

Notice N° 7420

06/24

Complément d'INSTALLATION

Portail 2 vantaux ou Portillon/Vantail **CREATIV**



OPTION : Gonds invisibles
en tableau sur poteaux existants

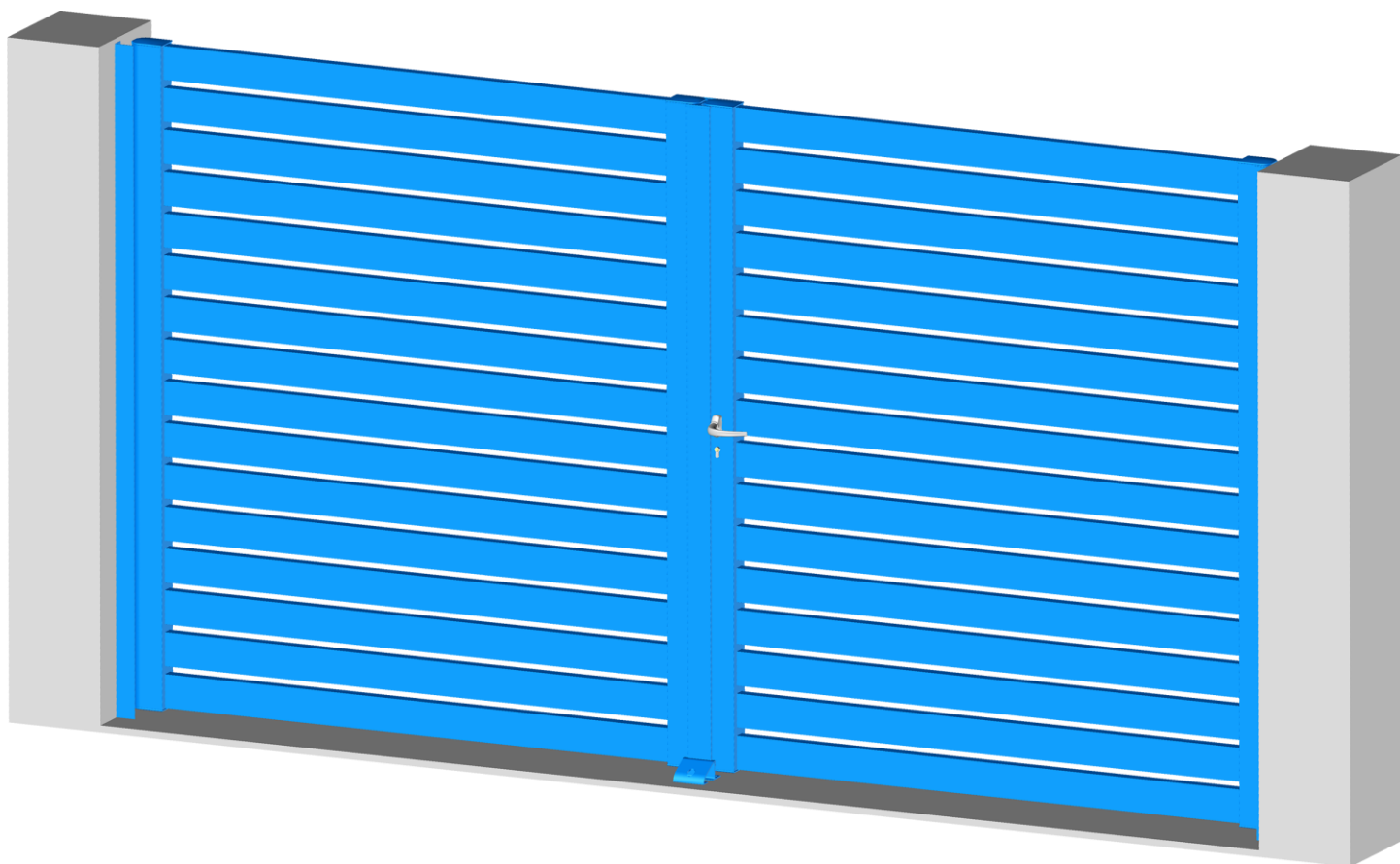

(Document réservé aux installateurs)

Sommaire

Avant la pose 2
 Matériel nécessaire 2
 Installation des gonds invisibles 3
 Positionner les perçages du gond bas et du gond haut 3
 Installer les vantaux ou le portillon/vantail 5
 Finitions 6
 Régler les vantaux ou le portillon/vantail 6
 Installer le cache jour 7

Avant la pose

Matériel nécessaire

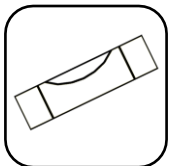

Niveau à bulle



Fil à plomb

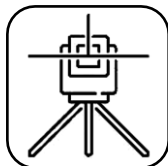

Niveau laser

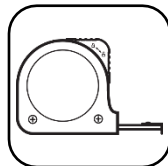

Mètre



Crayon

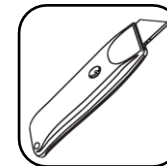

Cutter



Cordex

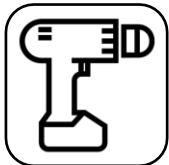

Visseuse avec embouts



Perforateur



Jeu de forets acier/béton



Clés Allen



Clés plates

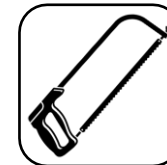

Scie à métaux



Règle de maçon



Marteau

Visseries et chevilles adaptées aux supports.

Installation des gonds invisibles

IMPORTANT, avant l'installation du Portail 2 vantaux ou Portillon/Vantail :
Vérifier les cotes chantier, le niveau 0, l'aplomb et l'alignement des poteaux
 (se référer à la notice d'installation complète du produit).

Nota : Si motorisation, suivre le schéma de câblage détaillé dans la notice complète.

Positionner les perçages du gond bas et du gond haut

1. Sur le poteau en bas de la pente, déterminer la hauteur du gond bas, en traçant un trait d'axe horizontal.

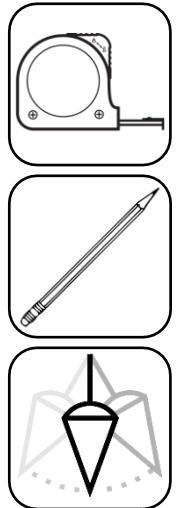
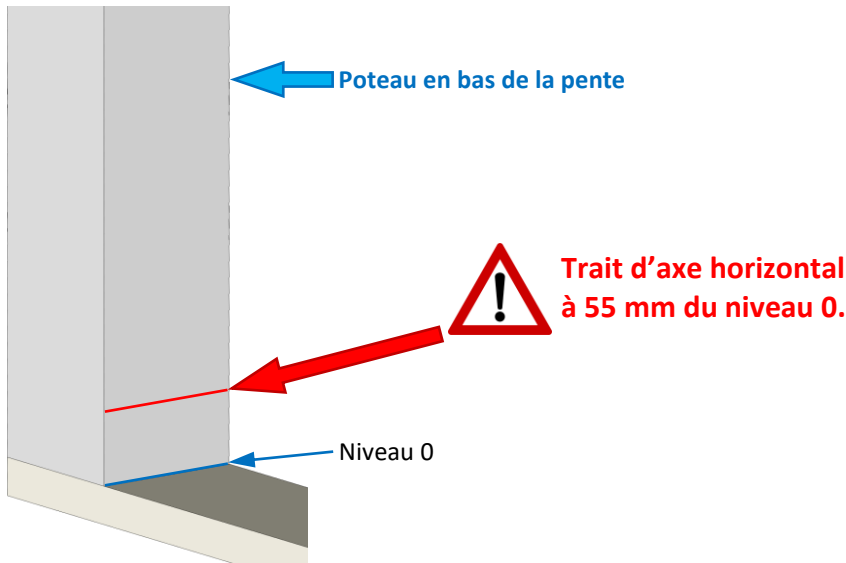

2. Calculer la **Cote E**, pour tracer un trait d'axe horizontal en haut du poteau.
Cote E = Hauteur entre le gond haut et le gond bas.

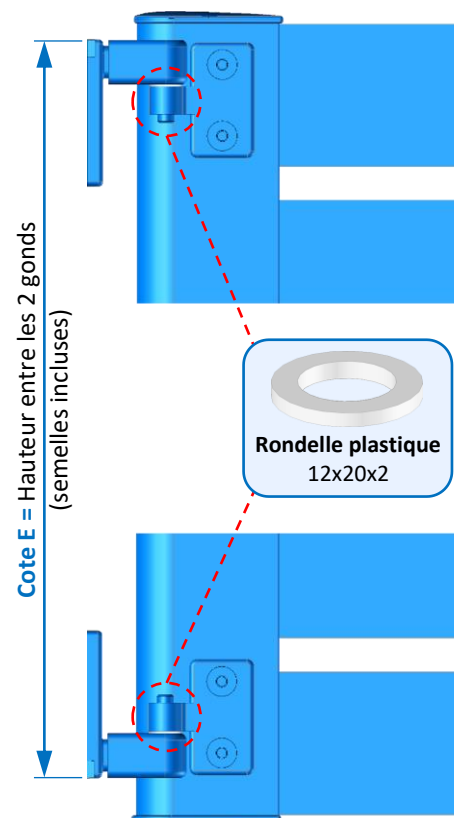
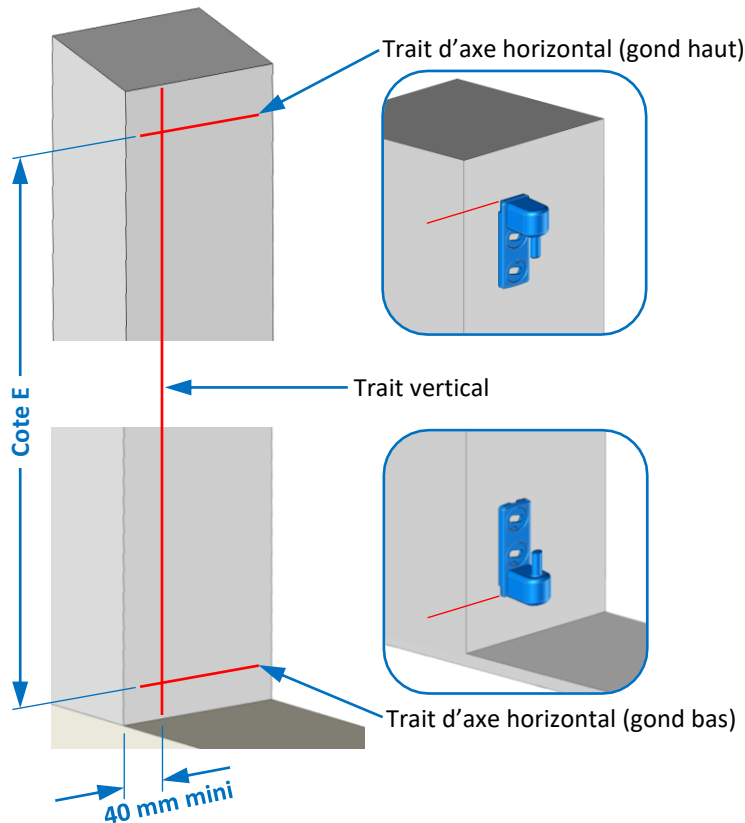

3. Tracer un trait vertical à 40 mm minimum de l'angle du poteau.



Si vous souhaitez que le vantail ou le portillon soit au centre du poteau :

Tracer un axe vertical au centre du poteau, puis tracer un autre axe vertical pour la position des gonds.

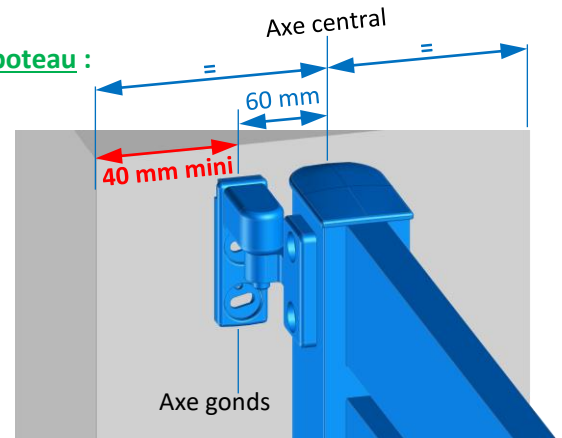

Le trait d'axe vertical de la position des gonds, doit être au minimum à 40 mm de l'angle du poteau.

4. Positionner les gonds haut et bas sur les traits d'axe horizontal et vertical précédemment tracés. Tracer les positions de perçage des gonds sur le long de l'axe vertical.

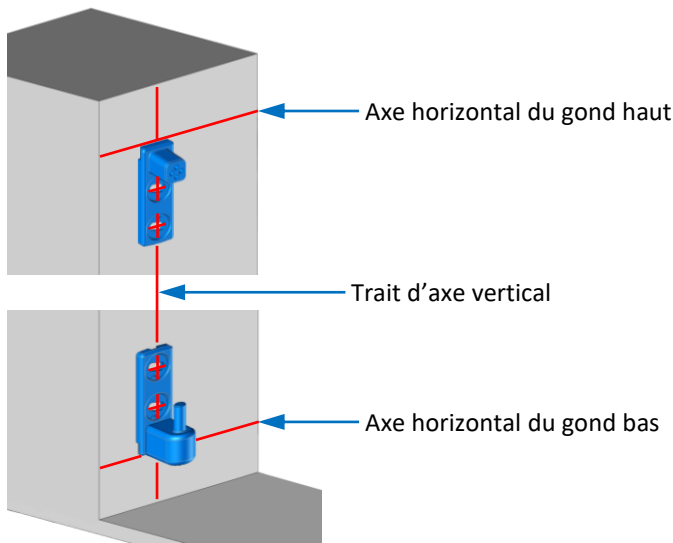

5. Percer le poteau et installer des fixations (goujons, tiges filetées non fournies) adaptées au support.

Nota : Fixations préconisées M8.

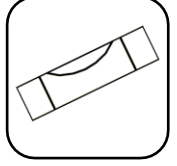
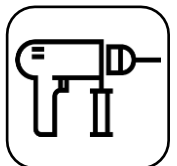
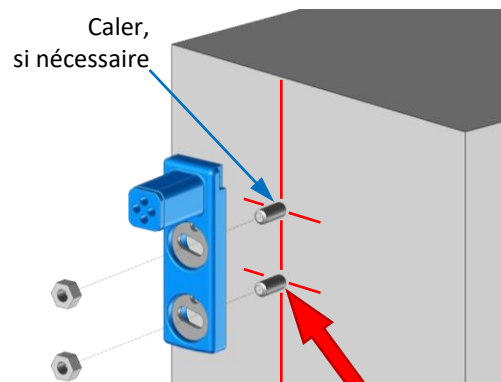

6. Positionner le gond haut et bas dans les tiges, de niveau et alignés verticalement.

Nota : S'aider des rondelles excentriques de réglage. Puis boulonner l'ensemble (rondelles et écrous non fournis).

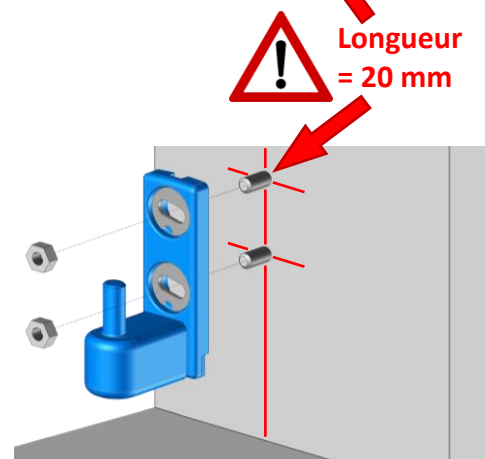

13

7. Si portail 2 vantaux, répéter ces opérations sur le 2^{ème} poteau, en suivant les chapitres à partir de **Positionner les perçages du gond bas et du gond haut.**

IMPORTANT : Veillez à ce que les semelles des gonds bas et des gonds hauts soient aux mêmes niveaux.

Installer les vantaux OU le portillon/vantail

1. Insérer l'axe de la tête de gond haut avec la rondelle dans la paumelle (déport de gond) situé sur le montant.

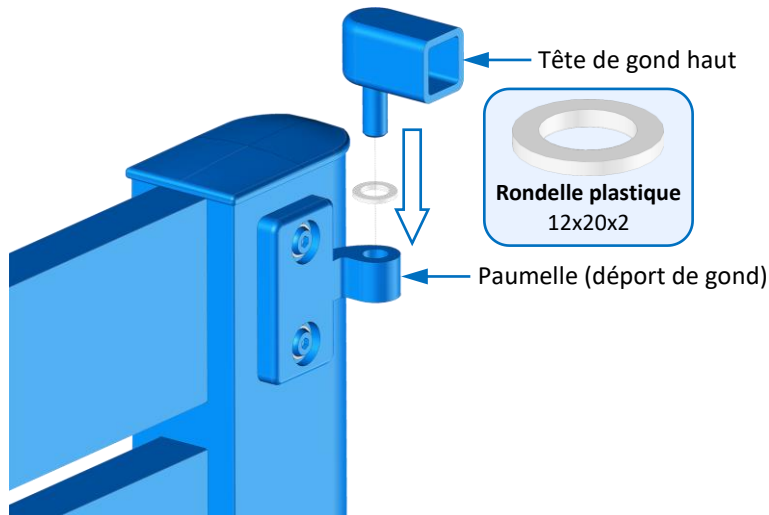

2. Présenter le vantail ou le portillon ouvert sur l'axe du gond bas avec la rondelle.

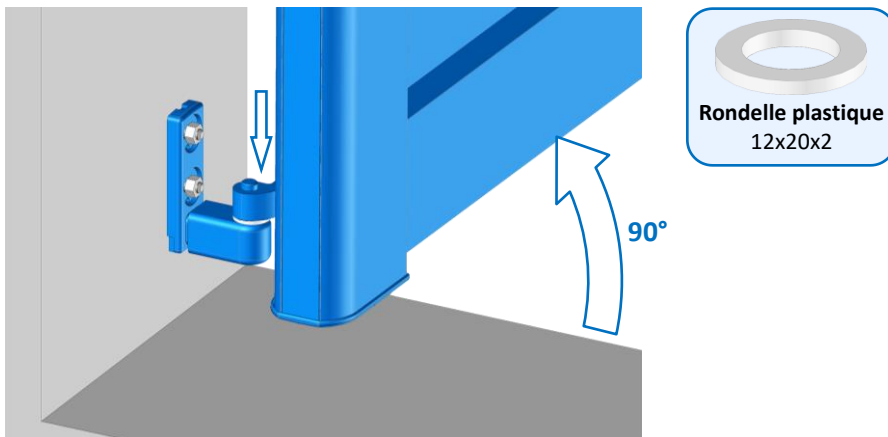

3. Basculer le vantail ou le portillon vers le poteau, puis fermer-le et visser la tête du gond haut sur la semelle.

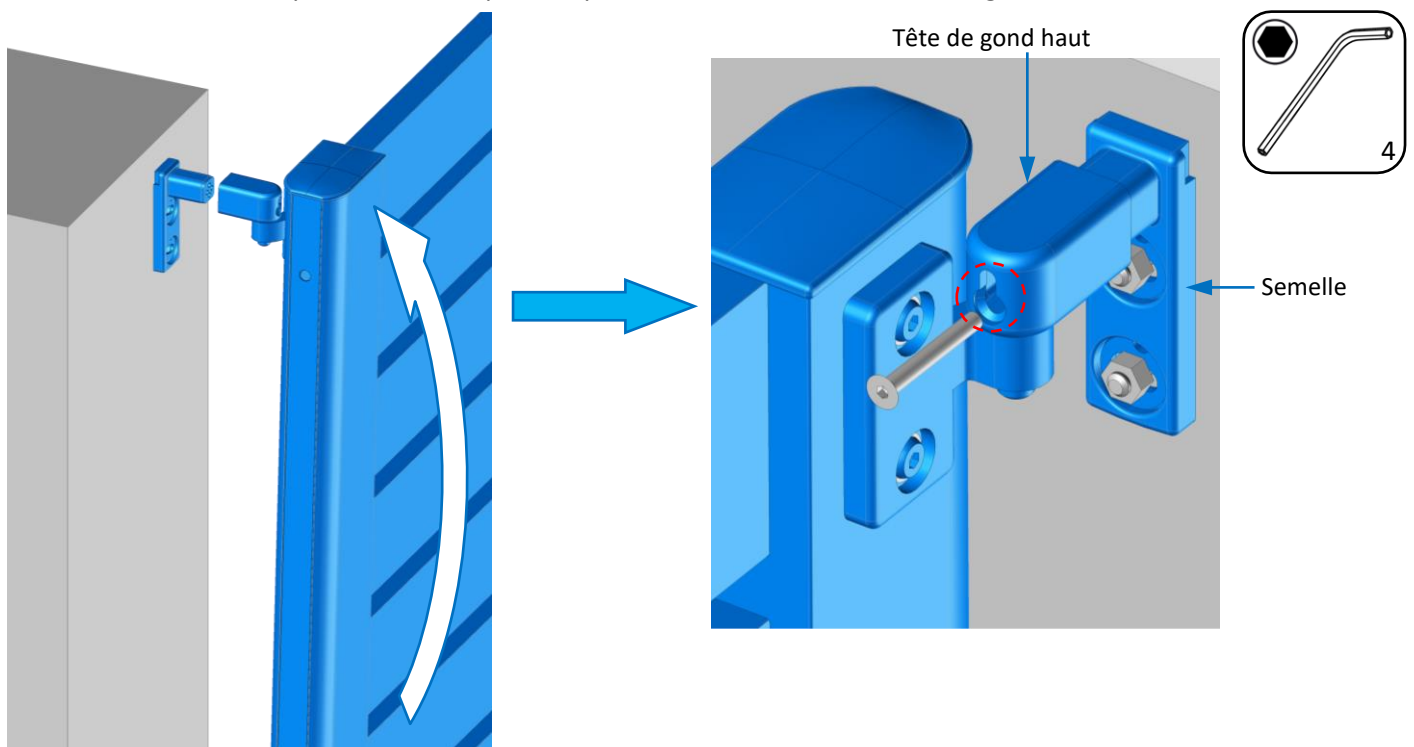

4. Si portail 2 vantaux, répéter ces opérations sur le 2^{ème} vantail, en suivant les chapitres à partir de **Installer les vantaux**.

Finitions

Régler les vantaux ou le portillon/vantail

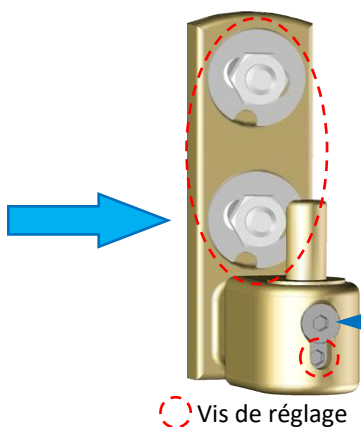
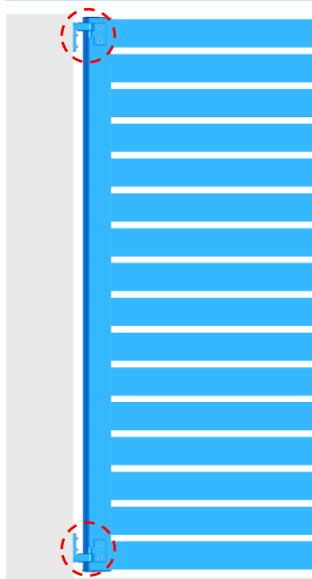

Nota : En fin de réglage, verrouiller les vis de blocage.

Vis de blocage

Vis de réglage

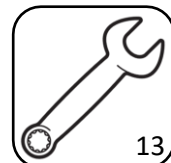
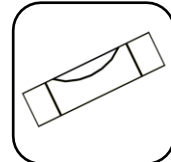
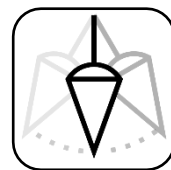

13



4

En jouant sur les gonds hauts et bas, tout en vérifiant l'aplomb et l'alignement des vantaux ou du portillon/vantail ; **réglér les points suivants :**

1. Respecter les cotes entre les poteaux et les montants :

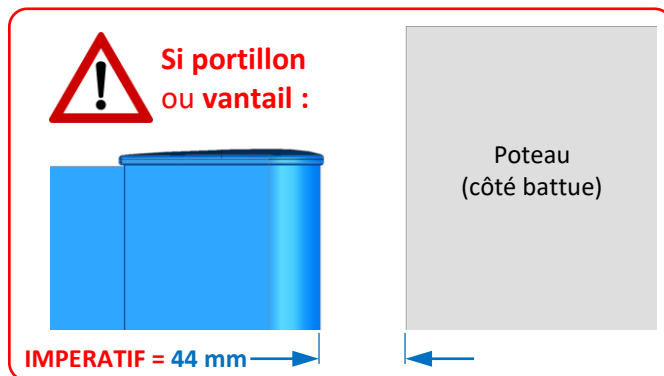
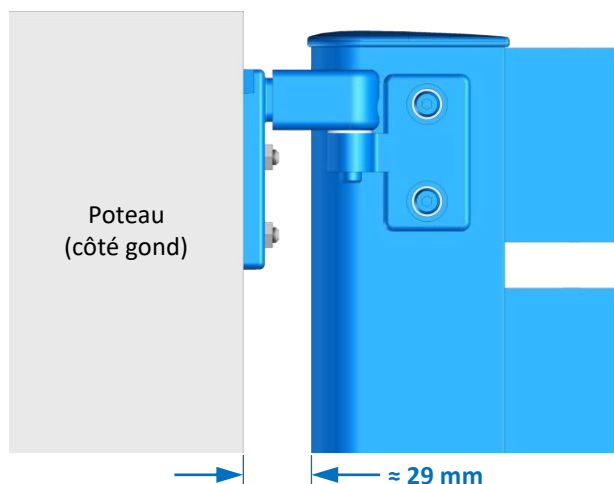

2. Si portail 2 vantaux, respecter la cote entre les montants centraux, sous les battues :

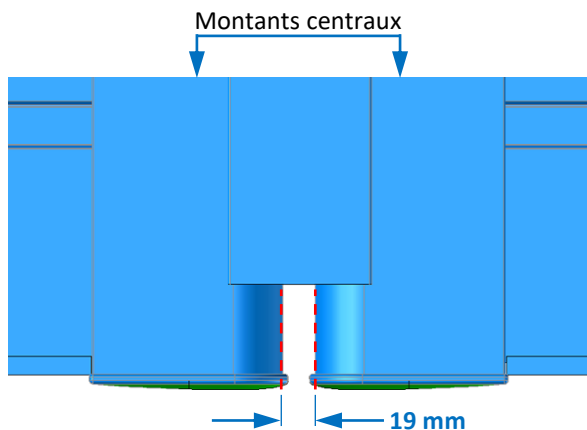

Pour installer les divers accessoires, comme le sabot, l'option poignées/gâche, renforts de motorisation, bâton de Maréchal, la battue (portillon/vantail), etc... se référer à la notice d'installation complète du produit.

Installer le cache jour

Information : Le cache jour se monte côté opposé à l'ouverture.

Nota : Une surlongueur du cache est prévue pour pouvoir l'ajuster à la hauteur souhaitée.

1. Fermer les vantaux ou le portillon/vantail.
2. Sur le poteau, repérer la position du cache jour et mesurer sa hauteur souhaitée.

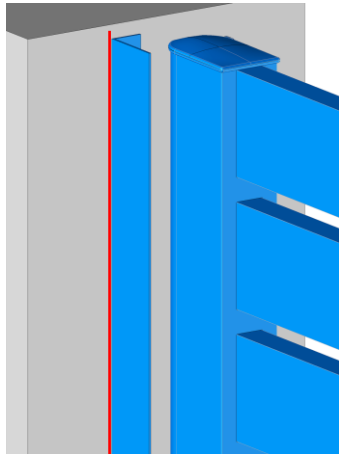
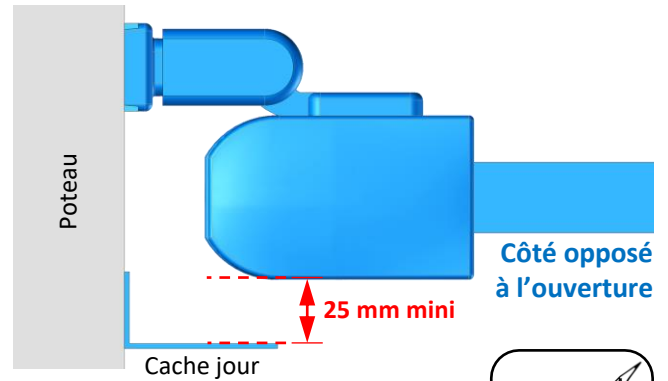

3. Couper-le en partie basse et percer-le.
Nota : Ø8 mm préconisé.
4. Tracer les positions de perçage du cache jour sur le poteau.
5. Percer le poteau et installer des fixations (chevilles non fournies) adaptées au support.
Nota : Fixations préconisées M8.
6. Positionner le cache jour d'aplomb, puis fixer-le (vis non fournies).

Information : Sur un poteau aluminium de 120 mm avec un portillon non motorisé, il est possible d'installer le cache jour à moins de 25 mm du montant.

