

Notice N° 7037

06/24

INSTALLATION

Portes de garage résidentielles

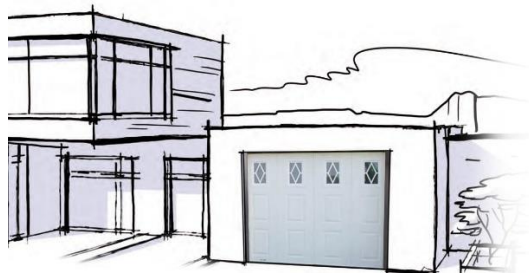

**Déplacement Latéral Cadre
sans Portillon**
Motorisée/Manuelle - Refoulement 90°

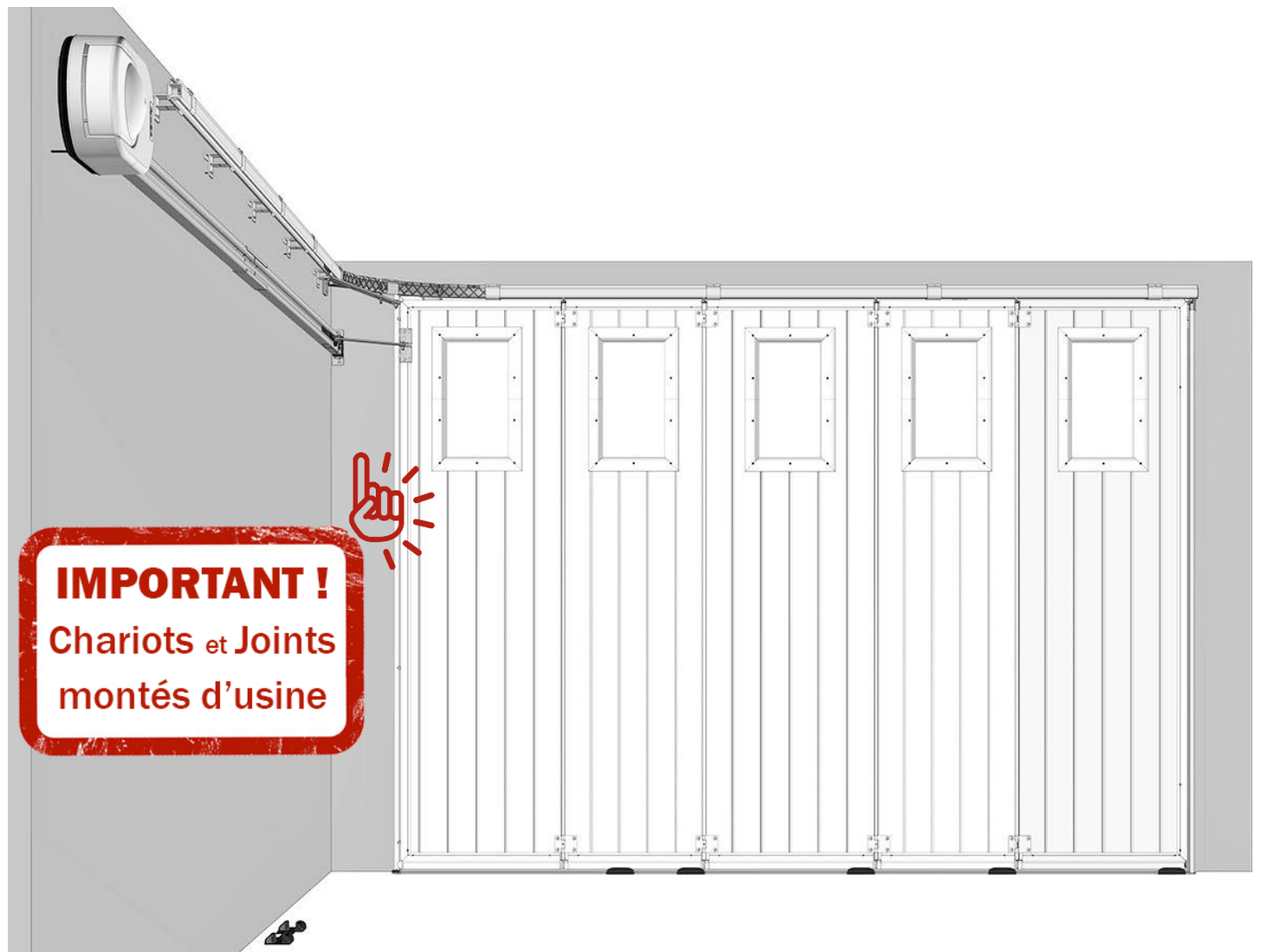

(Document réservé aux installateurs)

Sommaire

Instructions d'installation.....	3
Avant la pose	4
Matériel nécessaire	4
Contenu des kits selon configuration/options de la porte.....	5
Accessoires en standard	5
Accessoires en motorisation.....	6
Accessoires en option porte motorisée ou en standard porte manuelle	6
Accessoires en option porte motorisée et manuelle	6
Vérification des surfaces	7
Cadre support.....	7
Montage et découpe des joints	7
Montage des patins	8
Pièces nécessaires	9
Assemblage du cadre au sol	10
Installation du cadre	10
Cadre de refolement (Refolement à gauche représenté).....	12
Rail côté baie (Refolement à gauche représenté).....	14
Assemblage du "rail de guidage haut" sur le sol	14
Assemblage et montage du support de cintre	15
Assemblage du cintre	15
Montage du rail de guidage.....	16
Assemblage du cintre (partie 2)	17
Fixer les 2 supports	17
Butée tablier (Refolement à gauche représenté)	18
Préparation de la butée	18
Montage de la butée	18
Tablier (Refolement à gauche représenté)	19
Vue d'ensemble	19
Préparation du panneau côté opposé au refolement	20
Préparation des panneaux intermédiaires	21
Assemblage des panneaux côté opposé au refolement & intermédiaire	22
Installation des panneaux côté opposé au refolement & intermédiaire	23
Préparation du panneau côté refolement.....	24
Installation des panneaux intermédiaires par 2 ou avec panneau côté refolement	27
Contrôler la position du tablier	28
Contrôler le parallélisme	28
Assemblage du "rail de guidage haut" sur le sol	29
Montage du rail de guidage.....	30
Les différents équipements côté refolement.....	31
3 cas possibles (Refolement à gauche représenté).....	31
Bras multiposition pour écoinçon : $175 \leq \text{ECR} \leq 585 \text{ mm}$	32
Montage du bras	32
Rallonge pour écoinçon : $585 < \text{ECR} \leq 1000 \text{ mm}$	33
Préparation de la rallonge	33
Montage de la rallonge.....	33
Pas d'équipement pour écoinçon : $\text{ECR} > 1000 \text{ mm}$	34
Finitions pour tous les types d'écoinçons	34
Montage de la butée de fin de course.....	34
Réglage des patins	35
Montage du guidage.....	35
Système de placage du tablier (panneau côté refolement).....	36
Options	37
Serrure : Montage de la rosace	37
Montage de la poignée encastrée.....	38
Montage du verrou bas	38
Montage du verrou haut (HP = 2200 mm maxi).....	39
Montage pour écoinçon refolement.....	40
1000 mm < ECR < Motorisation en baie.....	40
Préparation du support multi-moteurs	40
Montage du support multi-moteurs.....	40

Instructions d'installation



Pour que le montage, l'utilisation et l'entretien de ce produit soient réalisés en toute sécurité, il est nécessaire de suivre les instructions données ici.

Pour la sécurité de tous, respectez les mesures de précaution ci-dessous.

- Avant de procéder au montage, lisez attentivement cette notice.
- Cette fermeture doit être installée par un installateur professionnel.
- Toutes les pièces livrées sont calculées spécifiquement pour ce produit. Ajouter et/ou utiliser d'autres éléments peut être préjudiciable à la sécurité et à la garantie du produit.
- Toute modification ou amélioration de cette fermeture doit être conforme à la norme EN 13241 + A2. Dans ce cas, un dossier " Modification/Transformation " doit être établi par l'installateur suivant la norme EN 12635 annexe C.
- Travailler en respectant les consignes de sécurité. Utiliser les outils nécessaires à la mise en œuvre des produits. Veiller à travailler sur un sol stable.
- Veiller à avoir un espace de montage suffisamment lumineux, dégagé, propre et balisé.
- Veiller à ce qu'aucune autre personne que les installateurs ne soit présente sur le chantier. En effet, les personnes non autorisées comme les enfants, pouvant être présents sur le chantier, risquent de se blesser durant le montage.
- Tous les composants de cette fermeture doivent être installés conformément aux instructions d'installations stipulées dans cette notice.
- Toutes les exigences des normes EN 13241 + A2 doivent être satisfaites et vérifiées, si nécessaire.

Couple maxi de serrage :

Vis d'assemblage = 10 Nm

Vis de montage tablier = 12 Nm

Charge de service mini par patte équerre = 40 daN

Avant la pose

Matériel nécessaire

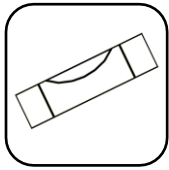

Niveau à bulle

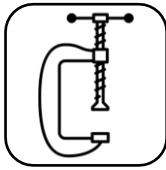

Serre-joints

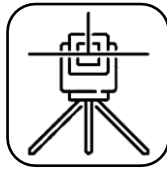

Niveau laser



Fil à plomb

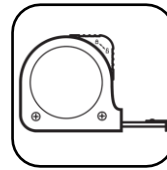

Mètre



Cutter



Visseuse

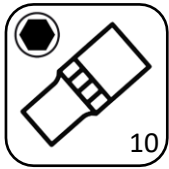

Douille 10



Embout
cruciforme



Embout Torx 30

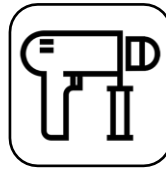

Perforateur

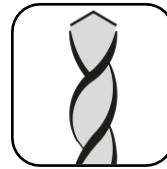

Forets acier

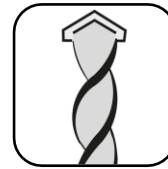

Forets béton



Clés plates 6 - 13

long. maxi 30 mm



Tournevis
cruciforme



Tournevis
plat



Crayon



Maillet



Marteau



Pince
à riveter



Pince étau



Embout carré
(fourni) SQ2



Embout plat



Embout
hexagonal

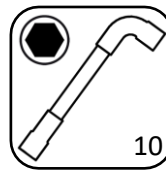

Clé à pipe 10

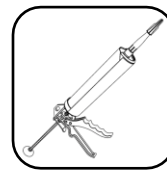

Joint silicone
(conseillé)



Echelle



Lubrifiant



Tréteaux



Règle
de maçon

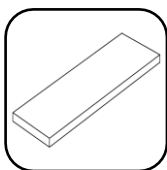

Cales en plastique
(fournies)

Cheilles
et visseries
adaptées
aux supports.

Contenu des kits selon configuration/options de la porte

Accessoires en standard

KIS-033 ou KIS-039
(charnières centrales)



KIS-600 (courbe)



KIS-605 ou KIS-606
(supports de rail côté refolement)

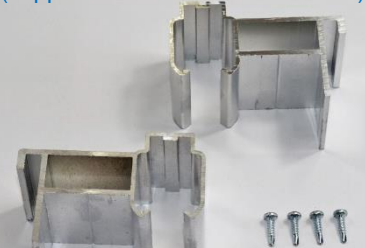

KIS-607 ou KIS-608
(supports de rail côté baie)

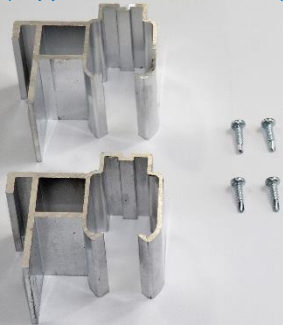

KIS-612 avec ASC-167 (bras multiposition)*



KIS-620 (kit de dépannage)



(support chariot)*

KIS-624 ou KIS-672



KIS-621 ou KIS-622 (rallonge)*



KIS-627 ou KIS-628*
(système de placage)

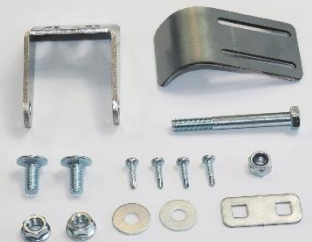

KIS-629 (système de placage)*



KIS-660 (accessoires cadre & guidage)



KIS-663 ou KIS-664
(patins de guidage intermédiaires)



KIS-665 (patin d'extrémité/verrou)



JNT-064 (joints brosse)
montés sur panneaux en usine



ASC-588 (tube renfort de courbe)



JNT-079 (joint à lèvres)
monté sur cadre en usine



*En fonction des écoinçons et de la largeur de passage.

Accessoires en motorisation

KIS-640 (kit motorisation Sommer)



Avec moteur au plafond ou au linteau

KIS-643 (kit motorisation Somfy)



Avec moteur au plafond ou au linteau

KIS-641 (vis pour bras Sommer)*



AMO-068 (bras pour moteur TD)*



AMO-504 (bras pour moteur TD500)*



Accessoires en option porte motorisée OU en standard porte manuelle

KIS-635 (poignée encastrée)



KIS-670 (verrou bas)



Accessoires en option porte motorisée et manuelle

KIS-634 (verrou haut)



CYL-016 (cylindre nicklé)



PGN-023 (paire de rosace)



*En fonction des écoinçons

Vérification des surfaces

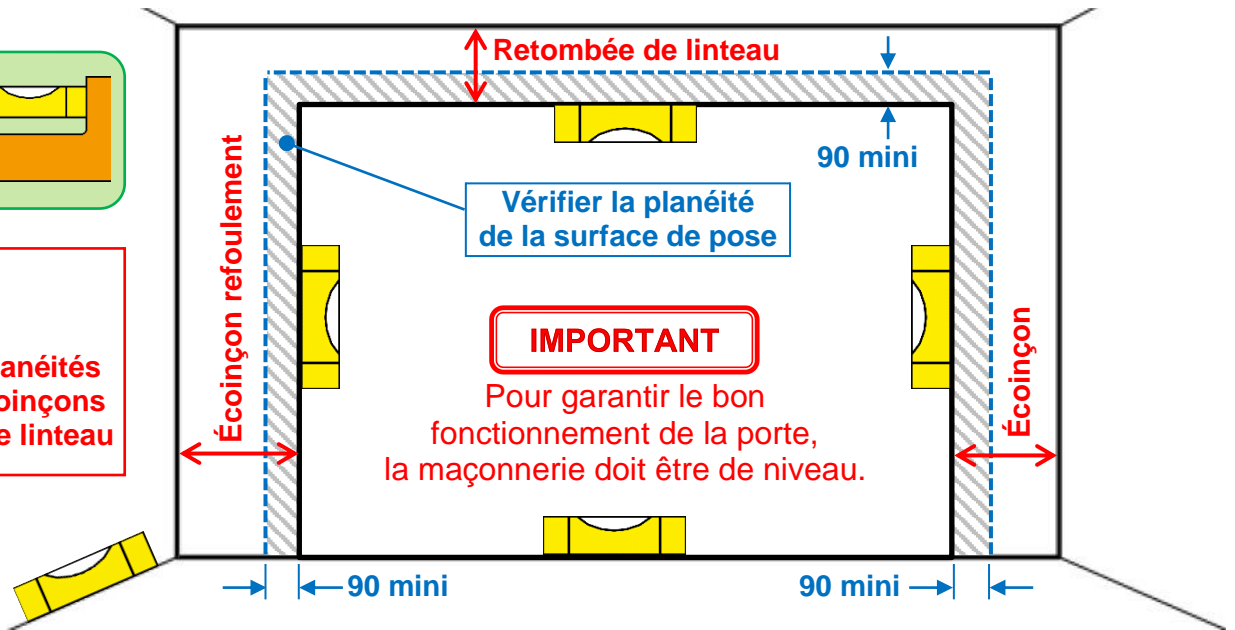
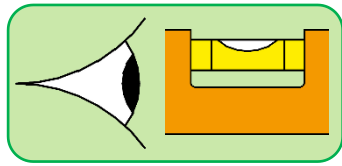

IMPORTANT : Refoulement à gauche décrit

Cadre support

Montage et découpe des joints

- **Au linteau** : Joint à lèvres de 35 mm (monté sur cadre en usine)

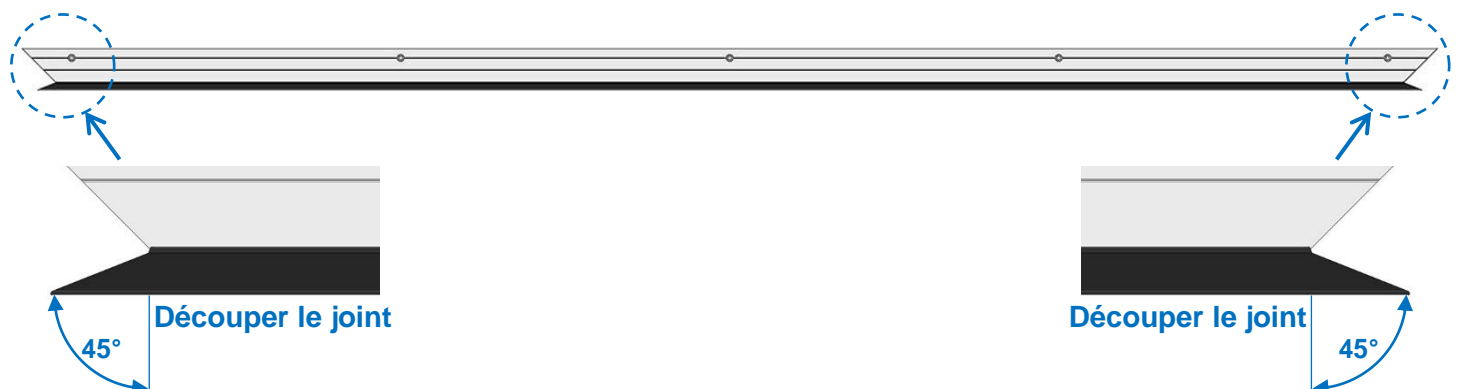
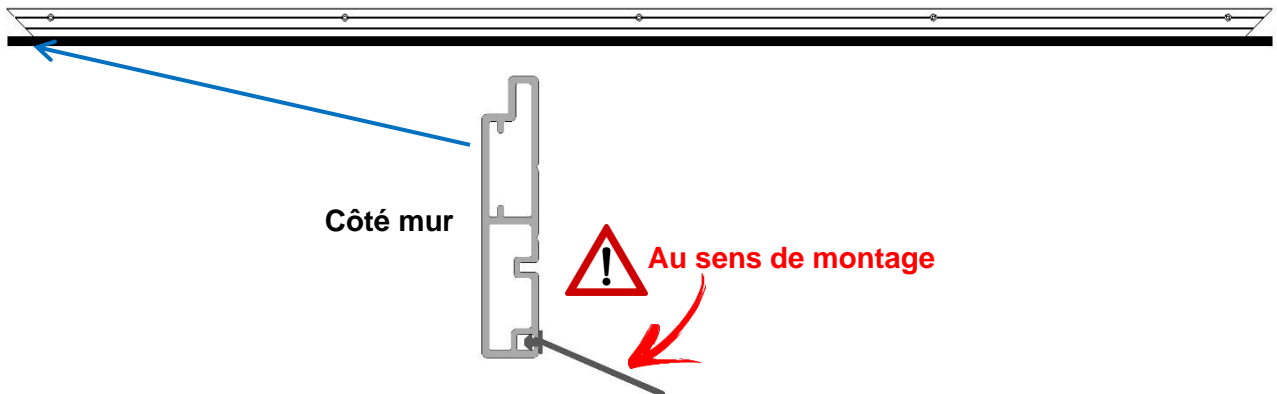

• Côté refolement :

• Côté opposé refolement :

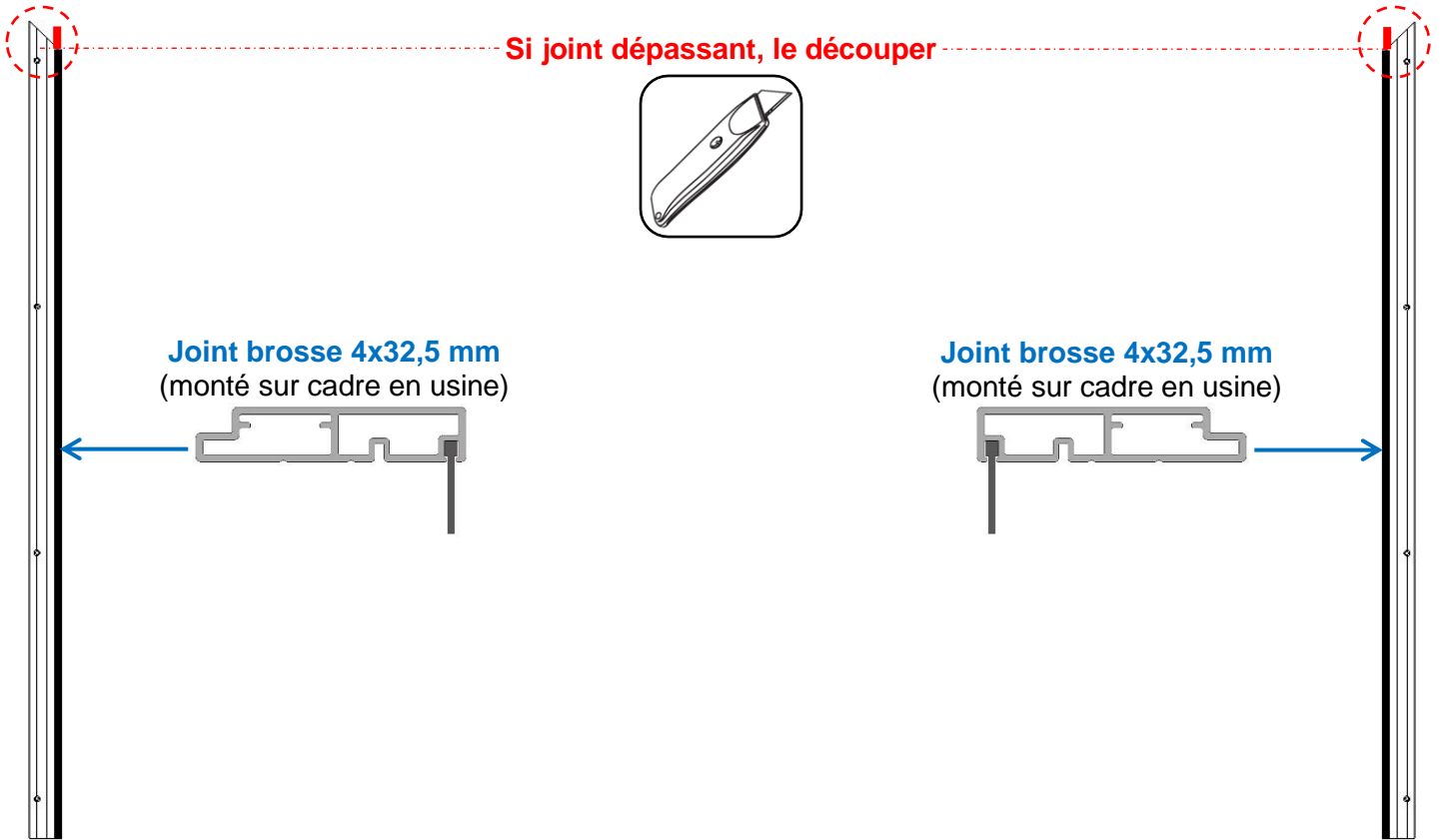

Montage des patins

1- Assembler les patins intermédiaires

2- Assembler le(s) patin(s) Portillon/Verrou

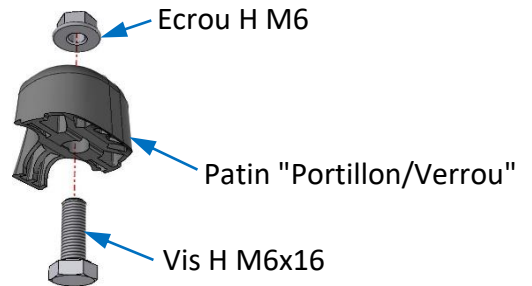
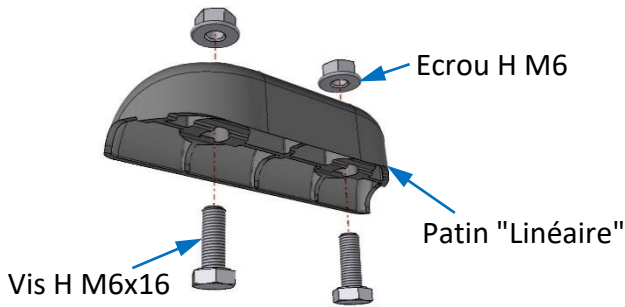

3- Glisser les patins sur le seuil, sans serrer les écrous

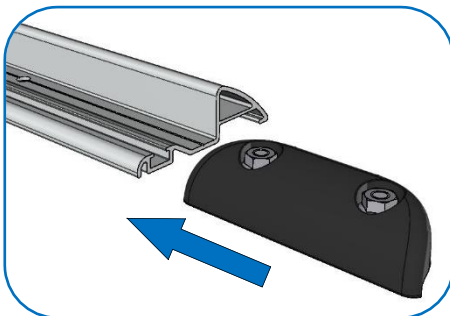

La position des patins sera réalisée après le montage du tablier



LOGIQUE DE MONTAGE DES PATINS

SANS VERROU

← Refoulement à gauche



Refoulement à droite →



AVEC VERROU

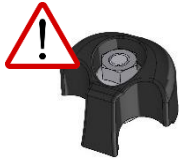

Prévoir le montage du patin "portillon/verrou" entre les patins linéaires.

← Refoulement à gauche



Refoulement à droite →

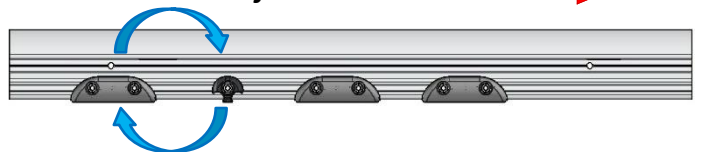

Nota : Pour plus d'informations sur la combinaison des patins, voir chapitre : "Finitions → Réglage des patins".

Pièces nécessaires

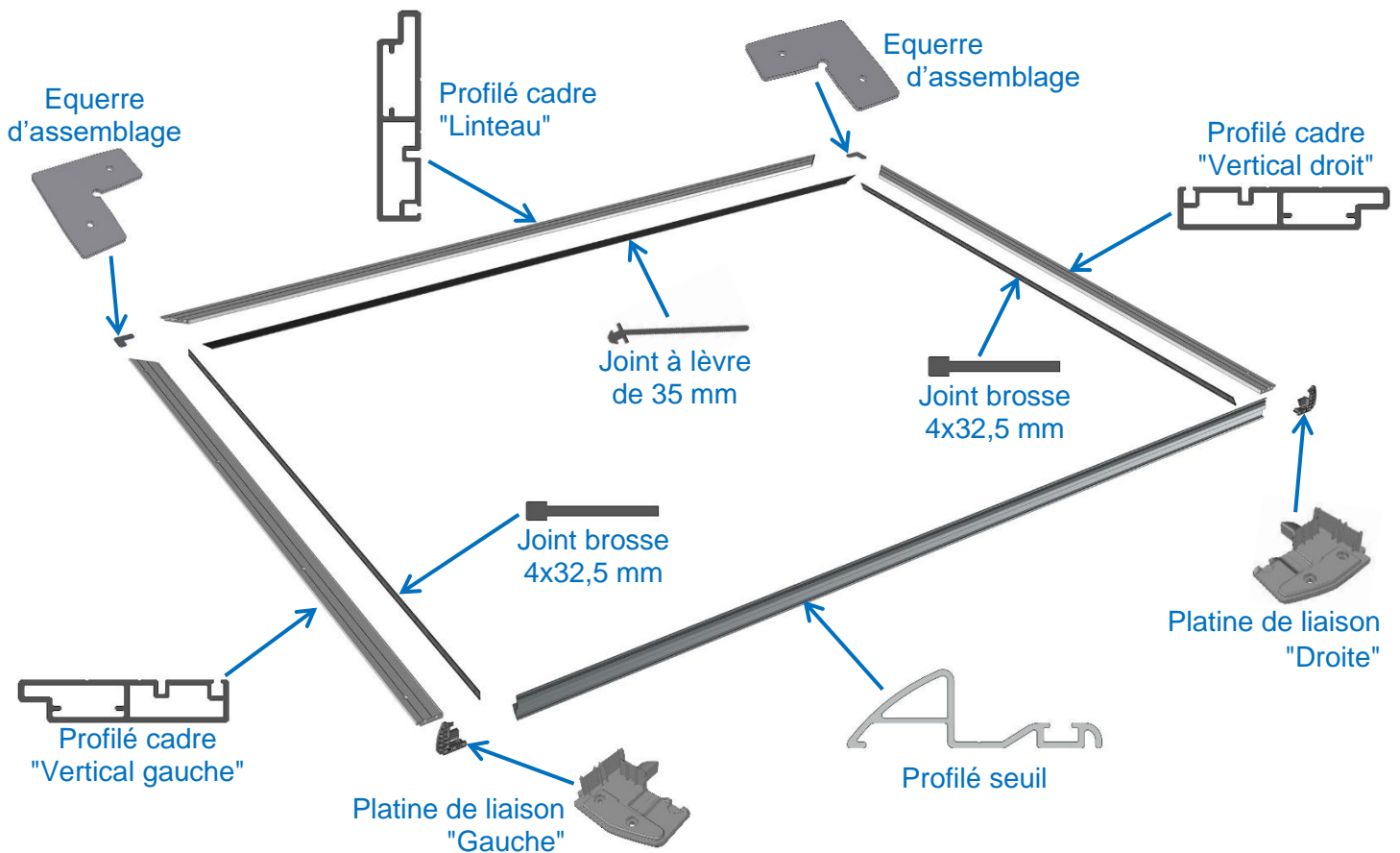

Assemblage du cadre au sol

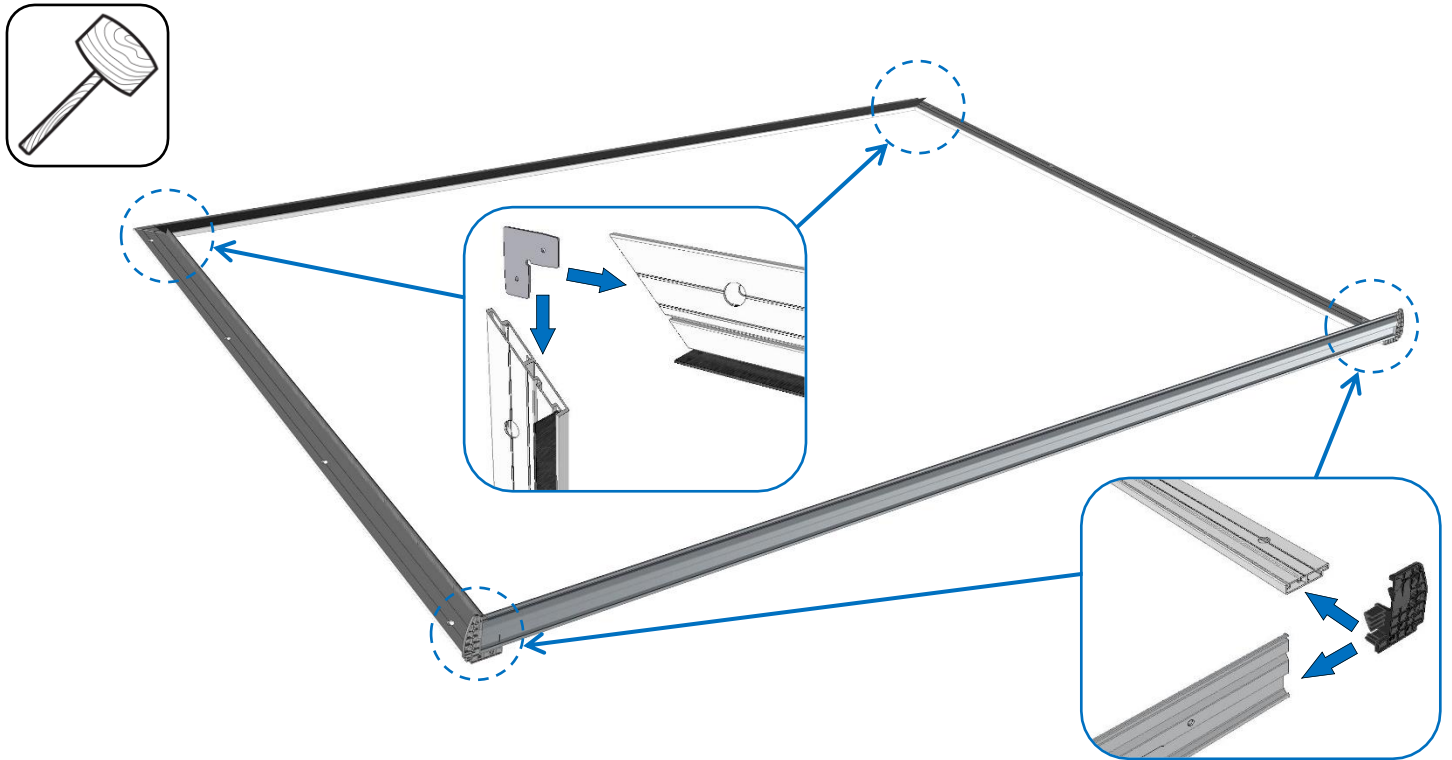

Installation du cadre

- Relever le cadre dans la baie :

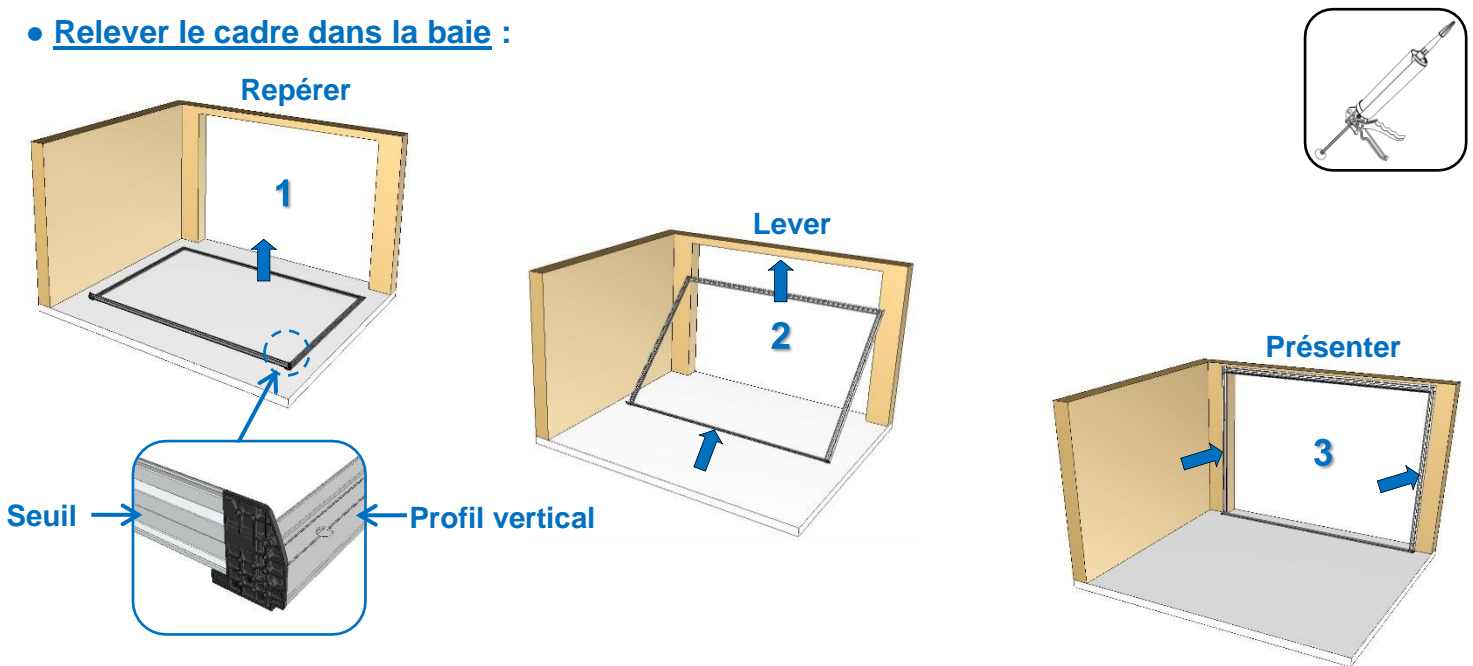

Conseil : Rajouter un **joint silicone** pour assurer l'étanchéité (silicone non fourni).

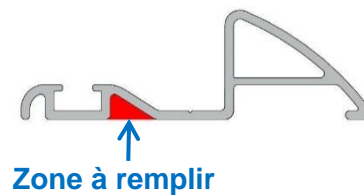

• **Positionner le cadre de niveau, d'aplomb et d'équerre :**

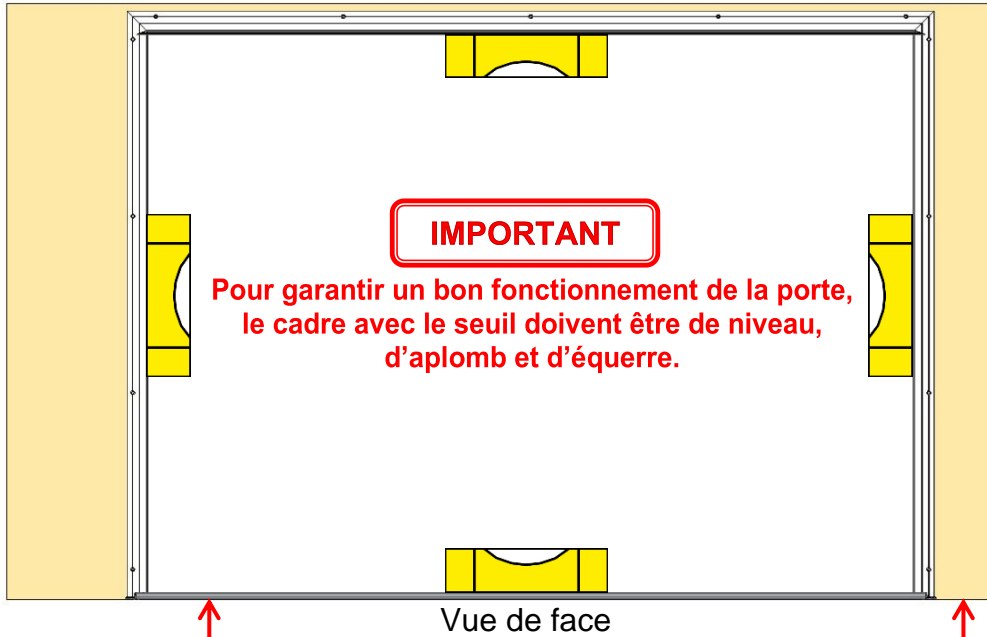
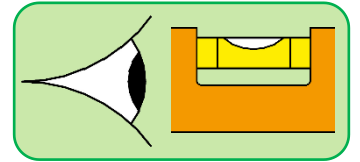

! D'aplomb et bien plan

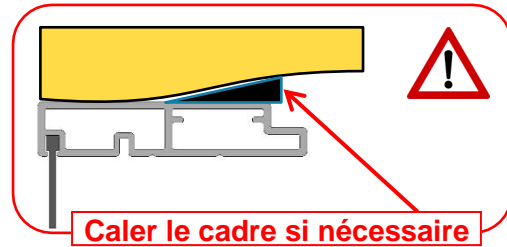
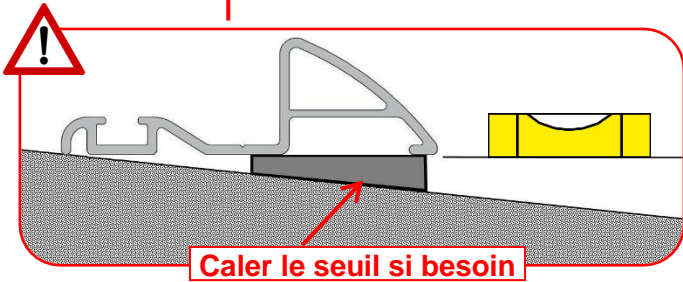
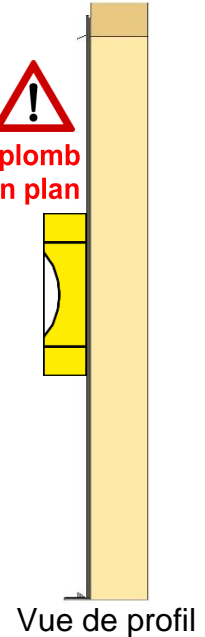

• **Fixer le cadre, le seuil et les platines de liaison :**

Utilisez des fixations (non fournies) adaptées au support

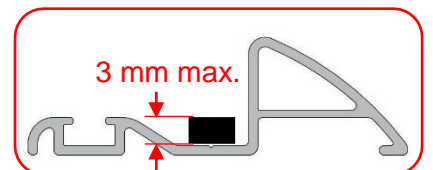
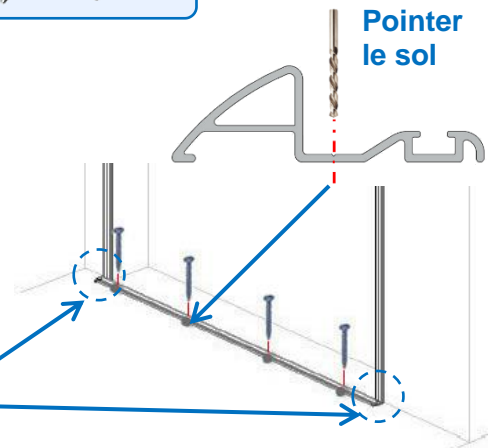
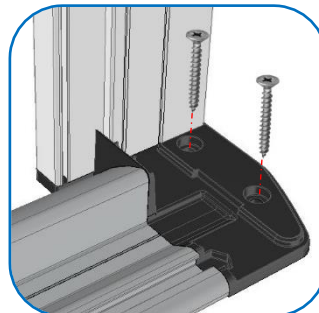
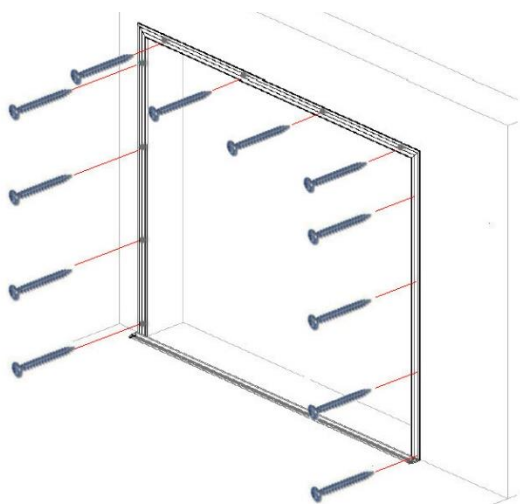
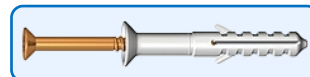

! Les chevilles à frapper ne doivent pas dépasser une hauteur de 3 mm

Cadre de refoulement (Refoulement à gauche représenté)

- Positionner de niveau le 1^{er} profilé de refoulement et le fixer (visserie non fournie)

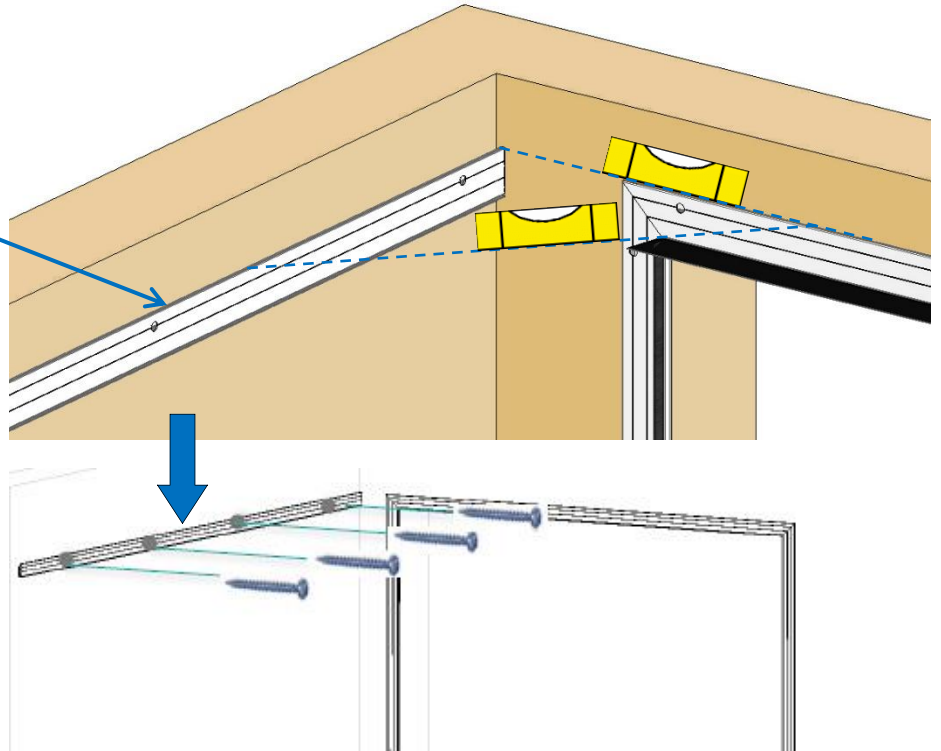
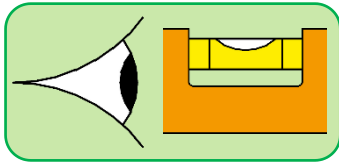

- Si profilé de refoulement en 2 parties, effectuer le montage ci-dessous :

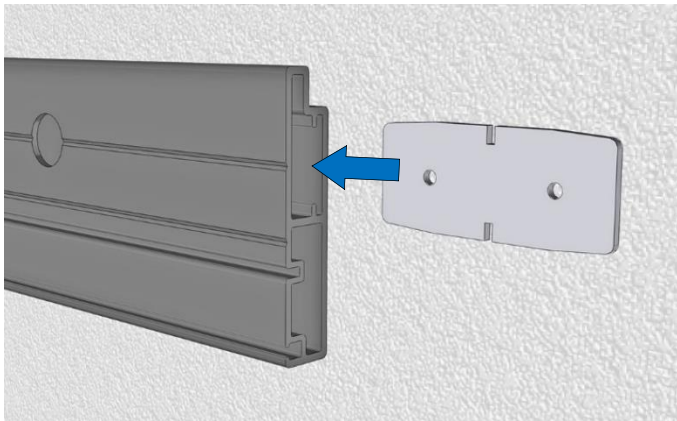

Insérer l'éclisse dans le 2^{ème} profilé

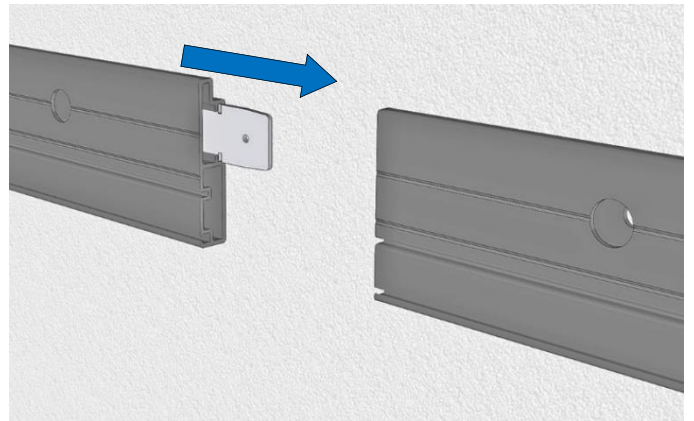

L'assembler avec le 1^{er} profilé

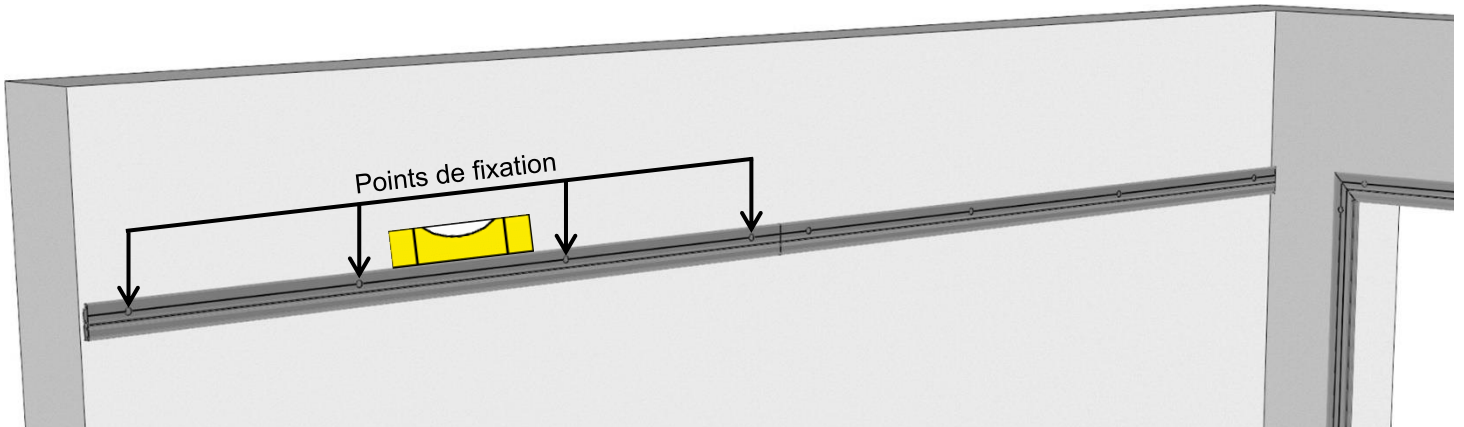

Positionner le 2^{ème} profilé de niveau et le fixer (visserie non fournie)

- **Si Écoinçon Côté Refoulement (ECR) > 400 mm :**
Positionner de niveau le 1^{er} profilé écoinçon et le fixer (visserie non fournie)

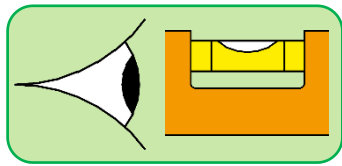

Profilé cadre "écoinçon"

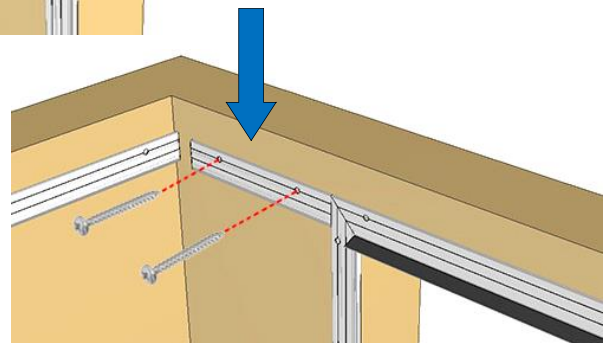
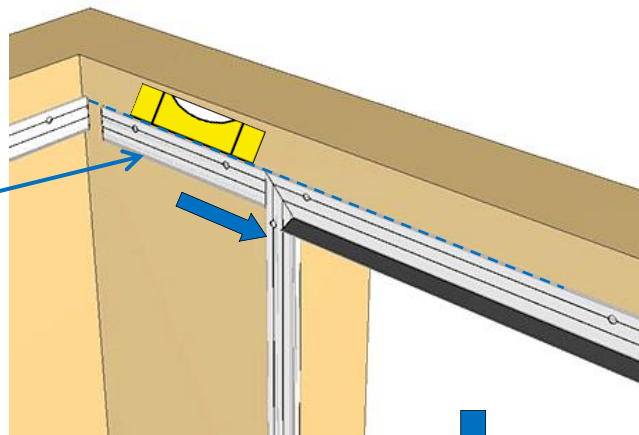

- **Si profilé écoinçon en 2 parties, effectuer le montage ci-dessous :**

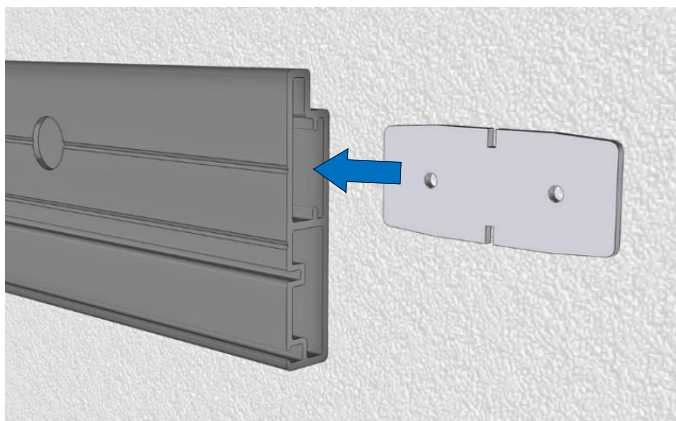

Insérer l'éclisse dans le 2^{ème} profilé

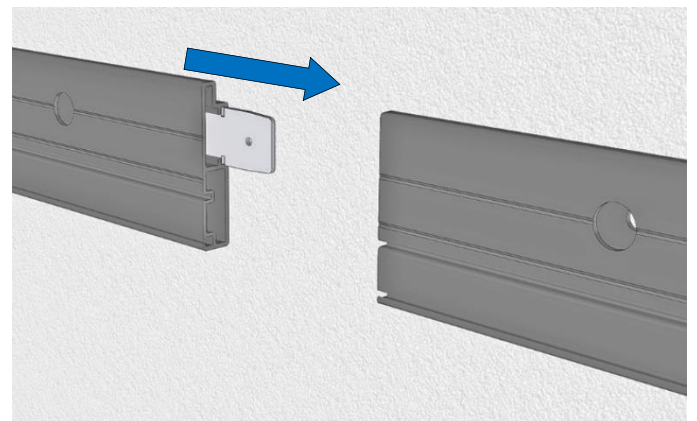

L'assembler avec le 1^{er} profilé

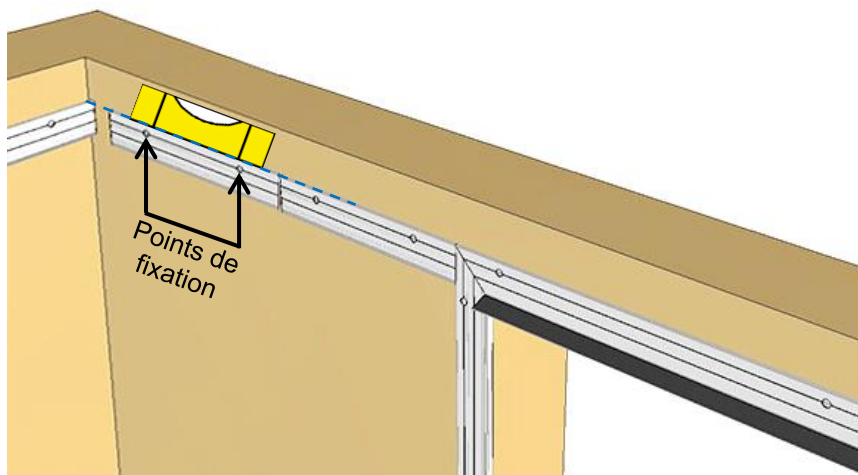

Positionner le 2^{ème} profilé de niveau et le fixer (visserie non fournie)

Rail côté baie (Refolement à gauche représenté)

Assemblage du "rail de guidage haut" sur le sol

• **Rail en 1 partie :**

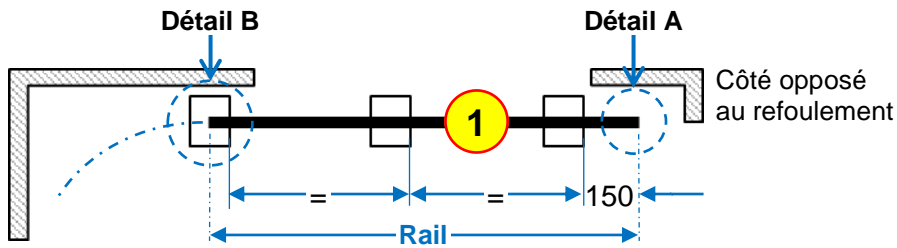

• **Rail en 2 parties :**

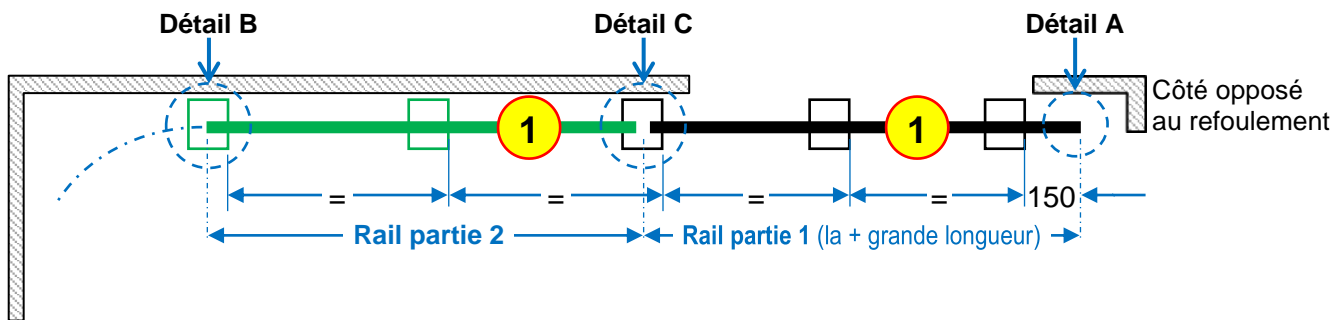

Profilé

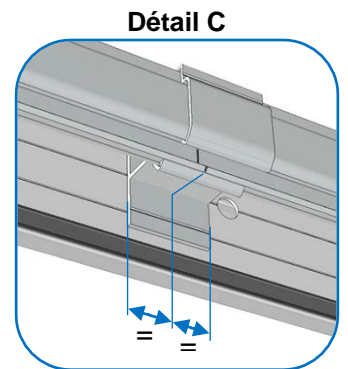
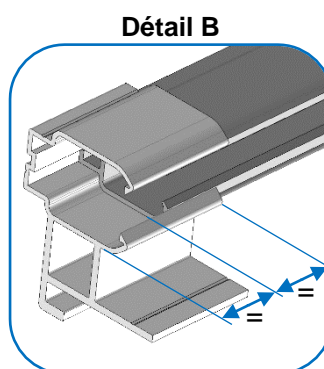
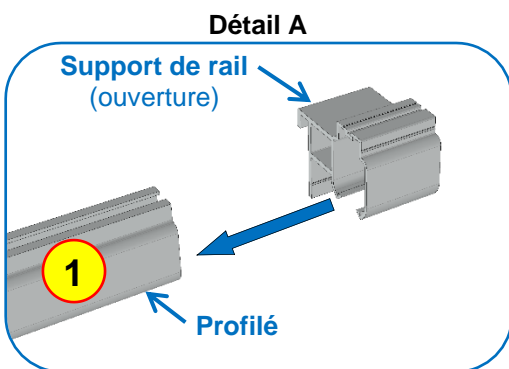
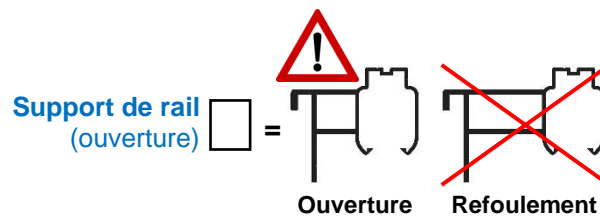
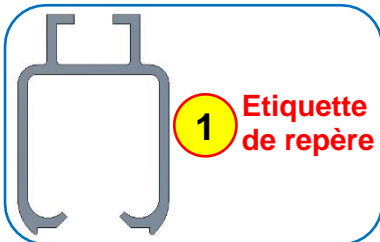

Assemblage et montage du support de cintre

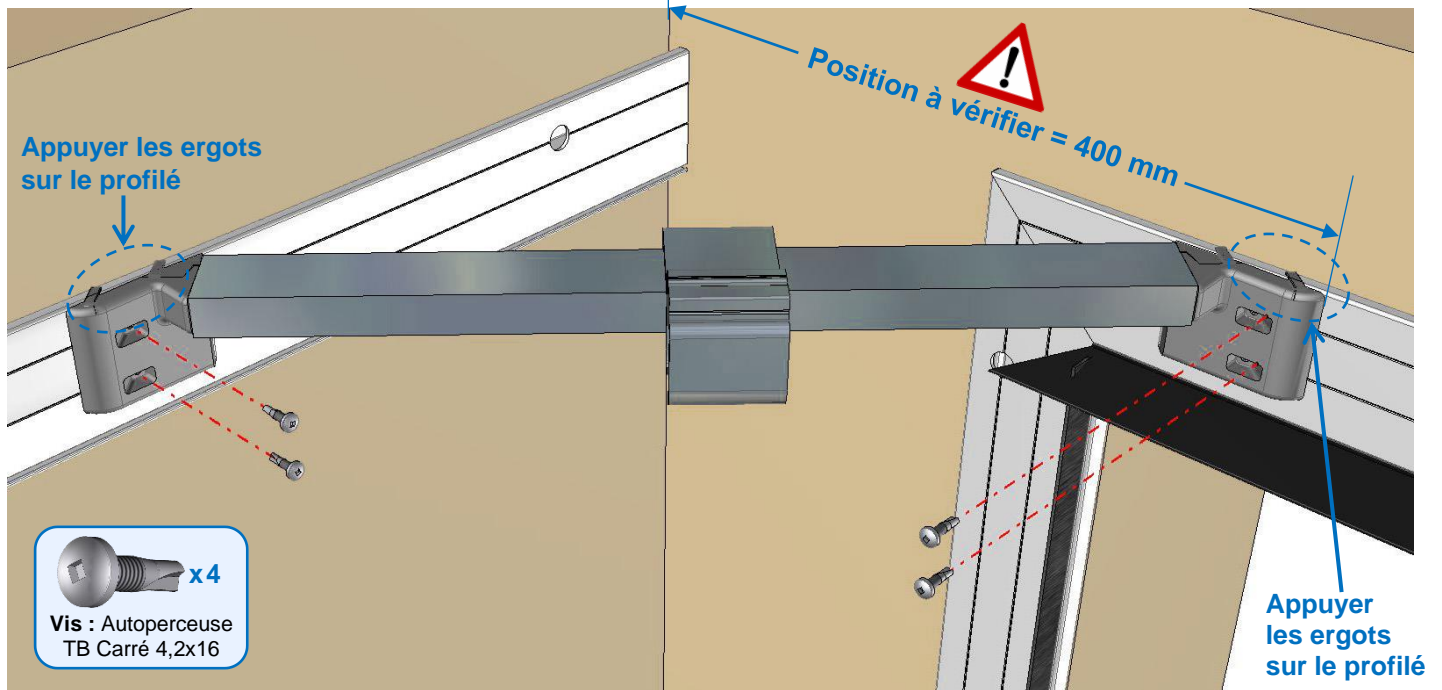
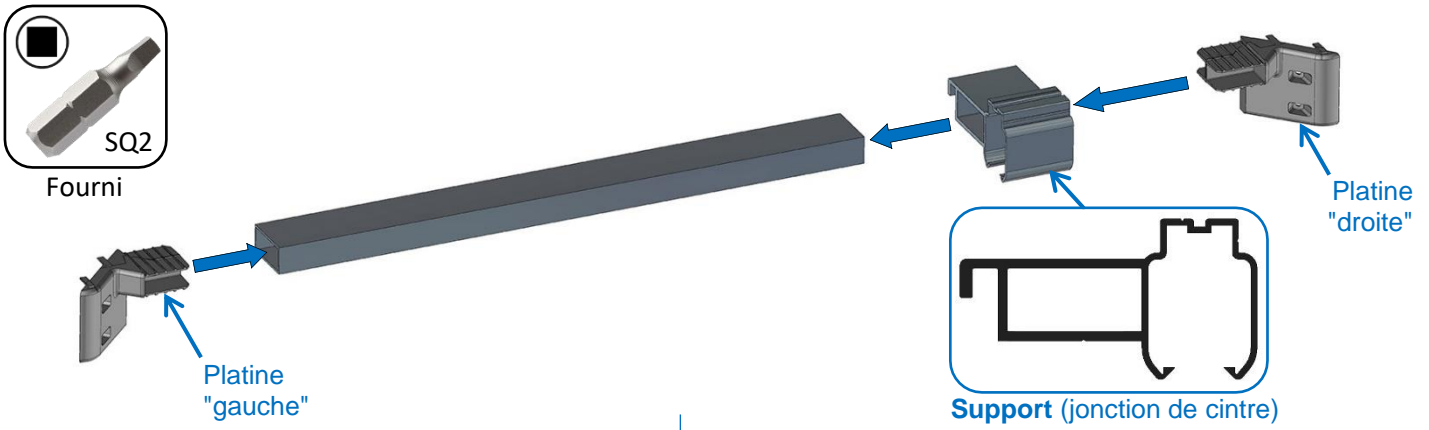

Assemblage du cintre

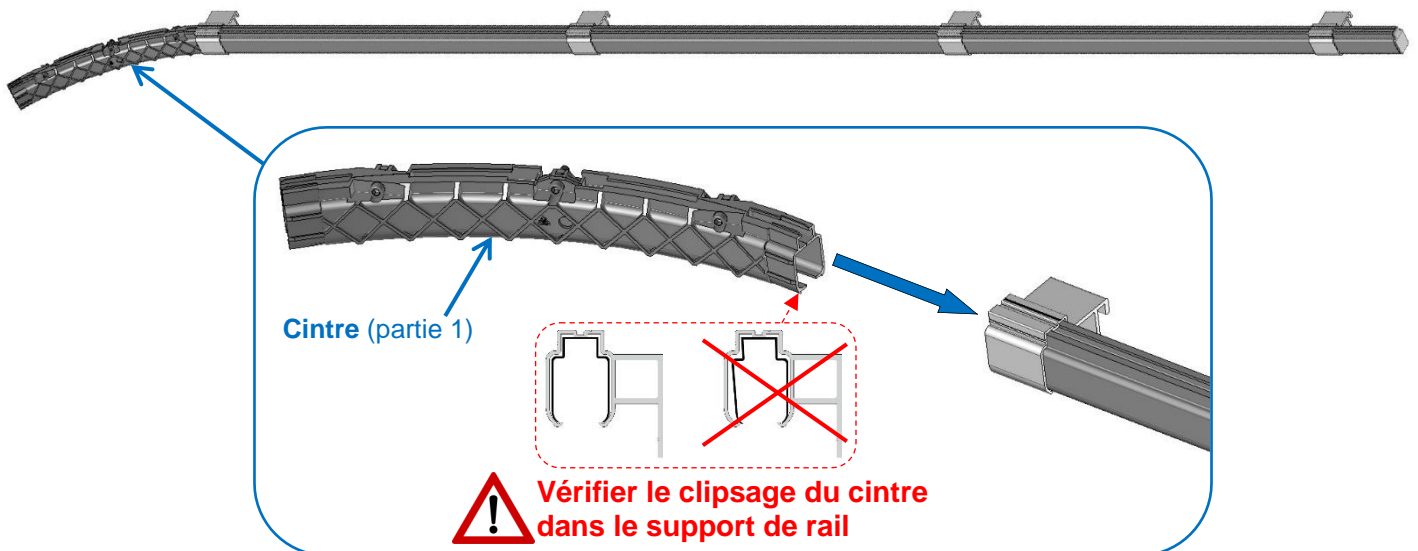

Montage du rail de guidage

• Rail en 1 partie :

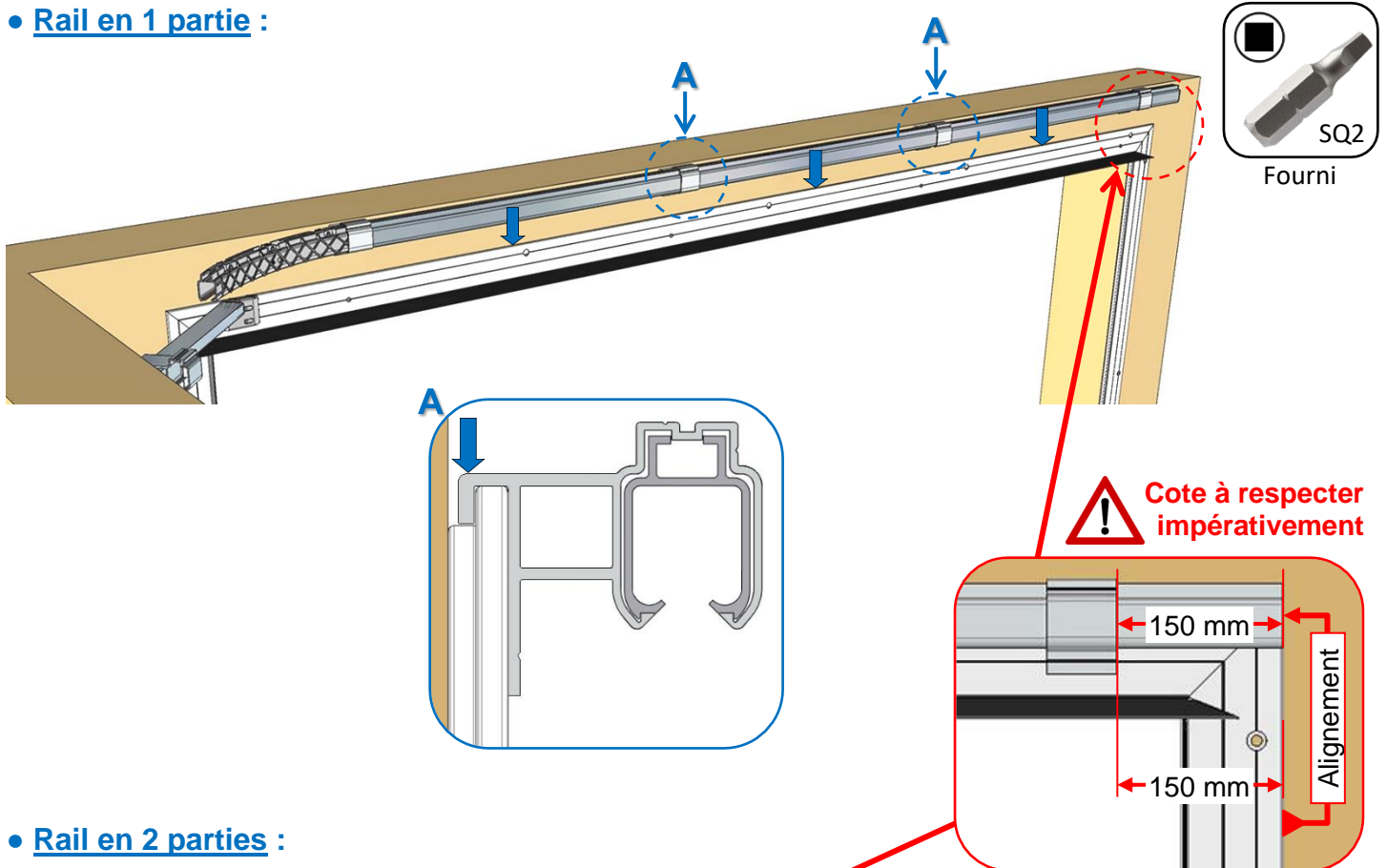

• Rail en 2 parties :

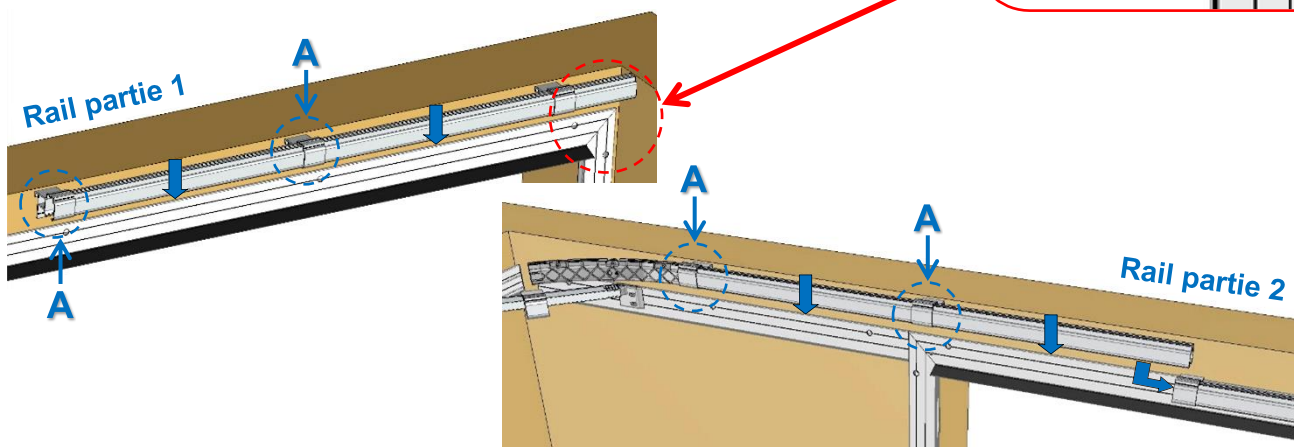

Fixation des supports intermédiaires

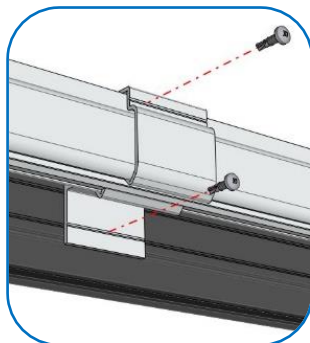

Fixation côté opposé au refoulement

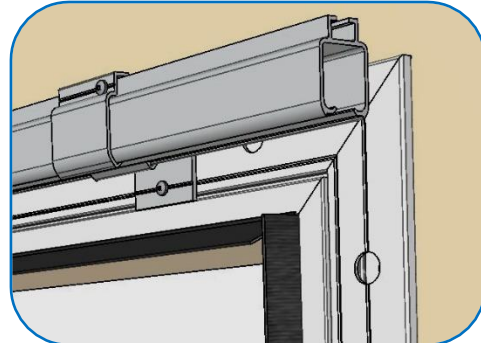

Assemblage du cintre (partie 2)

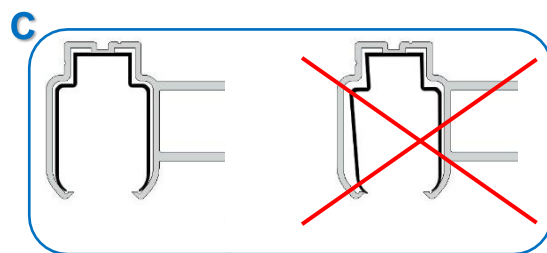
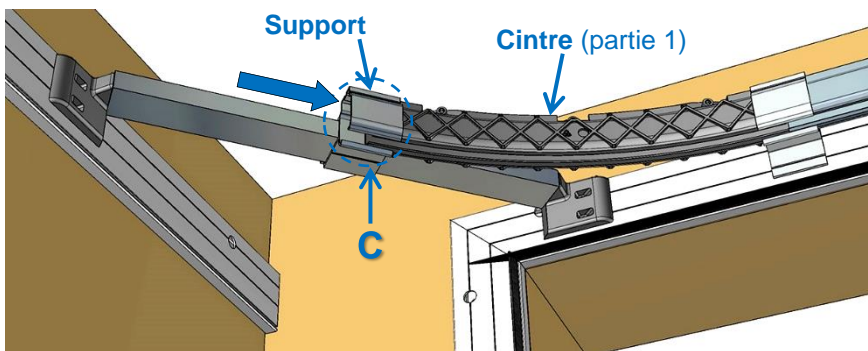

! Vérifier le clipsage du cintre dans les supports de rail

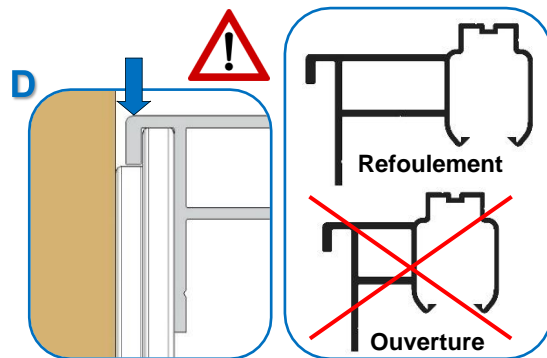
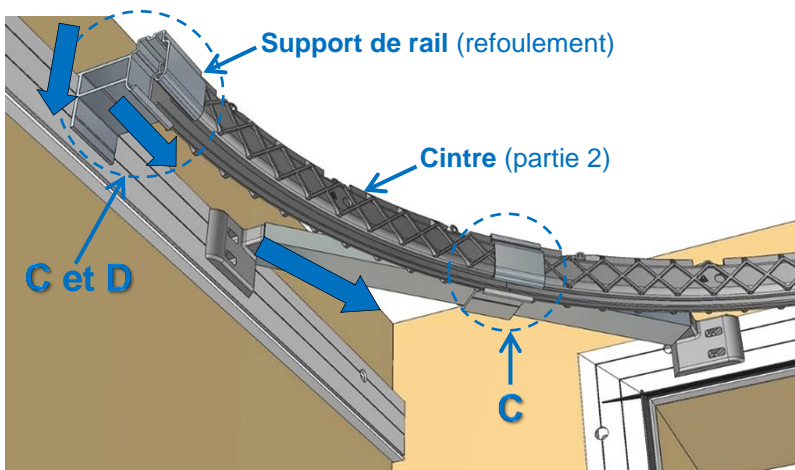

Fixer les 2 supports

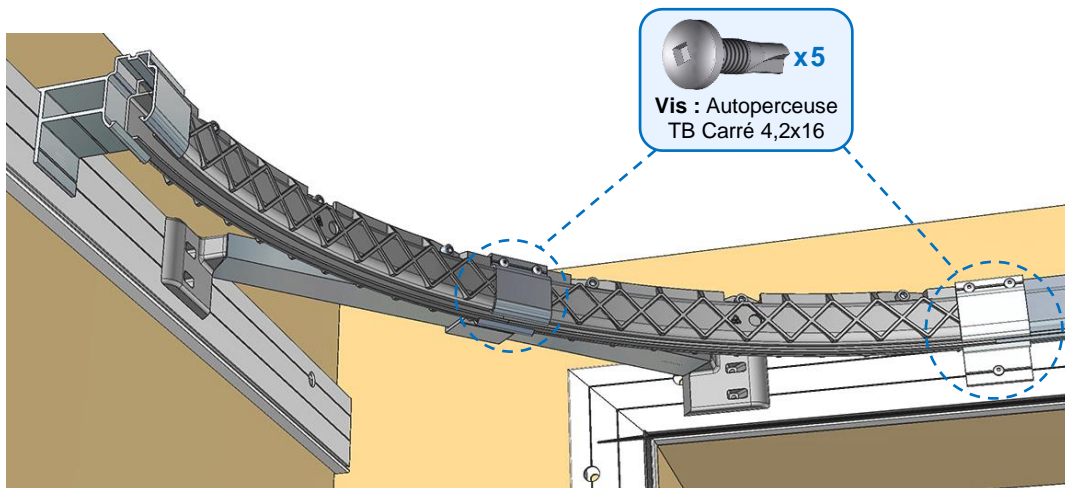

Butée tablier (Refoulement à gauche représenté)

Préparation de la butée



Rondelle Z5

Pied à visser
Ø19

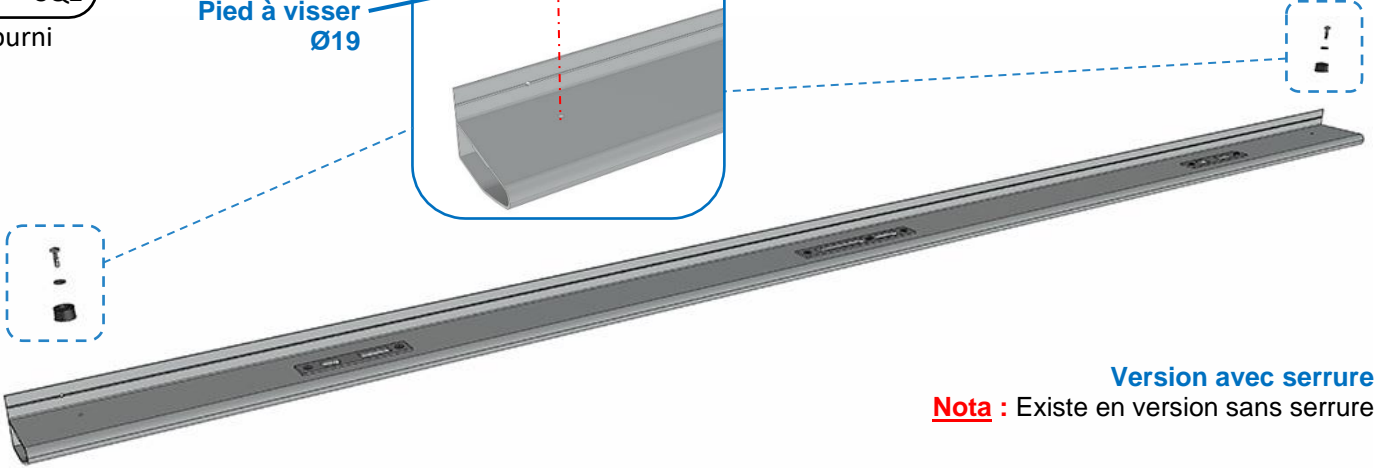
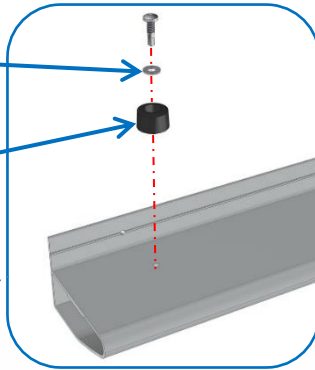

Version avec serrure
Nota : Existe en version sans serrure

Montage de la butée

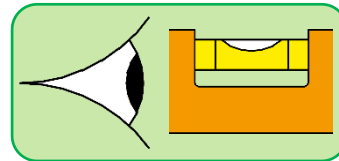
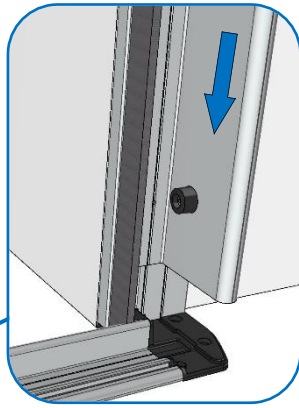

- 1- Plaquer le profilé contre le cadre
- 2- Mettre le profilé d'aplomb
- 3- Fixer le profilé à l'aide des vis

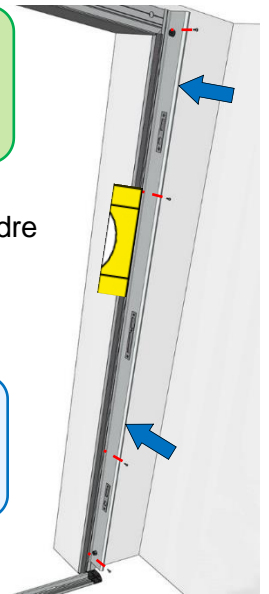

Avant de continuer, vous devez IMPÉRATIVEMENT contrôler :



- 1- Le cadre est parfaitement de niveau, d'aplomb et d'équerre.
- 2- Le cadre doit être parfaitement plan :
Eviter toute "vrille" liée aux imperfections de l'ossature.
- 3- Respectez la position du rail côté opposé au refoulement (cote de 150 mm).
- 4- Le seuil doit être parfaitement plan.

Tablier (Refoulement à gauche représenté)

Vue d'ensemble

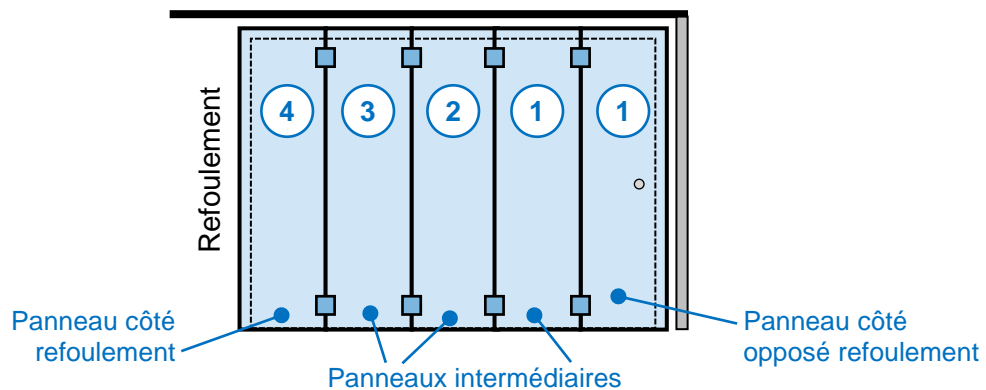

Préparation du panneau côté opposé au refolement

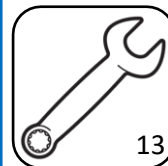
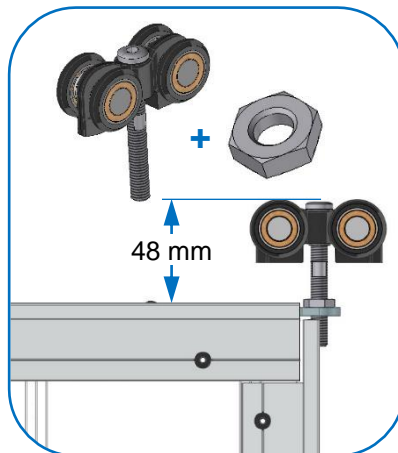
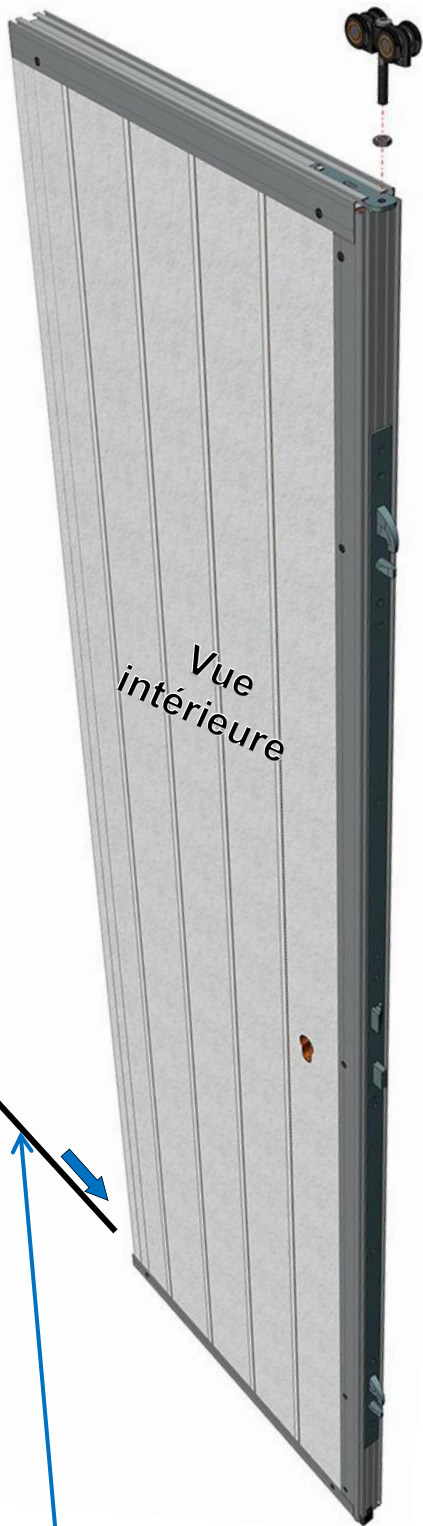

Réglage des chariots

Utiliser l'équerre de contrôle

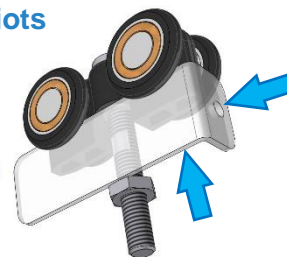
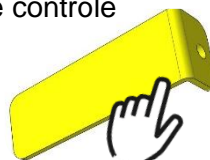

Version avec serrure

Nota : Existe en version sans serrure

Joint brosse monté en usine

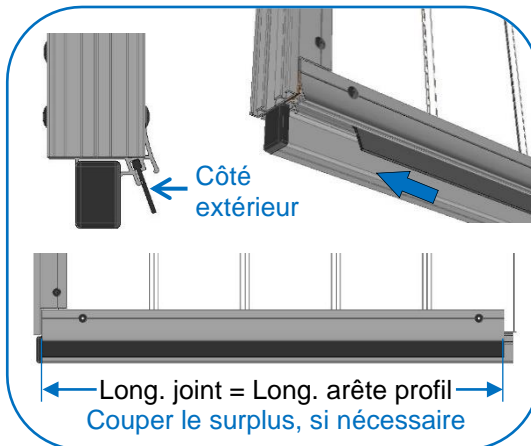

Vue intérieure

Conseil :

Plier légèrement le joint, pour tenir dans le profil.



Préparation des panneaux intermédiaires

Chariot monté en usine

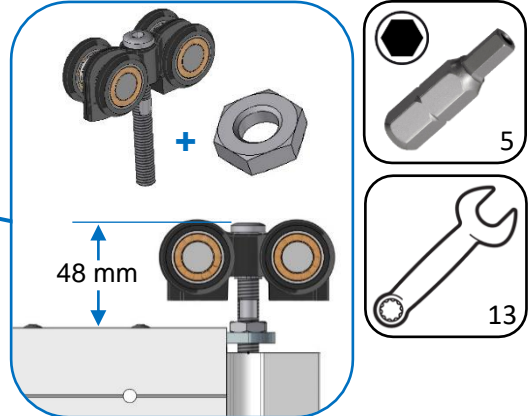

Réglage des chariots

Utiliser l'équerre de contrôle

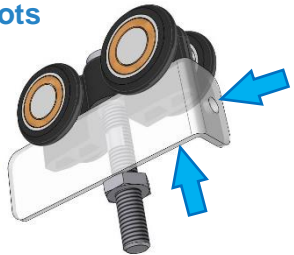
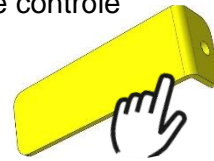

⚠ Nœud de charnière dans la rainure du panneau

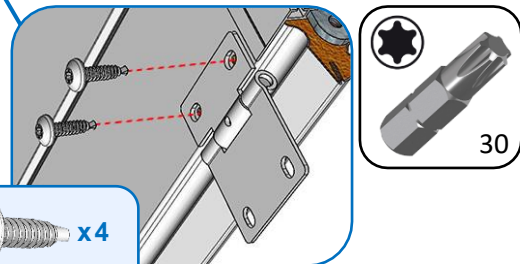

Vis : Autoperceuse TB Torx 6,3x25 x4

Joint brosse monté en usine

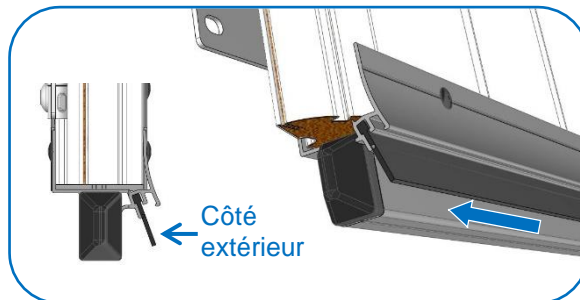

Conseil :
Plier légèrement le joint, pour tenir dans le profil.



Assemblage des panneaux côté opposé au refolement & intermédiaire

• Positionnement & alignement des panneaux :



! Contact panneaux/charnières

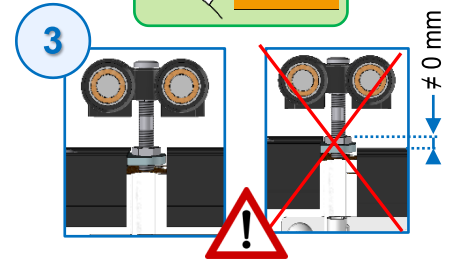
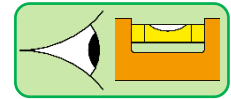
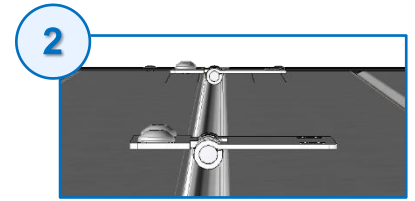

• Fixation des charnières :

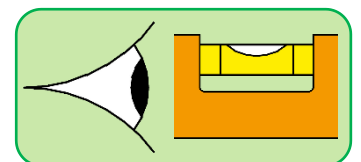
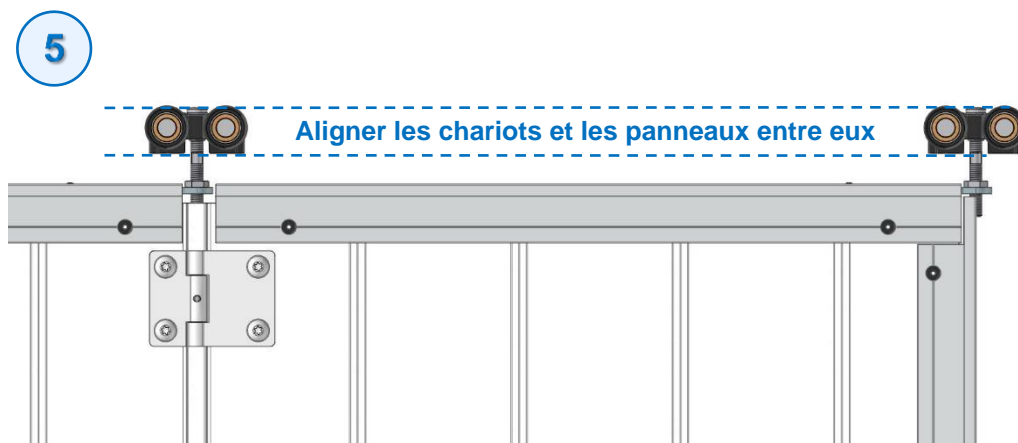
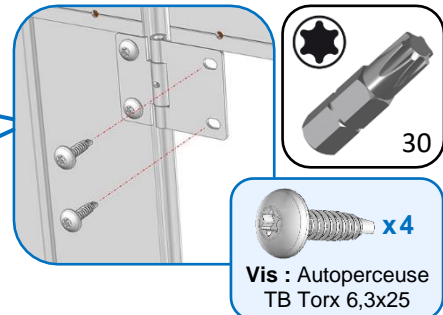
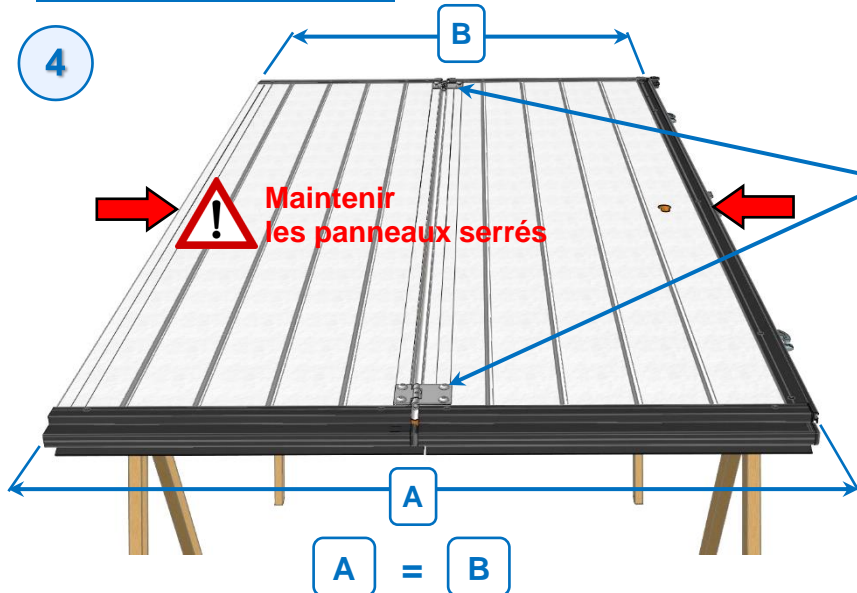

Installation des panneaux côté opposé au refoulement & intermédiaire

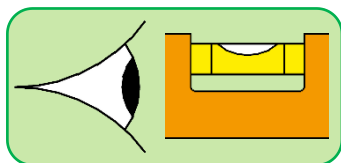
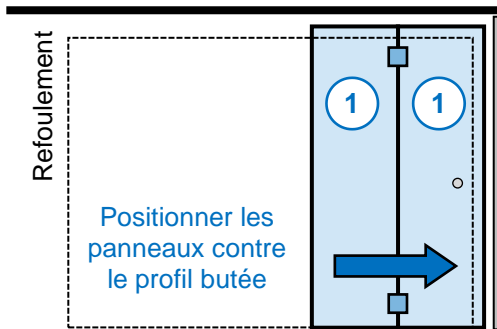
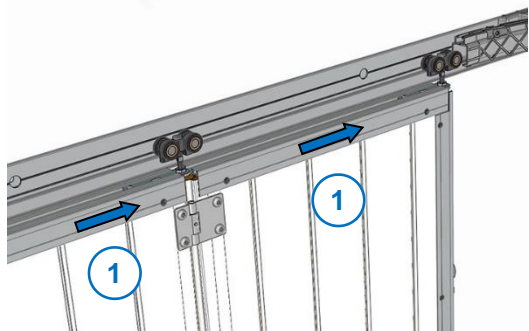

Contrôler le niveau des 2 panneaux

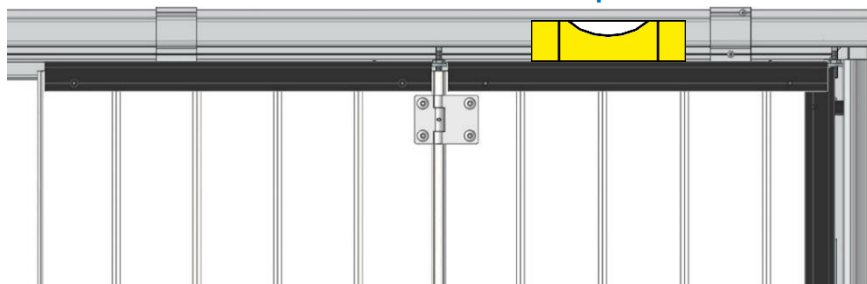

Contrôler la cote entre profil bas/seuil sur toute la longueur du seuil

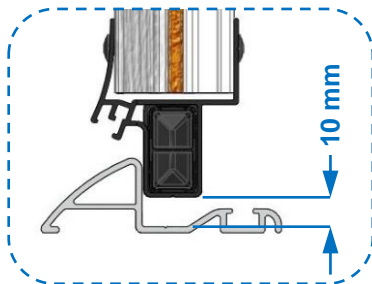

Tolérance : 10 mm +3/-2
Si valeur inférieure à 8 mm, remonter le tablier d'autant.

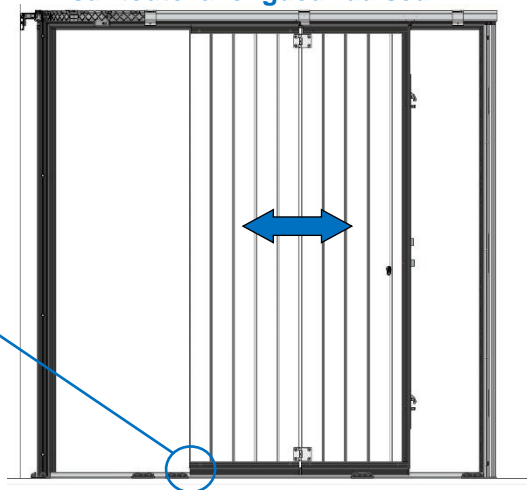

Préparation du panneau côté refoulement

Système de placage

Si ECR \geq 225 mm

Glisser la double clame dans le profil vertical

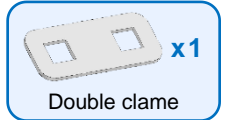

Si HP > 2500 mm

2 systèmes de placage

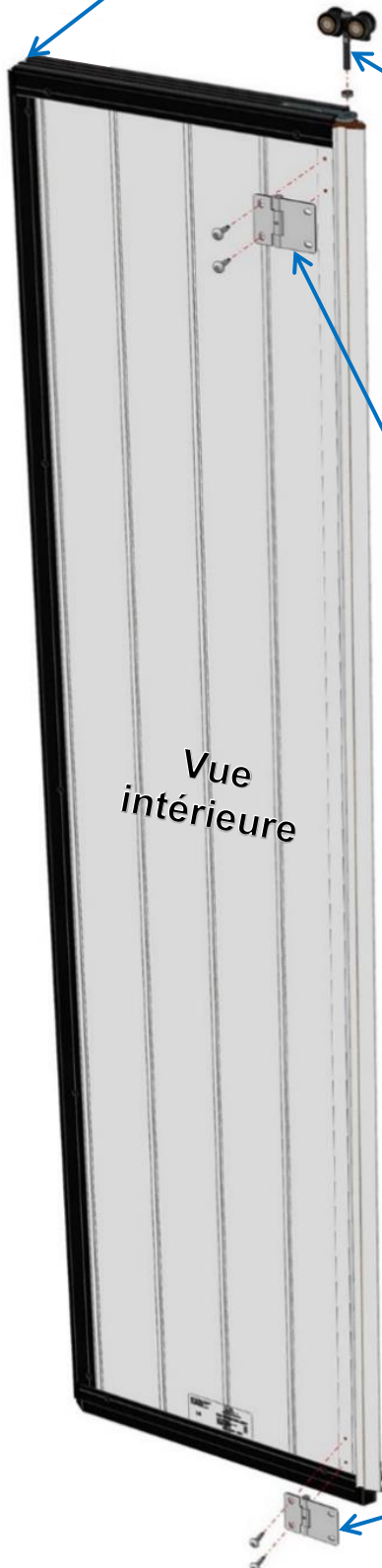

Chariot monté en usine

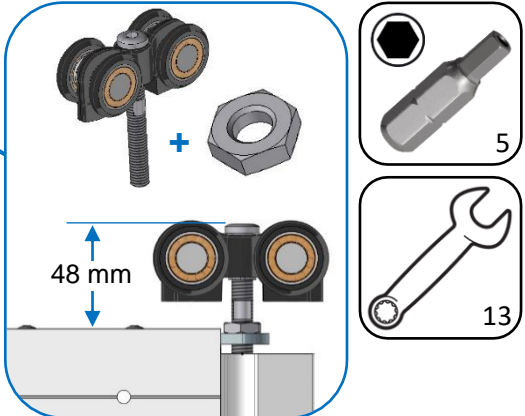

Réglage des chariots

Utiliser l'équerre de contrôle

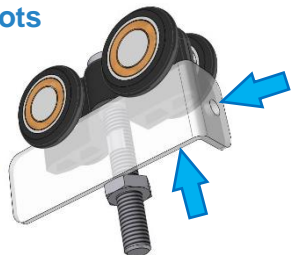

! Nœud de charnière dans la rainure du panneau

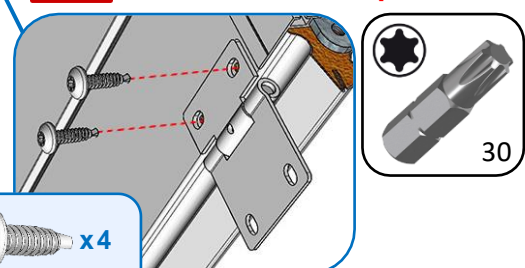

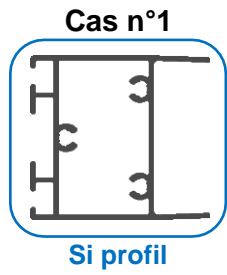

ou



Cas n°1

175 ≤ ECR < 500 mm
(support monté en usine)

28 mm

ou

500 ≤ ECR ≤ 585 mm

ou

ECR > 585 mm
(support monté en usine)

16 mm

ou

Cas n°2

Trou taraudé à l'extérieur

1 2 3

A

Vis : Autoperceuse TB Carré 4,2x16 x2

ECR	Position	A
175 ≤ ECR < 500 mm	2	28 mm
500 ≤ ECR ≤ 585 mm	3	63 mm
Si ECR > 585 mm monter le chariot	1	16 mm



• **Monter les butées caoutchouc : $175 \leq ECR \leq 585$ mm**

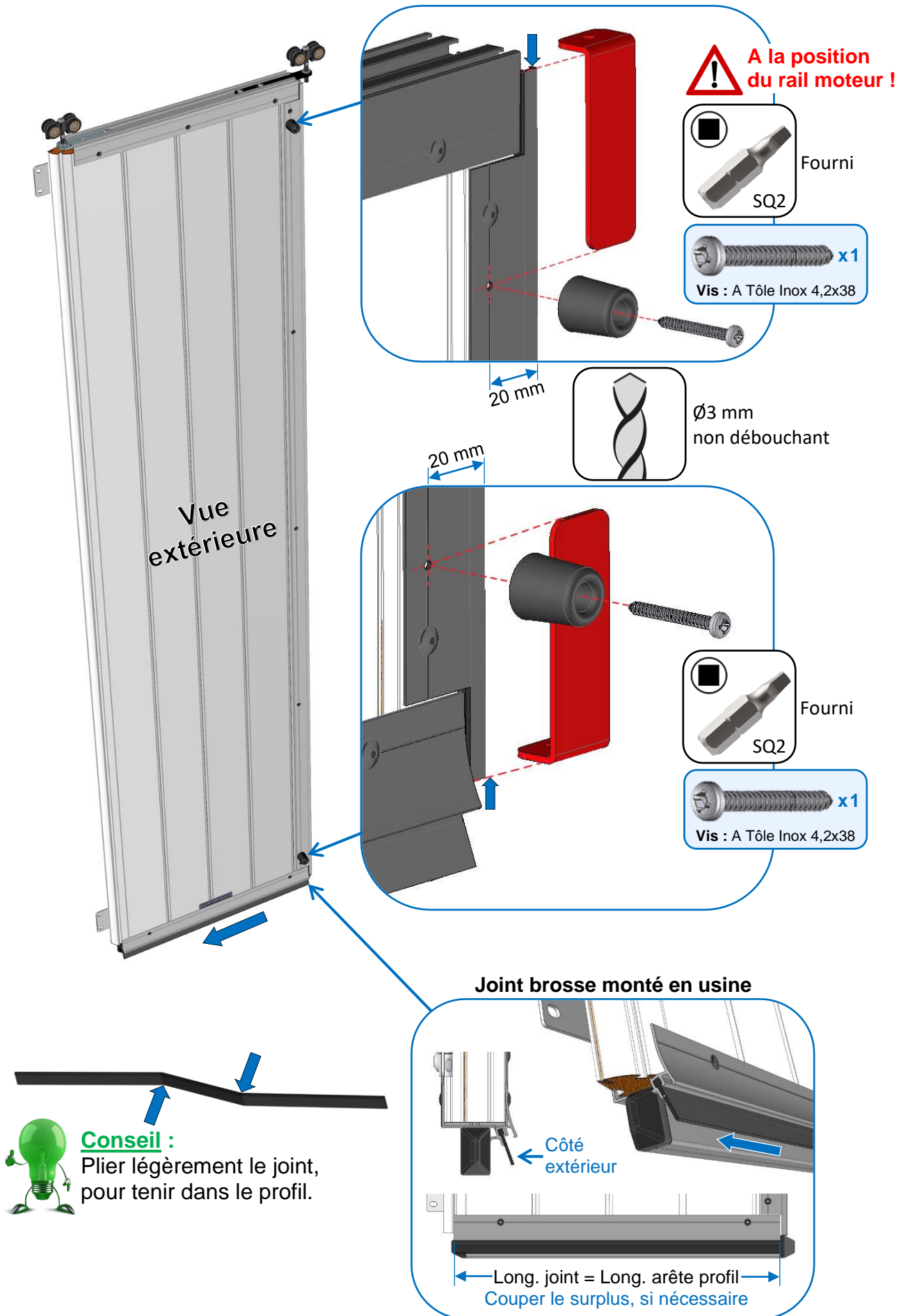

Installation des panneaux intermédiaires par 2 ou avec panneau côté refolement

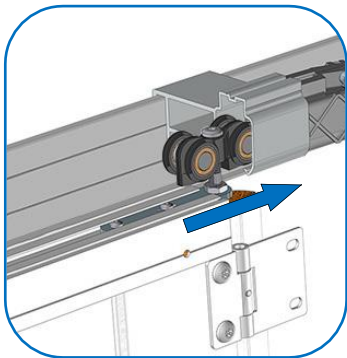

Positionner les panneaux dans la baie suivant l'ordre de montage

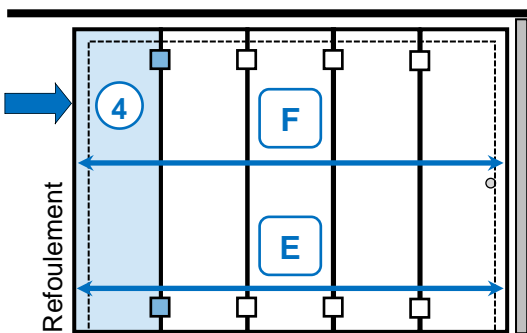
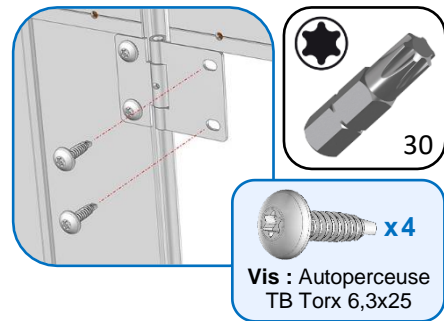
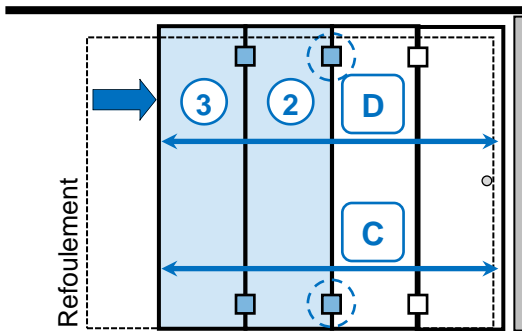

Reprendre les étapes ci-dessus pour le panneau "côté refolement"

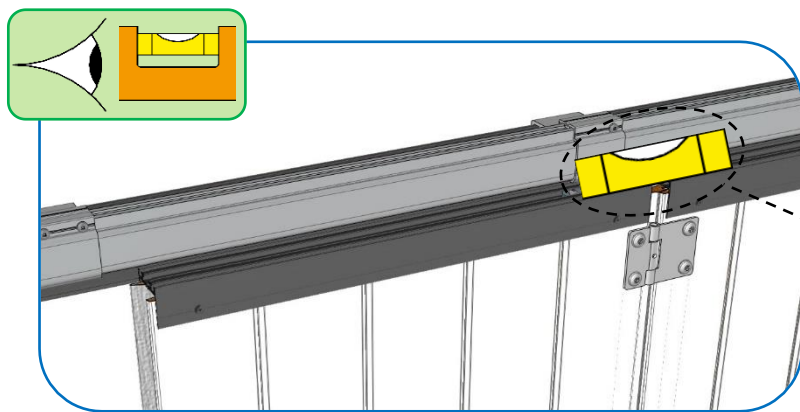

Réglage du chariot

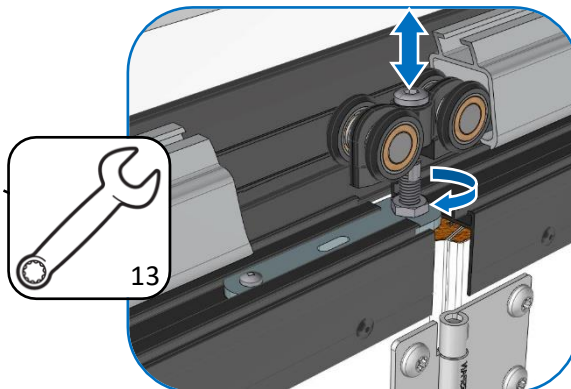

Contrôler la cote entre profil bas/seuil sur toute la longueur du seuil

Tolérance : 10 mm +3/-2
Si valeur inférieure à 8 mm, remonter le tablier d'autant.

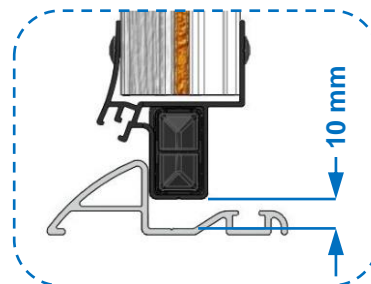

Contrôler la position du tablier

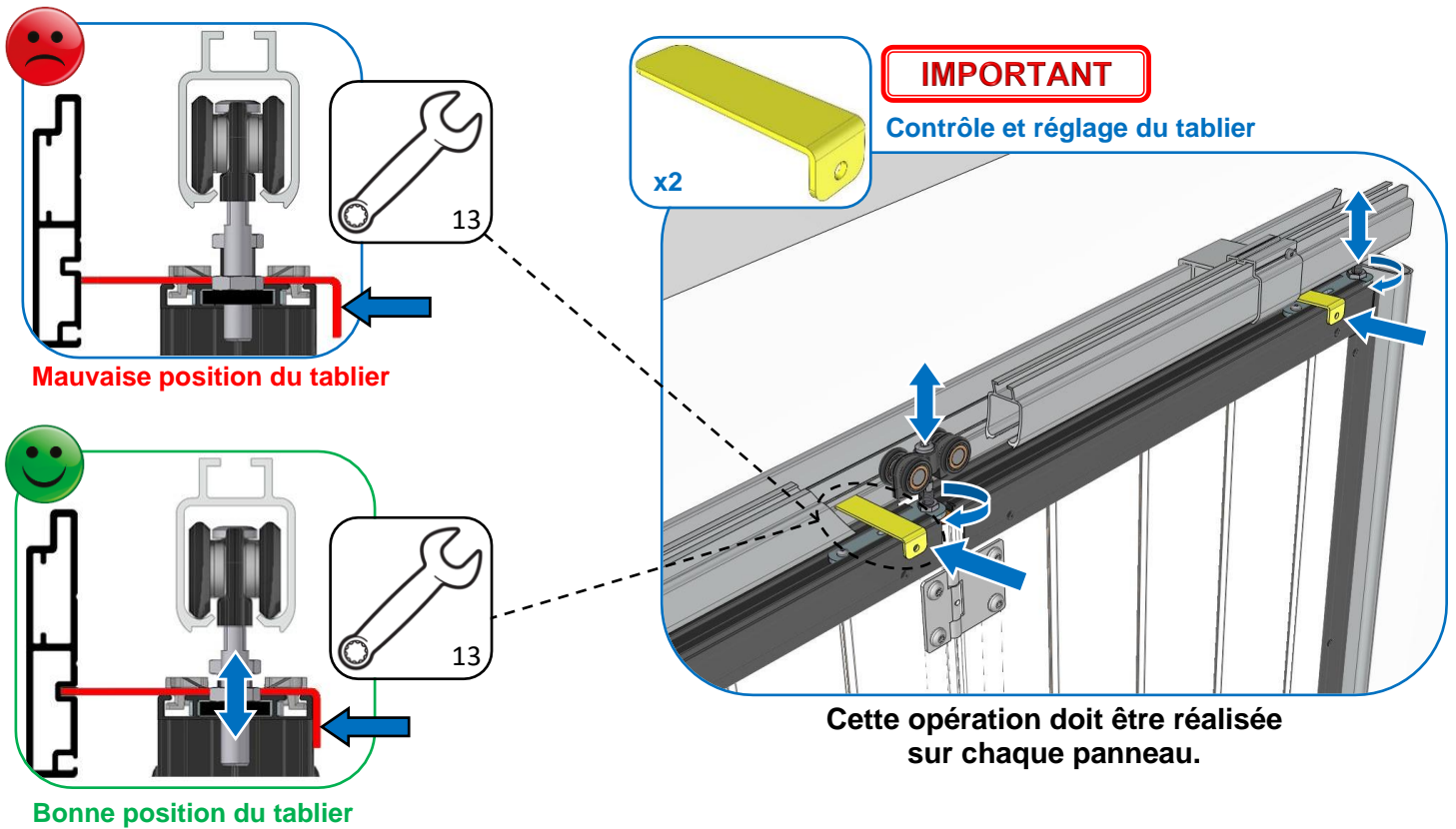

Contrôler le niveau sur tout le tablier

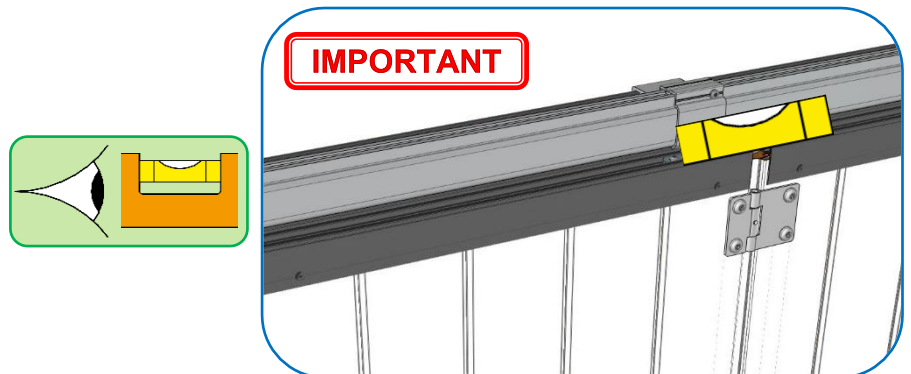

Contrôler le parallélisme

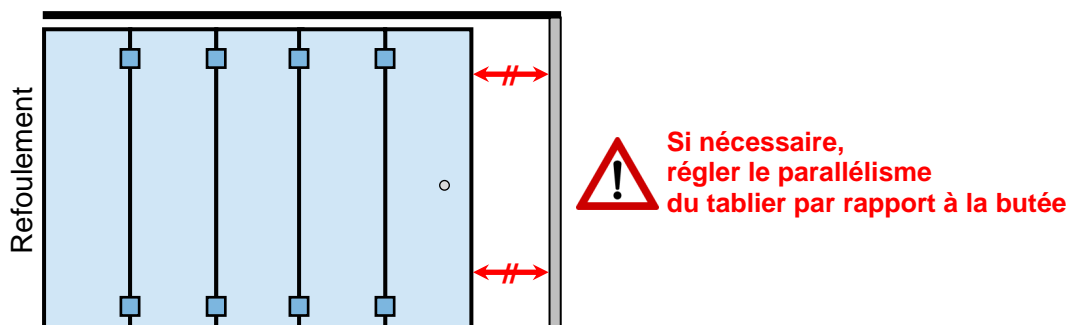

Assemblage du "rail de guidage haut" sur le sol

• **Rail en 1 partie :**

OU

• **Rail en 2 parties :**

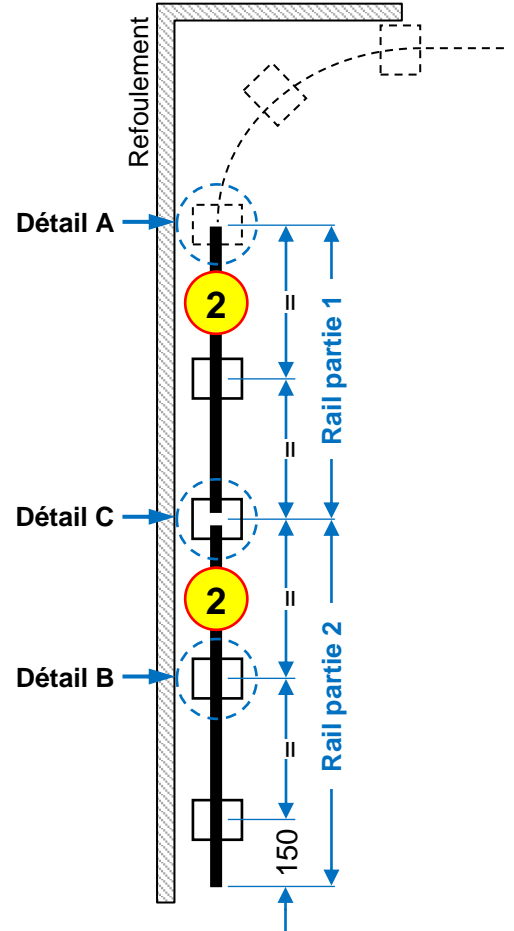
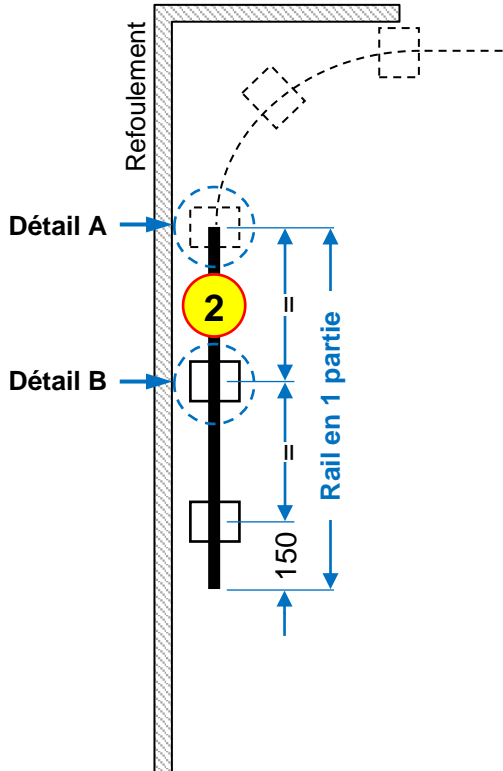

Profilé

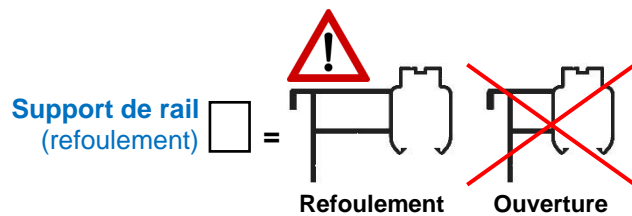
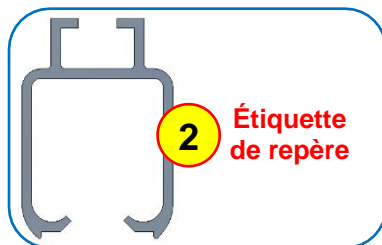

Détail A

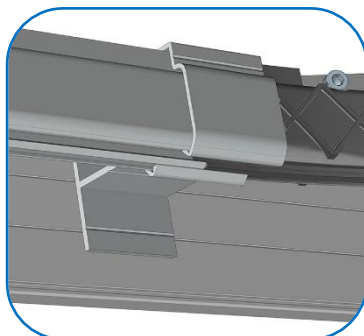

Détail B

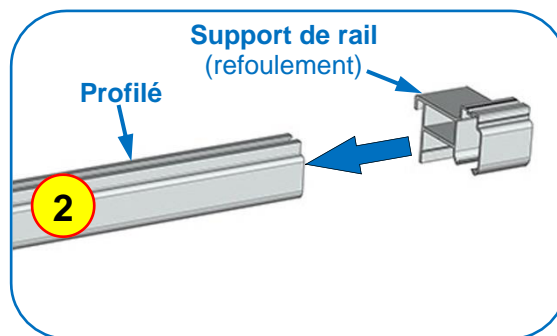

Détail C

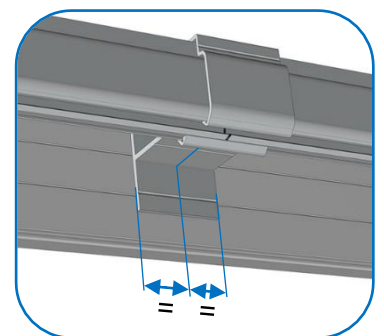

Montage du rail de guidage

• Rail en 1 ou 2 parties :

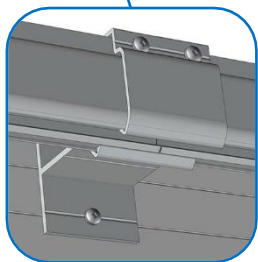
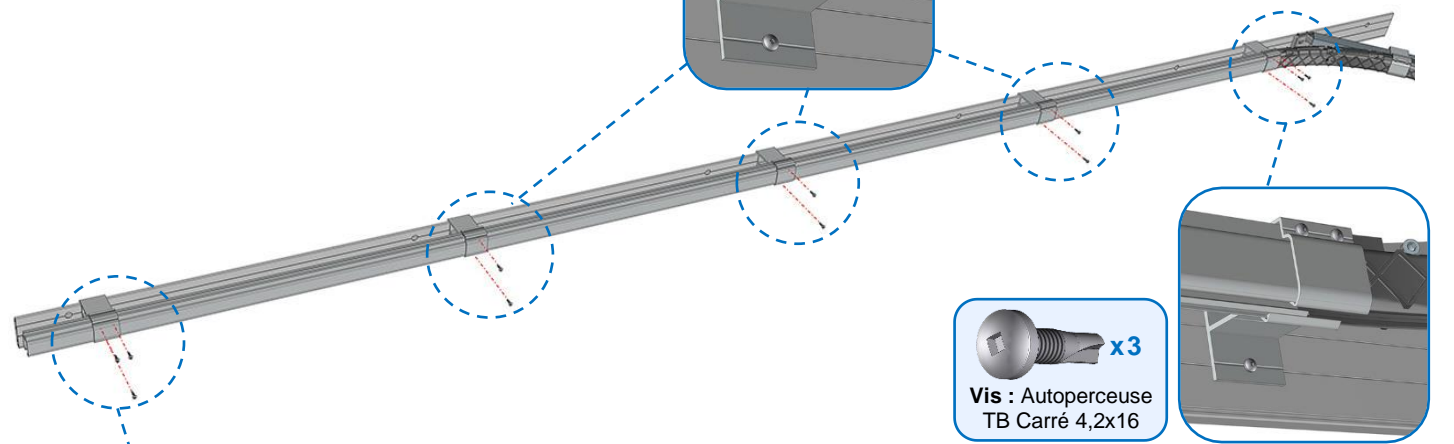
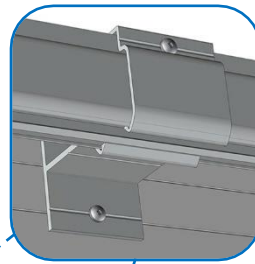
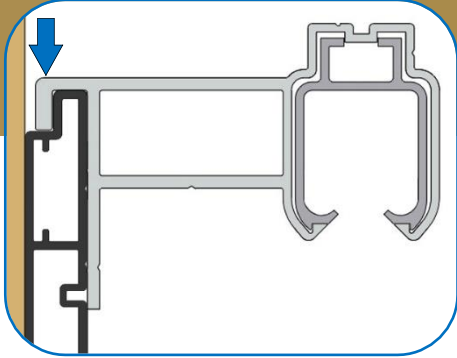
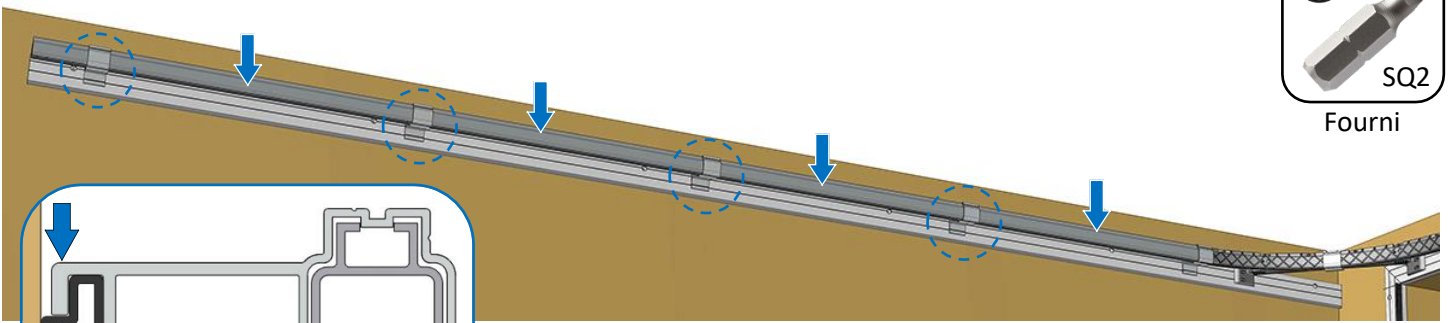

Liaison de rail

Les différents équipements côté refoulement

3 cas possibles (Refoulement à gauche représenté)

- **Bras multiposition** : $175 \text{ mm} \leq \text{ECR}^* \leq 585 \text{ mm}$ (détail du montage sur les pages suivantes).

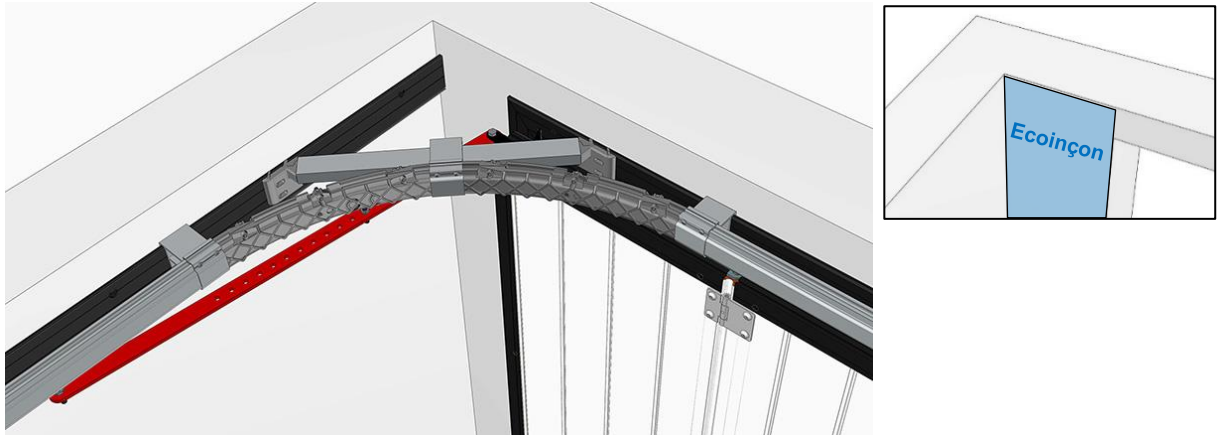

- **Rallonge** : $585 \text{ mm} < \text{ECR}^* \leq 1000 \text{ mm}$ (détail du montage sur les pages suivantes).

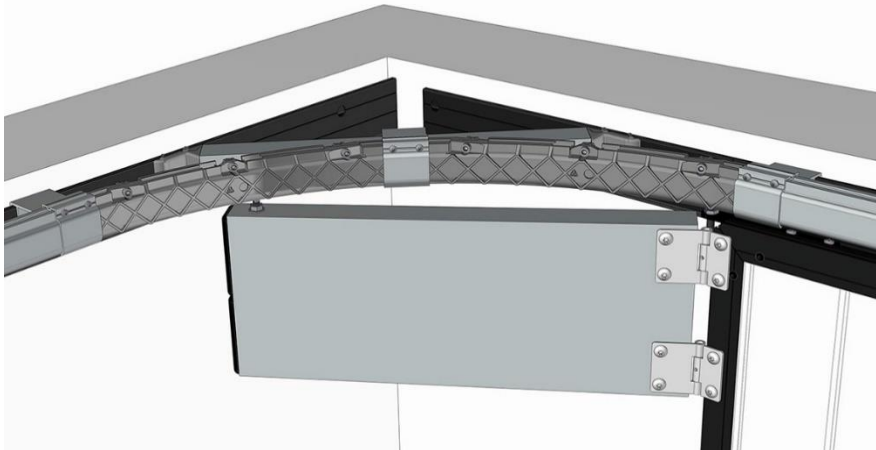

- **Pas d'équipement** : $\text{ECR}^* > 1000 \text{ mm}$ (détail sur les pages suivantes).

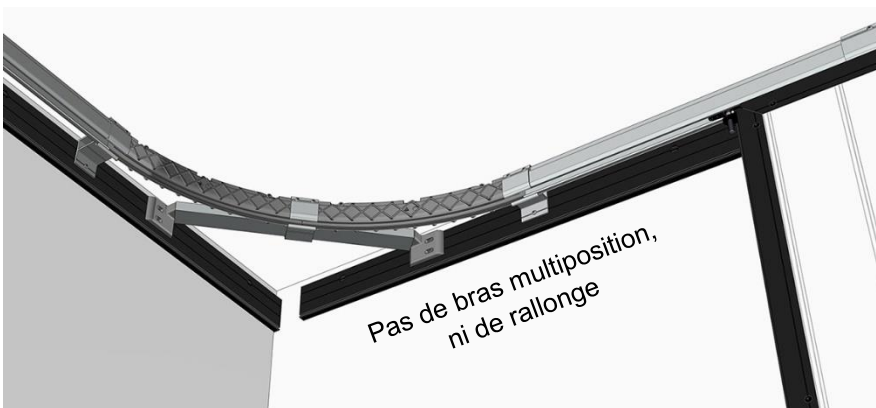

* ECR = Ecoinçon Côté Refoulement

Bras multiposition pour écoinçon : $175 \leq ECR \leq 585$ mm

Montage du bras

- Glisser les 2 chariots dans le rail de guidage :

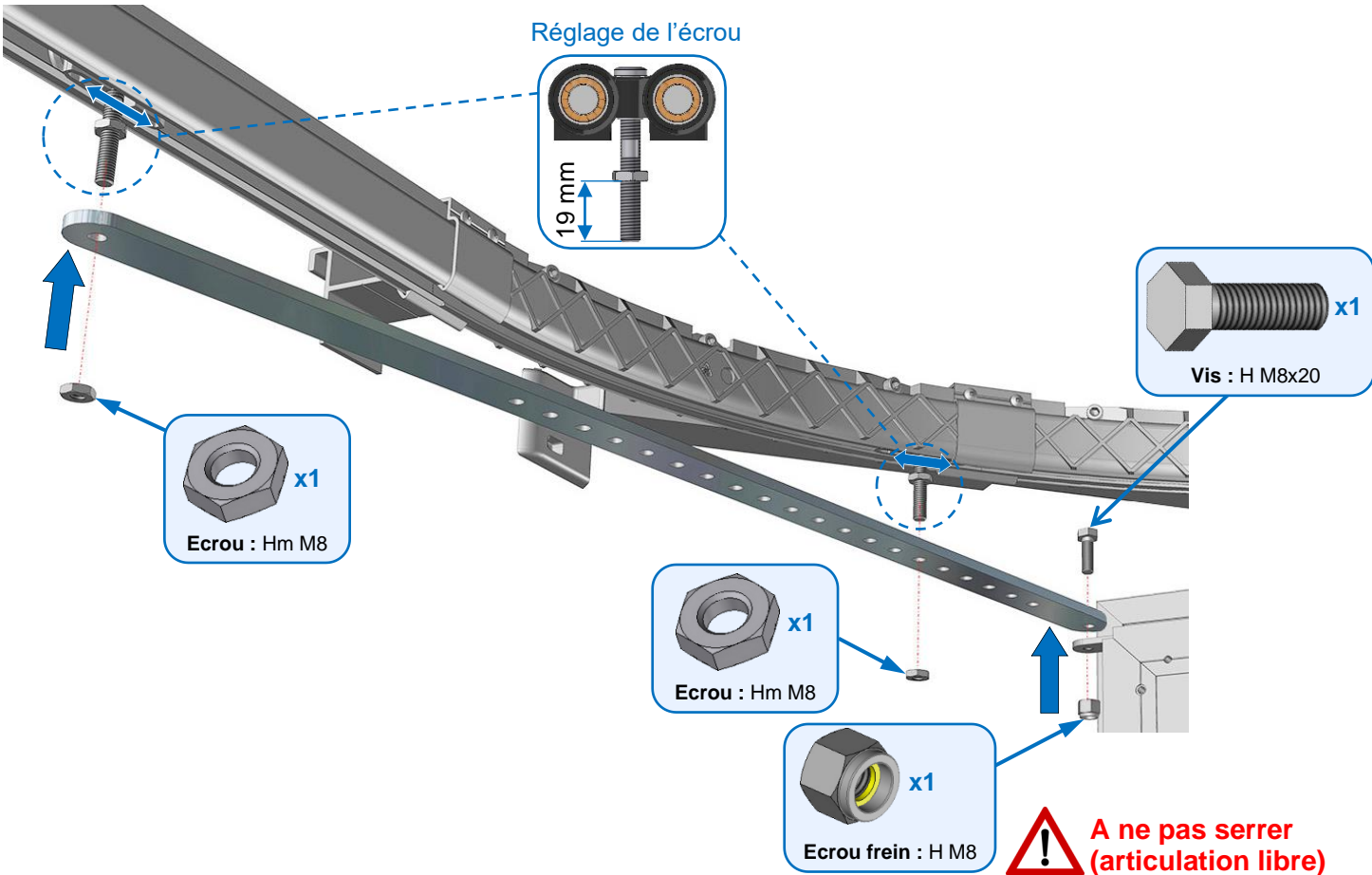

- Monter le bras en fonction de l'écoinçon (Valeur théorique : A ajuster sur chantier)

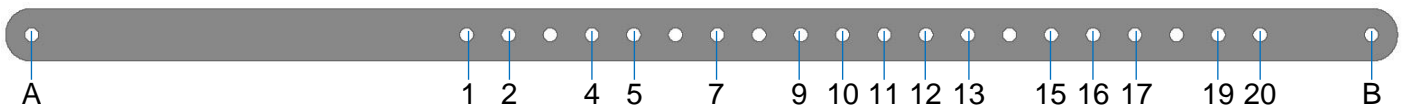

Extrémités du bras	Bras entier							Bras recoupé								
	A et B							B et 2	B et 4	B et 4	B et 1	B et 5	B et 9	B et 11	B et 13	B et 16
* N° du trou	7	9	10	12	15	17	19	19	18	19	20	20	20	20	20	20
Ecoinçon (mm)	175	200	225	250	300	350	400	415	425	450	500	515	535	550	560	585

* Dans le cas d'un écoinçon tombant entre 2 numéros de trous, prendre le numéro du trou inférieur.

Rallonge pour écoinçon : $585 < ECR \leq 1000$ mm

Préparation de la rallonge

IMPORTANT : Ecrou H bas à embase M8

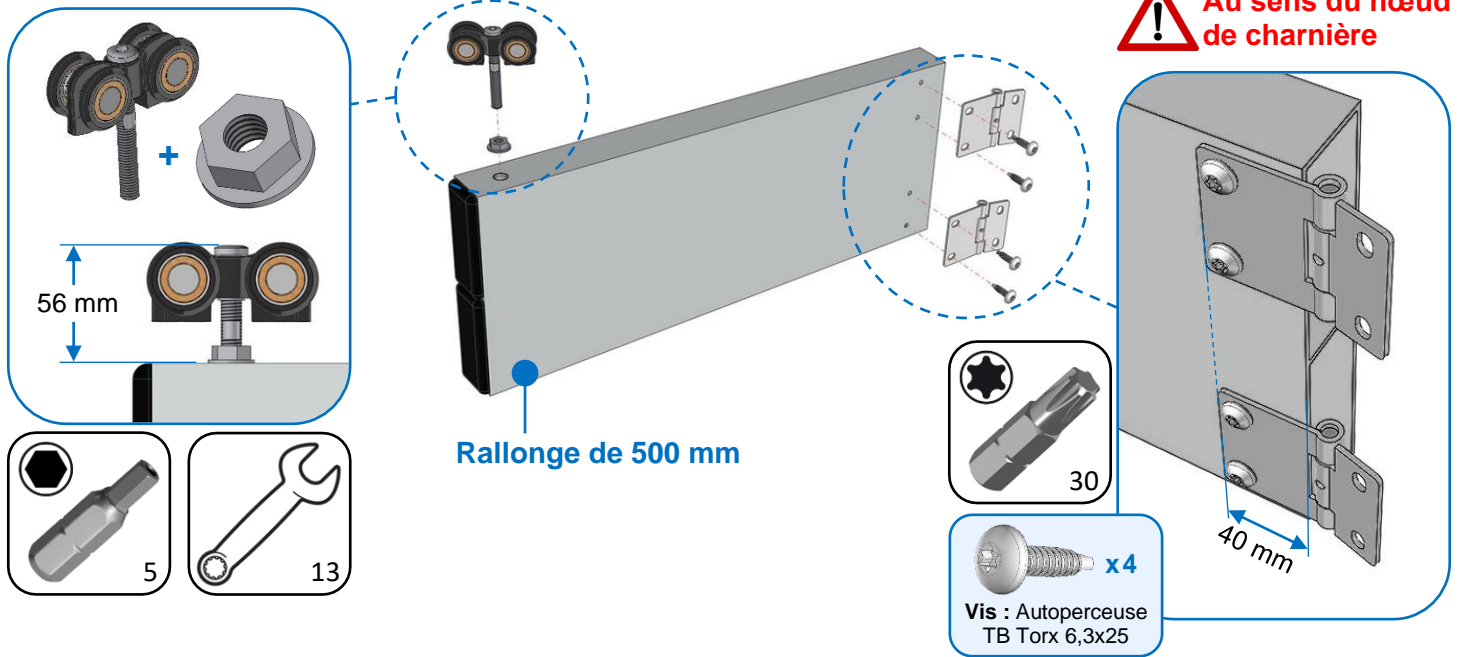

Montage de la rallonge

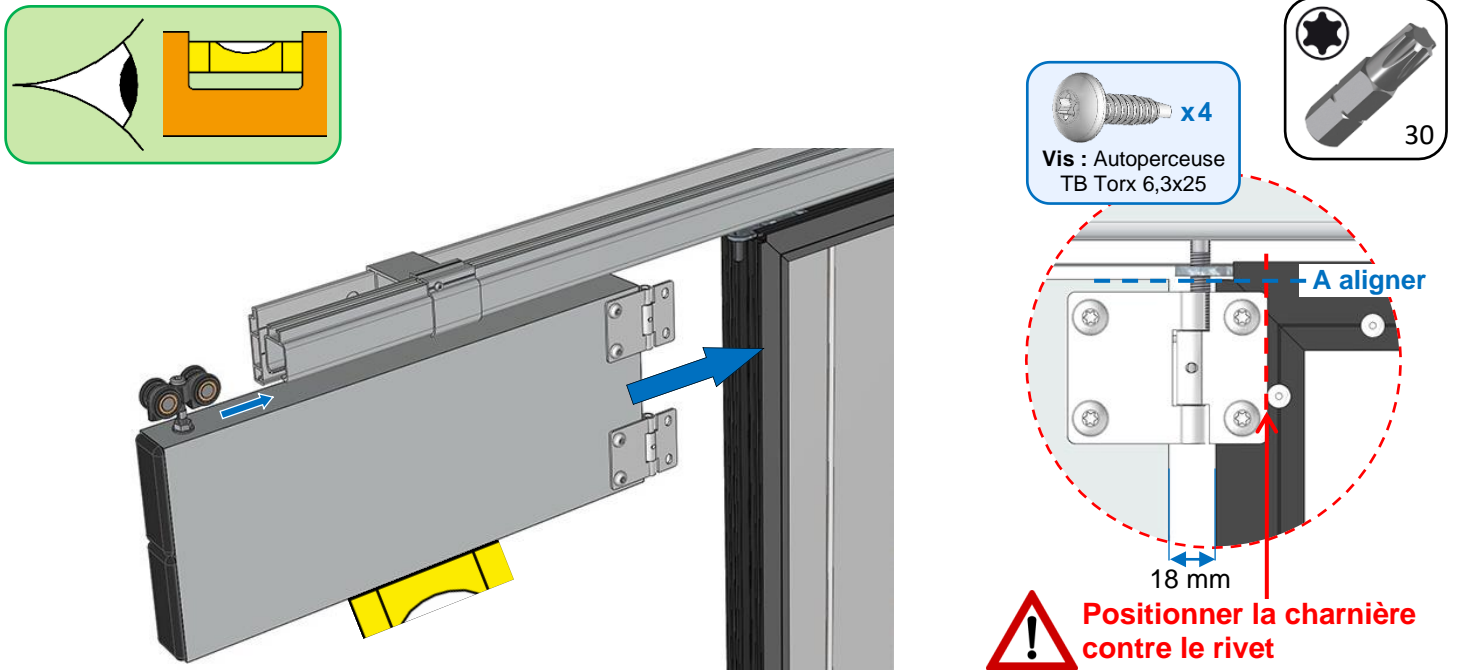

Pas d'équipement pour écoinçon : ECR > 1000 mm



Pas de bras multiposition

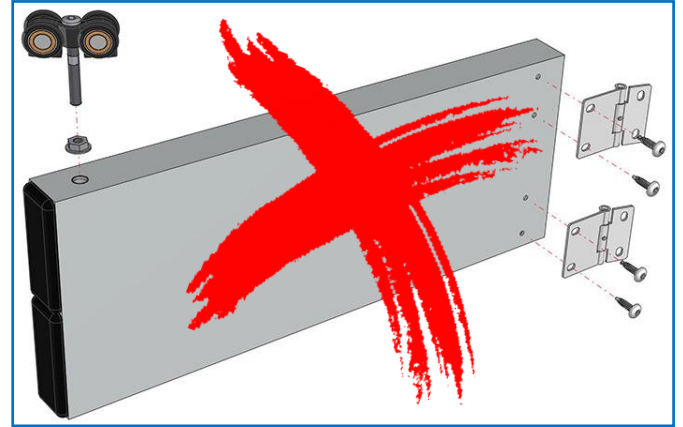

Pas de rallonge

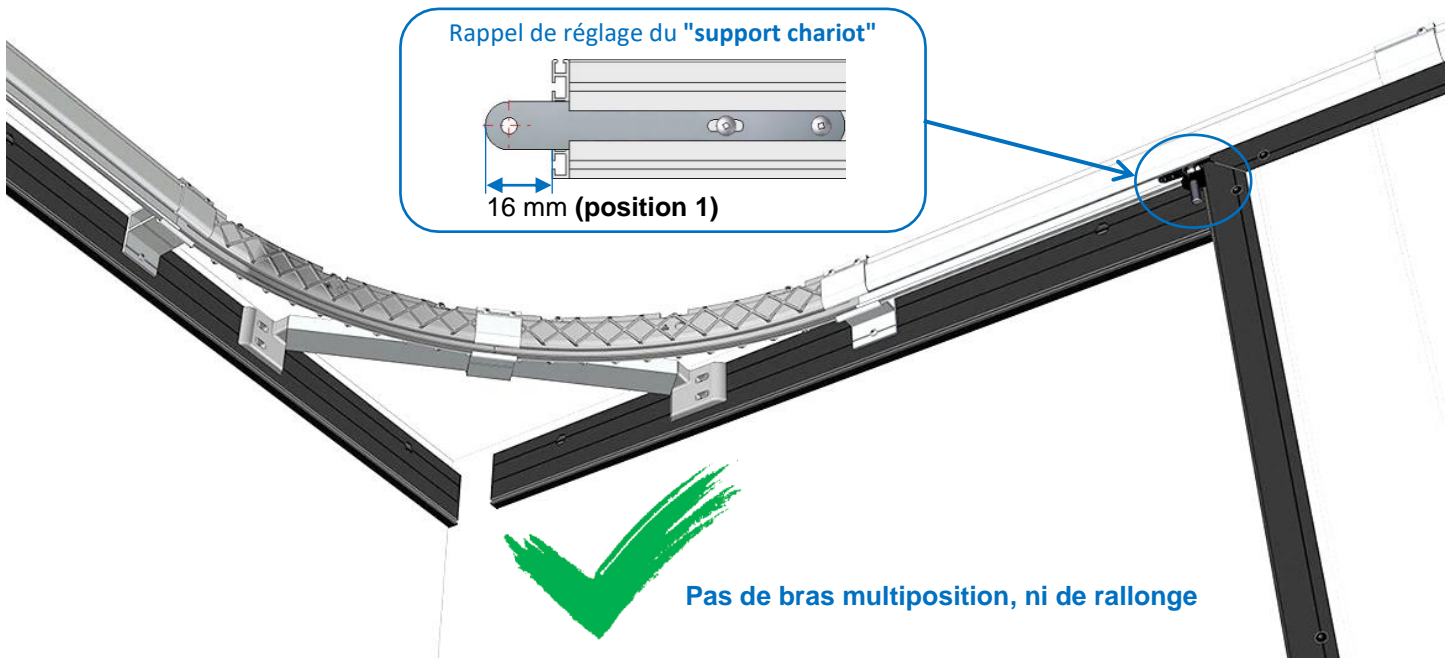

Finitions pour tous les types d'écoinçons

Montage de la butée de fin de course

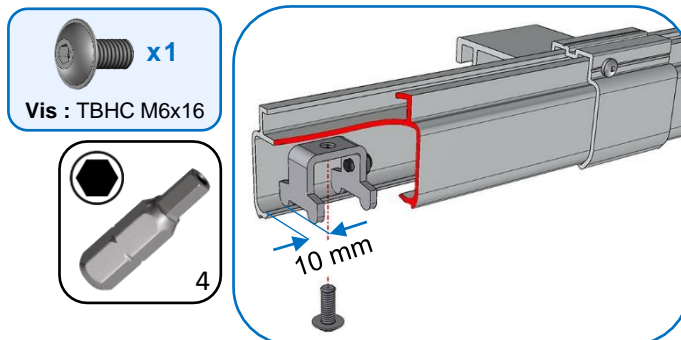

Réglage des patins

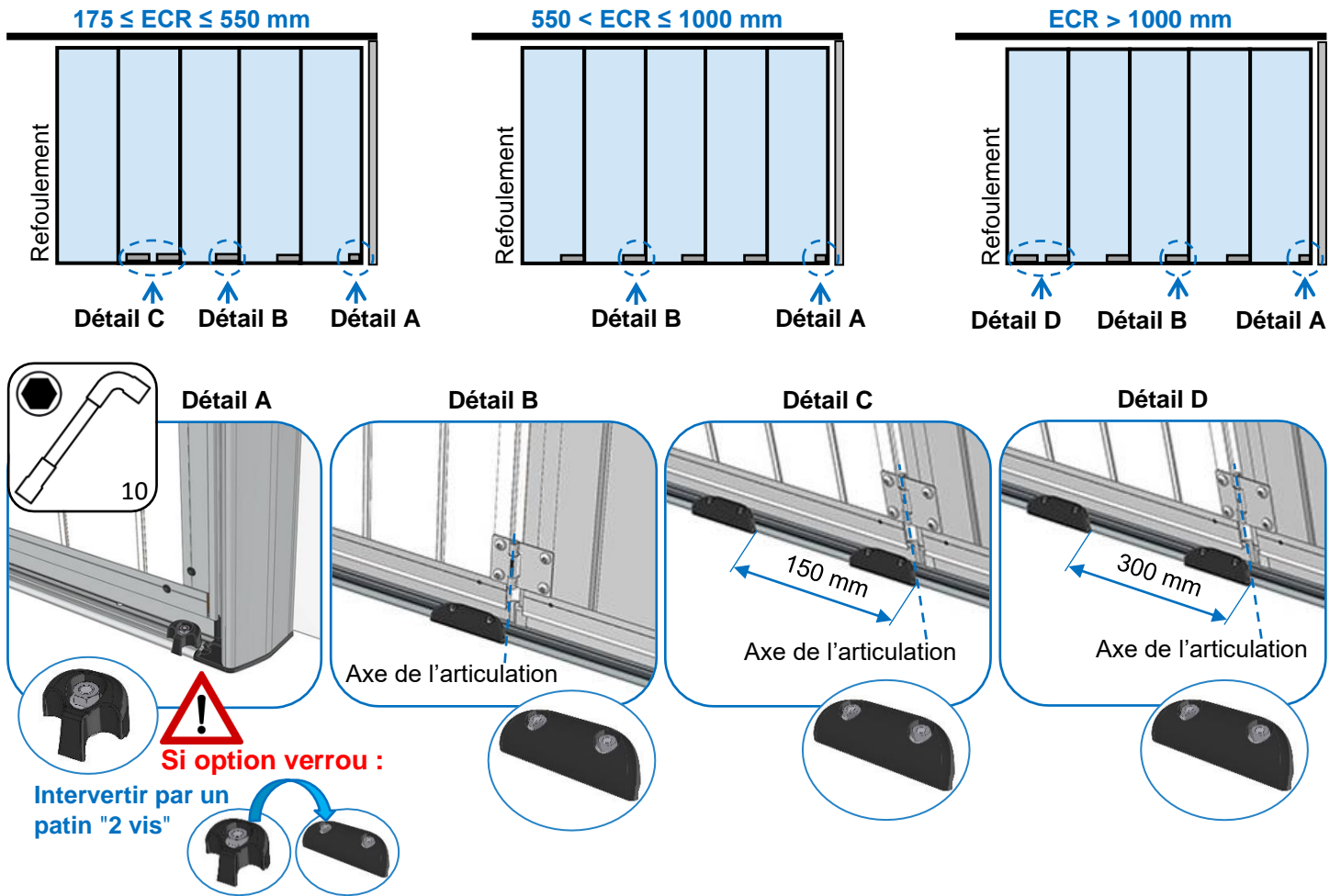

Montage du guidage

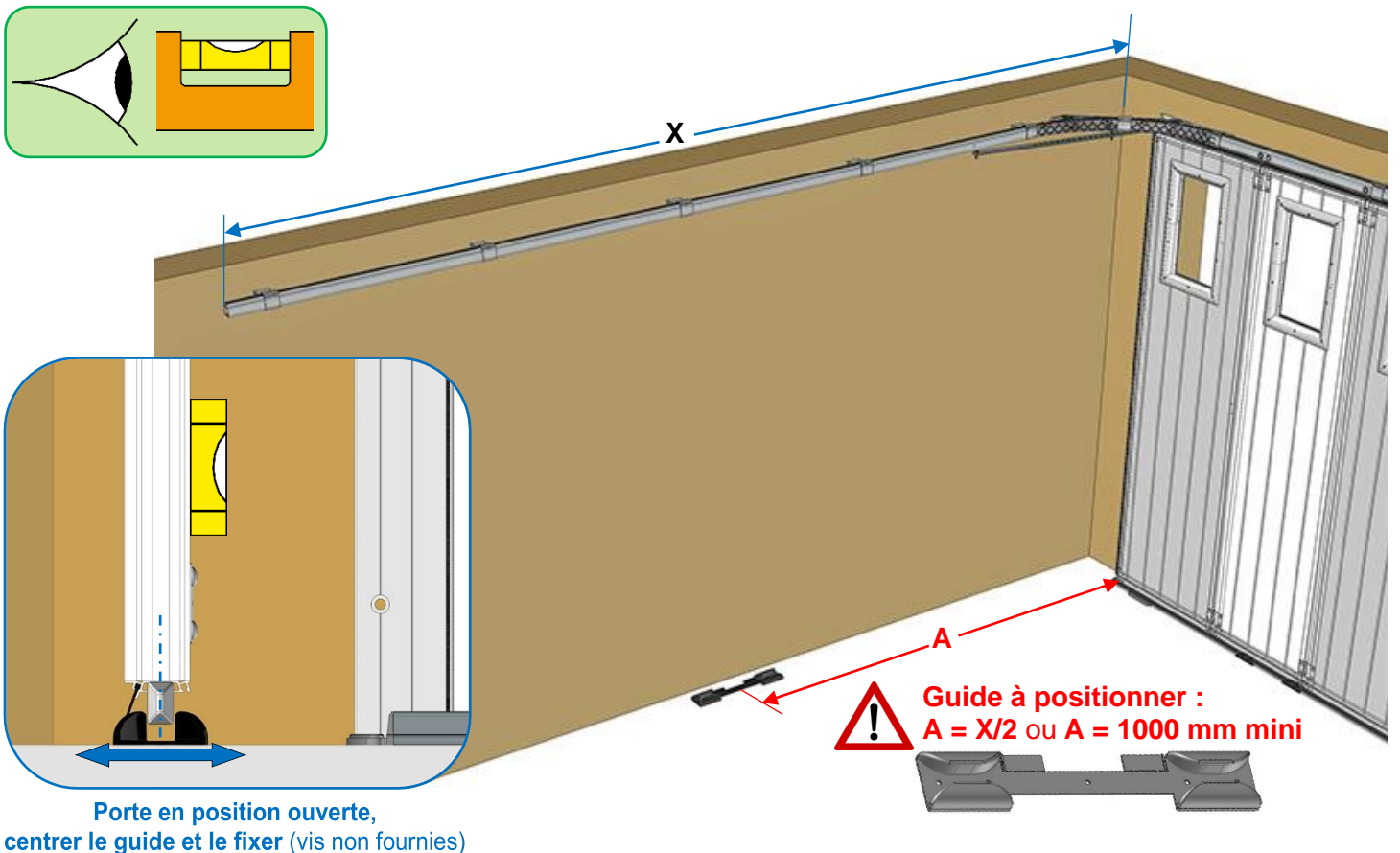

Système de placage du tablier (panneau côté refolement)

IMPORTANT

Si HP ≤ 2500 mm, alors 1 système de placage

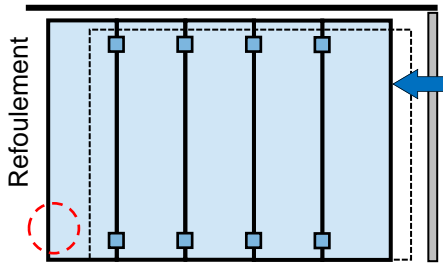

Si HP > 2500 mm, alors 2 systèmes de placage

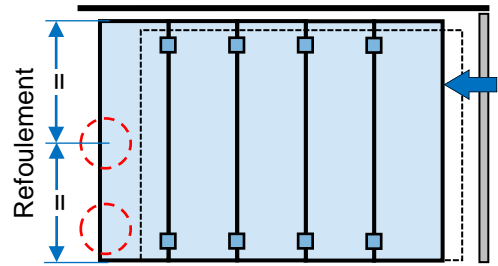

OU

• $225 \leq \text{ECR} < 600 \text{ mm}$:

1 - Assembler la chape support

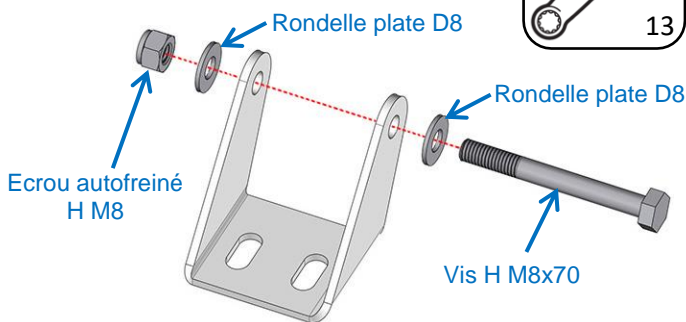

Visser sur les axes de trusquin

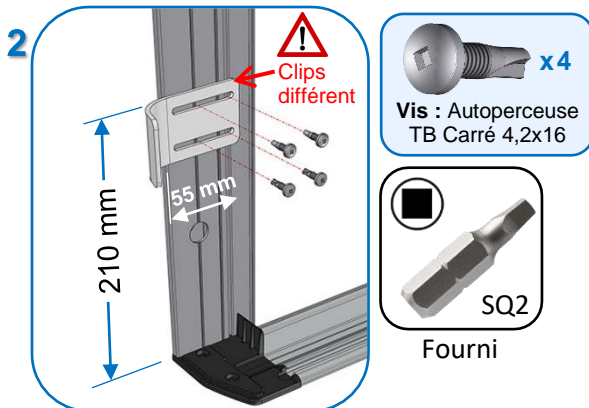

Clips différent en fonction de l'écoisson

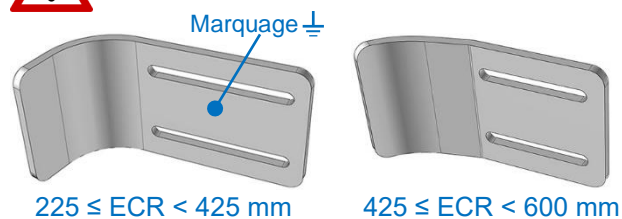

3 Centrer sur le clips enroulé

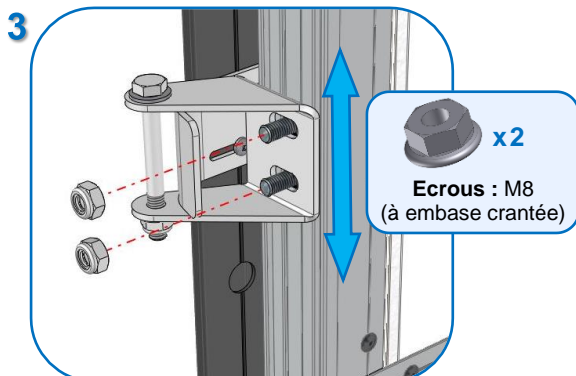

En contact

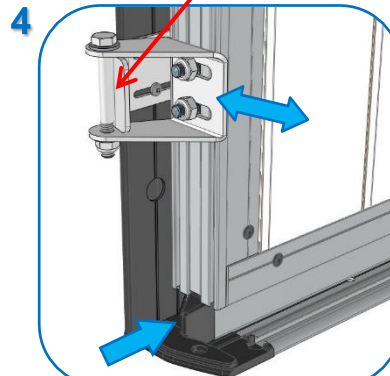

A- Appuyer sur le bas du panneau
B- Tirer la chape support
C- Bloquer les écrous

• **ECR ≥ 600 mm :**

Visser sur l'axe de trusquin

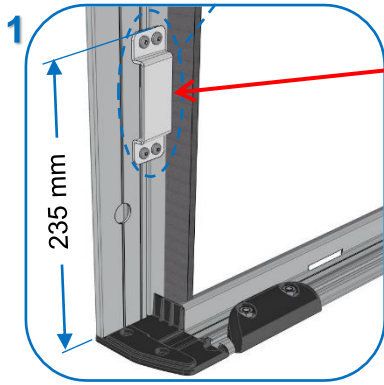

Côté refoulement

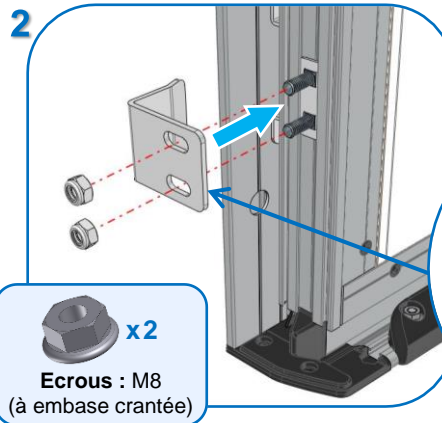

Centrer sur la gâche inclinée

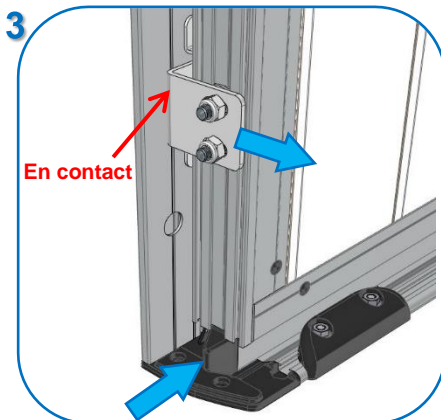

- 1- Appuyer sur le bas du panneau
- 2- Tirer le clips angulaire
- 3- Bloquer les écrous

Options

Serrure : Montage de la rosace



Ø2 mm non débouchant

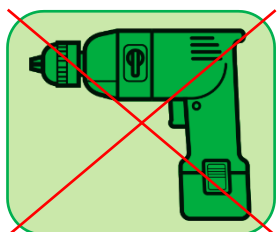

Utiliser un tournevis

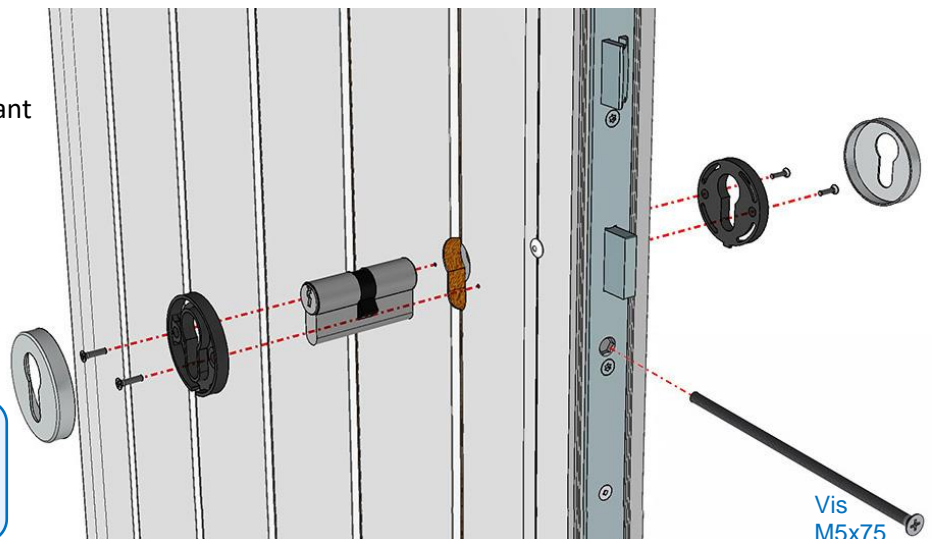

Vis M5x75

Montage de la poignée encastrée



Fourni

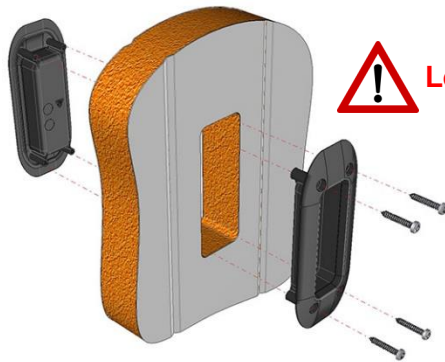

Les vis sont côté intérieur



Montage du verrou bas

Fermer le tablier →

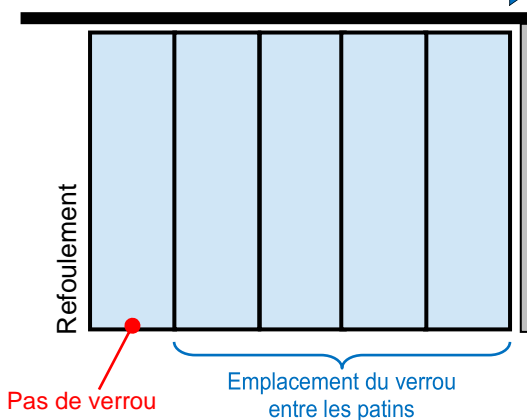

1

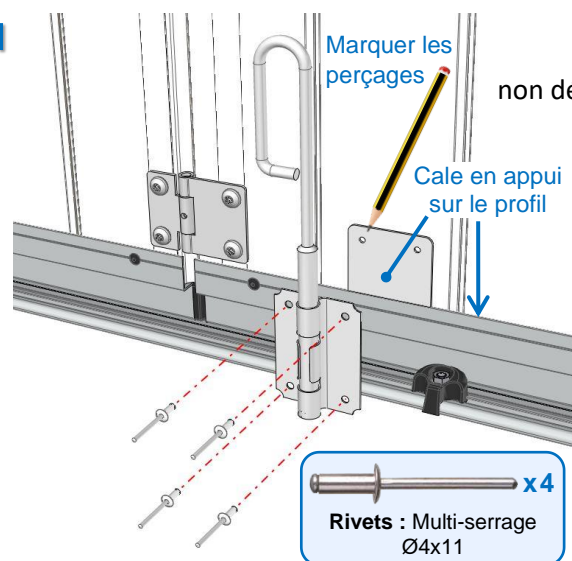

2

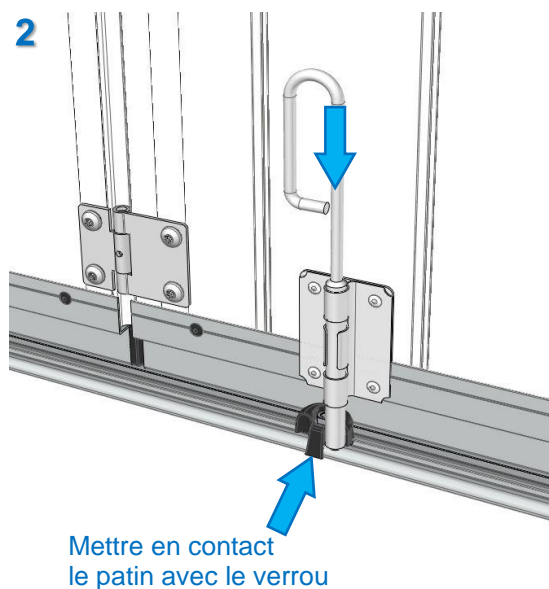

Ouvrir le verrou puis le tablier

3

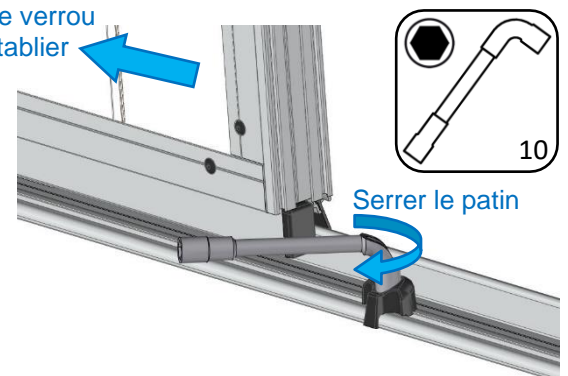

Montage du verrou haut (HP = 2200 mm maxi)

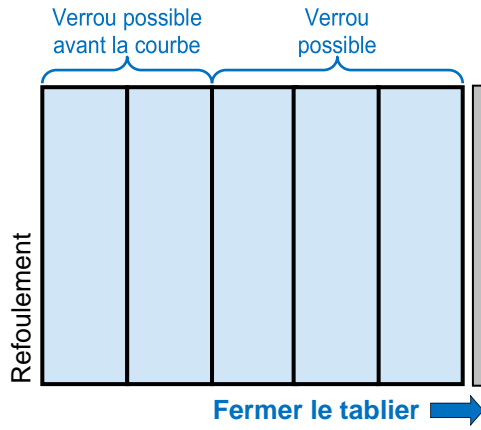

! Pas de verrou :
Si moteur au plafond ou au linteau.

Ø4,2 mm
non débouchant



1 - Installer la cale

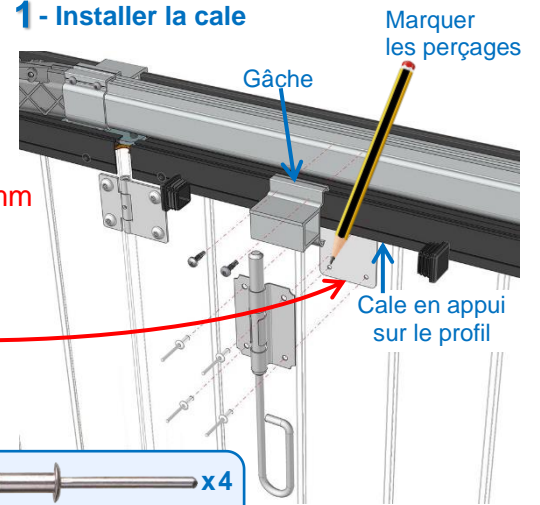
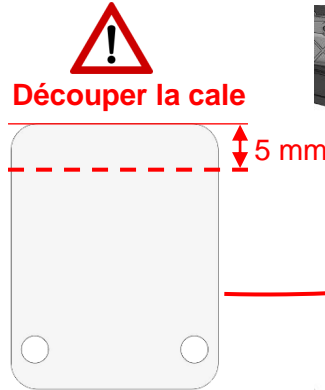

x4
Rivets : Multi-serrage
Ø4x11

2 - Assembler la gâche et la clipser sur le rail

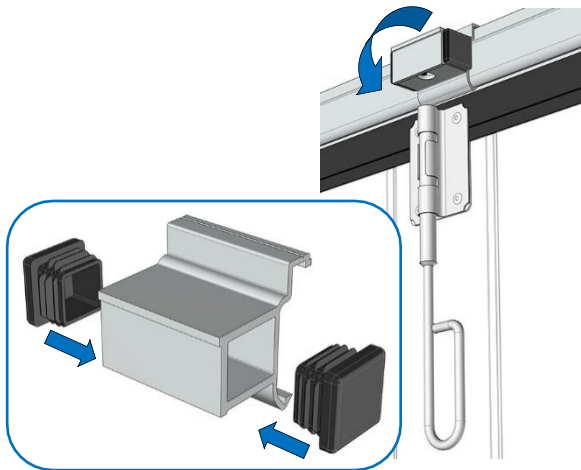

3 - Plaquer la gâche contre le verrou

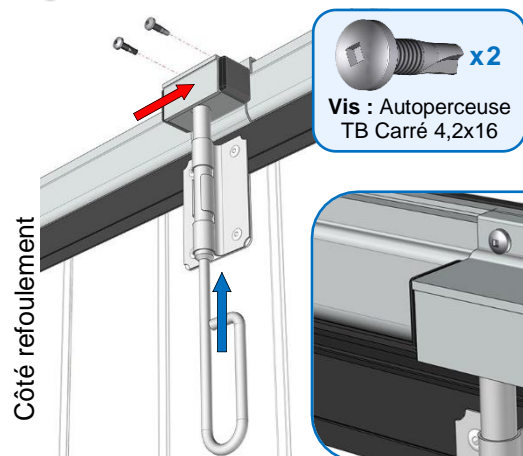

SQ2
Fourni

Tester le verrouillage

Montage pour écoinçon refoulement 1000 mm < ECR < Motorisation en baie

Préparation du support multi-moteurs



Si moteur SOMMER au plafond

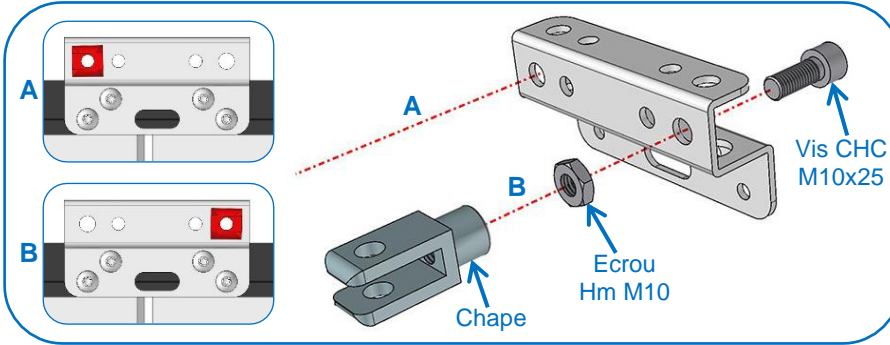

Si moteur SOMFY au plafond

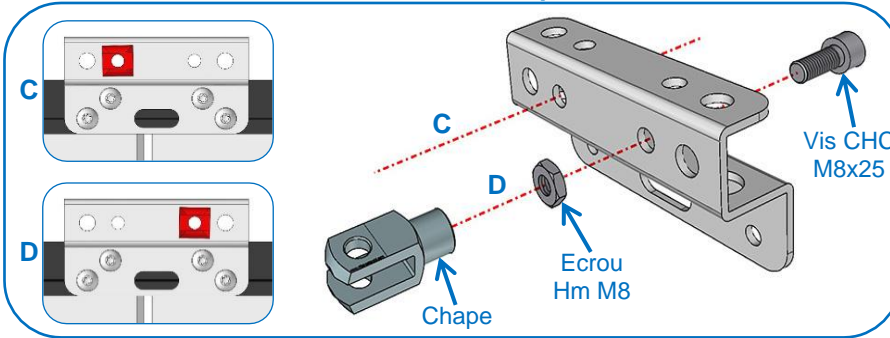

Si moteur SOMMER au linteau

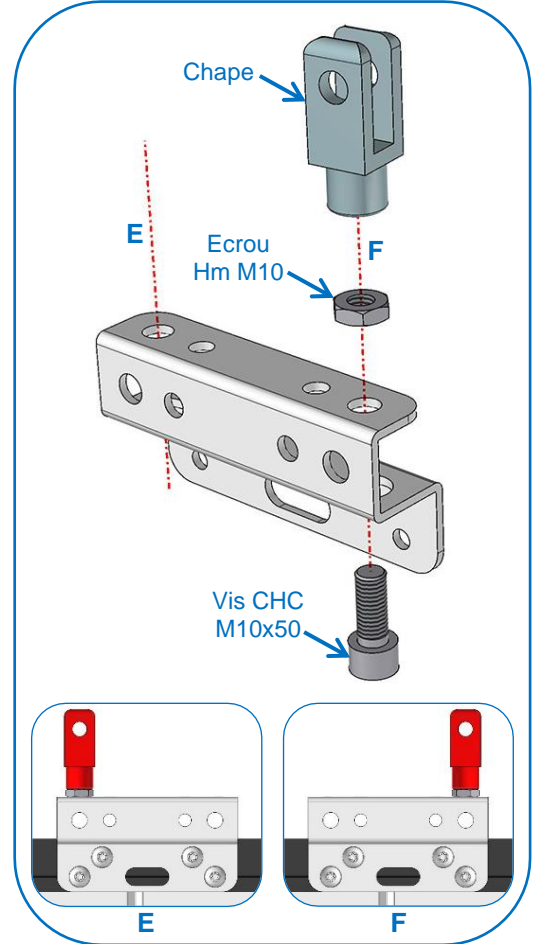

Moteurs	Au plafond		Au linteau	
	Refolement		Refolement	
	Gauche	Droite	Gauche	Droite
Sommer TD	B	A	F	E
Sommer Pro+	A	B	E	F
Somfy	D	C	-	-

Montage du support multi-moteurs

Moteur SOMMER (au plafond ou au linteau) ou **Moteur SOMFY** (au plafond)

