

# Notice N° 7398

07/24

## INSTALLATION

### Portail 2 vantaux CREATIV



**En tableau avec seuil  
sur poteaux existants**

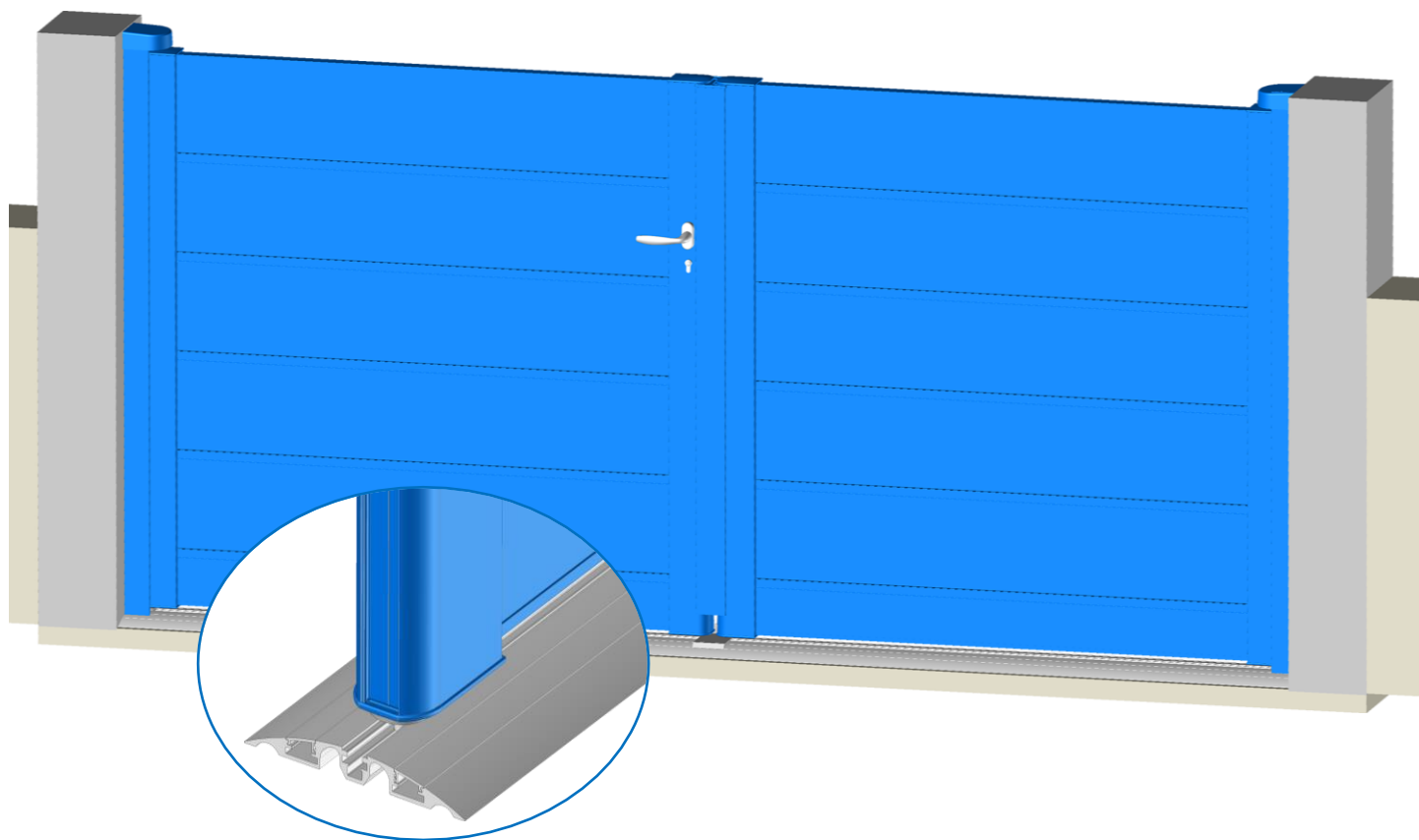

(Document réservé aux installateurs)

# Sommaire

Instructions d'installation.....	3
Avant la pose .....	3
Matériel nécessaire .....	3
Vérifier les cotes chantier.....	4
Vérifier le niveau 0, l'aplomb .....	4
et l'alignement des poteaux.....	4
Schéma de câblage .....	5
Installation.....	5
Assembler les doigts de gond .....	5
Préparer et installer le seuil.....	5
Positionner les perçages de l'équerre du gond haut.....	7
Fixer l'équerre du gond haut .....	8
Installer les vantaux .....	9
Finitions .....	10
Régler le portail .....	10
Monter les poignées et la gâche (OPTION) .....	11
Installer les renforts de motorisation (OPTION).....	12
Monter les caches jour .....	13
Fixer les chapeaux.....	14
Installer le bâton de Maréchal (OPTION) .....	14
Installer les arrêts universels (portail manuel) .....	14
ou les butées de fin de course (portail motorisé) .....	14

# Instructions d'installation



**Pour que le montage, l'utilisation et l'entretien de ce produit soient réalisés en toute sécurité, il est nécessaire de suivre les instructions données ici.**  
**Pour la sécurité de tous, respectez les mesures de précaution ci-dessous.**

- Avant de procéder au montage, lisez attentivement cette notice.
- Cette fermeture doit être installée par un installateur professionnel.
- Toutes les pièces livrées sont calculées spécifiquement pour ce produit. Ajouter et/ou utiliser d'autres éléments peut être préjudiciable à la sécurité et à la garantie du produit.
- Toute modification ou amélioration de cette fermeture doit être conforme à la norme EN 13241 + A2. Dans ce cas, un dossier " Modification/Transformation " doit être établi par l'installateur suivant la norme EN 12635 annexe C.
- Travailler en respectant les consignes de sécurité. Utiliser les outils nécessaires à la mise en œuvre des produits. Veiller à travailler sur un sol stable.
- Veiller à avoir un espace de montage suffisamment dégagé, propre et balisé.
- Veiller à ce qu'aucune autre personne que les installateurs ne soit présente sur le chantier. En effet, les personnes non autorisées comme les enfants, pouvant être présents sur le chantier, risquent de se blesser durant le montage.
- Tous les composants de cette fermeture doivent être installés conformément aux instructions d'installations stipulées dans cette notice.
- Toutes les exigences des normes EN 13241 + A2 doivent être satisfaites et vérifiées, si nécessaire.

## Avant la pose

### Matériel nécessaire

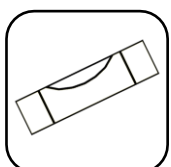

Niveau à bulle



Fil à plomb



Niveau laser

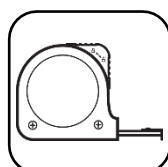

Mètre



Crayon



Cutter



Cordex

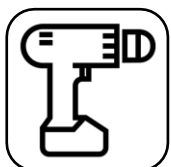

Visseuse avec embouts



Perforateur



Jeu de forets acier/béton



Clés Allen



Clés plates

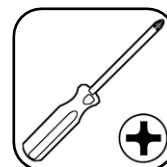

Tournevis cruciforme



SR2 Embout long



Marteau



Maillet



Scie à métaux



Meuleuse



Pince multiprise



Règle de maçon

Visseries et chevilles adaptées aux supports.

## Vérifier les cotes chantier

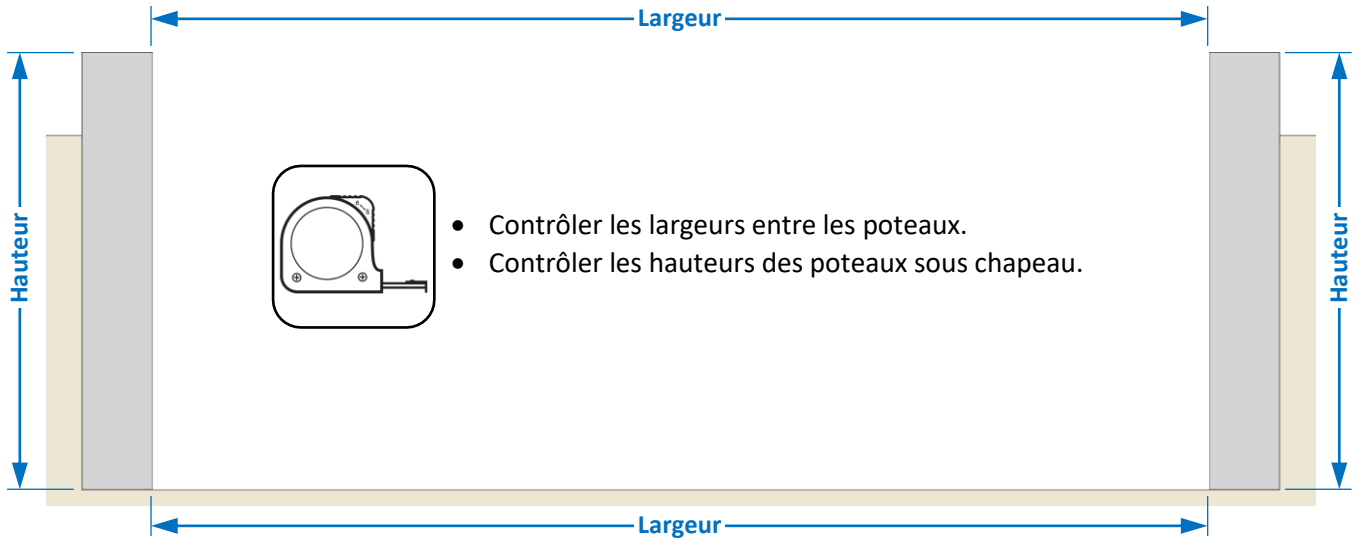

## Vérifier le niveau 0, l'aplomb et l'alignement des poteaux

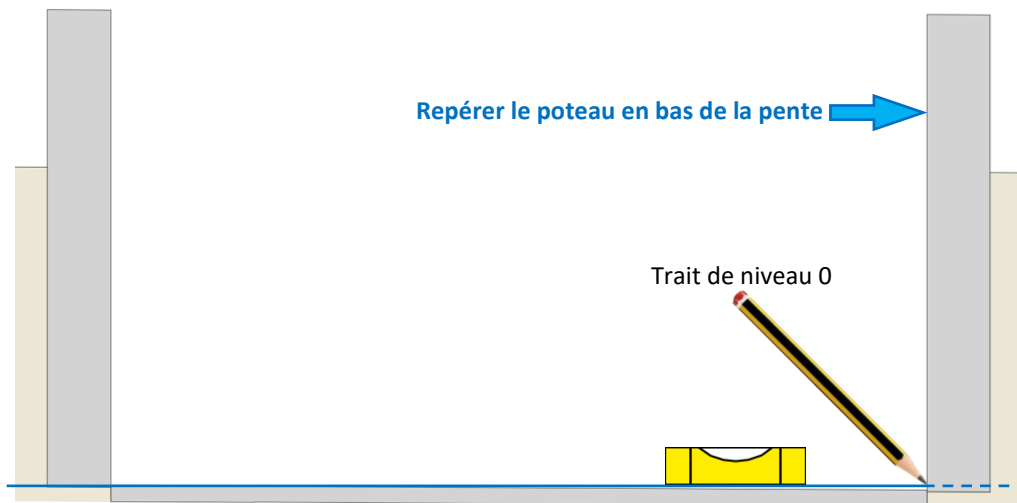

### Si poteaux non alignés :

A l'aide d'un fil à plomb, tracer les axes sur les poteaux de manière à ce qu'il soit alignés.

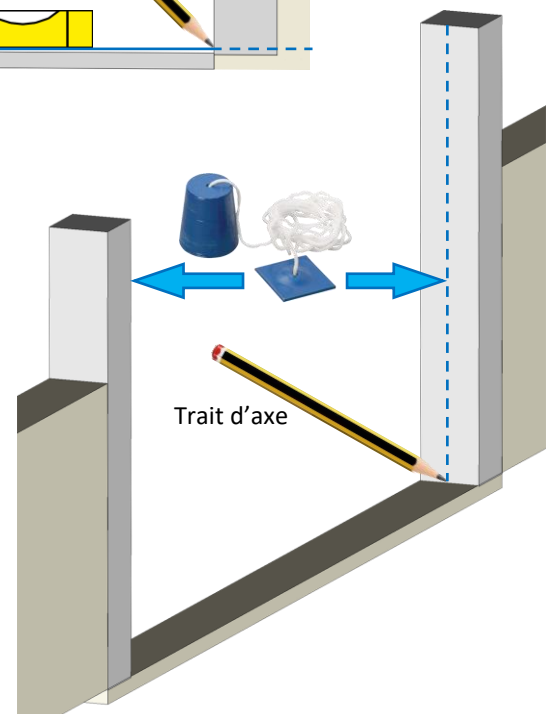

# Schéma de câblage

EXEMPLE : Moteur maître à droite

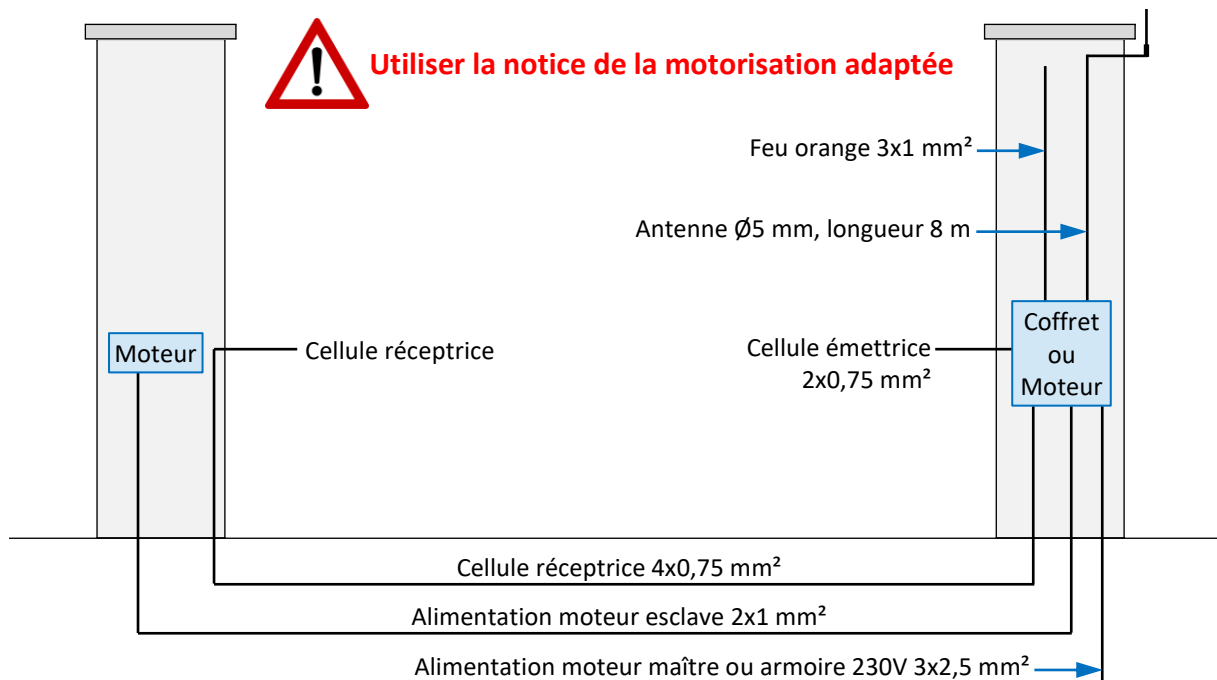

## Installation

**IMPORTANT, avant l'installation du PORTAIL :**

Vérifier les cotes chantier, le niveau 0, l'aplomb et l'alignement des poteaux ;  
détaillés dans les chapitres précédents.

### Assembler les doigts de gond

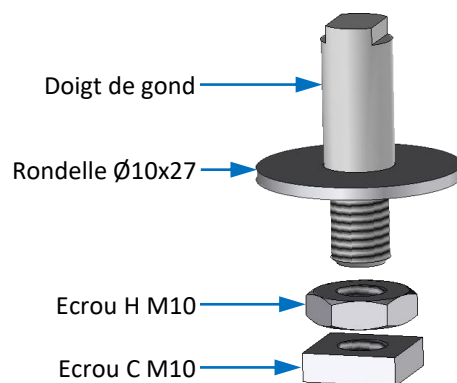

### Préparer et installer le seuil

1. Insérer les clameaux de sabot dans les rainures du seuil :

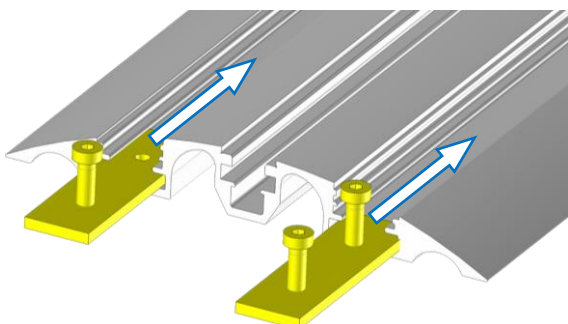

2. Insérer les 2 doigts de gond assemblés et les 2 écrous carrés dans la rainure du seuil :

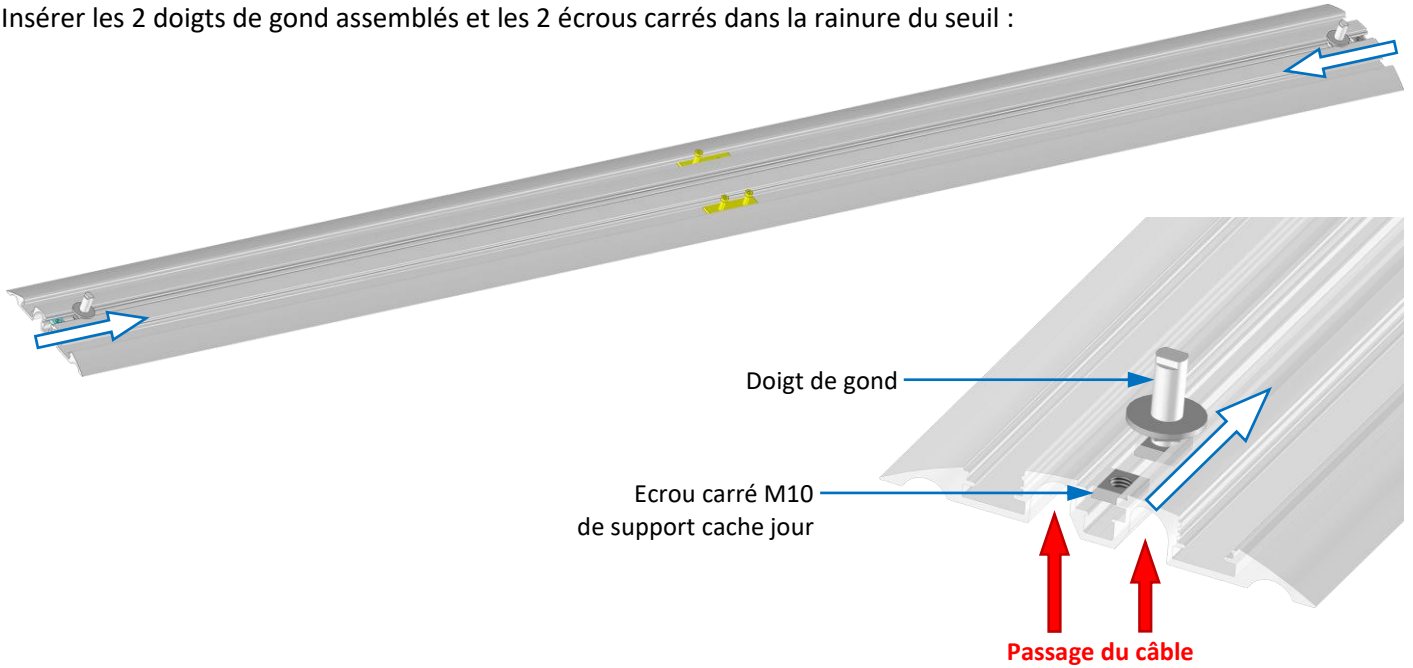

**Avant d'installer le seuil au sol, prévoir une aiguille ou une gaine dans le passage du câble pour permettre par la suite de passer un câble.**

**Nota :** Si portail motorisé, faire une saignée dans le poteau pour passer les câbles avant de fixer le seuil.

3. Positionner le seuil de niveau entre les poteaux.

**Nota :** Centrer les clameaux de sabot sur le seuil.

Ensuite, fixer le seuil au sol en y adaptant des fixations (non fournies) en fonction du support.

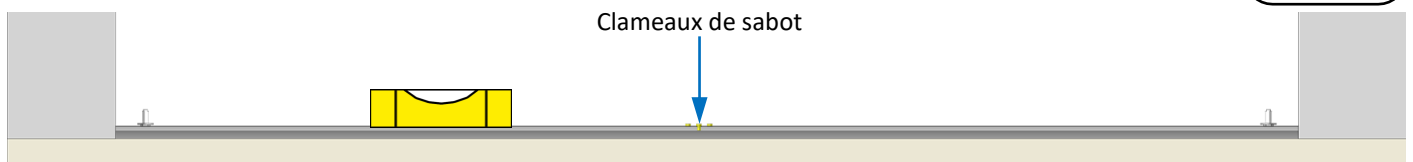
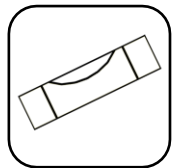

4. Régler la position de l'axe des doigts de gond par rapport à l'aplomb des poteaux :

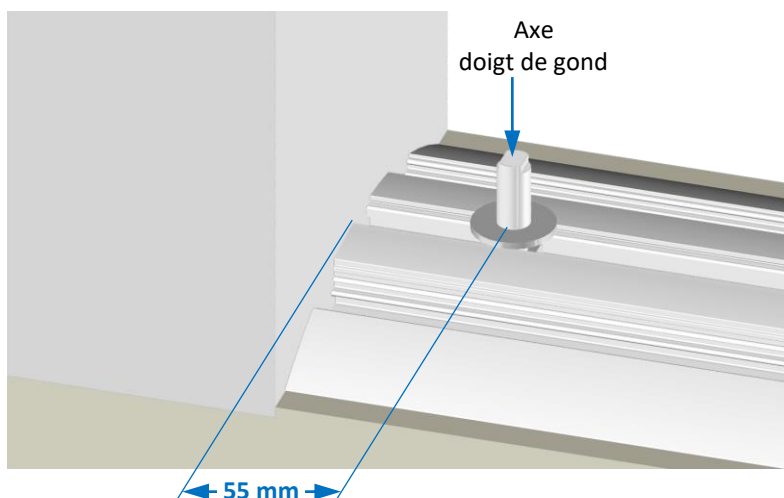
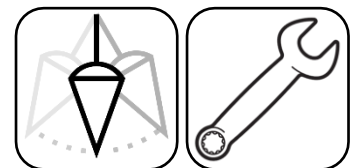

5. Recouper le clip central en fonction de la position des doigts de gond, puis clipser-le. Visser ensuite les supports de cache jour sur les écrous carrés.

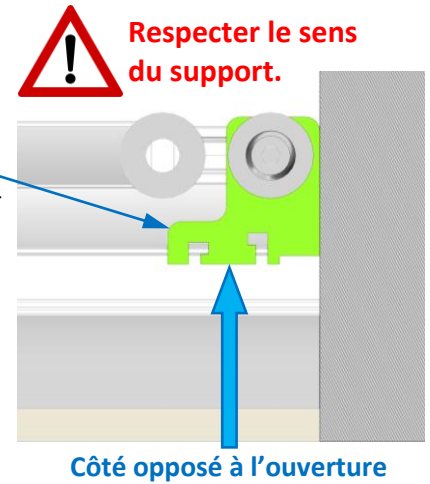
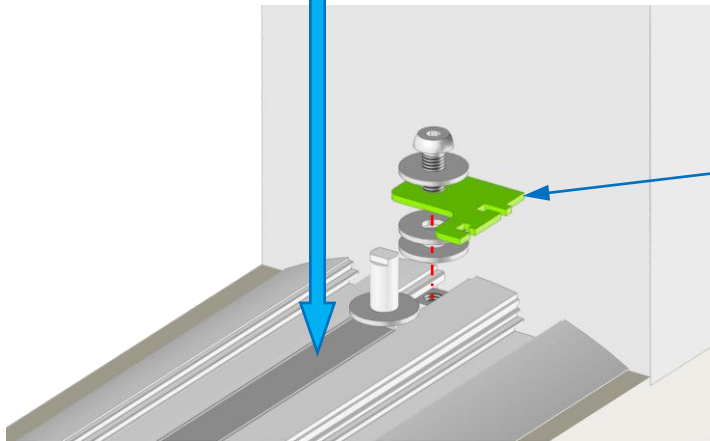
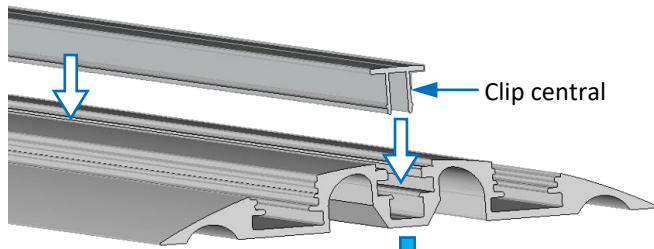
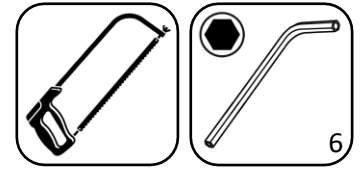

### Positionner les perçages de l'équerre du gond haut

1. Calculer la **Cote X**, pour tracer un trait d'axe horizontal en haut du poteau.

**Cote X** = Hauteur entre l'axe de perçage de l'équerre du gond haut et le dessus des rondelles du doigt de gond.

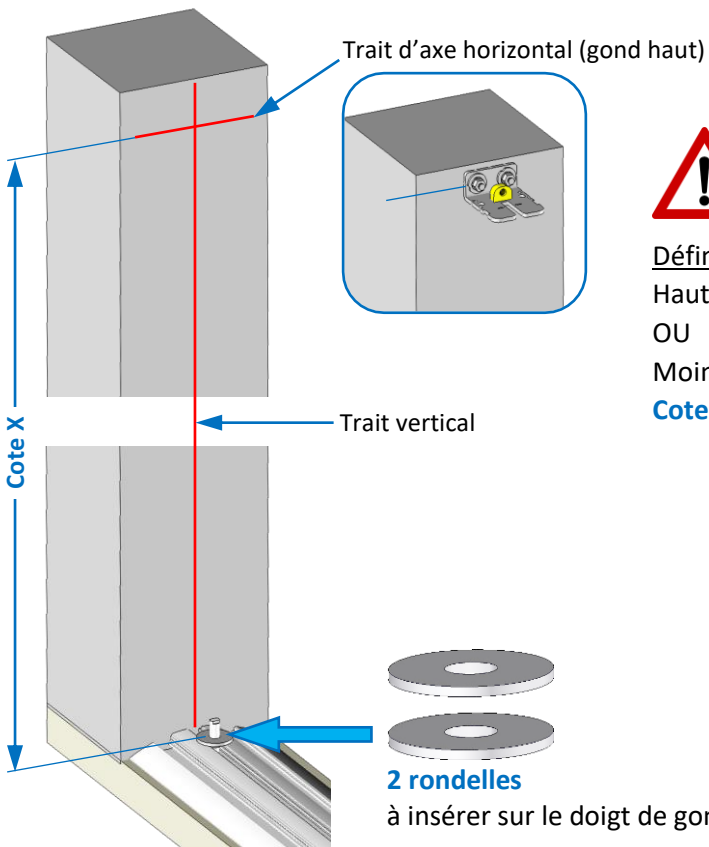
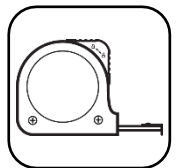

**Calcul de la Cote X = HD + 7 mm.**

Définition de HD sur la commande :

Hauteur sol à la dernière lame

OU

Moins précis :

**Cote X = Hauteur du montant sous bouchons + 49 mm.**

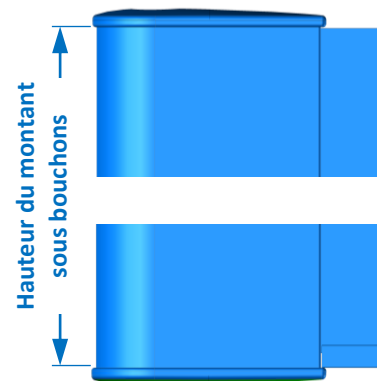

2. Tracer un trait vertical dans l'alignement de l'axe du doigt de gond.

3. Tracer les positions de perçage de l'équerre du gond haut, en effectuant 1 marquage de chaque côté du trait vertical précédemment effectué, sur le long de l'axe horizontal.

**Nota :** Les encoches sur l'équerre du gond peuvent être utilisées pour déterminer sa position.

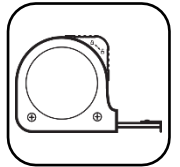
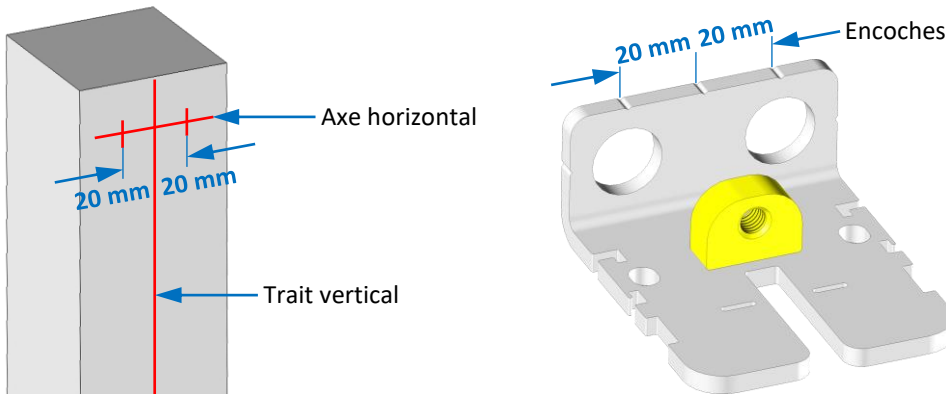

4. Percer le poteau et installer des fixations (goujons, tiges filetées non fournies) adaptées au support.

**Nota :** Fixations préconisées M8.

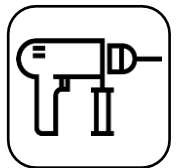
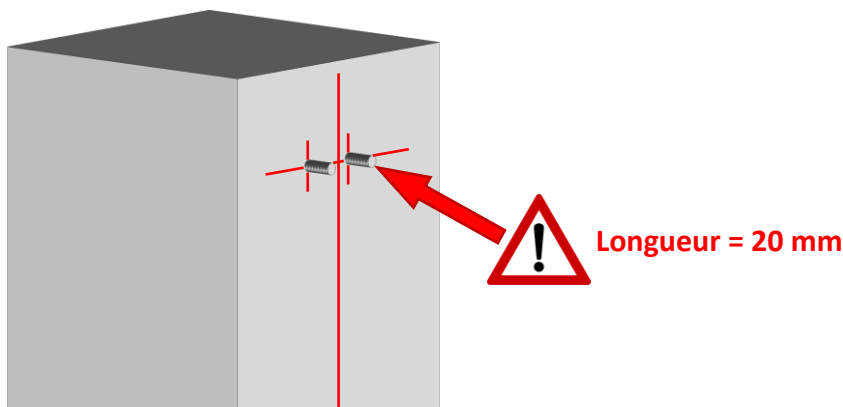

### Fixer l'équerre du gond haut

1. Positionner l'équerre du gond haut dans les tiges, de niveau et alignée verticalement au doigt de gond.

**Nota :** S'aider des rondelles excentriques de réglage et des encoches sur l'équerre.

Puis, boulonner l'équerre avec des rondelles et des écrous (non fournis).

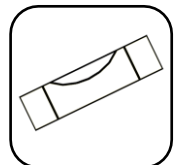
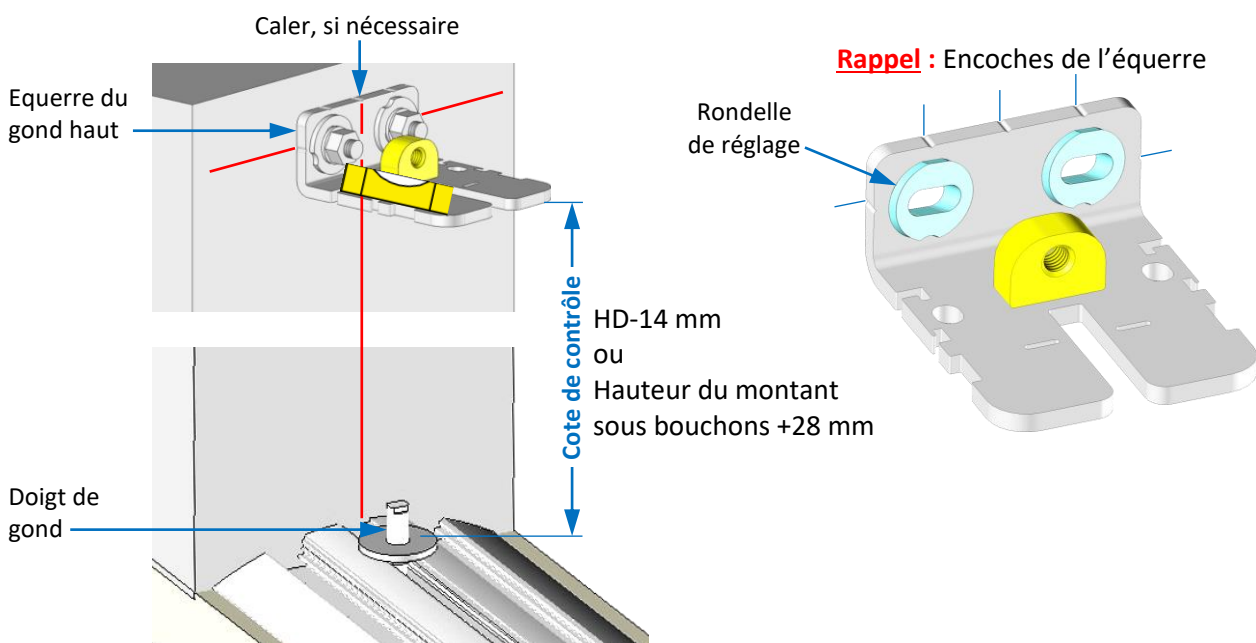

2. Répéter ces opérations sur le 2<sup>ème</sup> poteau, en suivant les chapitres à partir de **Positionner les perçages de l'équerre du gond haut**. **IMPORTANT : Veillez à ce que les équerres des gonds hauts soient au même niveau.**



## Installer les vantaux

1. Monter la partie mobile du gond haut sur le montant du vantail, en laissant du jeu :

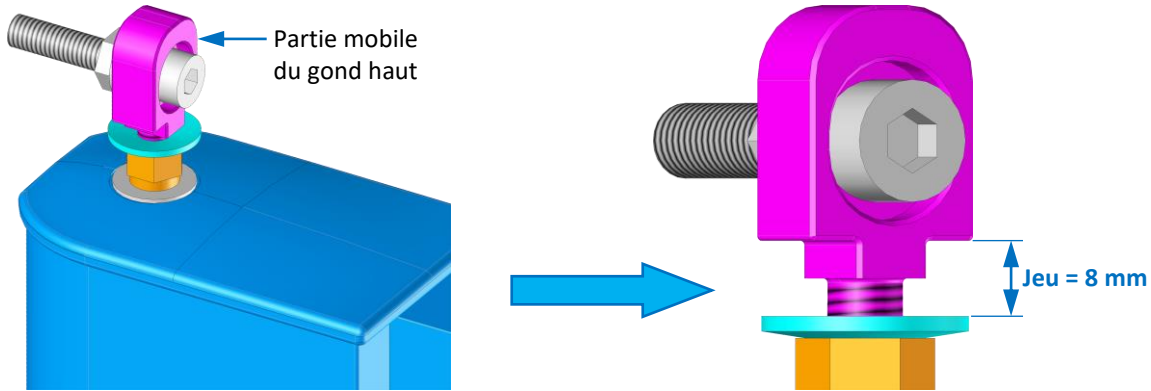

2. Présenter le vantail ouvert sur l'axe du doigt de gond :

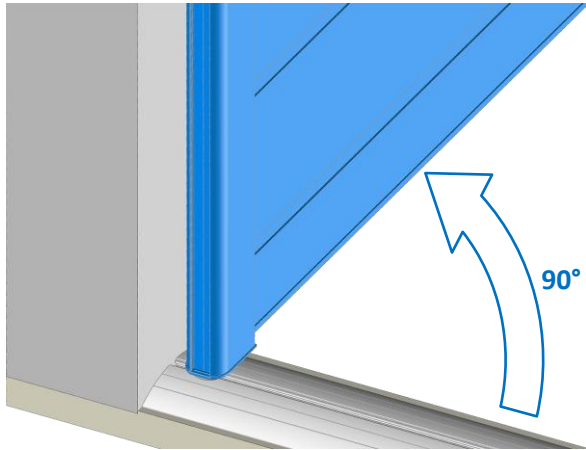

3. Basculer le vantail vers le poteau puis visser la partie mobile du gond haut dans le guide vis, jusqu'à ce que la rondelle soit axée au repère de l'équerre.

**Point IMPORTANT :**

- Pour visser la partie mobile **sans contrainte**, positionner la rondelle ① et l'écrou ② en contact sous l'équerre.

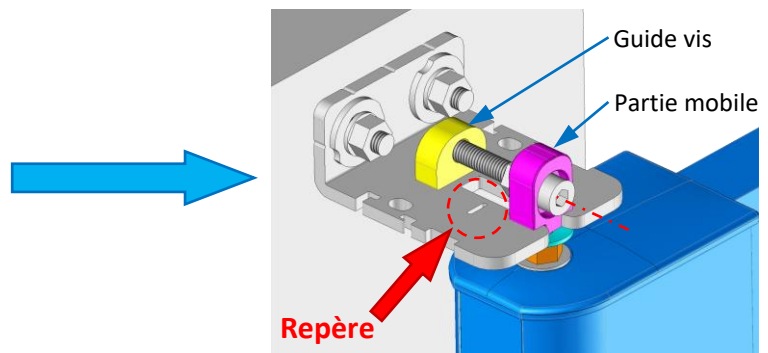
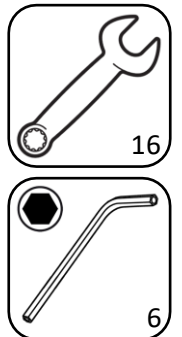
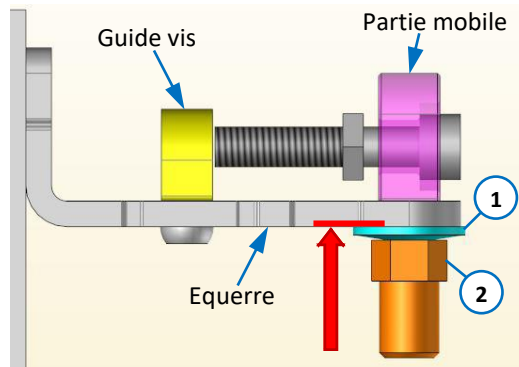
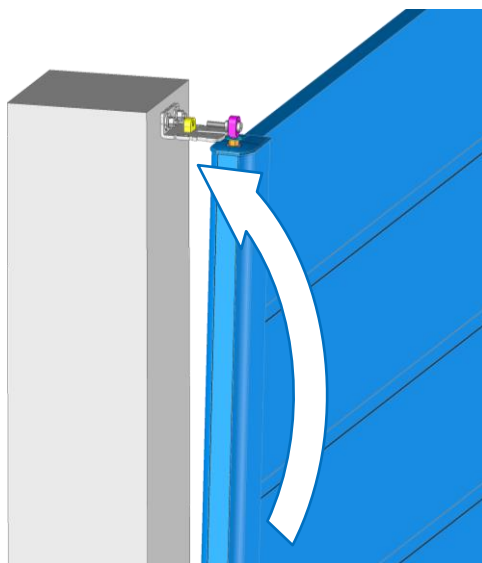

4. Verrouiller la partie mobile en serrant l'écrou de l'axe de gond sous la rondelle.

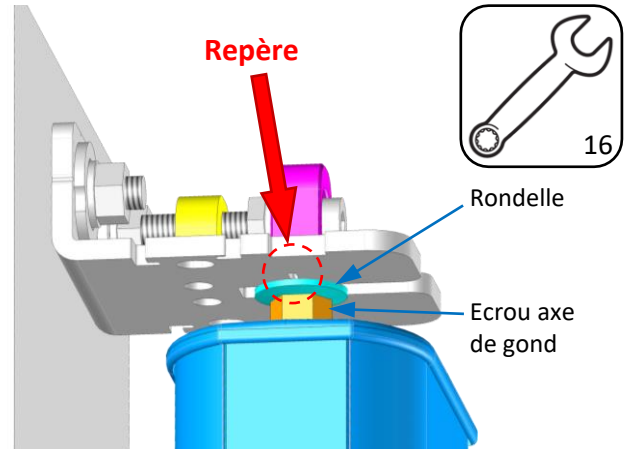

5. Répéter ces opérations sur le 2<sup>ème</sup> vantail, en suivant ce même chapitre (**Installer les vantaux**).

6. Positionner le sabot entre les 2 montants centraux et visser-le.

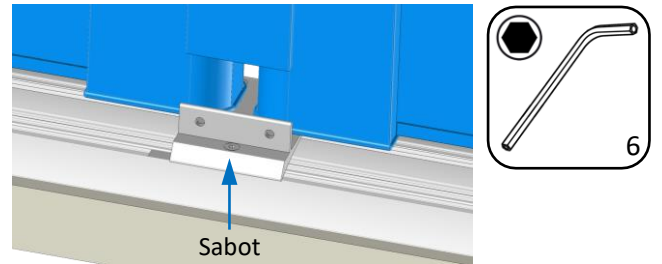

7. Recouper les clips d'extrémité et clipser-les.

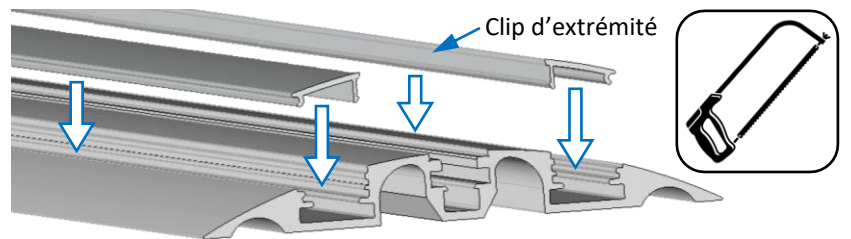

## Finitions

### Régler le portail

En jouant sur les équerres des gonds hauts, tout en vérifiant l'aplomb et l'alignement des vantaux, régler les points suivants :



1. Respecter la cote entre les montants et les poteaux :

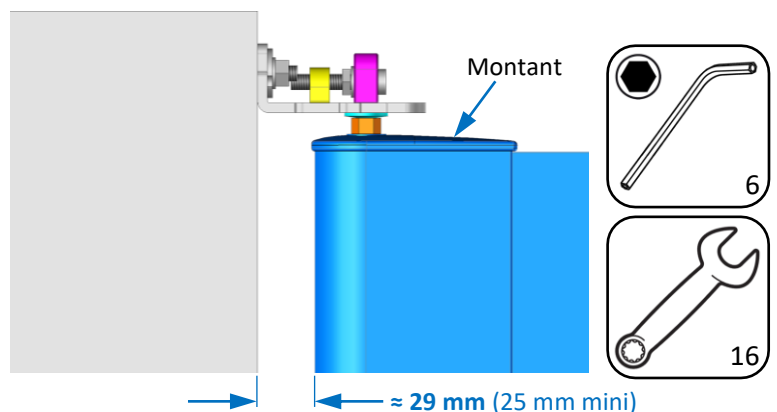

2. Respecter la cote entre les montants centraux, sous les battues :

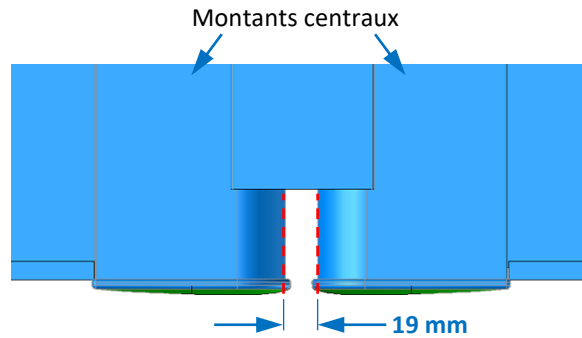

3. A la fin du réglage, verrouiller la position des vantaux, en serrant les "Axes de gond hauts".

**Couple de serrage = 20 N.m.**

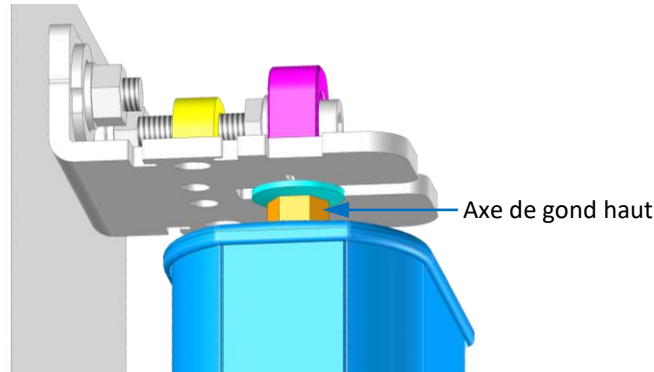

### Monter les poignées et la gâche (OPTION)

1. Monter les poignées avec le carré de la serrure (fournies dans le colis d'accessoires) sur le vantail.

**Nota :** Se référer à la notice de montage, disponible dans le carton de la poignée.

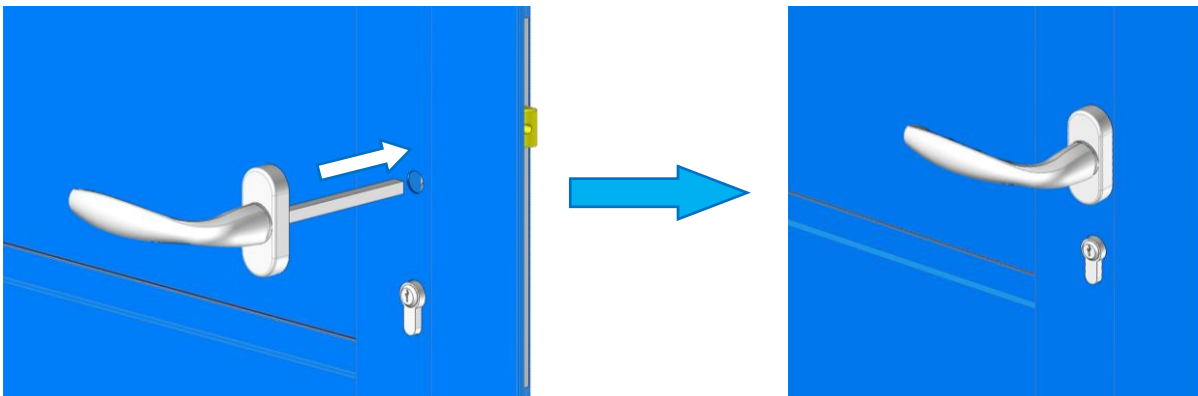

2. Repérer la position de la gâche verticalement puis fixer-la avec la vis centrale dans la rainure du montant.

**Nota :** A l'aide du trou oblong, régler sa position horizontale de façon à ce que le bec de canne et le pêne dormant coulisent librement.

**3 vis : 4,8x25 mm**  
autoforeuses  
(fournies)

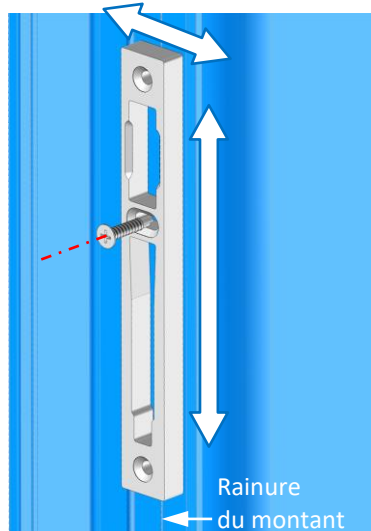

3. Après le réglage, verrouiller la gâche avec les 2 autres vis.

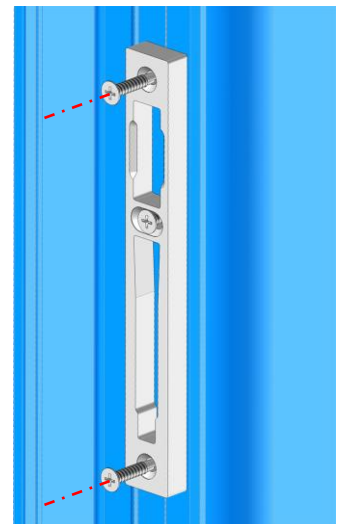

4. En fonction du sens d'ouverture, retourner le pêne de façon à ce que la pente soit côté fermeture.  
**Nota :** Il peut se régler en profondeur.

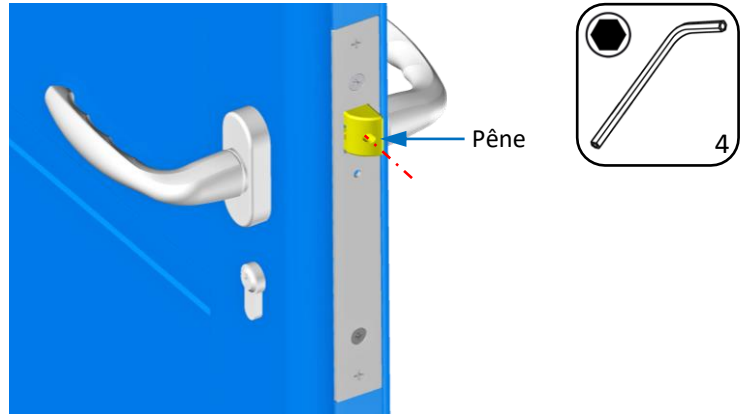

### Installer les renforts de motorisation (OPTION)

1. En fonction de la hauteur du bras moteur, fixer le renfort de motorisation sur le vantail avec les vis SR2 4,2x16 autoforeuse.

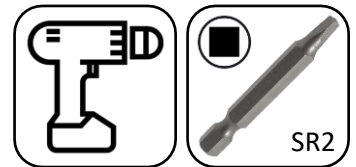

Couple de serrage = 2 N.m.

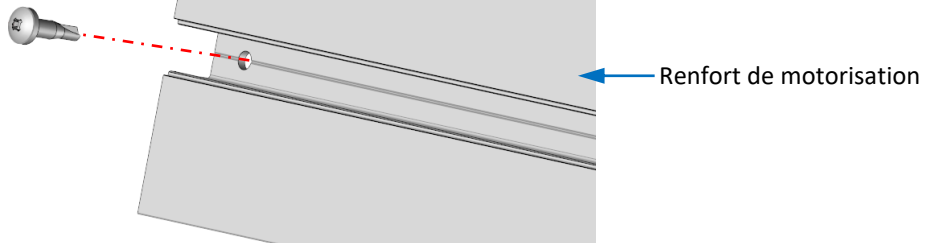

2. Visser le bras moteur dans le renfort de motorisation avec les rondelles éventails, les écrous marteaux et les vis TH M6/M8 ou CHC M6/M8 (fournis) selon le type de moteur.

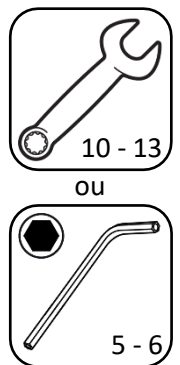
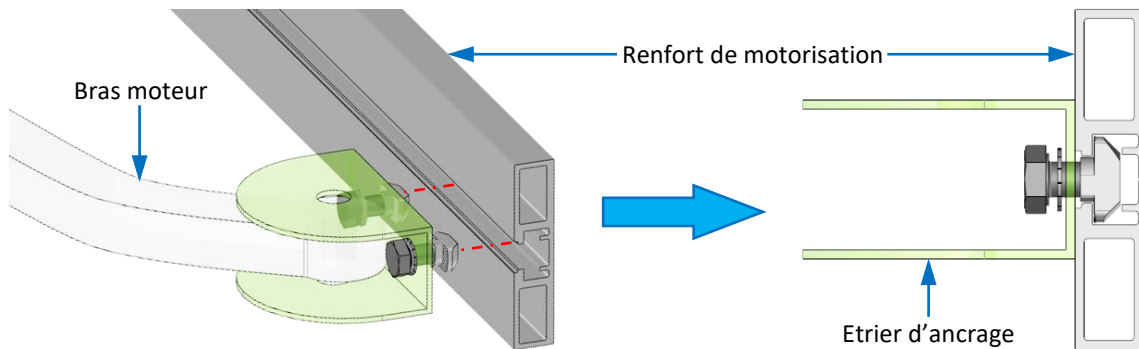

3. Après le réglage du bras, mesurer les clips de finition, les recouper puis les clipser sur le renfort de chaque côté de l'étrier d'ancrage.

**Nota :** Si le maintien est un peu faible, déformer légèrement les languettes du clip.

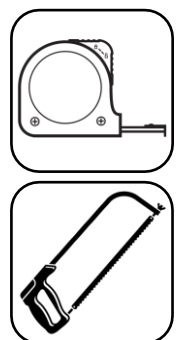
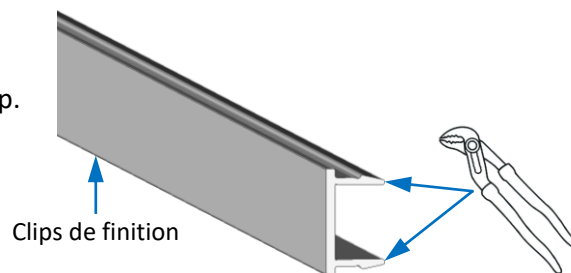

## Monter les caches jour

**Information :** Les caches jour livrés avec le joint se montent côté opposé à l'ouverture.

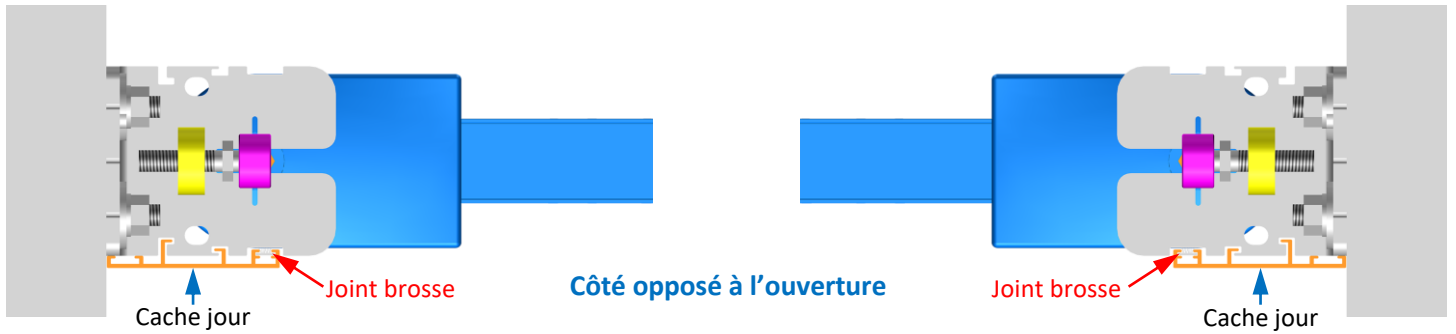

1. Repérer le cache de gauche et de droite (ils peuvent avoir une longueur différente selon la pente).

**Nota :** Une surlongueur des caches est prévue pour pouvoir l'ajuster à la hauteur des gonds hauts par la suite.

2. Sur chaque poteau, mesurer la hauteur entre le seuil et le haut du plat de l'équerre + Ajouter 20 mm.

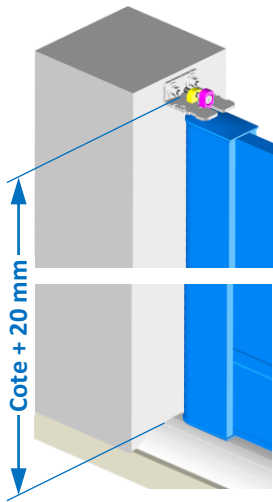

3. Reporter cette cote sur le cache jour et couper le surplus avec son joint.

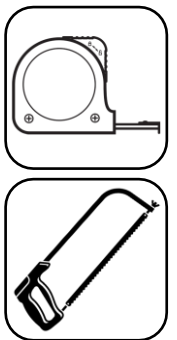
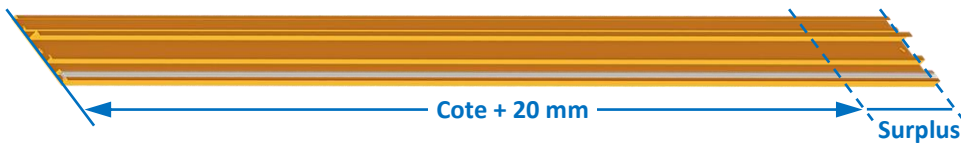

4. Glisser chaque cache jour dans les rainures des équerres et des supports, jusqu'au seuil.

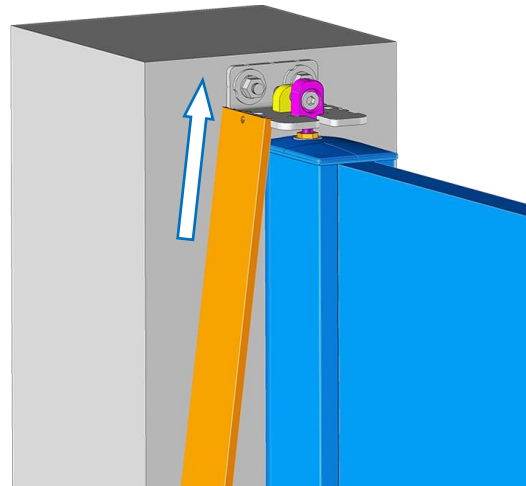

Etape 1

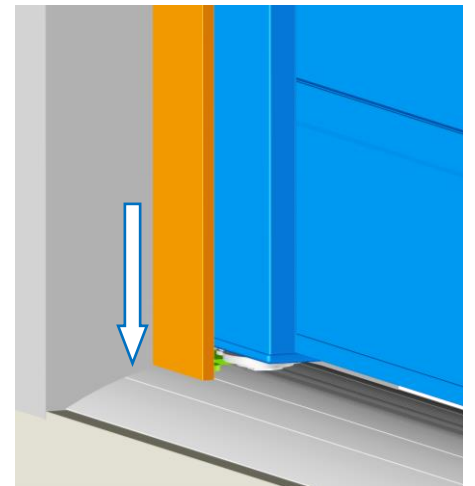

Etape 2

5. Lorsqu'ils sont en place, verrouiller-les en déformant légèrement le profil.

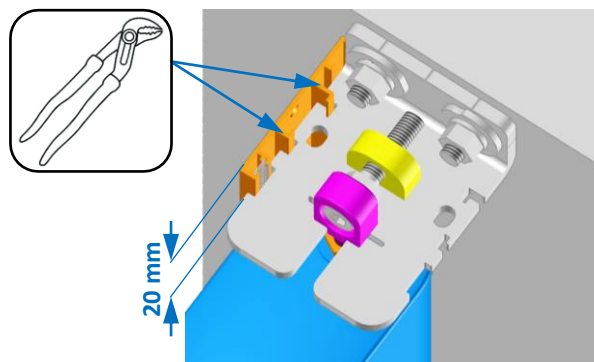

## Fixer les chapeaux

Visser les chapeaux sur les équerres des gonds hauts avec une vis M6x10 mm fournie par chapeau.

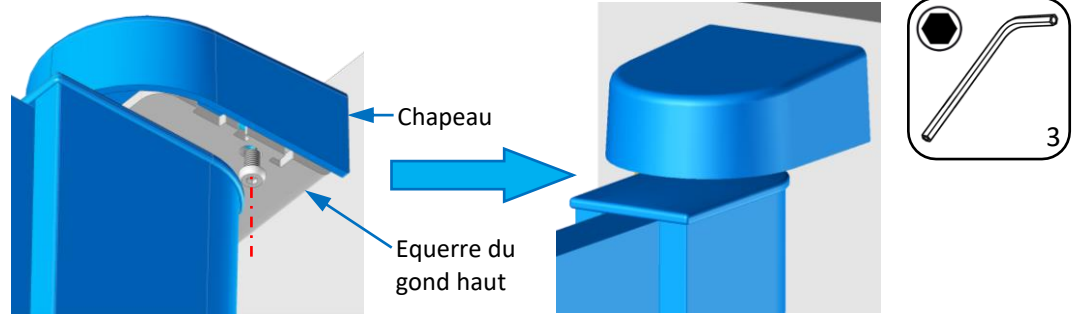

## Installer le bâton de Maréchal (OPTION)

1. Visser les 2 adaptateurs M8/M12 avec les plots dans les inserts du montant.

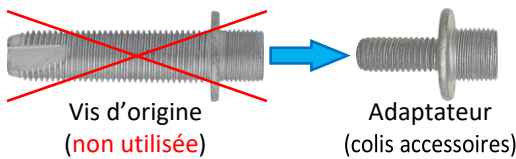

2. Présenter le bâton de Maréchal sur les 2 plots et verrouiller-le avec les 2 vis sans tête.

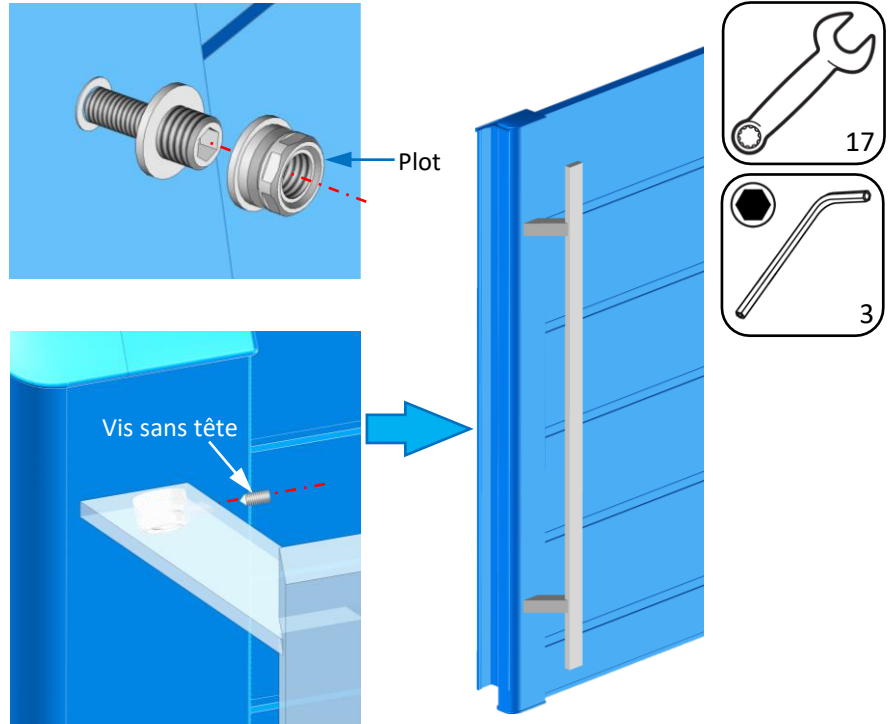

## Installer les arrêts universels (portail manuel) OU les butées de fin de course (portail motorisé)

1. Portail ouvert, positionner les arrêts universels ou les butées de fin de course.

Gâches à visser sur les vantaux (visserie fournie)

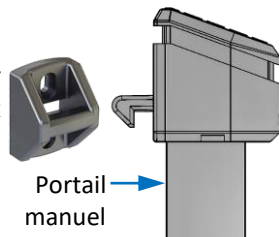

OU

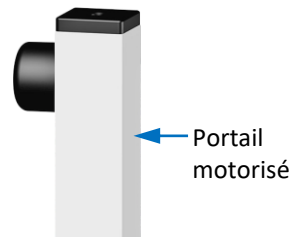

**Nota :** Ils doivent être installés loin des gonds (max. dernier tier du vantail).

2. Effectuer les marquages au sol.
3. Fermer les vantaux.
4. Sceller au sol, les arrêts universels ou les butées de fin de course.

**Si portail motorisé :** Se référer aux notices d'installation des moteurs utilisés.