

Notice d'installation et de programmation

N°7133

08/24

Portes Sectionnelles Industrie & Grande Villa

OP'DRIVE 3.0



ON / OFF



PARTIAL
OPENING



STOP



(Document réservé aux installateurs)

Sommaire

Matériel nécessaire	p.2
Instructions d'installation	p.3
Montage du moteur	p.4 et p.5
Montage de la manœuvre de secours	p.6 et p.7
Branchement de base du coffret	p.7
Visualisation du coffret	p.8
Liste des programmes.....	p.9
Mise en service du coffret	p.10
Détermination du sens de rotation	p.10
Ajustement de la vitesse de fermeture	p.10
<u>Apprentissage de la course + 1 cycle de validation</u>	p.11
Mode pression maintenue	p.11
Mode mixte	p.12
Mode impulsion	p.13
Modification de la temporisation d'éclairage - Mode impulsion	p.14
Modification de la temporisation de refermeture - Modes automatiques.....	p.15
Mode automatique "séquentiel", "auto", "blocage"	p.16 à p.18
Programmation ouverture partielle sur coffret.....	p.19 à p.20
Mémorisation de la télécommande	p.21 à p.23
Lecture des 10 dernières erreurs	p.24
Lecture et effacement compteur de cycle	p.24
Branchement des accessoires	p.25 à p.28
Indication LED	p.29
Revenir au mode "pression maintenue"	p.29
Récapitulatif des messages écran	p.30
Erreurs de fonctionnement.....	p.31
Manœuvre de secours et contact assistance technique	p.33

Matériel nécessaire

- | | |
|--|---------------------------------|
| - Échelles | - Marteau |
| - Mètre à ruban (5M) | - Clés plates de 6 mm |
| - Perceuse à percussion | - Clé 6 pans de 4 mm et de 6 mm |
| - Visseuse avec embouts | - Tournevis |
| - Chevilles avec vis (Ø6 maxi) et forets
béton appropriés | - Graisse avec pinceau |
| | - Cutter |

Instructions d'installation



ATTENTION !

Pour que le montage, l'utilisation et l'entretien de ce produit soient réalisés en toute sécurité, il est nécessaire de suivre les instructions données ici. Pour la sécurité de tous, respectez les mesures de précaution ci-dessous.



- * Avant de procéder au montage, lisez attentivement cette notice.
- * Cette fermeture doit être installée par un installateur professionnel.
- * Toutes les pièces livrées sont calculées spécifiquement pour ce produit. Ajouter et/ou utiliser d'autres éléments peut être préjudiciable à la sécurité et à la garantie du produit.
- * Toute modification ou amélioration de cette fermeture doit être conforme à la norme EN 13241 + A2. Dans ce cas, un dossier "modification/transformation" doit être établi par l'installateur suivant la norme EN 12635 annexe C.
- * De grandes forces sont exercées par les ressorts de torsion. Travailler en respectant les consignes de sécurité. Utiliser les outils nécessaires à la mise en œuvre des produits. Veiller à travailler sur un sol stable.
- * Veiller à avoir un espace de montage suffisamment lumineux, dégagé, propre et balisé.
- * Veiller à ce qu'aucune autre personne que les installateurs ne soit présente sur le chantier. En effet, les personnes non autorisées (les enfants !) pouvant être présents sur le chantier risquent de se blesser durant le montage.
- * Tous les composants de cette fermeture doivent être installés conformément aux instructions d'installations stipulées dans cette notice.
- * Toutes les exigences des normes EN 13241 + A2 doivent être satisfaites et vérifiées si nécessaires.



- Avant de commencer le montage de la motorisation, il est primordial de s'assurer du bon fonctionnement manuel de la porte.
- Elle ne doit pas être sous-compensée ou surcompensée et ne doit pas présenter de points durs pendant les manœuvres.
- La Norme Européenne 13241 + A2 exige des "sécurités" qui ne permettent pas de motoriser une porte mal installée.

Montage du moteur

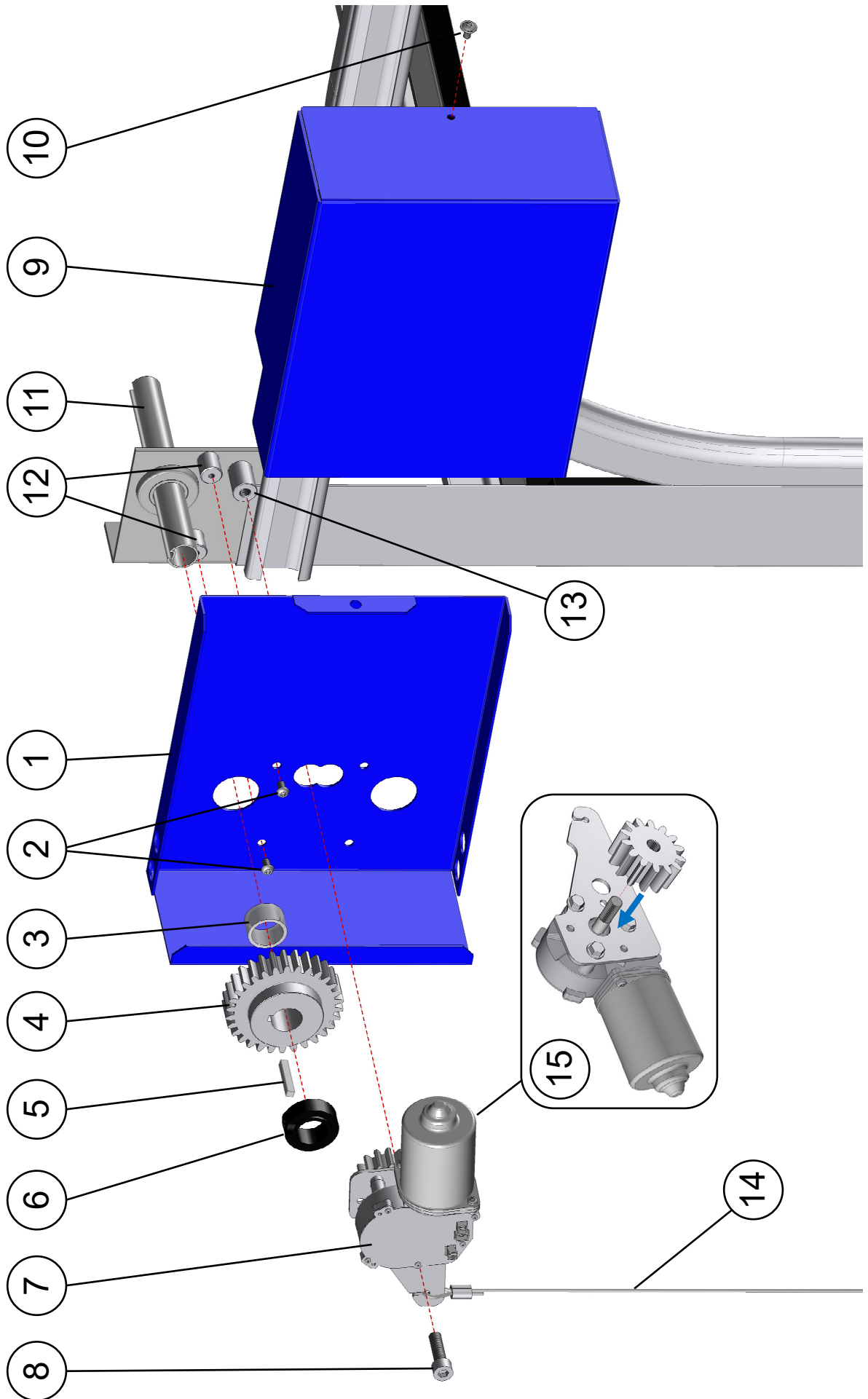

Montage du moteur

IMPORTANT

Le côté du moteur à été défini à la commande, il ne peut être modifié à la pose

A) Monter les 2 presse-étoupes en bas au fond du carter. (1)

⚠ Le fond du carter est réversible, vérifier si le moteur est à droite ou à gauche avant de monter les presse-étoupes.

B) Monter l'entretoise (3) sur l'axe débordant Ø25,4 mm. (11)

C) Insérer le fond de carter (1) sur l'axe débordant (Ø25,4 mm) (11) en le plaquant sur les 2 épaulements de fixation (12) situés sur le palier ; puis fixer-le avec les 2 vis M6x10 (2).

D) **Montage du pignon (4), 2 cas possibles :**

- Sur l'axe Ø25,4 mm creux rainuré :
Utiliser exclusivement la clavette (5) courte 6,3x9,5x32 mm.

- Sur l'axe Ø25,4 mm plein rainuré :
Utiliser exclusivement la clavette (5) courte de forme carré 6,35x6,35x32 mm.

Procédure : Taper délicatement sur le pignon (épaulement tourné vers l'extrémité de l'axe Ø25,4 mm) pour l'enfoncer jusqu'à l'entretoise (3).

E) Verrouiller latéralement le pignon (4) avec la bague d'arrêt (6) et sa vis de serrage.

F) Insérer le pignon en aluminium (15) sur l'axe du moteur (le pignon est libre sur l'axe).

G) Fixer l'ensemble moteur (7) sur le support moteur (13) avec la vis épaulée (8).

IMPORTANT :

Avant le montage, ne pas oublier de retirer l'écrou de transport sur la vis épaulée.

H) Branchement du moteur (7) :

Brancher correctement les connecteurs électriques à l'aide des détrompeurs.

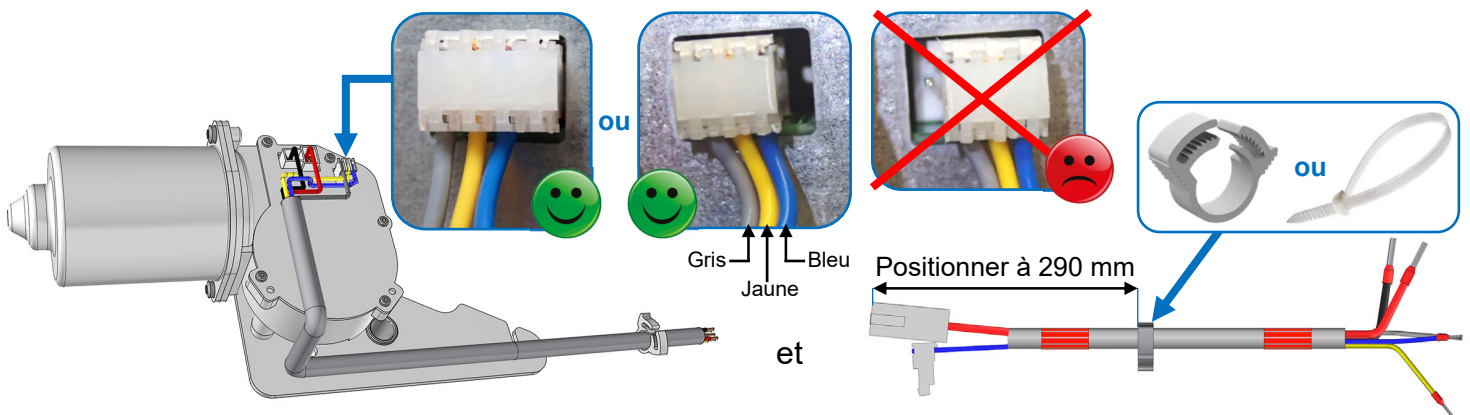

I) Passer l'extrémité du câble fixé au moteur dans le presse-étoupe.

Avant d'effectuer le serrage du presse-étoupe, vérifier que le moteur (7) peut basculer librement sur son support, sans contrainte pour le câble électrique.

J) Accrocher la boucle du câble de débrayage sur l'équerre pivotante de l'ensemble moteur. Passer la boucle du câble (14) dans la lumière prévue à cet effet.

K) **Graisser impérativement les pignons d'entraînement avec le tube de graisse fourni.** (Ces pignons, non graissés, deviennent bruyants au bout de quelques cycles).

L) Monter le couvercle (9) sur le fond du carter (1) et le verrouiller avec la vis 6x10 (10).

Montage de la manœuvre de secours

1

Relever le levier

2

Visser le crochet

3

Important : Boucle fermée.

Insérer le ressort

4

Important : Câble tendu.

Ecraser la boucle !

Les pignons ne doivent pas s'engrener.

Installer le câble

5

Les écrous doivent être sur le brin actif.

Monter le serre-câble

6

IMPORTANT

90^{±2} mm

Max. 95 mm sur une grande porte. Un ressort trop tendu, empêche le débrayage et risque d'endommager le moteur.

A contrôler : Les pignons doivent s'engrener.

Vérifier la cote du ressort

7

B (retirer la boucle)

C (visser ou dévisser pour obtenir la cote)

90^{±2} mm (voir image 6)

D (raccrocher la boucle)

E (verrouiller)

Si mauvaise cote obtenue

Après avoir réglé la cote du ressort, la manœuvre de secours est à présent verrouillée. Vous pouvez installer la goupille avec son étiquette.

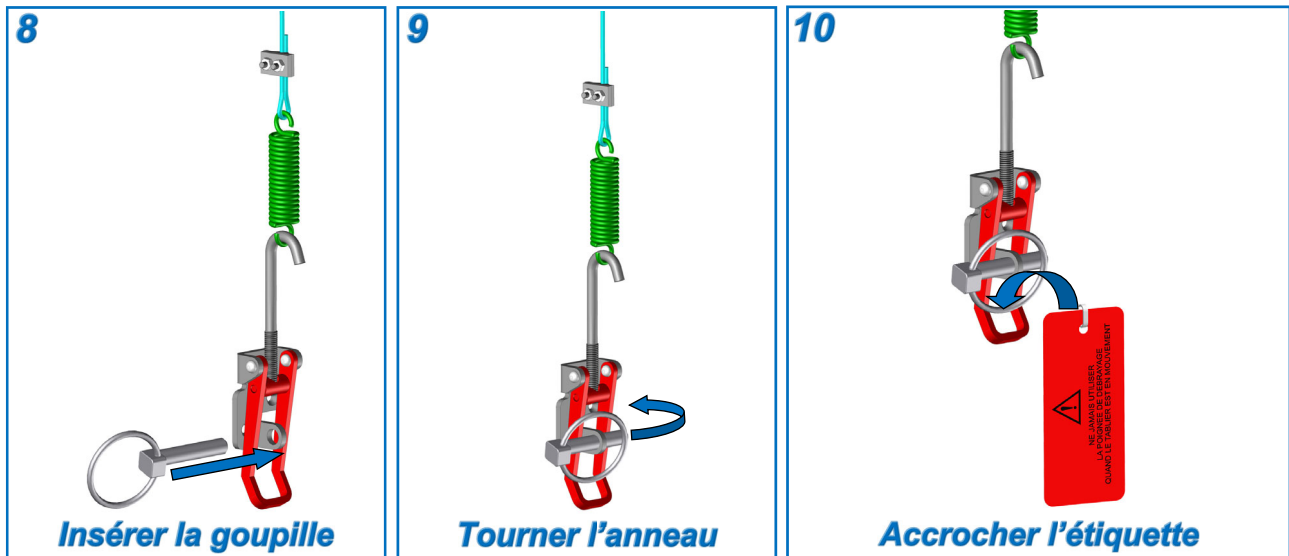

Branchement de base du coffret

Pour modes de fonctionnement :

- Pression maintenue, mixte, utilisateur formé :
 - Hors zone publique.
- Impulsion, utilisateur formé :
 - En vue ou hors vue de la porte, hors zone publique.
 - En vue de la porte, en zone publique.

Remarque : Alimentation obligatoire en 230V monophasé.
 Pour local avec 400V triphasé uniquement, la connexion au coffret d'une phase et du neutre donne du 230V monophasé.

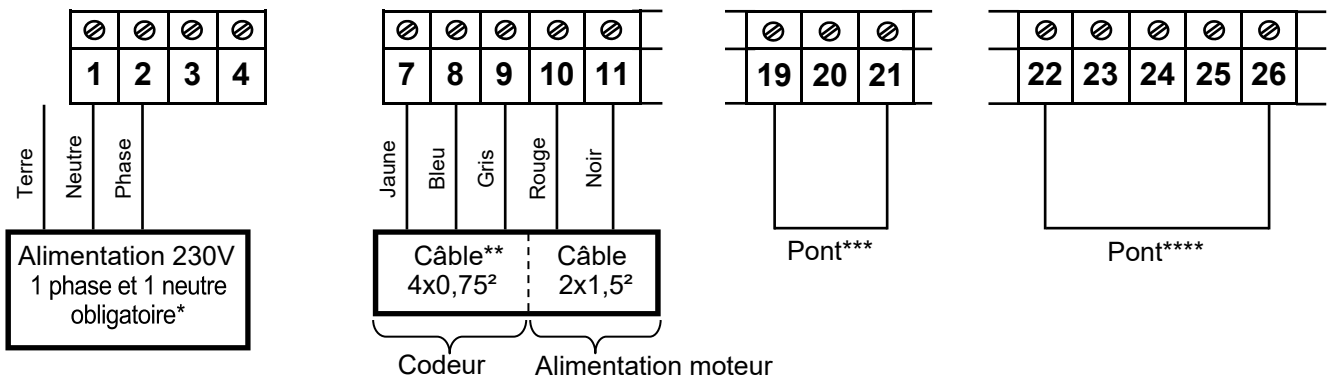

Nota : * L'utilisation de 2 phases sur les borniers 1 et 2 détériorerait la platine.

** Le fil vert n'est pas utilisé.

*** Vérifier la présence du pontage entre les bornes (19) et (21).

**** Vérifier la présence du pontage entre les bornes (22) et (26).

Prévoir une protection de la ligne d'alimentation du coffret par un disjoncteur différentiel situé en amont et une protection thermique adaptée.

Visualisation du coffret

Façade



Ecran LCD

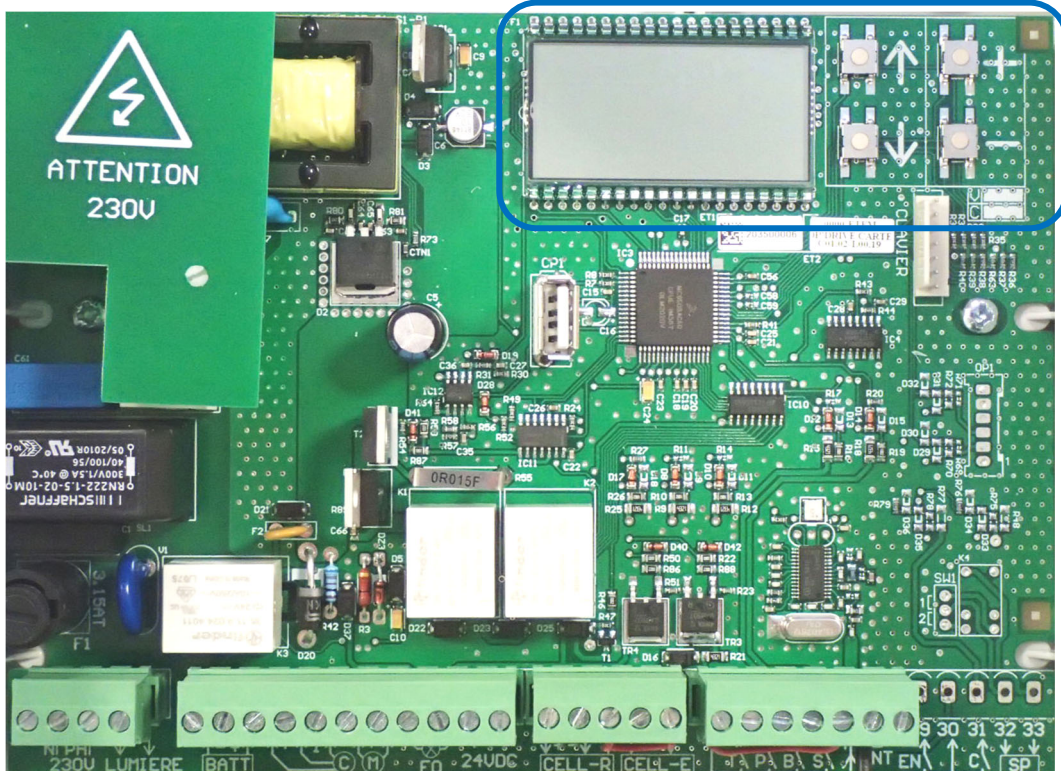
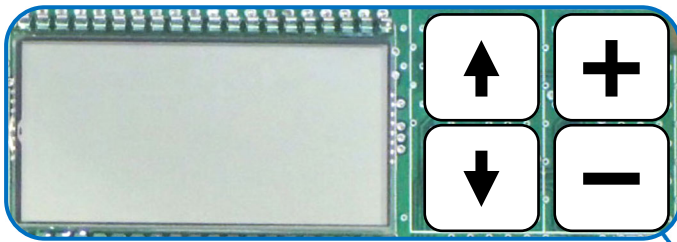

Liste des programmes

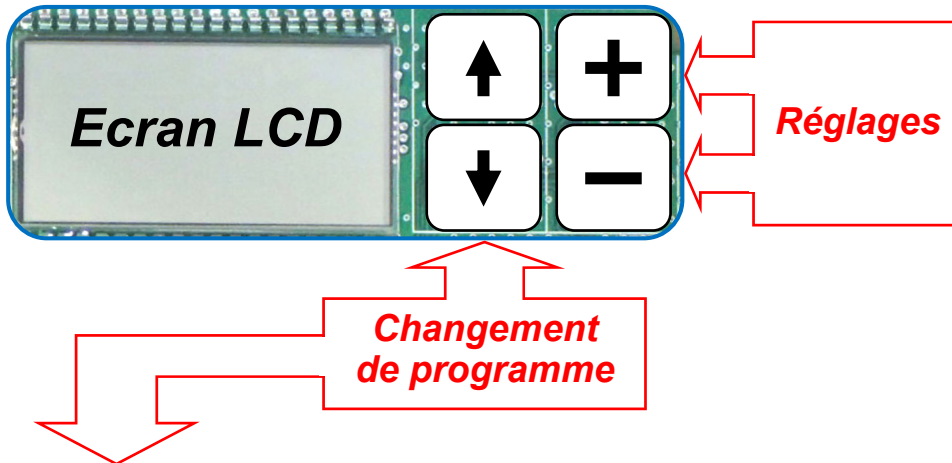

PROGRAMMES	DESIGNATIONS	OBSERVATIONS
P1	Réglage de la vitesse	70, 75 ou 80
P2	Apprentissage de la course	
P3	Choix du mode de fonctionnement	CO : Pression maintenue CI : Mixte IP : Impulsion AS : Automatique Séquentiel AA : Automatique Auto AB : Automatique Blocage
P4	Modification temporisation	
P5	Mémorisation télécommande (+ Digicode à partir de version 00-21)	
P6	Mémorisation télécommande (ouverture partielle)	
P7	Effacement d'une touche de la télécommande	
P8	Effacement de toutes les télécommandes	
P9	Lecture des 10 dernières erreurs	
PA	Nombre de télécommande (en mémoire)	
PB	Lecture (compteur de cycle général)	
PC	Lecture ou effacement (compteur de cycle temporaire)	
PD	Inactif	
PE	Inactif	
PF	Temporisation éclairage (à partir de version 00-22)	30 min. maxi - Mode impulsion

Important : Après les réglages, toujours revenir à la position **Att** (attente)

Mise en service du coffret

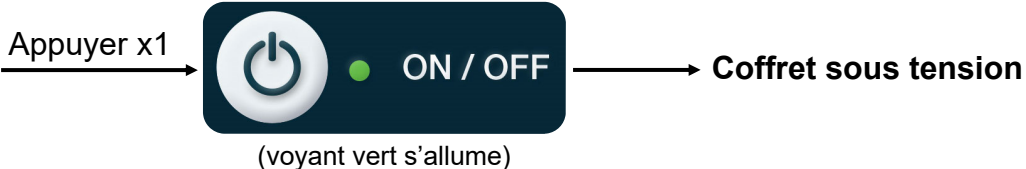

 **Contrôler avant toute programmation :**
La porte doit être parfaitement compensée et équilibrée.

 Les butées arrière doivent **IMPÉRATIVEMENT** être installées et réglées.



Détermination du sens de rotation

INFORMATION : Tant que l'apprentissage n'est pas réalisé, il est normal qu'en pression maintenue, le moteur fasse que quelques tours sans s'arrêter.

- Positionner votre porte à mi-hauteur, à l'aide de la manœuvre de secours.
- Appuyer  en continu, si la porte descend, inverser les fils d'alimentation du moteur aux bornes  et .

Ajustement de la vitesse de fermeture

La vitesse de descente de la porte est déjà pré réglée en usine. Pour certaines dimensions, elle peut être ajustée.

 En cas de réglage le respect de la charte ci-dessous est impératif.

- **Charte à respecter :** Surface du tablier > à 15 m² → 70 (configuration initiale)
15 m² ≥ Surface du tablier > à 10 m² → 75
Surface du tablier ≤ à 10 m² → 80

➤ **Procédure :**

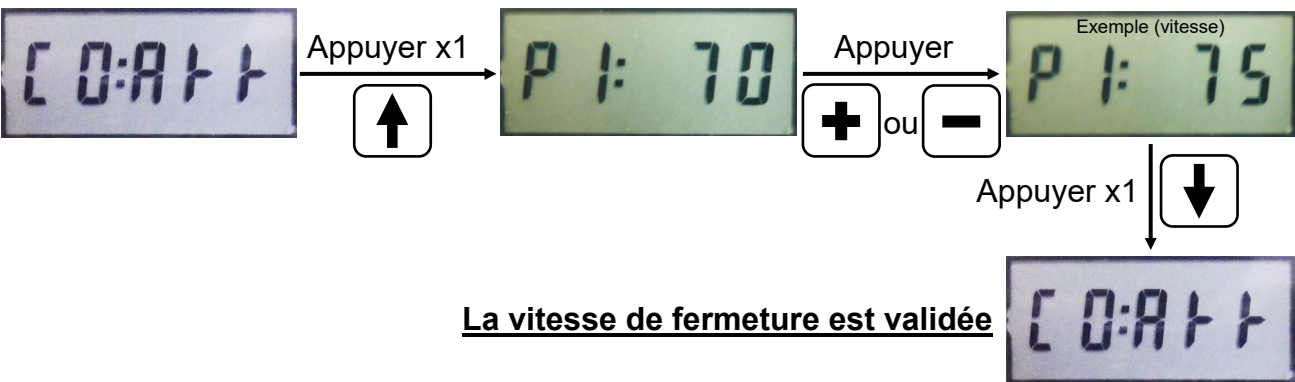

Apprentissage de la course + 1 cycle de validation



- Ne jamais faire de tests ou d'essais de soulèvement ou d'écrasement pendant les phases d'apprentissage.
- L'APPRENTISSAGE doit obligatoirement être réalisé avant de programmer l'un des modes de fonctionnement (pression maintenue, mixte, impulsion ou automatique) ou de brancher des accessoires.

➤ **Procédure** : porte fermée

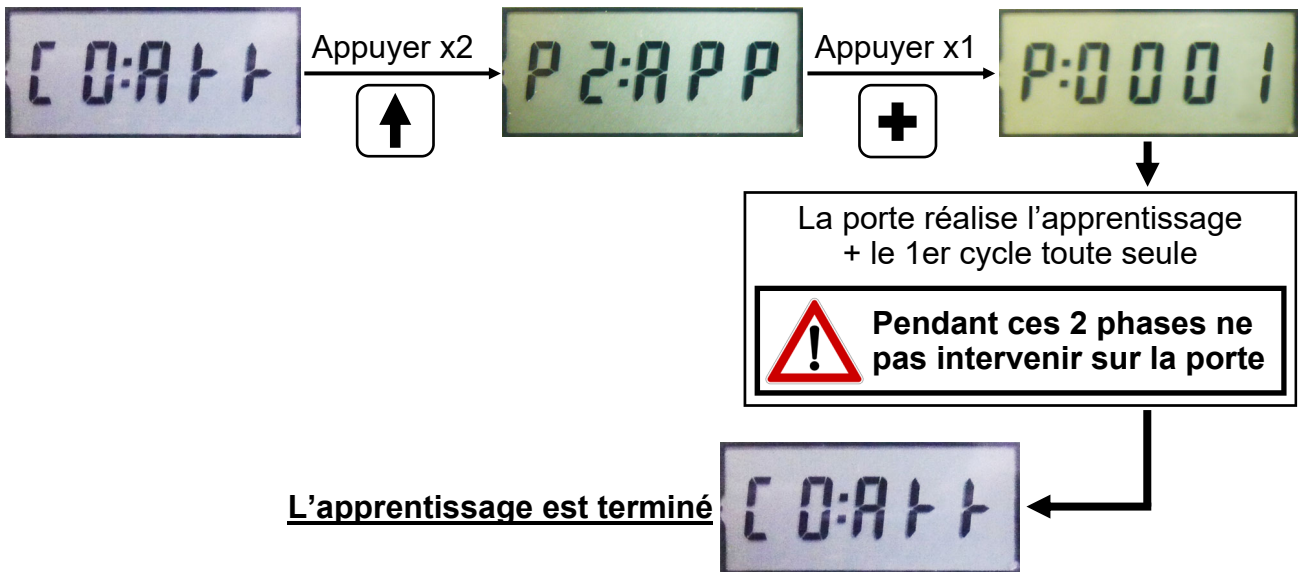



Important : Si l'écran affiche une erreur, voir le chapitre des erreurs de fonctionnement.

Mode pression maintenue (montée/descente maintenue)

INFORMATION : Tant que l'apprentissage n'est pas réalisé, il est normal qu'en pression maintenue, le moteur fasse que quelques tours sans s'arrêter.

Affichage sur l'écran LCD :



- Ouverture** → Appuyer en continu  Jusqu'au butées arrières (en lâchant la flèche, la porte s'arrête).
- Fermeture** → Appuyer en continu  Jusqu'au sol (en lâchant la flèche, la porte s'arrête).

Mode mixte (montée impulsion/descente maintenue)

➤ **Programmation** : porte fermée

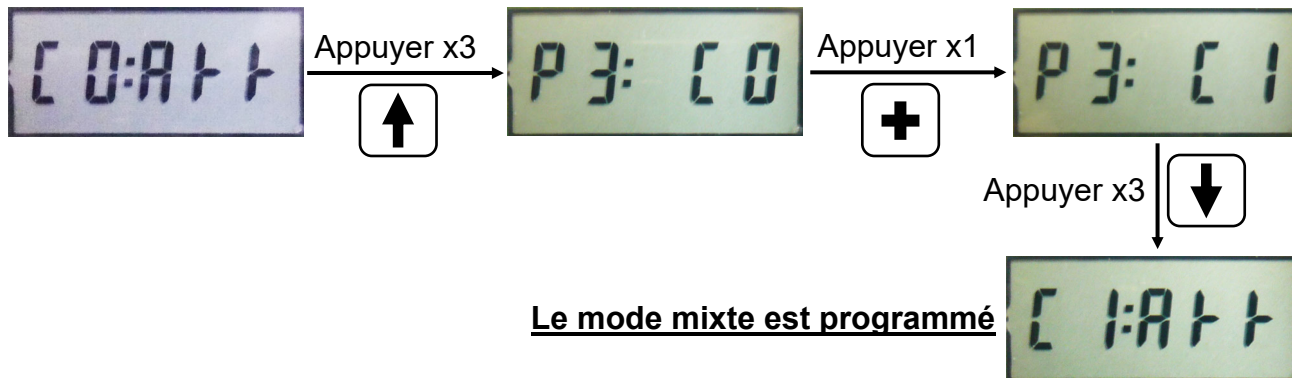

➤ **Fonctionnement** :



Nota :

***Pendant ouverture** → Appuyer x1 **STOP** → Arrêt de la porte

***Pendant fermeture** → Lâcher ▼ → Arrêt de la porte

Important : Si l'écran affiche une erreur, voir le chapitre des erreurs de fonctionnement.

Mode impulsion (montée/descente impulsion)

➤ **Programmation** : porte fermée

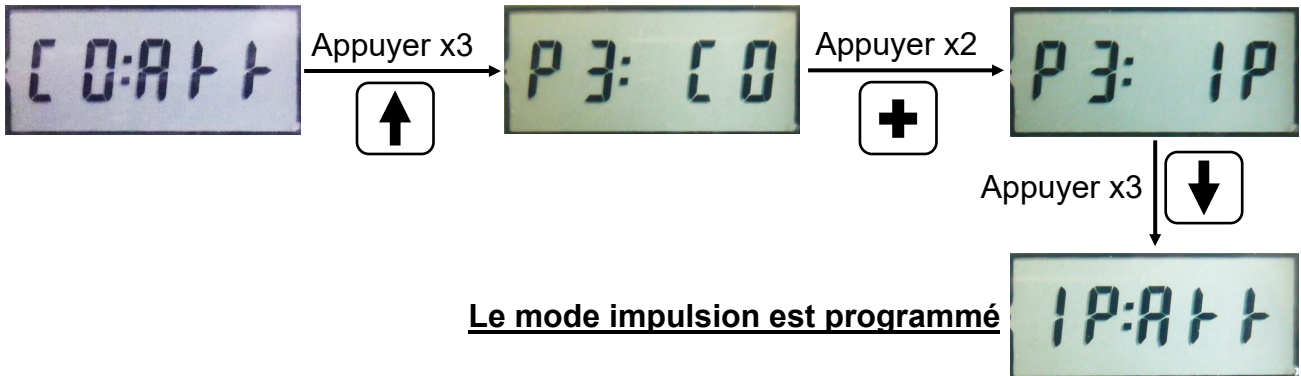

➤ **Fonctionnement** :



Nota :

***Pendant ouverture ou fermeture** → Appuyer x1 **STOP** → Arrêt de la porte

***Pendant ouverture** Appuyer x1 → La porte s'arrête Appuyer x1 → La porte se réouvre ou → La porte se ferme

***Pendant fermeture** → Appuyer x1 → La porte se réouvre

Important : Si l'écran affiche une erreur, voir le chapitre des erreurs de fonctionnement.

Modification de la temporisation d'éclairage - Mode impulsion (à partir de la carte : Version 00-22)

► **Programmation** : Temporisation maxi = 30 minutes.

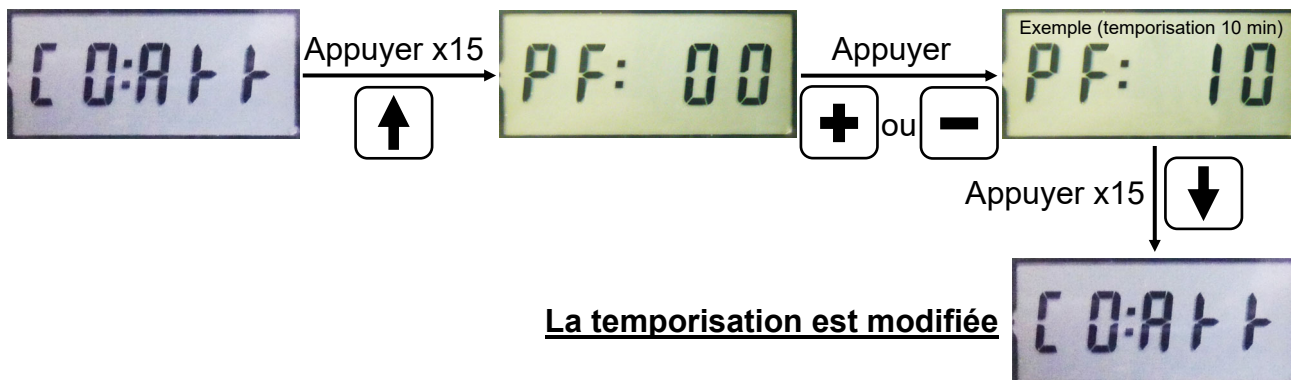

► **Annulation de la temporisation** :

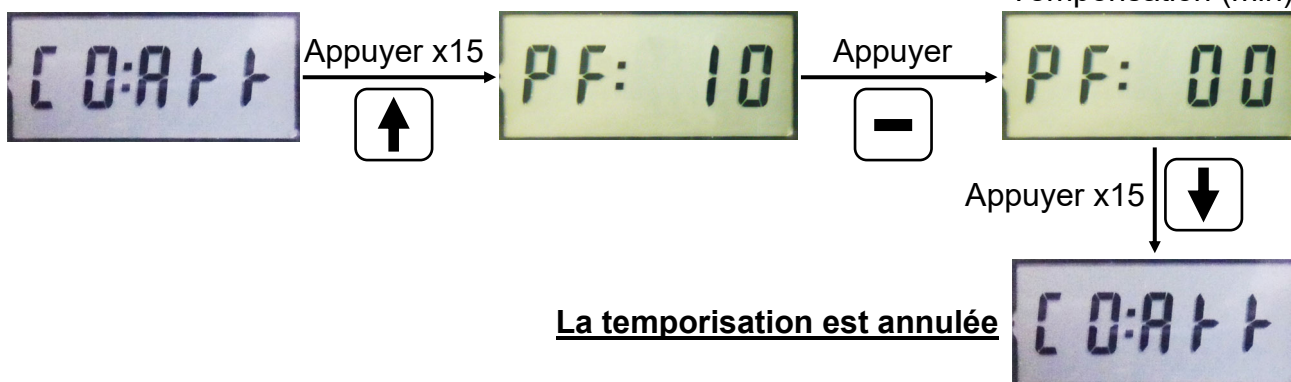

Nota :

***La temporisation est utilisée** → Dans le cas d'un spot éclairant

Modification de la temporisation de refermeture - Modes automatiques

► Programmation :

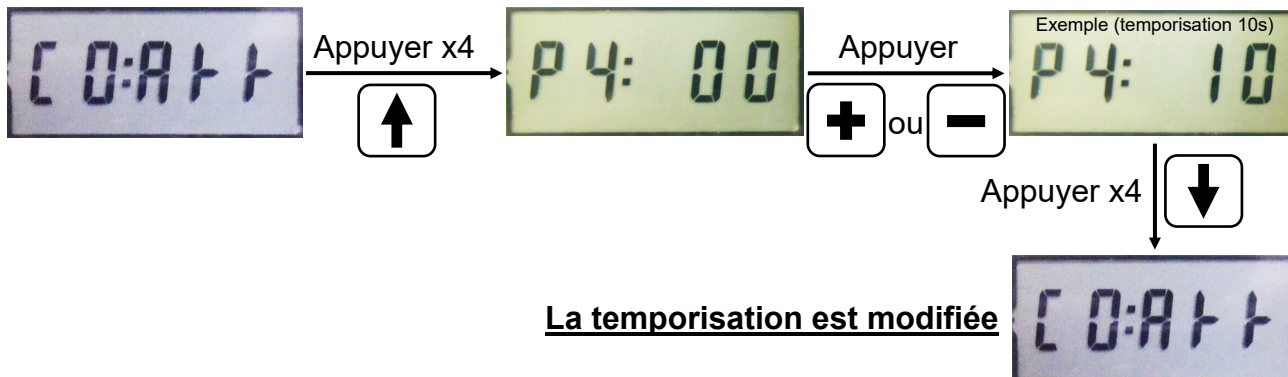

► Annulation de la temporisation :

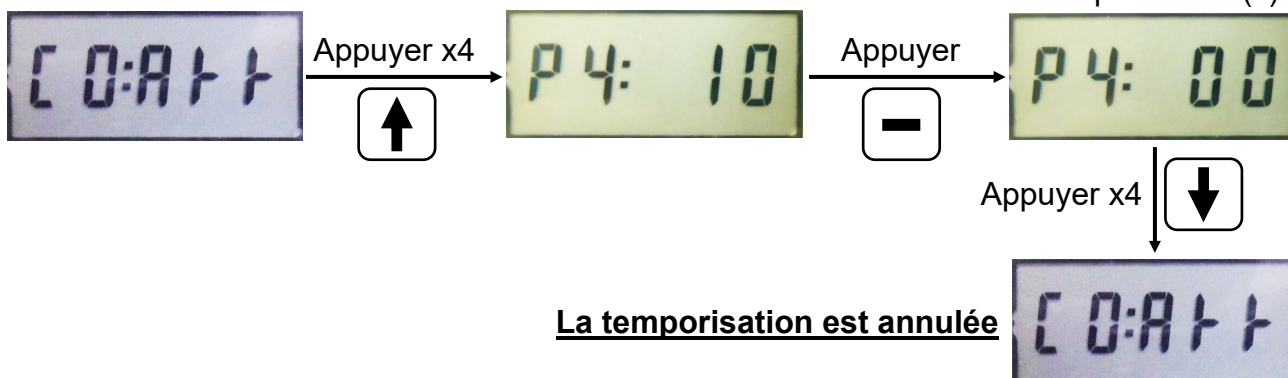

Nota :

- *La temporisation est utilisée → Dans le mode automatique "séquentiel"
- Dans le mode automatique "auto"
- Dans le mode automatique "blocage"

Mode automatique "séquentiel"

(montée impulsion + temporisation et fermeture automatique)

⚠ Cette programmation ne peut être réalisée qu'après le branchement obligatoire de 2 jeux de cellules (Norme EN 13241 + A2).

➤ **Programmation** : porte fermée

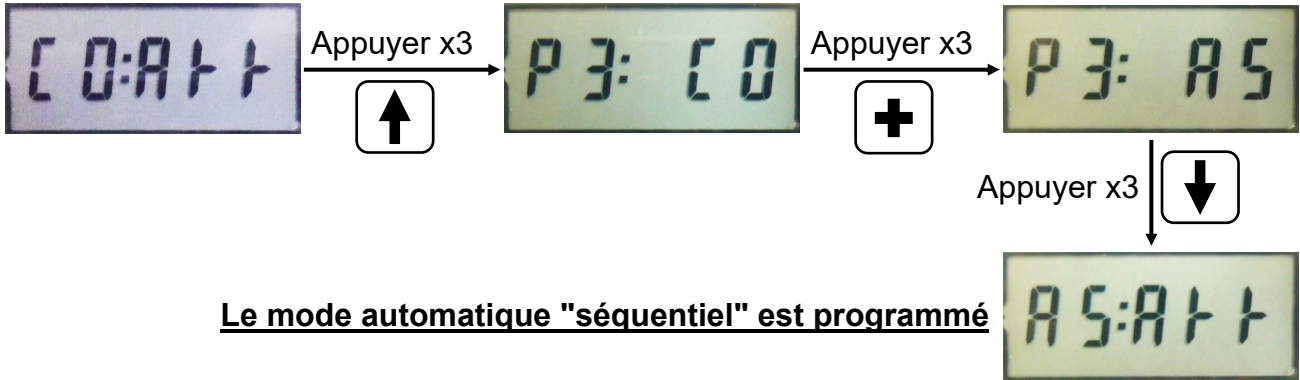

➤ **Fonctionnement** :

Ouverture :



Nota :

***Pendant ouverture ou fermeture** → Appuyer x1 **STOP** → Arrêt de la porte

***Pendant ouverture** → Appuyer x1 **Down Arrow** → La porte s'arrête → Appuyer x1 **Up Arrow** → La porte se réouvre ou **Down Arrow** → La porte se ferme

***Pendant fermeture** → Appuyer x1 **Up Arrow** ou interruption cellules → La porte se réouvre

***Pendant temporisation** → Appuyer x1 **Up Arrow** → La temporisation se relance

→ Appuyer x1 **STOP** → La temporisation s'arrête

→ Appuyer x1 **Down Arrow** → Relance la fermeture sans attendre la fin de la temporisation

Important : Si l'écran affiche une erreur, voir le chapitre des erreurs de fonctionnement.

Mode automatique "auto"

(montée automatique + temporisation et fermeture automatique)
Conseillé pour ouverture par tube routier, boucle magnétique ou cellules

 Cette programmation ne peut être réalisée qu'après le branchement obligatoire de 2 jeux de cellules (Norme EN 13241 + A2).

➤ **Programmation** : porte fermée

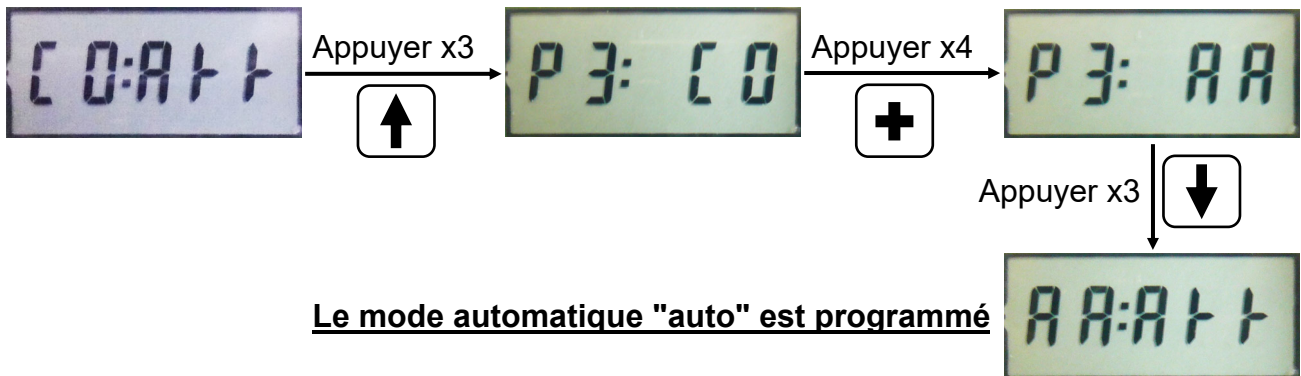

➤ **Fonctionnement** :

Ouverture :





Nota :

***Pendant ouverture ou fermeture** → Appuyer x1  → Arrêt de la porte

***Pendant ouverture** → Appuyer  ou interruption cellules → La porte continue de s'ouvrir

***Pendant fermeture** → Appuyer x1  ou interruption cellules → La porte se réouvre

***Pendant temporisation** → Appuyer x1  → La temporisation se relance

→ Appuyer x1  → La temporisation s'arrête

→ Appuyer x1  → Relance la fermeture sans attendre la fin de la temporisation

Important : Si l'écran affiche une erreur, voir le chapitre des erreurs de fonctionnement.

Mode automatique "blocage"

(montée automatique puis lors d'un passage la temporisation est réduite)
Conseillé pour ouverture par tube routier, boucle magnétique ou cellules



Cette programmation ne peut être réalisée qu'après le branchement obligatoire de 2 jeux de cellules (Norme EN 13241 + A2).

► Programmation : porte fermée

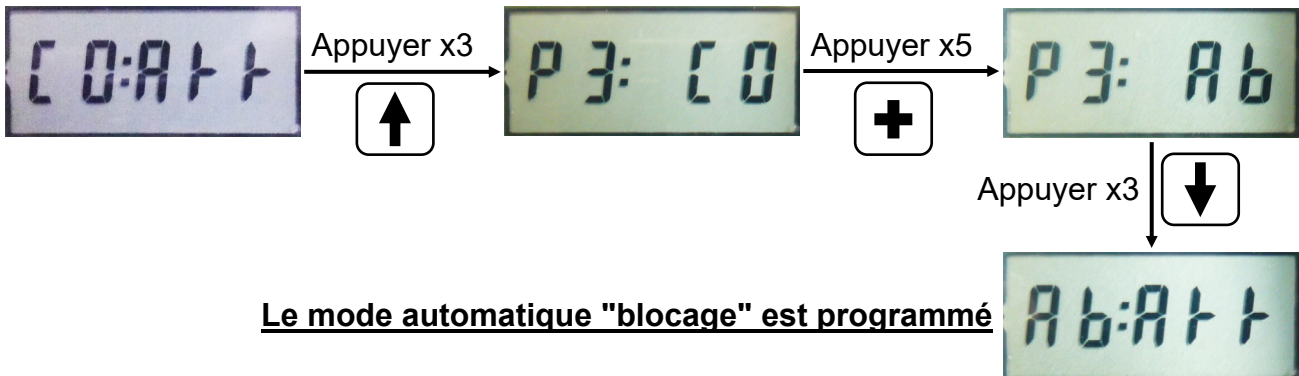

► Fonctionnement :

Ouverture :

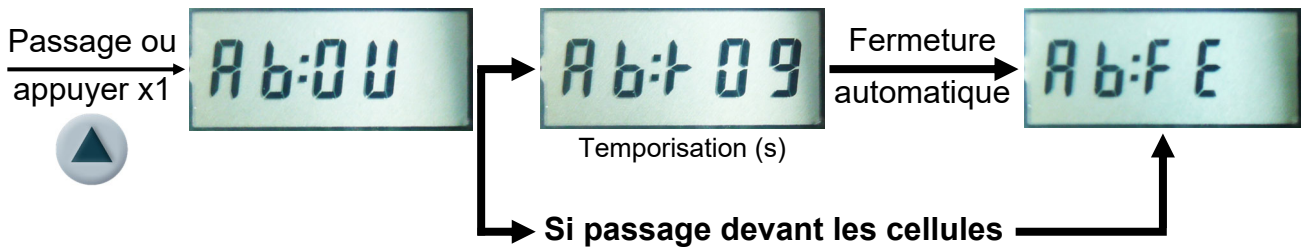

Nota : Identique au mode automatique "auto".

Nota² : *Si interruption cellules pendant ouverture ou temporisation

↓
 La temporisation est ramenée à 3 secondes avant la fermeture

Important : Si l'écran affiche une erreur, voir le chapitre des erreurs de fonctionnement.

Programmation ouverture partielle sur coffret

(ouverture piétonne)

Fonctionne dans tous les modes sauf en mode pression maintenue

➤ **Programmation** : porte fermée (exemple en mode impulsion).

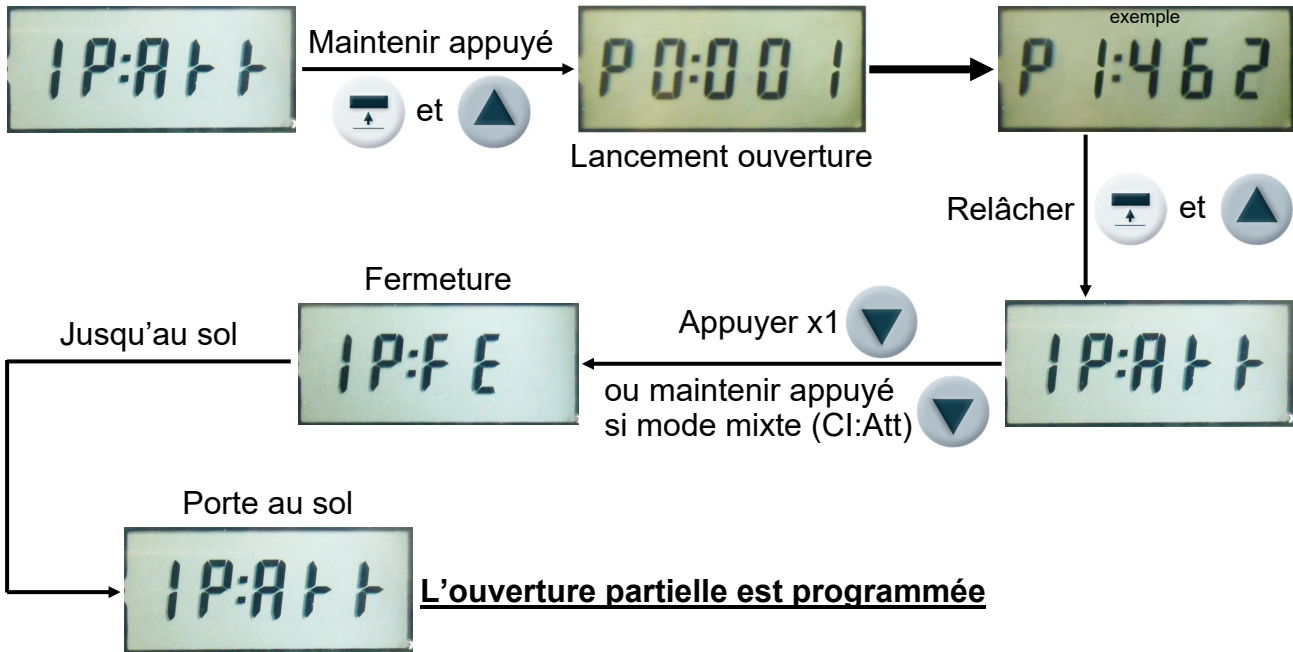

➤ **Fonctionnement** :

Appuyer x1 (↑) → Ouverture jusqu'à hauteur programmée puis fonctionnement identique au mode correspondant.

► **Modification de la hauteur de l'ouverture partielle :**

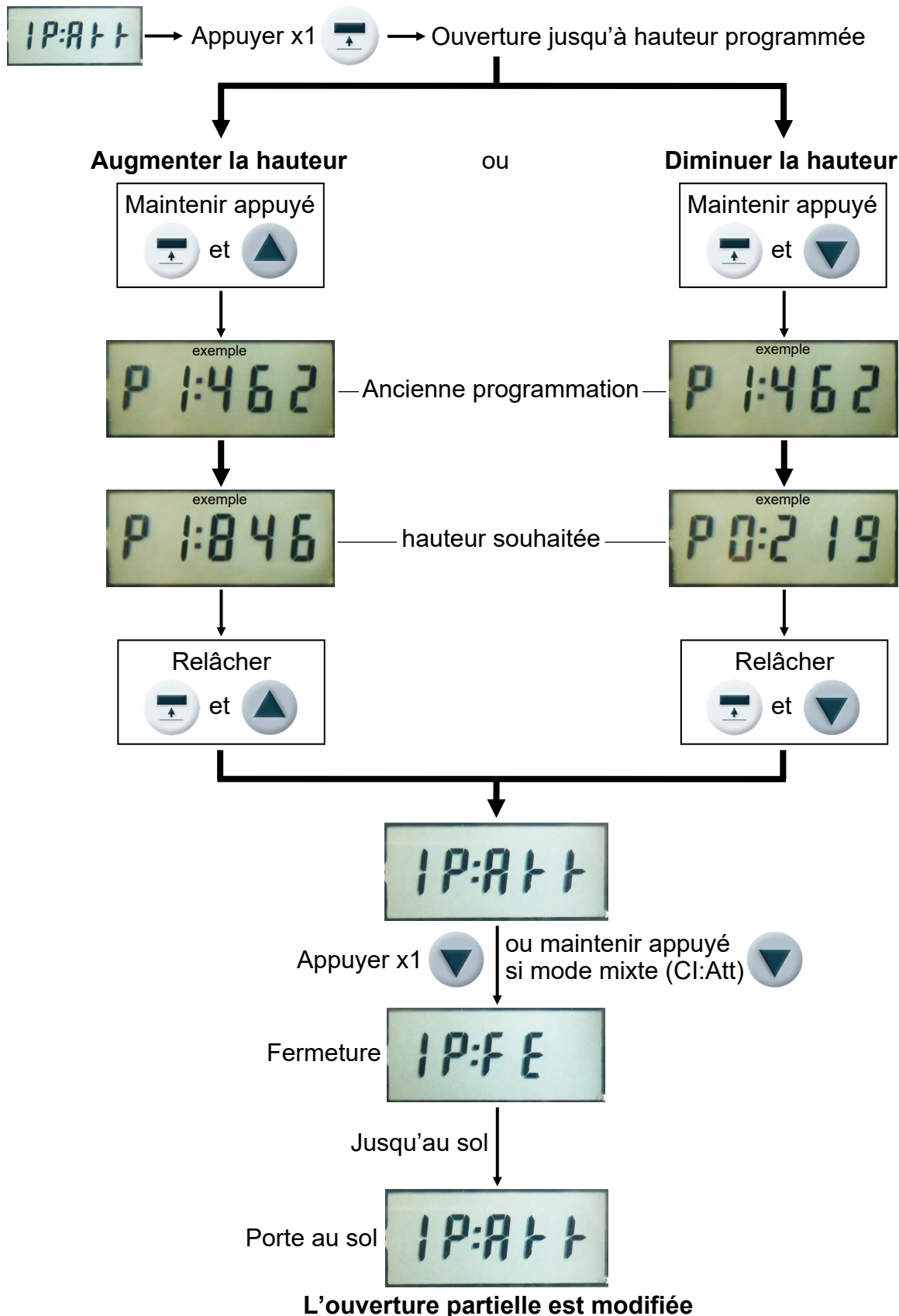

Important : Si l'écran affiche une erreur, voir le chapitre des erreurs de fonctionnement.

Mémorisation de la télécommande

(+ Digicode à partir de la carte : Version 00-21)

Fonctionne dans tous les modes sauf en mode pression maintenue

Remarque : Si plusieurs télécommandes, recommencer la mémorisation de l'ouverture totale et de l'ouverture partielle pour chacune d'entre elle (32 télécommandes maximum).

Il n'est pas possible de programmer plusieurs boutons de la télécommande pour une même fonction (ouverture totale ou partielle)

Ouverture totale *(exemple en mode impulsion)*

➤ **Mémorisation :** porte fermée

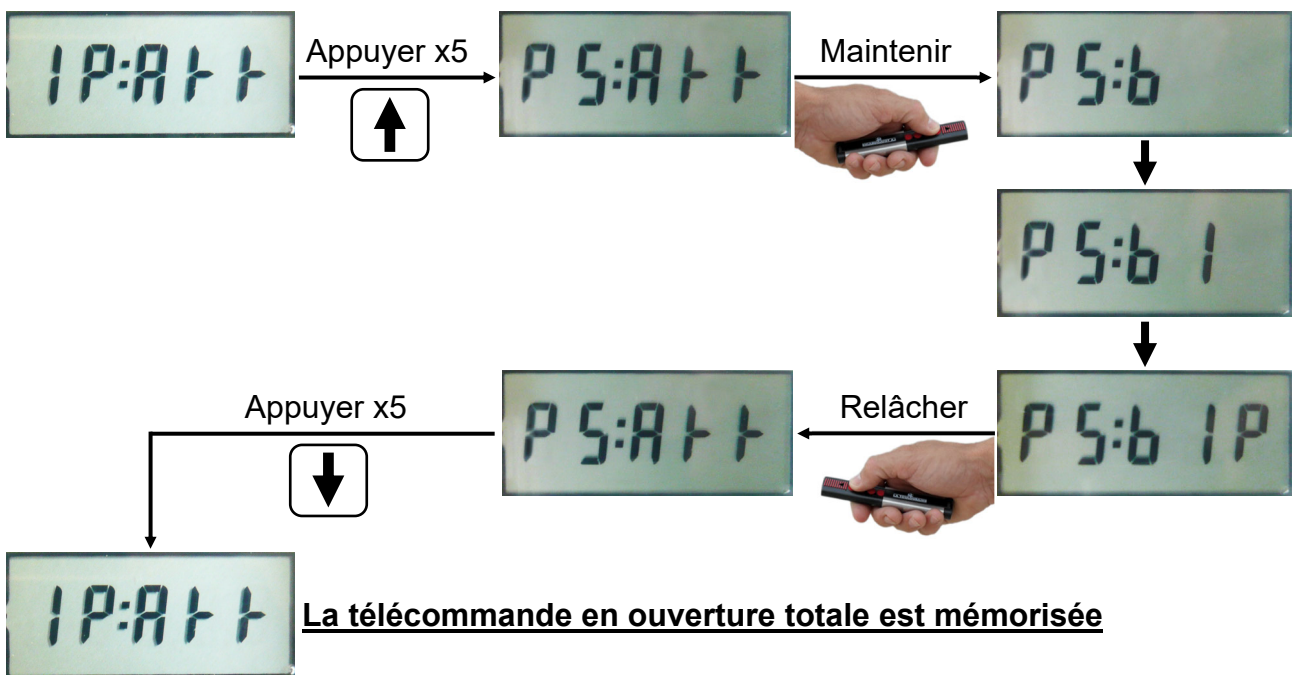

➤ **Fonctionnement :**



Nota : Le fonctionnement est différent pour chaque mode (voir le paragraphe correspondant).

Important : Si l'écran affiche une erreur, voir le chapitre des erreurs de fonctionnement.

Ouverture partielle (exemple en mode impulsion)

Nota : La mémorisation de la télécommande en ouverture partielle ne fonctionnera pas tant que la programmation de l'ouverture partielle n'a pas été réalisée sur le coffret.

➤ **Mémorisation :** porte fermée (choisir une autre touche pour l'ouverture partielle).

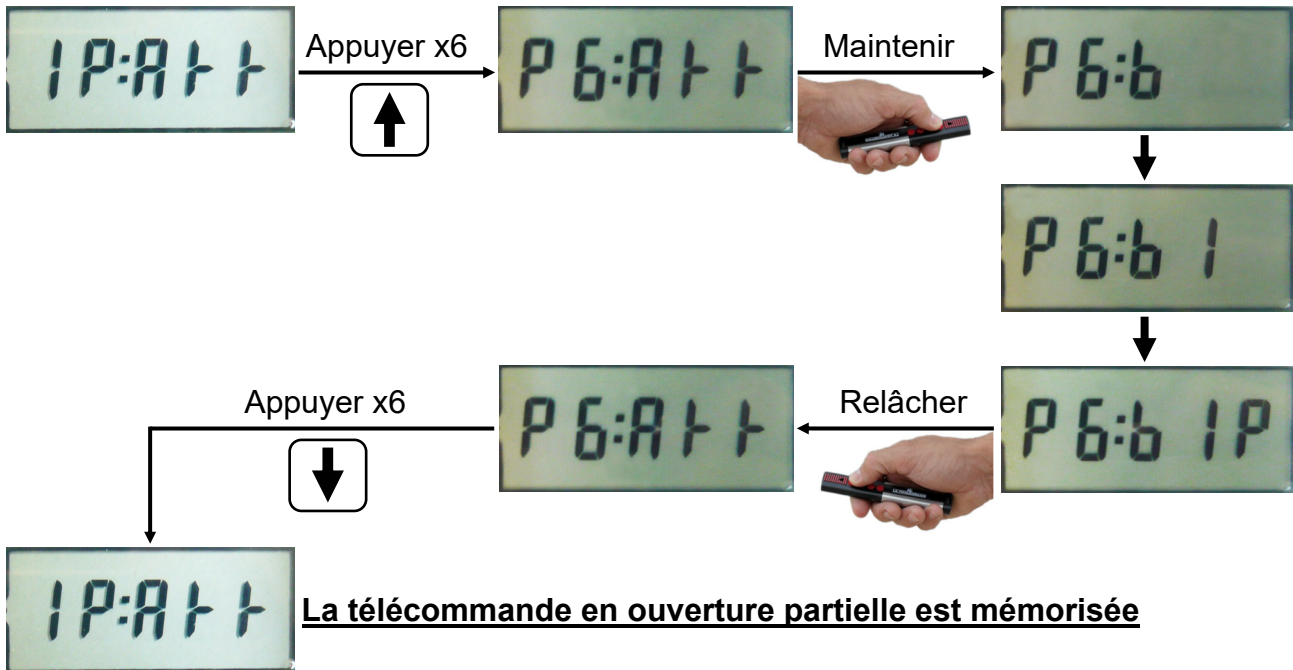

➤ **Fonctionnement et nota :** identique au paragraphe de l'ouverture totale.

Important : Si l'écran affiche une erreur, voir le chapitre des erreurs de fonctionnement.

Nombre de télécommande (en mémoire)

➤ **Vérification :** (exemple en mode impulsion).

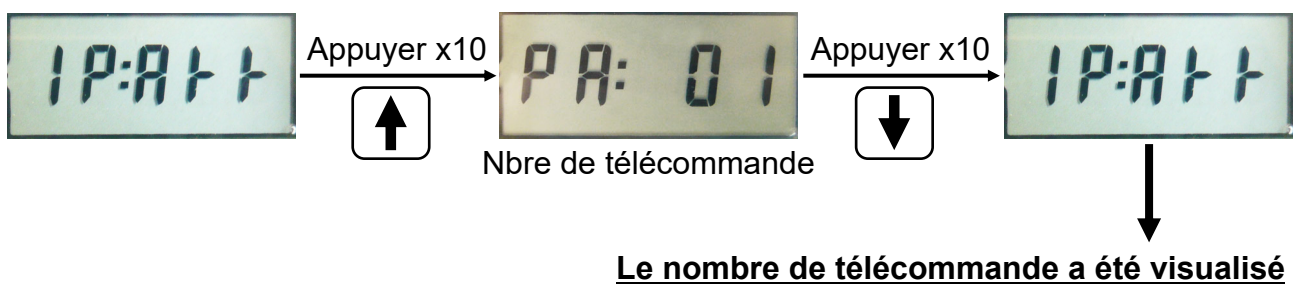

Effacement (d'une touche de la télécommande)

➤ **Suppression** : exemple en mode impulsion.

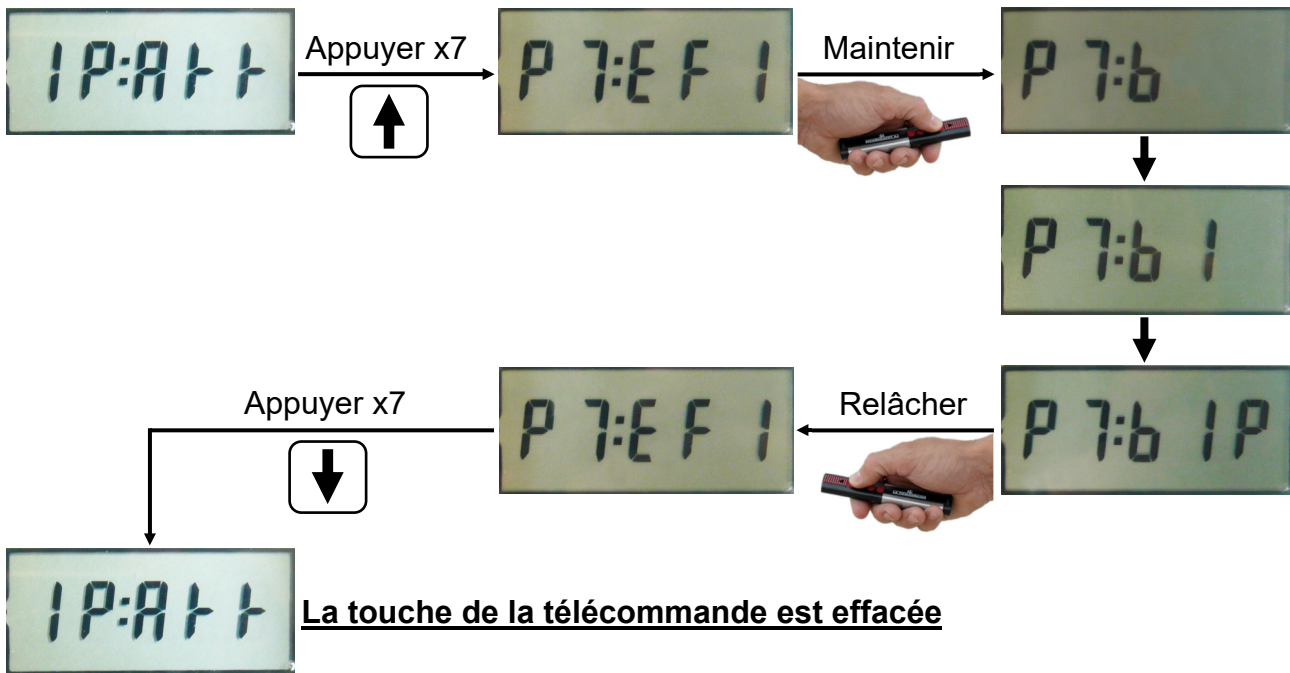

Nota : Pour effacer une autre touche de la télécommande recommencer les étapes.

Important : Si l'écran affiche une erreur, voir le chapitre des erreurs de fonctionnement.

Effacement (de toutes les télécommandes)

➤ **Suppression totale** : exemple en mode impulsion.

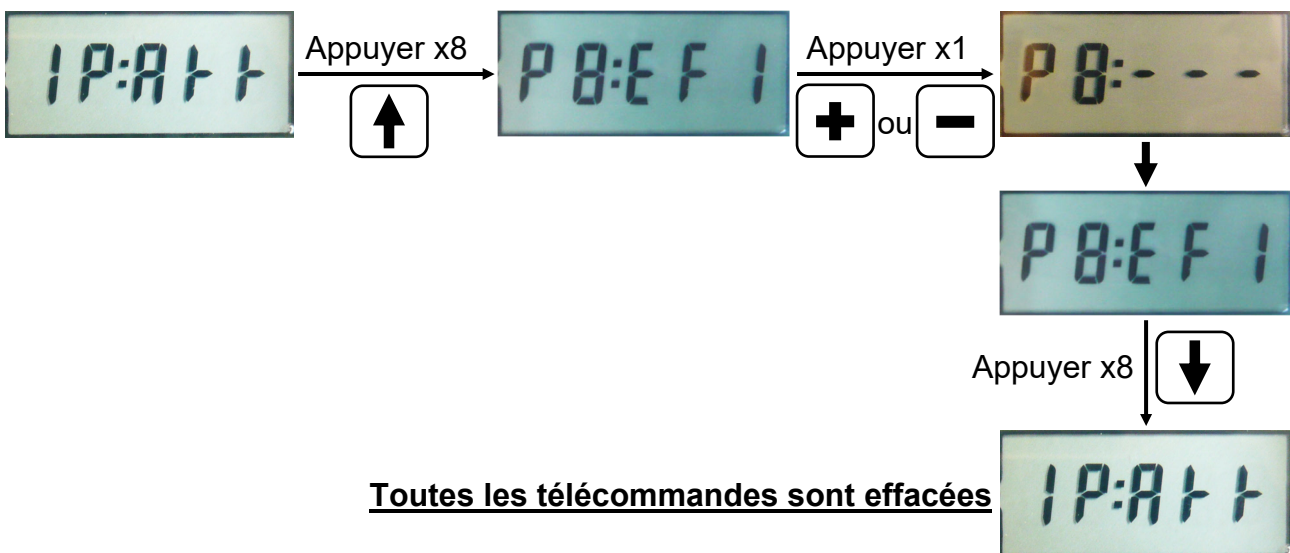

Lecture des 10 dernières erreurs

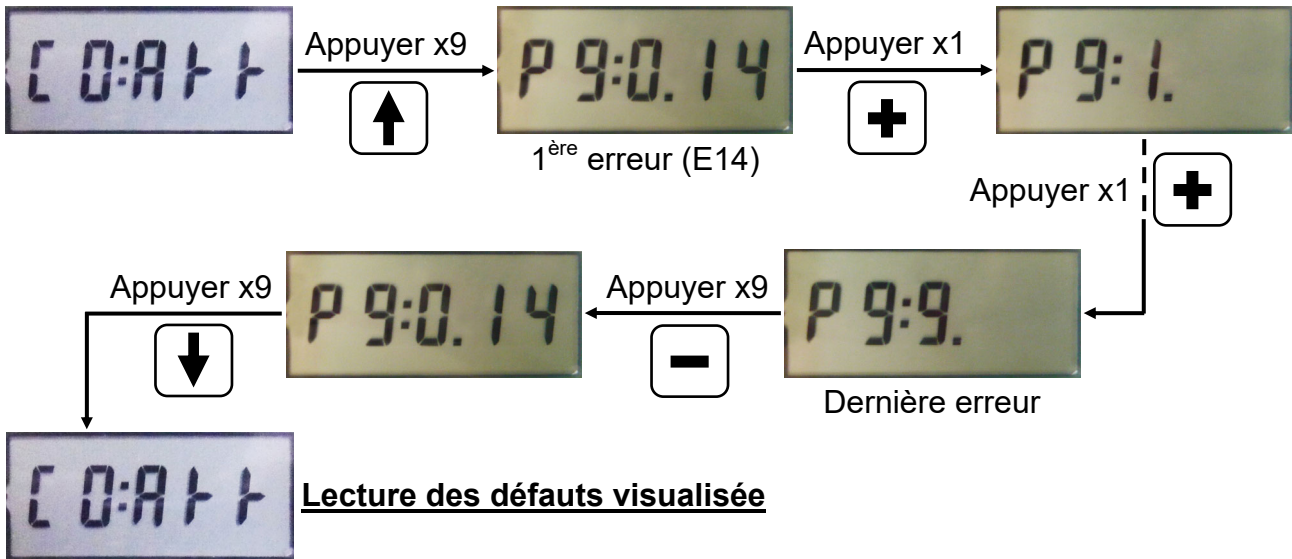

Important : Si l'écran affiche une erreur, voir le chapitre des erreurs de fonctionnement.

Lecture (Compteur de cycle général)

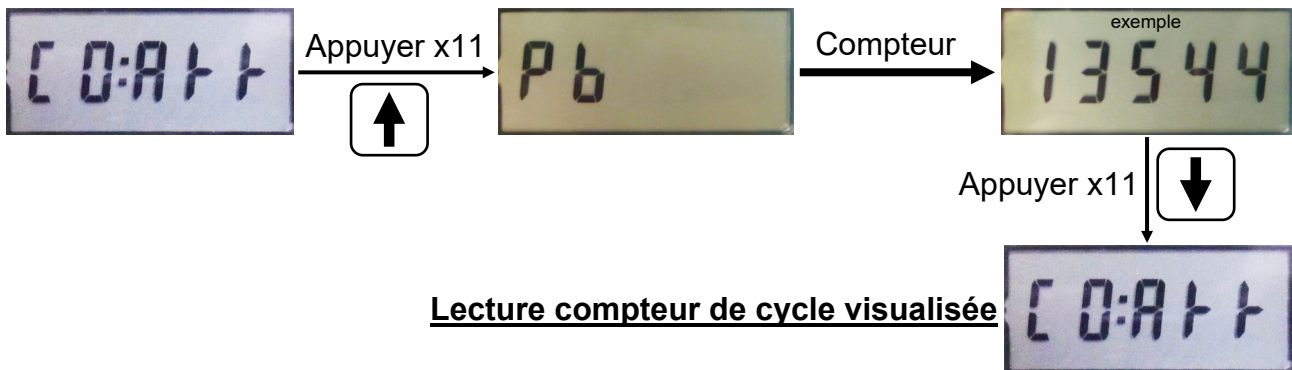

Lecture ou effacement (Compteur de cycle temporaire)

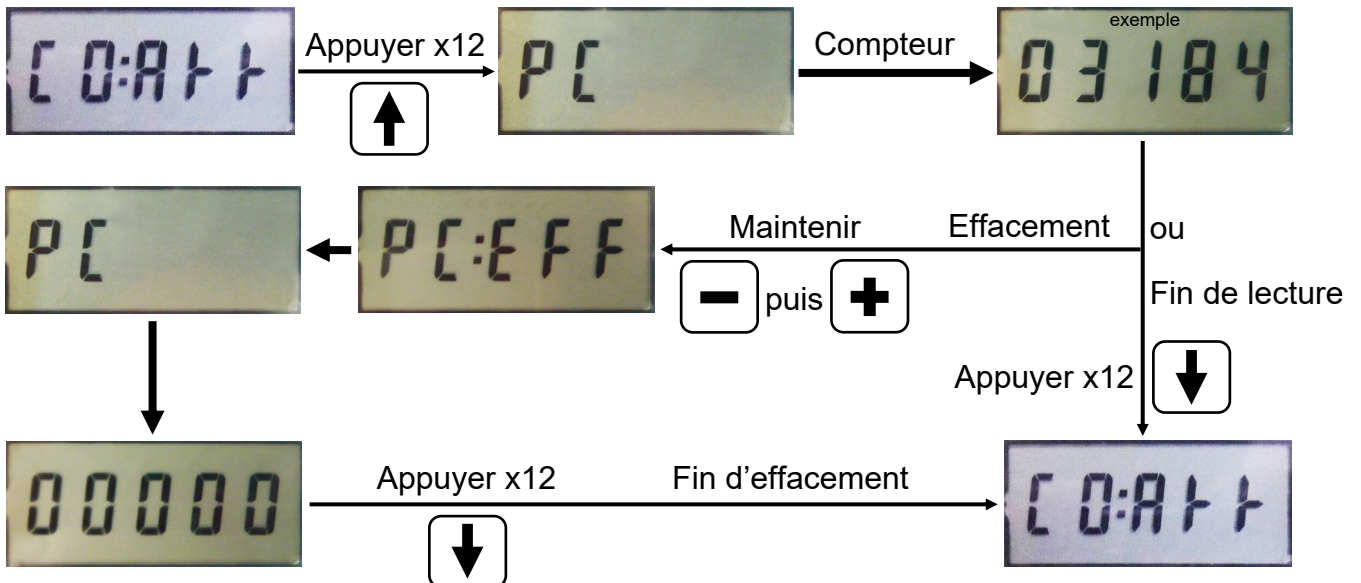

Branchement des accessoires

IMPORTANT :
 Dans le cas du branchement d'un organe de commande ou de sécurité,
 il est impératif de réaliser un apprentissage pour rendre les entrées 22/23/24/25/26
 fonctionnelles. Voir chapitre : *Apprentissage de la course*.

 Les organes de commande fixes doivent être installés en vue de la porte mais éloignés des parties mobiles et à une hauteur d'au moins 1,5 m par rapport au sol.

Fonctionnement pression maintenue

 Seul l'organe de commande nécessitant une action maintenue doit être installé et utilisé.

Boîte à 2 boutons

 Contacts 24V

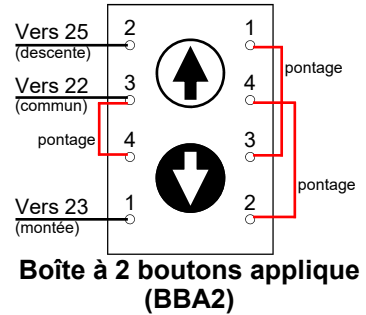
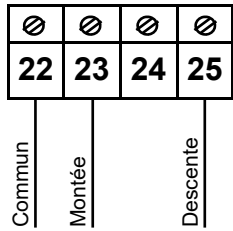

Boîte à clé

Obligatoire pour mode pression maintenue en zone publique (EN 13241 + A2)

 Contacts 24V

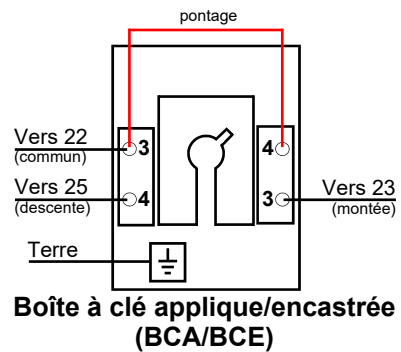
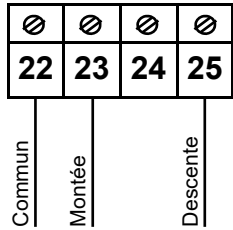

Fonctionnement mixte

Boîte à 3 boutons

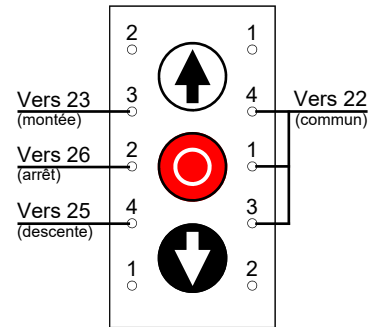
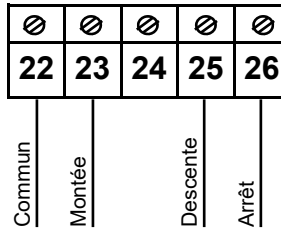

Boîte à 3 boutons applique (BBA3)

Fonctionnement impulsion ou automatique

Boîte à 1 bouton

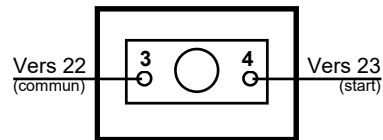
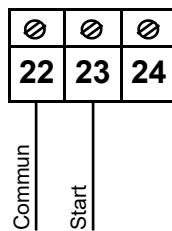

Boîte à bouton applique (BBA)

Boîte à clé

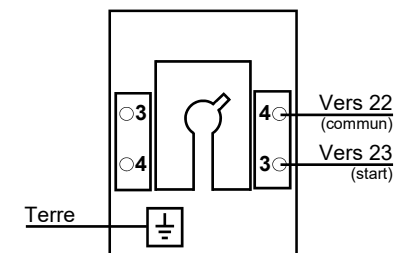
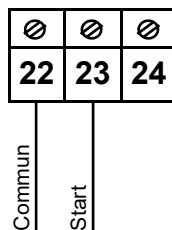

Boîte à clé applique/encastrée (BCA/BCE)

2 Boîtes à 1 bouton (BBA)

Boîte à clé (BCE2/BCA1)

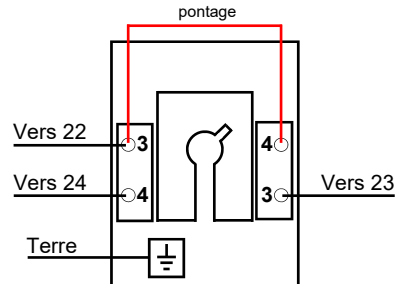
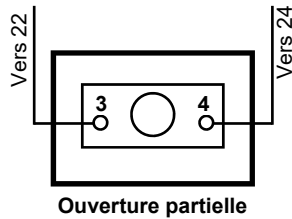
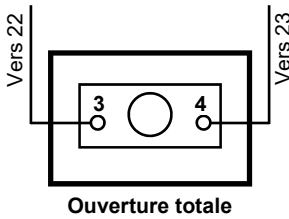
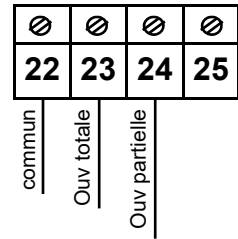
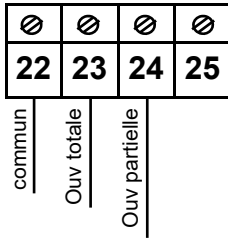

Cellules émettrices/réceptrices basses

⚠ Avant de brancher les cellules, couper impérativement l'alimentation du coffret

2 jeux obligatoires en mode automatique ou en mode impulsion en zone publique hors vue de la porte (Norme EN 13241 + A2)

⚠ Retirer le pont entre 19 et 21

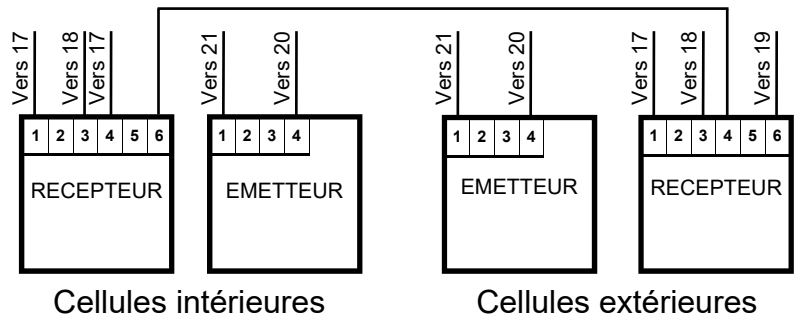
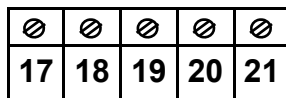

Portillon optionnel : Sécurité ouverture

⚠ Avant de brancher le radio contact, il est impératif de réaliser un apprentissage pour rendre les entrées fonctionnelles. Voir chapitre : Apprentissage de la course.

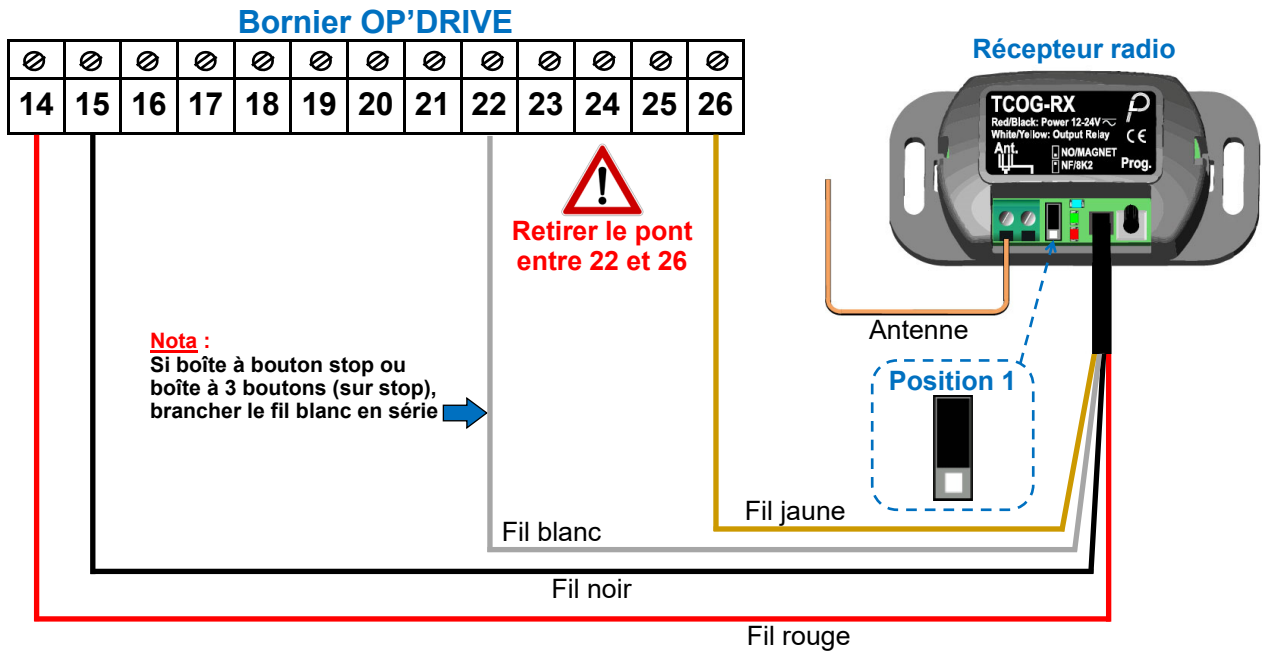

Feu éclairant (option) 2 maximum

230V et 250W maximum par feu

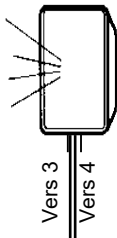

Feu orange clignotant (option) 2 maximum

24V et 15W maximum par feu



Nota : La connexion de feux clignotants entraîne automatiquement un préavis de 3 secondes environ.

Batterie (option)

- Fixer la batterie à l'intérieur du couvercle.

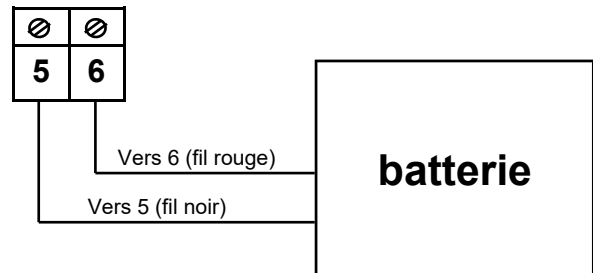

Attention :

- Batterie branchée au moins 48 à 72 heures pour obtenir sa pleine charge.
- Si vous coupez l'alimentation du coffret, le message **IP:bat** (mode impulsion/batterie) doit apparaître sur l'écran LCD.
- Pour plus de précision sur le fonctionnement du mode batterie, voir le chapitre "Option batterie" du manuel d'utilisation.

Indication LED

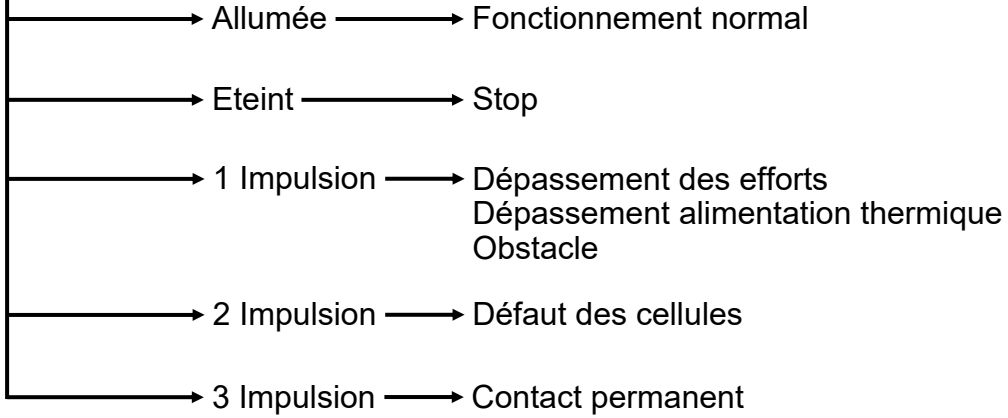

Revenir au mode "pression maintenue" à partir des autres modes de fonctionnement

► **Exemple** : IP = Impulsion

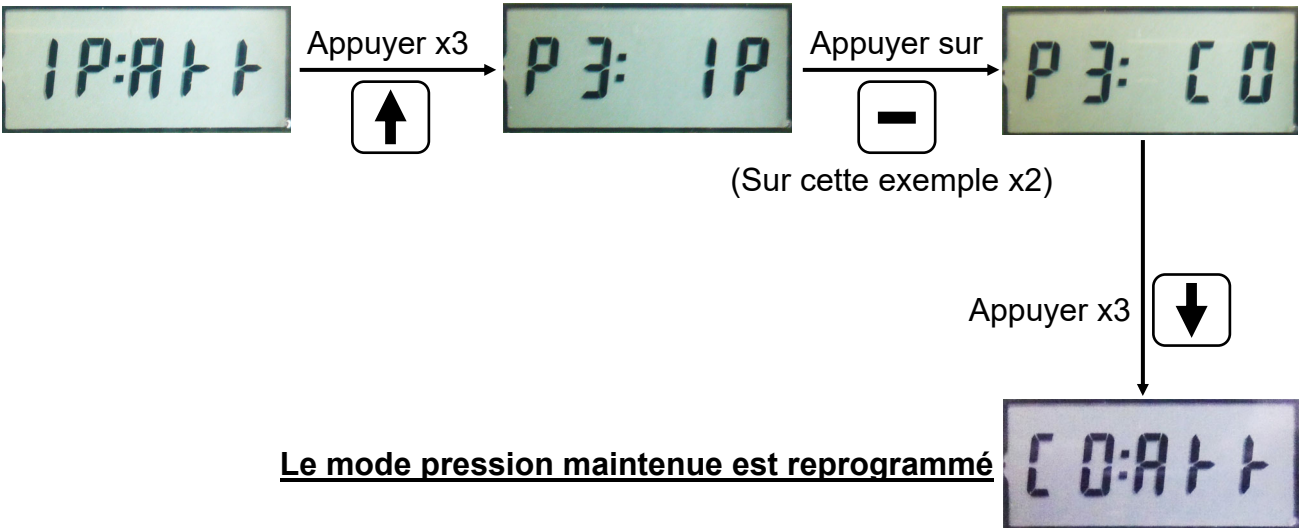

Récapitulatif des messages écran

Mode de fonctionnement :

C0: Mode pression maintenue	AS: Mode automatique "séquentiel"
C1: Mode mixte	AA: Mode automatique "auto"
IP: Mode impulsion	Ab: Mode automatique "blocage"

Fonctionnement de la porte :

:A11 En attente	:bA1 Fonctionnement par batterie
:OU Ouverture par commande	:OU1 Ouverture par télécommande
:FE Fermeture par commande	:FE1 Fermeture par télécommande
:01, :05, Etc...Temporisation de refermeture	

Compteur :

00000 Compteur de cycle	Pb Compteur de cycle général
:APP Apprentissage de la course	Pc Compteur de cycle temporaire
P:0000 Apprentissage des efforts	Pc:EFF En cours d'effacement du compteur de cycle temporaire
P0:000 Apprentissage de l'ouverture partielle	



Informations programme :

P1:, P2:, P3:, Etc...Programme
P1: 70, P1: 75, Etc...Programme 1, vitesse de fermeture
P4: 00, P4: 10, Etc...Programme 4, réglage temporisation de refermeture
PA: 01 Programme A, nombre de télécommande
P9:0., P9:1., Etc...Programme 9, liste des erreurs
U2-15 Numéro de carte (exemple : 15)

Informations télécommande :

:b IP Programmation télécommande ouverture totale ou partielle et déprogrammation
:EF1 Effacement d'une touche de la télécommande impulsion
: - - - En cours d'effacement de toutes les télécommandes

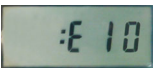
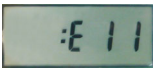
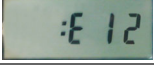
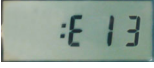
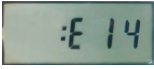
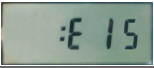
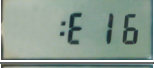
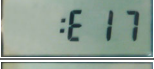
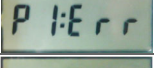
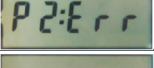
Erreurs de fonctionnement

Affichage/Symptôme	Cause	Remède
Fonctionnement de la porte par palier (ex : de 10 cm en 10 cm) ou le moteur ne fonctionne pas	<ul style="list-style-type: none"> - Mauvais branchement des bornes 7, 8 et 9 - Mauvaise connexion au moteur - Problème de coupure ou faux contact - Le connecteur moteur est débranché 	<ul style="list-style-type: none"> - Vérifier la conformité des branchements aux bornes 7, 8 et 9 - Vérifier la connexion au moteur - Vérifier la continuité des fils - En cas d'anomalie persistante, refaire un apprentissage de la course
Claquement du pignon moteur en fin de course haut ou bas	<ul style="list-style-type: none"> - Câble de la manœuvre de secours pas assez tendu 	<ul style="list-style-type: none"> - Retendre le câble de la manœuvre de secours (voir paragraphe : Montage de la manœuvre de secours)
La porte s'arrête en partie basse sans affichage d'erreurs	<ul style="list-style-type: none"> - La porte est trop compensée - Manque de graissage des ressorts - Tablier trop serré sur les joints 	<ul style="list-style-type: none"> - Détendre les ressorts - Graisser les ressorts - Régler le tablier (supports galets)
	<ul style="list-style-type: none"> - Cellules occultées - Mauvais alignement des cellules - Mauvais branchement des cellules ou fils débranchés - Passage sur le mode automatique sans avoir raccordé les cellules obligatoires 	<ul style="list-style-type: none"> - Retirer l'obstacle dans le faisceau des cellules - Aligner les cellules face à face - Vérifier les branchements des cellules - Raccorder les cellules obligatoires (EN 13241-1)
	<ul style="list-style-type: none"> - Pont présent entre les bornes 19/21 et sélection du mode de fonctionnement AS ou AA ou Ab 	<ul style="list-style-type: none"> - Retirer le pontage entre les bornes 19 et 21 ou changer de mode de fonctionnement
	<ul style="list-style-type: none"> - Cellules défailtantes (coupure émetteur sans réaction du récepteur) 	<ul style="list-style-type: none"> - Remplacer les cellules défailtantes
	<ul style="list-style-type: none"> - Contact permanent sur l'entrée de commande (bornes 22, 23 et 24) - STOP (bornes 22 et 26) activé - Ouverture du portillon pendant le fonctionnement 	<ul style="list-style-type: none"> - Vérifier les branchements et le fonctionnement des organes de commande - Vérifier le bouton STOP et le cas échéant, le contact portillon - Refermer le portillon
	<ul style="list-style-type: none"> - Câble moteur déconnecté - Mauvaise compensation des ressorts (trop ou pas assez) - Dépassement des efforts autorisés (anti-soulèvement / anti-écrasement) - Point dur pendant le fonctionnement de la porte - Mauvais apprentissage des efforts - Coupure et retour du courant pendant le fonctionnement - Retour du courant pendant l'utilisation en mode batterie (option) 	<ul style="list-style-type: none"> - Reconnecter correctement le câble au moteur - Détendre ou retendre les ressorts - Supprimer l'obstacle - Supprimer les points durs - Refaire un apprentissage de la course
	<ul style="list-style-type: none"> - Température limite atteinte (85°C) 	<ul style="list-style-type: none"> - Attendre la chute de la température
	<ul style="list-style-type: none"> - Blocage suite à 3 réouvertures consécutives sur l'obstacle 	<ul style="list-style-type: none"> - Vérifier le bon fonctionnement manuel de la porte
	<ul style="list-style-type: none"> - Apprentissage non réalisé 	<ul style="list-style-type: none"> - Réaliser un apprentissage de la course
	<ul style="list-style-type: none"> - Touche de la télécommande en ouverture totale déjà mémorisée 	
	<ul style="list-style-type: none"> - Touche de la télécommande en ouverture partielle déjà mémorisée 	
	<ul style="list-style-type: none"> - Touche de la télécommande déjà effacée 	

Manœuvre de secours

(panne de courant sans option de batterie)

Le voyant vert du bouton On/Off est éteint.

- Si le voyant est allumé, appuyer 1 fois sur On/Off pour éteindre le coffret.

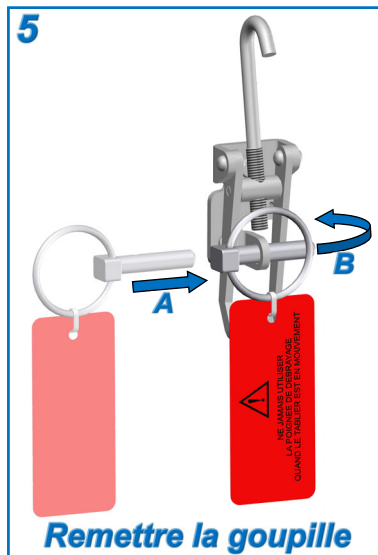
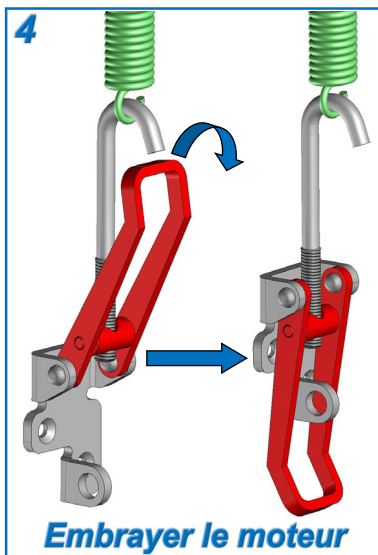
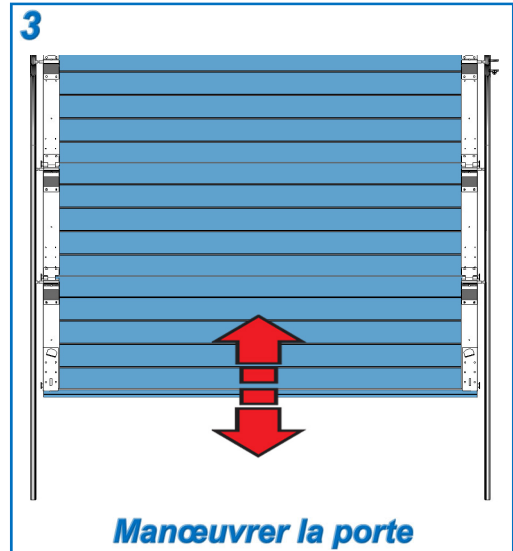
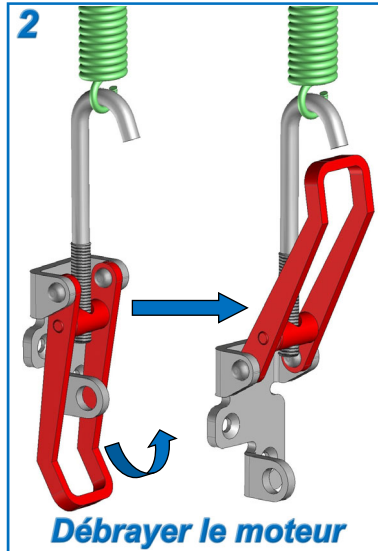
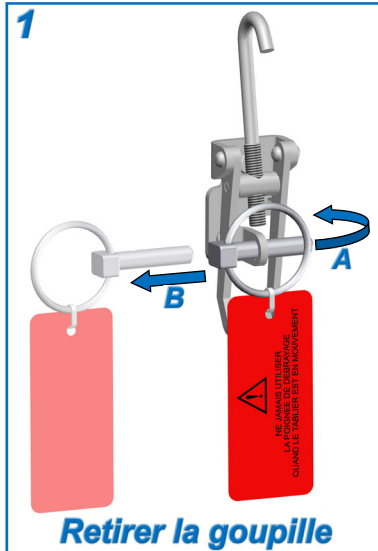

Si l'opération 4 présente un **effort important**, déplacer légèrement le tablier pour faciliter l'enclenchement du moteur.



Ne jamais embrayer avec le moteur en marche.



Si ce n'est pas une panne de courant, que le voyant vert clignote et qu'un message d'erreur apparaît sur l'écran LCD, veuillez consulter les erreurs de fonctionnement.

Contact assistance technique

(Cachet de l'installateur)