

INSTALLATION

Porte de garage résidentielle Manuelle ou Motorisée

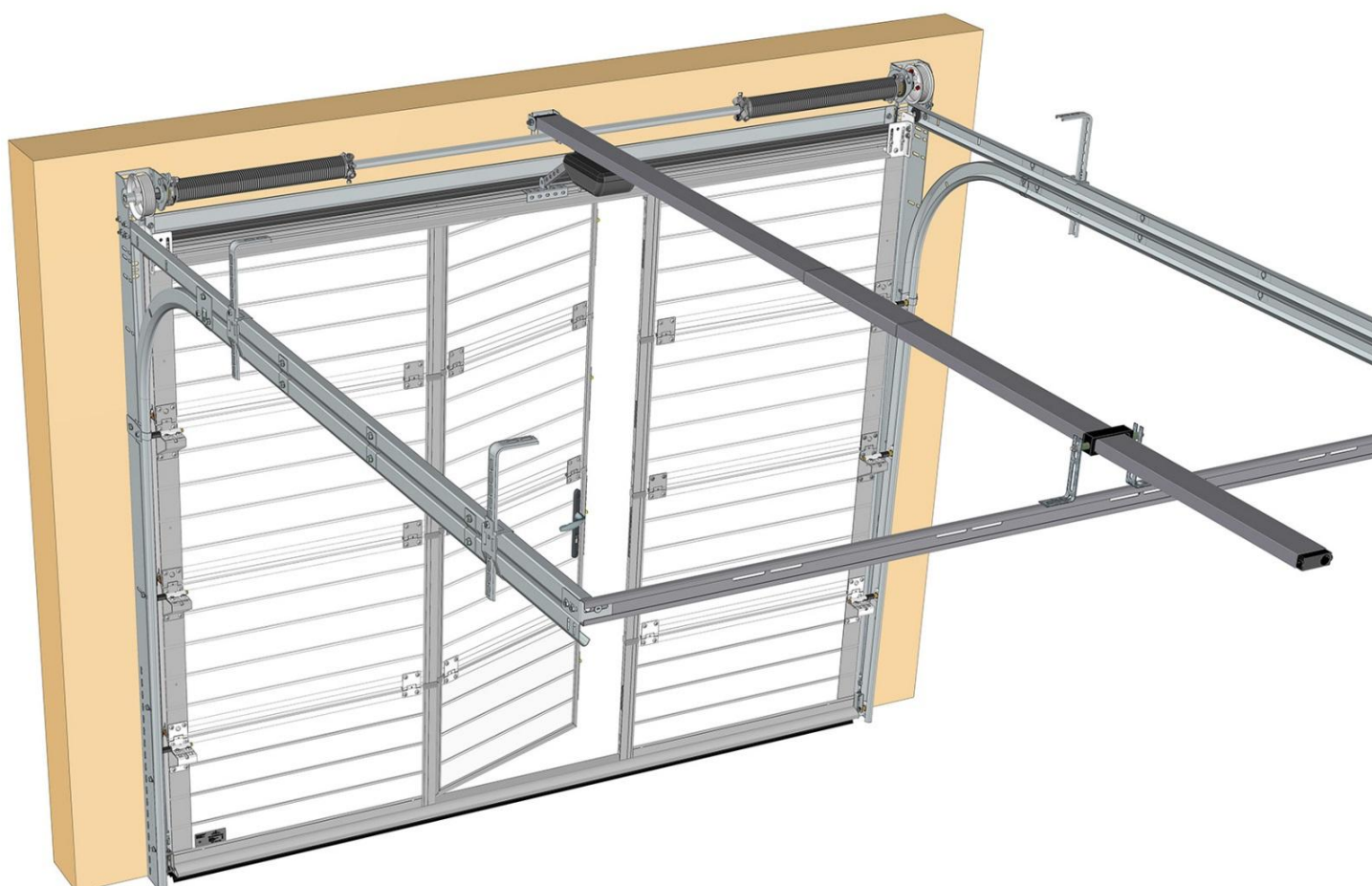

RT200 avec Portillon
avec seuil réduit de 30 mm
ou standard de 60 mm



(Document réservé aux installateurs)

Sommaire

Instructions d'installation	3
Avant la pose	4
Matériel nécessaire	4
Contenu des kits selon configurations/options de la porte	5
Kits pour porte MOTORISÉE et MANUELLE	5
Kits pour porte MOTORISÉE	6
Kits pour porte MANUELLE	6
Partie portillon	7
Installation des rails verticaux	8
Vérification de la baie	8
Montage des joints verticaux	8
Montage des équerres et du joint sur la traverse	9
Fixation de la traverse au sol	9
Montage de la ligne d'équilibrage au sol	10
Présentation du cadre	11
Fixation des rails verticaux	11
Installation des rails horizontaux	12
Montage des courbes	12
Fixation des rails horizontaux	13
Montage des équerres de pige	14
Installation de la pige	14
Mise en place des suspentes	15
Rallonge de pige (option)	15
Contrôle des diagonales	16
Pose du palier intermédiaire (support moteur)	17
Préparation des panneaux	17
Repérage du sens d'ouverture	17
Graissage de tous les axes des galets	17
Panneau bas	18
Panneau(x) intermédiaire(s)	18
Montage du tablier	20
Pose du panneau bas représenté avec seuil standard de 60 mm	20
Informations spécifiques, si seuil réduit de 30 mm	20
Pose du(des) panneau(x) intermédiaire(s)	25
Pose du panneau haut	28
Finalisation du portillon	30
Réglage du module d'arrêt	30
Retirer la cale	30
Mise en place de la tringle	31
Activation de la serrure	34
Test de fonctionnement des coffres	35
Astuce test 2	36
Réglage du ferme porte	36
Solution « si blocage serrure »	37
Finitions : Bouchons, paumelles et gâches	38
Installation des câbles	39
Positionnement des tambours	39
Passage des câbles sur les tambours	40
Vérification de la tension des câbles	41
Réglages des ressorts	42
Tension des ressorts	42
Charte du nombre de tours de tension des ressorts	42
Réglage des galets	43
Vérification de l'équilibrage	44
Finitions	44
Mise à niveau du tablier	44
Réglage et fixation de la traverse	45
Fixation des supports de galets hauts	45
Installation de la butée d'ouverture (porte manuelle)	45
Montage de la poignée	46
Montage du verrou (option sur porte motorisée)	46
Montage de la corde de tirage (porte manuelle)	47
Seuil caoutchouc (option)	47
Graissage des fonds de rails	47
Fixation moteur « SOMMER » sur pige	48
Microcontact & Radio contact	49
Branchement du microcontact de sécurité avec le moteur Duo vision (filaire)	49
Installation : Radio contact de sécurité (sans fil) sur panneau haut portillon	50
Branchement	51
Radio contact (sans fil) avec moteur Duo vision S3 (SOMMER)	51
Radio contact (sans fil) ou Switch (filaire) avec moteur Pro+ S3 (SOMMER)	51
Radio contact (sans fil) avec moteur Dexxo Compact io (SOMFY)	52

Instructions d'installation



Pour que le montage, l'utilisation et l'entretien de ce produit soient réalisés en toute sécurité, il est nécessaire de suivre les instructions données ici.

Pour la sécurité de tous, respectez les mesures de précaution ci-dessous.

- Avant de procéder au montage, lisez attentivement cette notice.
- Cette fermeture doit être installée par un installateur professionnel.
- Toutes les pièces livrées sont calculées spécifiquement pour ce produit.
Ajouter et/ou utiliser d'autres éléments peut être préjudiciable à la sécurité et à la garantie du produit.
- Toute modification ou amélioration de cette fermeture doit être conforme à la norme EN 13241 + A2.
Dans ce cas, un dossier " Modification/Transformation " doit être établi par l'installateur suivant la norme EN 12635 annexe C.
- De grandes forces sont exercées par les ressorts de torsion ;
travailler en respectant les consignes de sécurité.
Utiliser les outils nécessaires à la mise en œuvre des produits.
Veiller à travailler sur un sol stable.
- Veiller à avoir un espace de montage suffisamment lumineux, dégagé, propre et balisé.
- Veiller à ce qu'aucune autre personne que les installateurs ne soit présente sur le chantier.
En effet, les personnes non autorisées comme les enfants, pouvant être présents sur le chantier, risquent de se blesser durant le montage.
- Tous les composants de cette fermeture doivent être installés conformément aux instructions d'installations stipulées dans cette notice.
- Toutes les exigences des normes EN 13241 + A2 doivent être satisfaites et vérifiées, si nécessaire.

Couple maxi de serrage :

Vis d'assemblage = 10 Nm

Vis de montage tablier = 12 Nm

Charge de service mini par point de fixation :

Arbre de compensation = 300 daN

Rails = 40 daN

Avant la pose

Matériel nécessaire

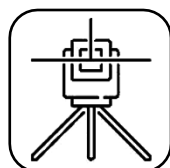

Niveau laser

ou

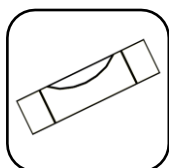

Niveau à bulle

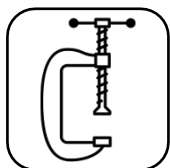

Serre-joints



Fil à plomb

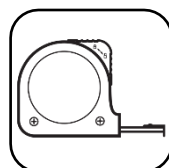

Mètre



Cutter

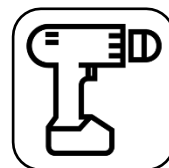

Visseuse

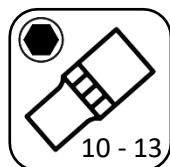

Douilles
10 - 13



Embout
cruciforme



Clés plates
10 - 13



Clés Allen
2,5 - 3

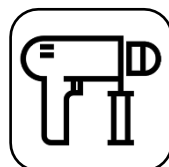

Perforateur



Embout Torx
30



Embout carré
SQ2



Tournevis
cruciforme



Tournevis
plat



Crayon



Meuleuse



Pince
universelle



Pince
coupante

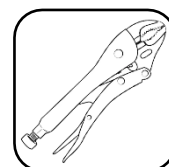

Pince étau



Forets acier
Ø2-4,2-4,5-10-13



Marteau



Pince
à riveter



Scie
à métaux



Joint silicone



Pinceau



Pot de graisse



Echelle

Contenu des kits selon configurations/options de la porte

Kits pour porte MOTORISÉE et MANUELLE

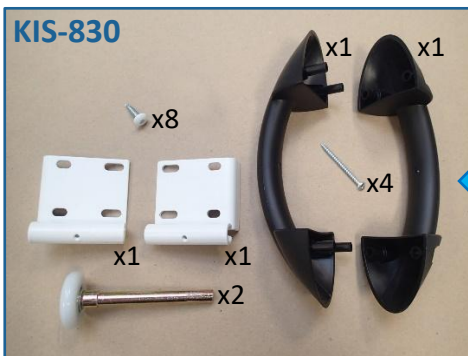
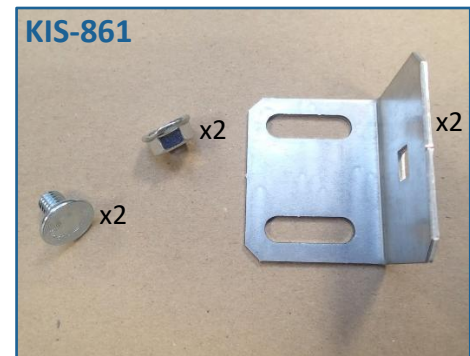
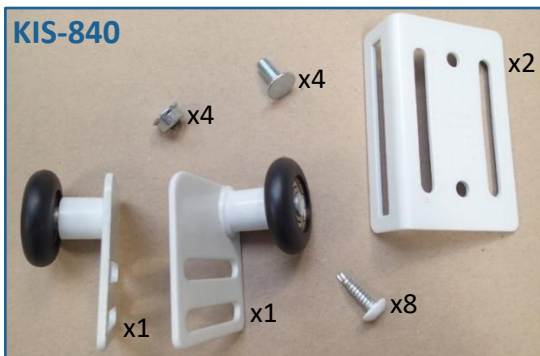
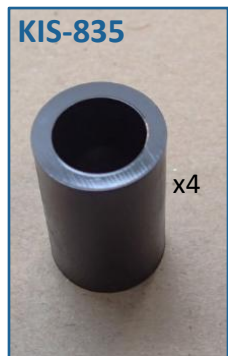
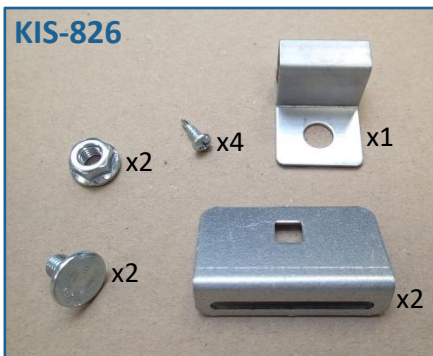
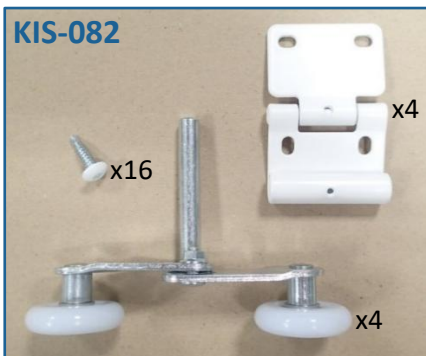
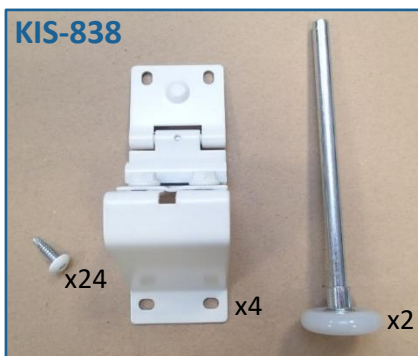
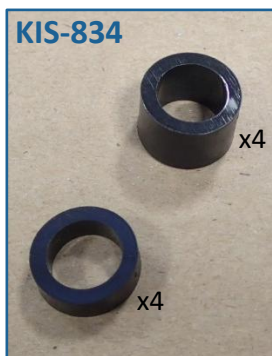
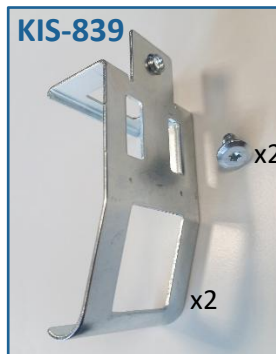

OU



Kit fourni, si seuil réduit de 30 mm

Uniquement, si seuil de 60 mm

Kits pour porte MOTORISÉE

KIS-028

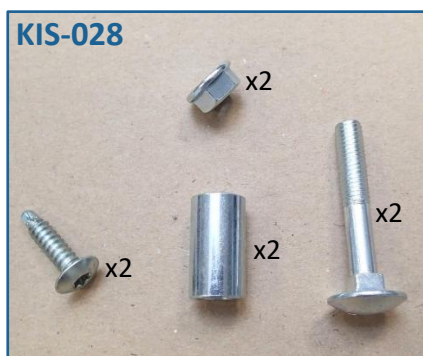

Kits pour porte MANUELLE

KIS-012



KIS-805

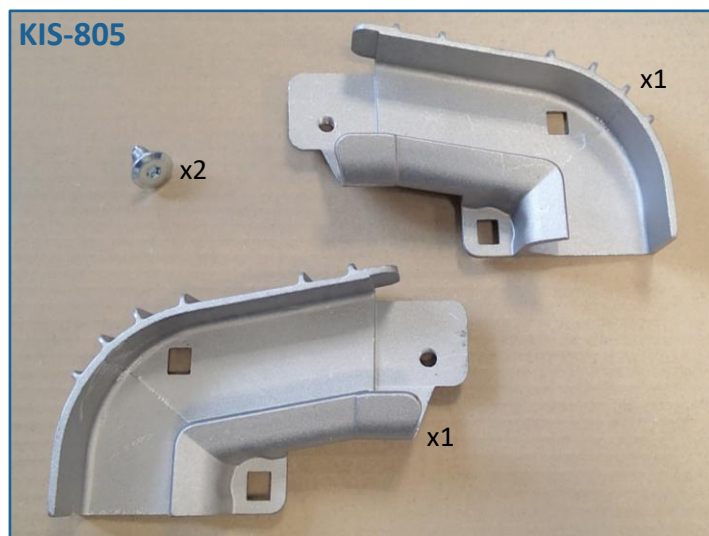

Fourni aussi avec l'option serrure de déverrouillage moteur

Partie portillon

KIS-725 ou 730 ou 732



KIS-741

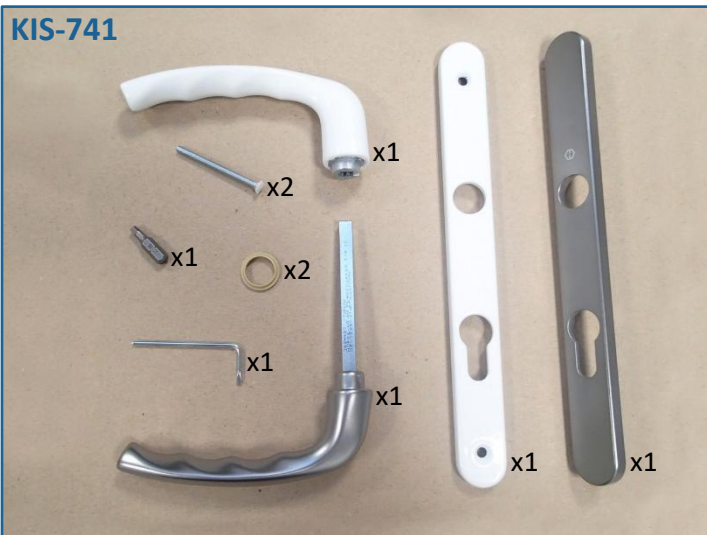

KIS-750



KIS-845



KIS-910

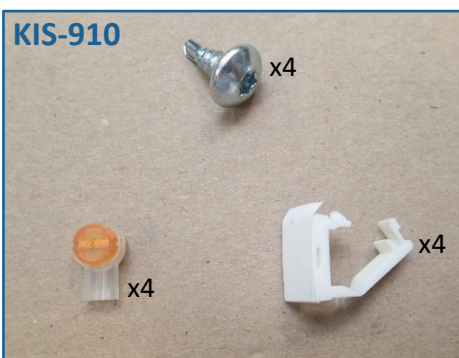

KIS-915



KIS-760



EQU-031

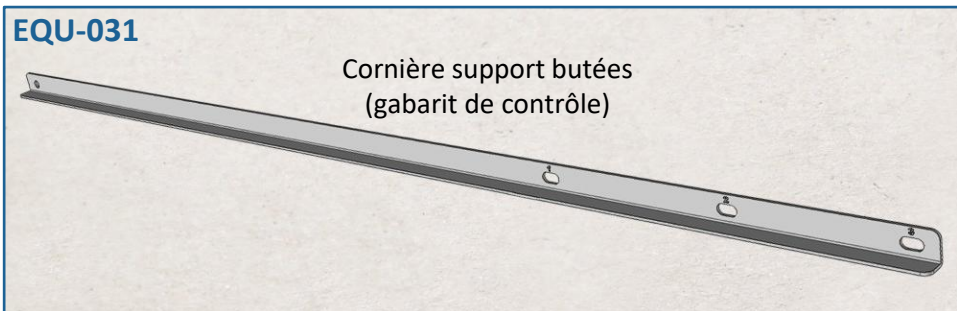

Installation des rails verticaux

Vérification de la baie

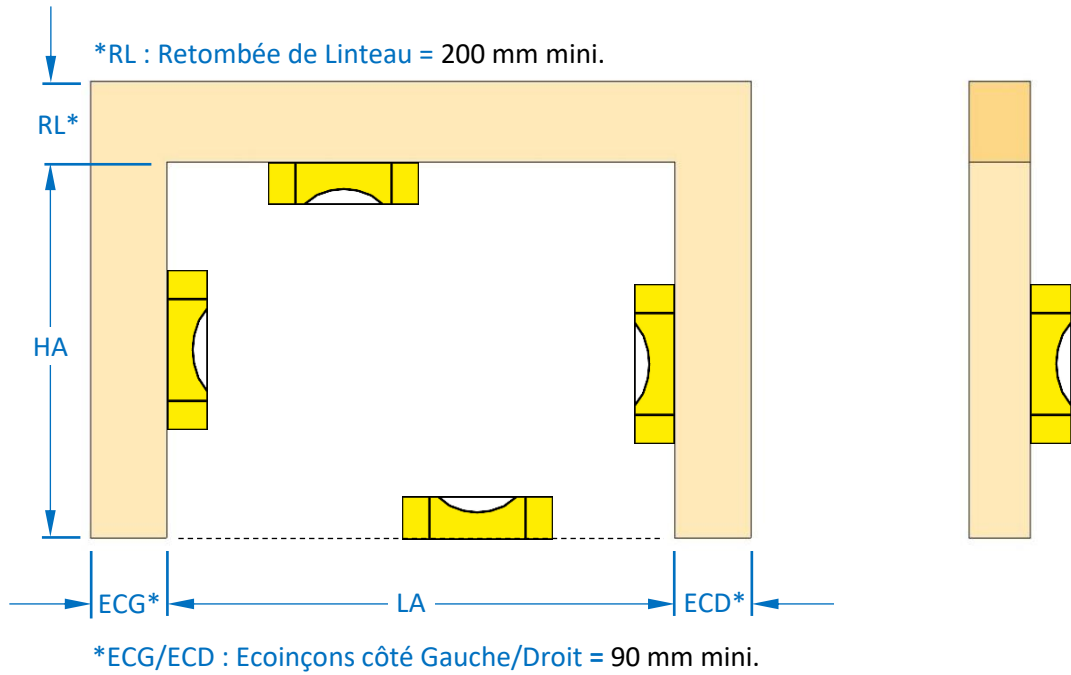
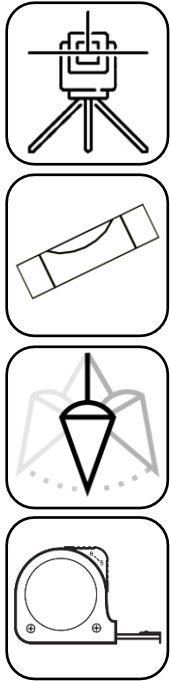

Montage des joints verticaux

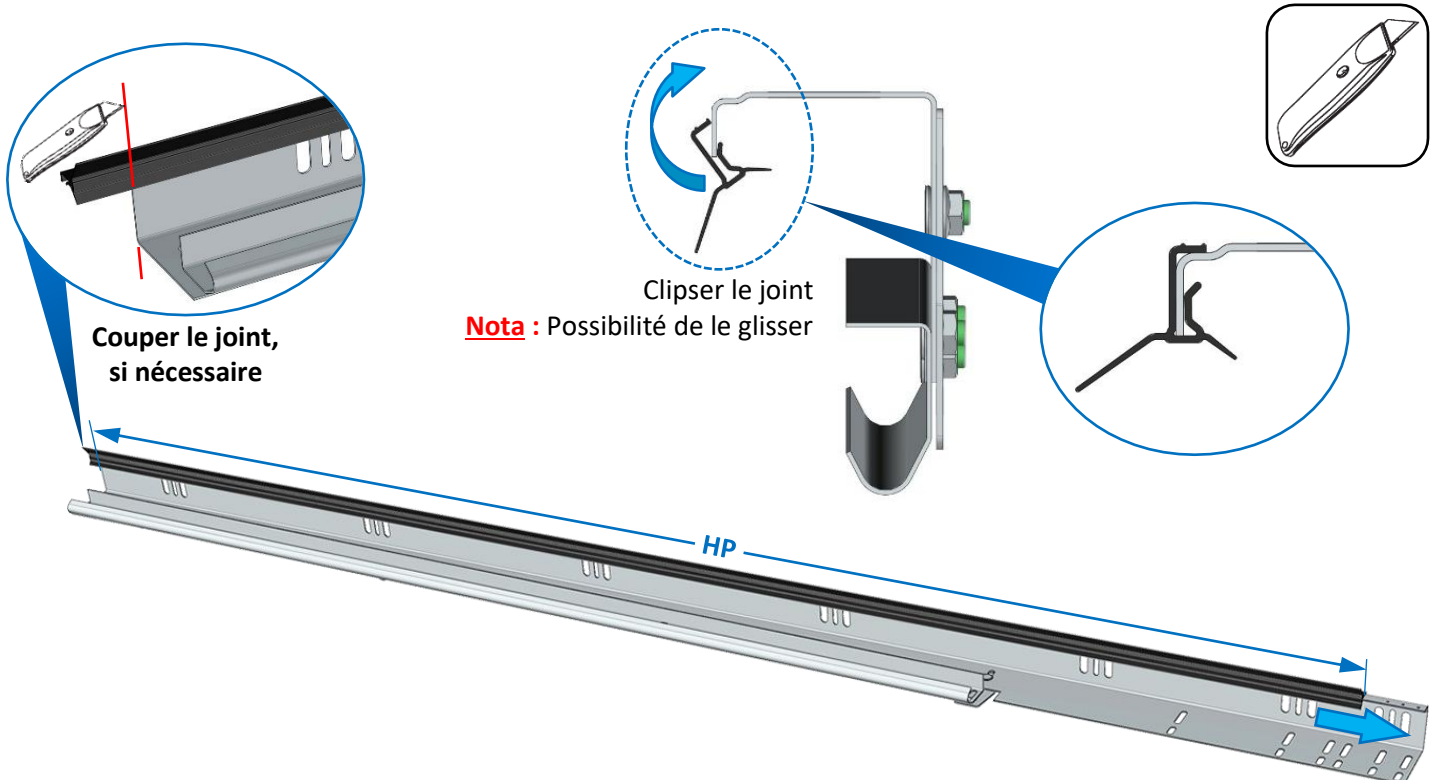

Montage des équerres et du joint sur la traverse



Retirer le film de protection, avant de commencer le montage.

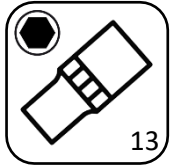
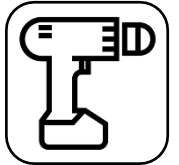
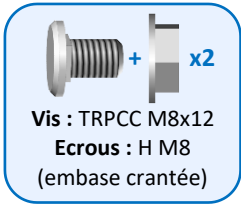

Clipser le joint

Nota : Possibilité de le glisser

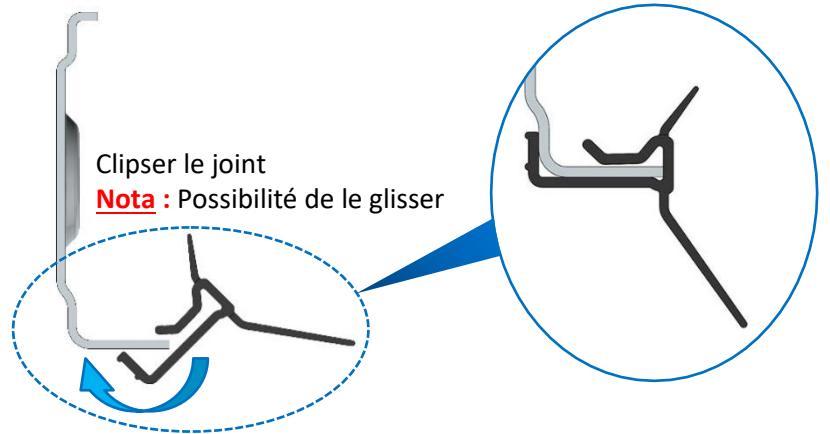

Fixation de la traverse au sol

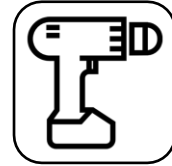
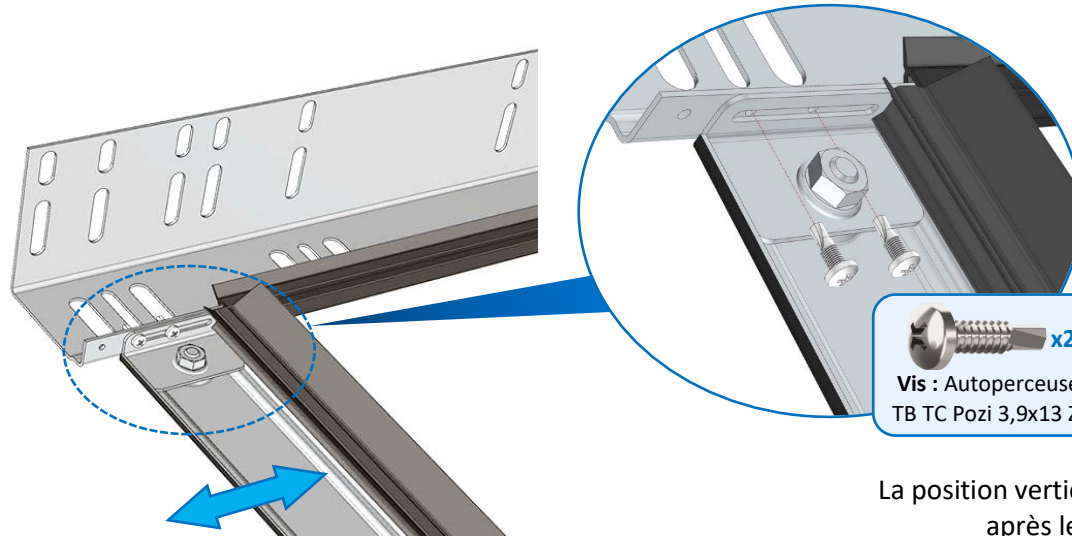

La position verticale de la traverse sera réglée après le montage des rails sur le mur

Répéter l'opération sur l'autre rail vertical

Montage de la ligne d'équilibrage au sol

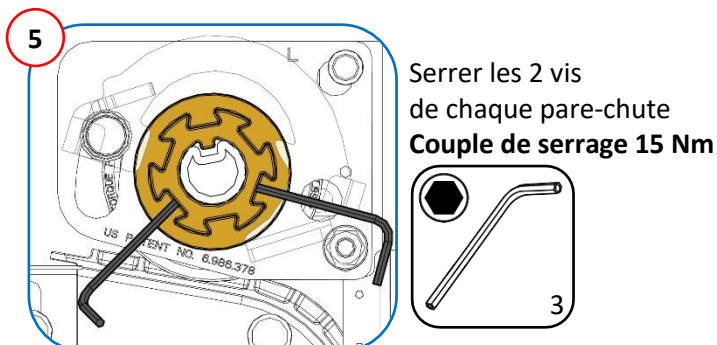
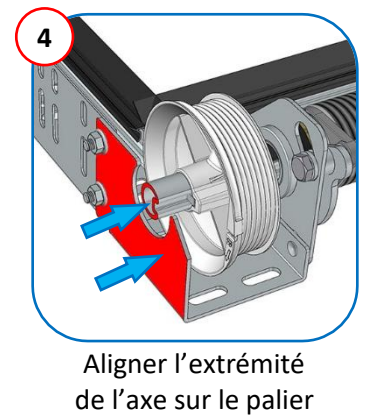
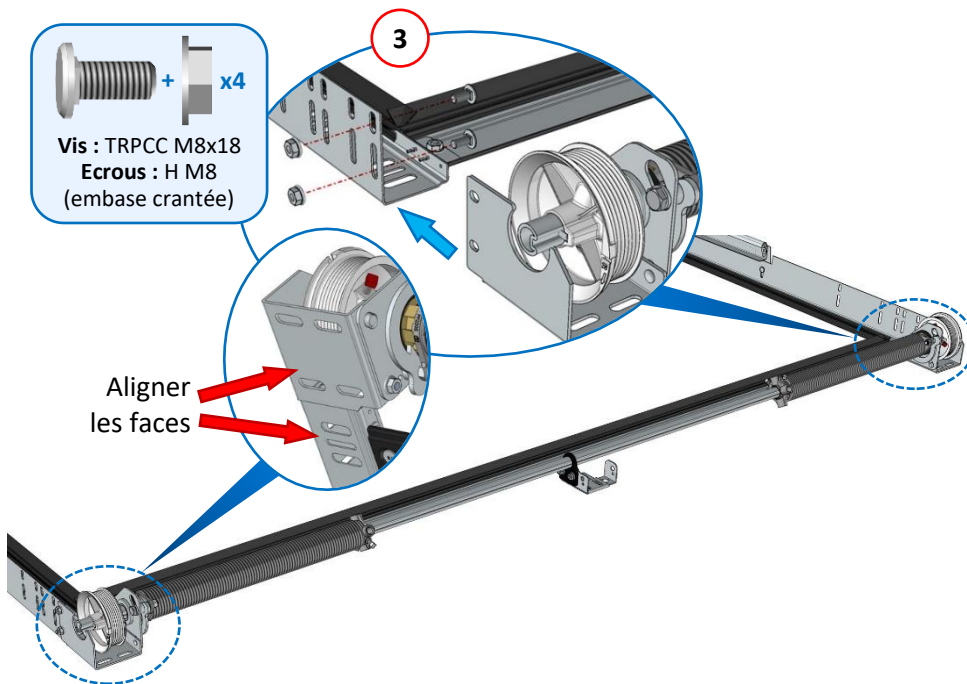
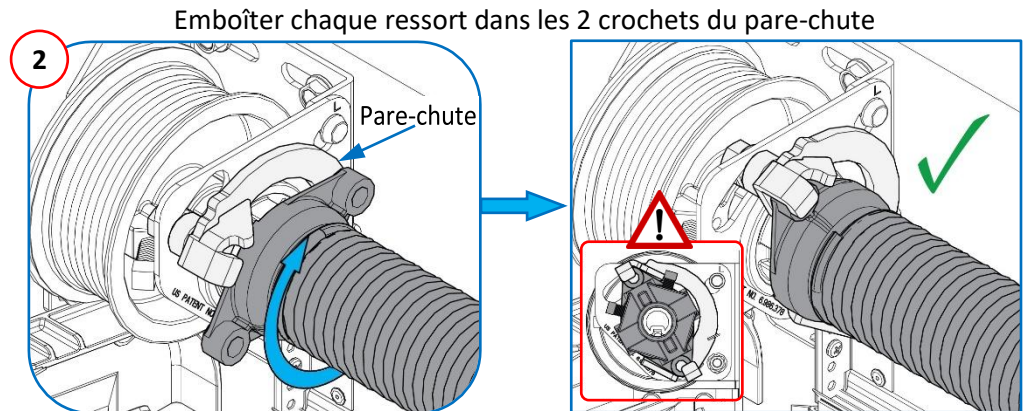
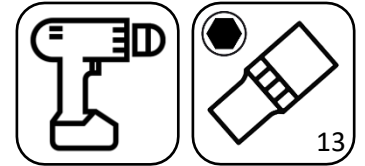
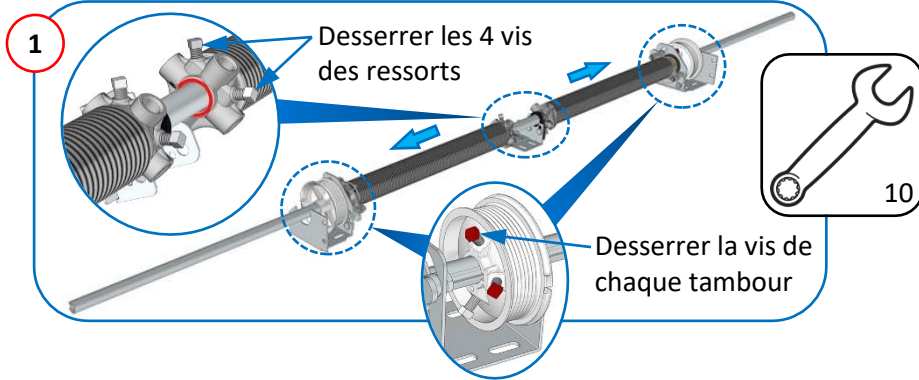

IMPORTANT Graisser les entretoises

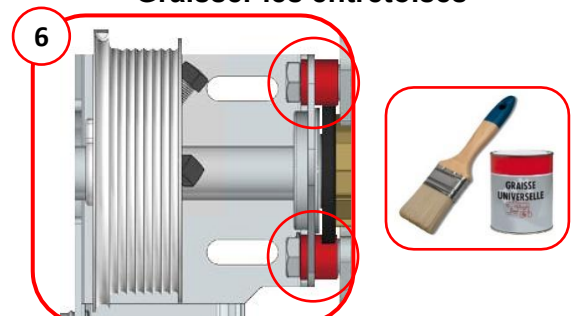

Présentation du cadre

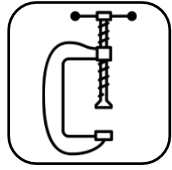
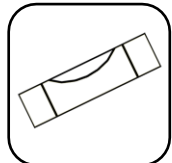

La pige doit être en contact avec la tapée

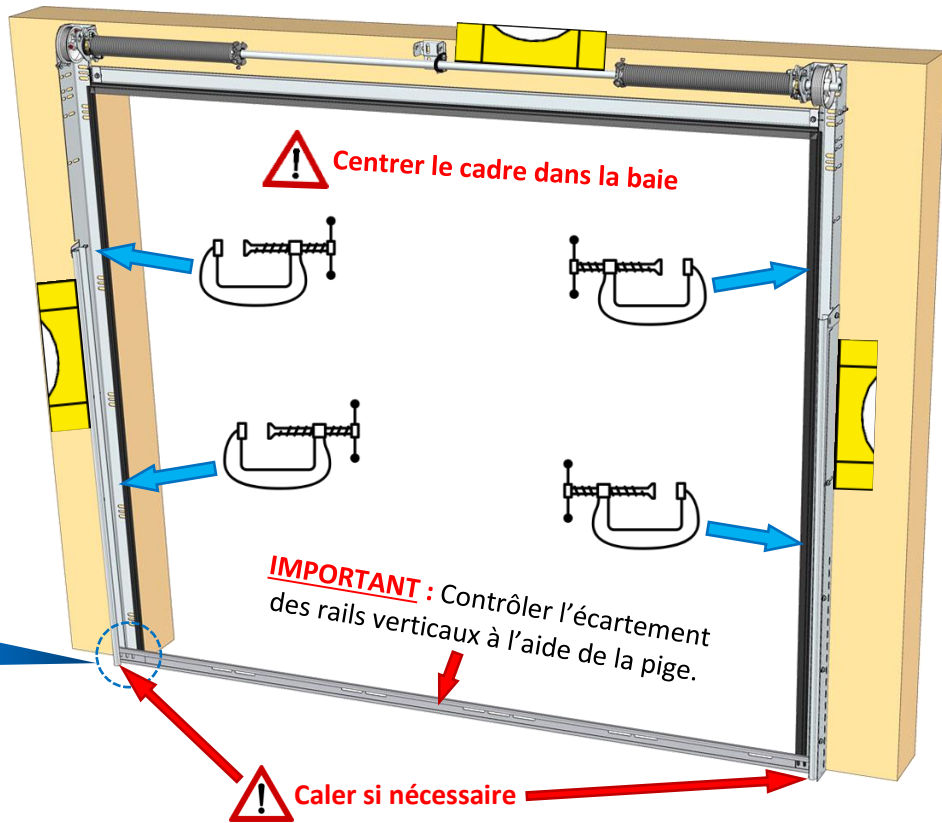
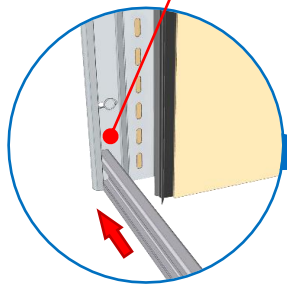

Fixation des rails verticaux

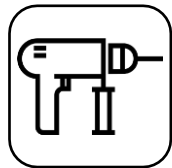

Centrer le cadre dans la baie

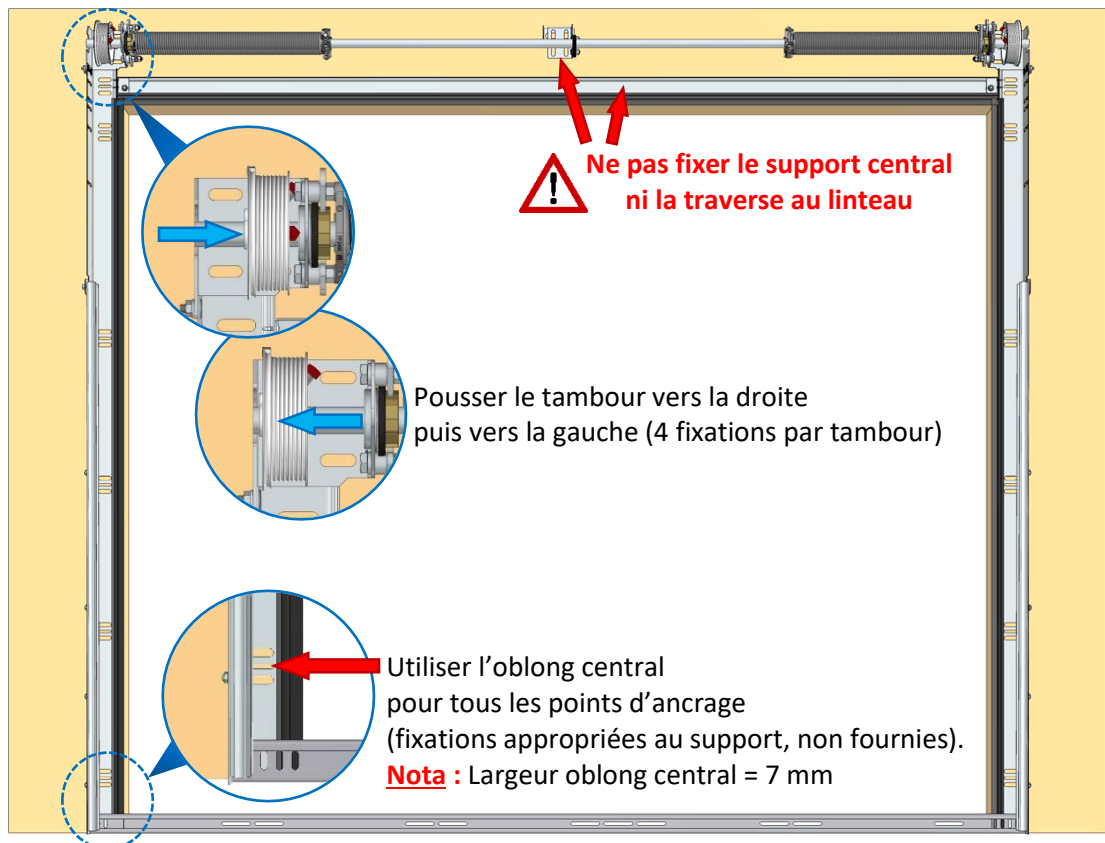

Répéter les opérations côté opposé

Installation des rails horizontaux

Montage des courbes

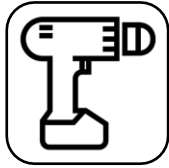

RAILS HORIZONTAUX pour porte Motorisée

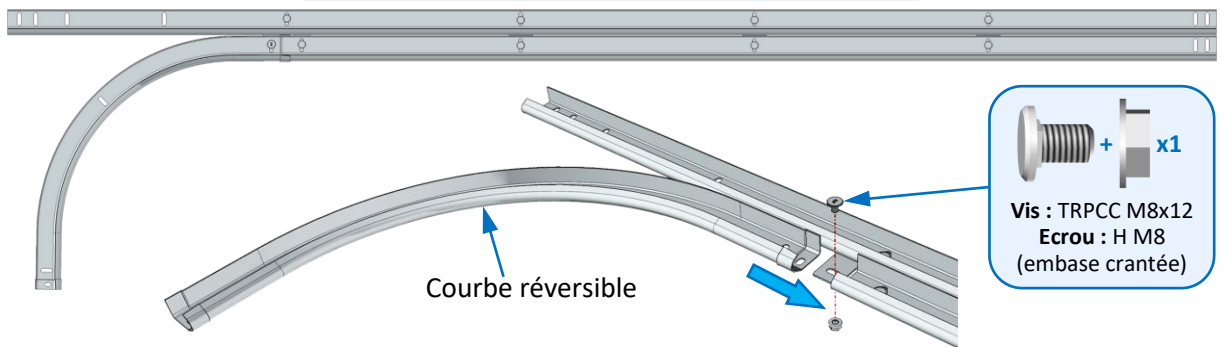

OU

RAILS HORIZONTAUX pour porte Manuelle

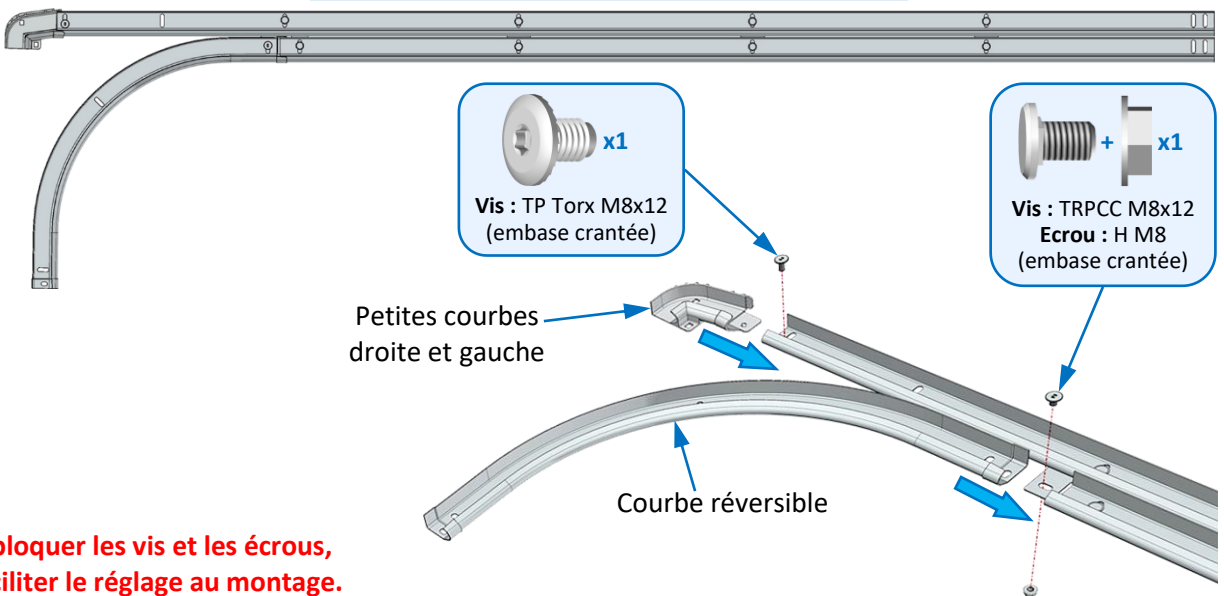

⚠ Ne pas bloquer les vis et les écrous, pour faciliter le réglage au montage.

Fixation des rails horizontaux

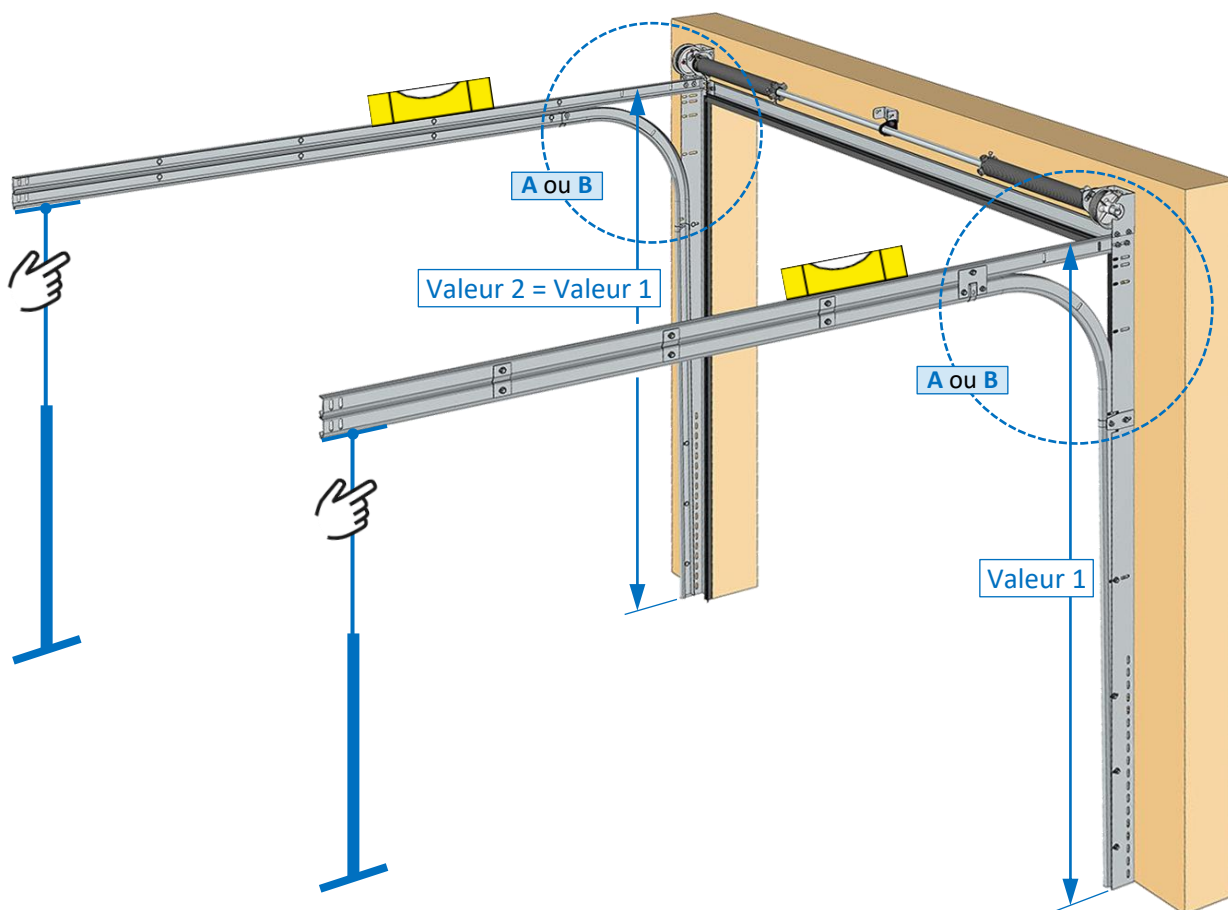

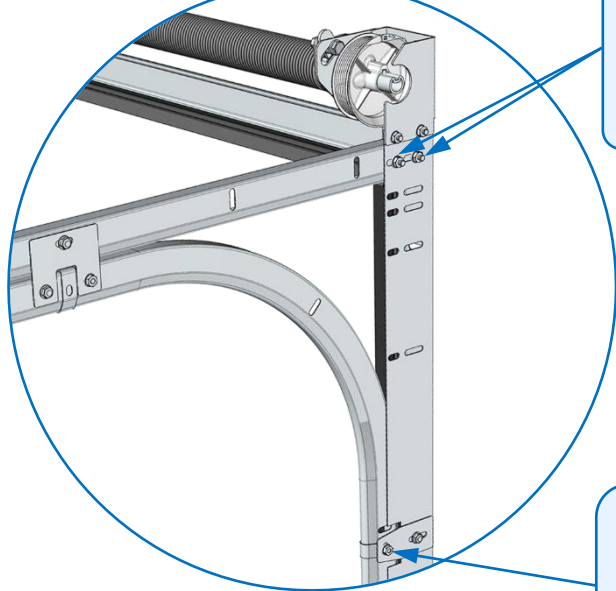

A- Porte MOTORISÉE

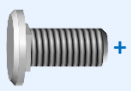

 x2
Vis : TRPCC M8x18
Ecrous : H M8
 (embase crantée)

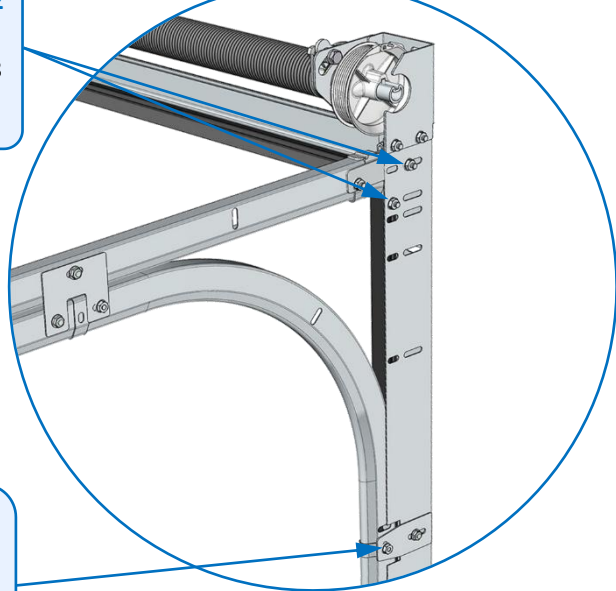
B- Porte MANUELLE



 x1
Vis : TRPCC M8x12
Ecrou : H M8
 (embase crantée)

Montage des équerres de pige

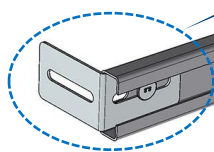
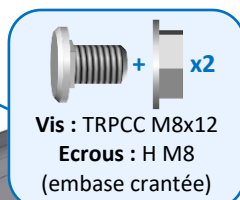
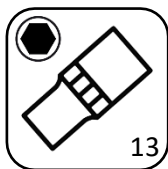
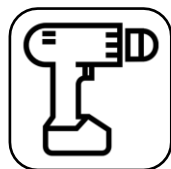

Installation de la pige

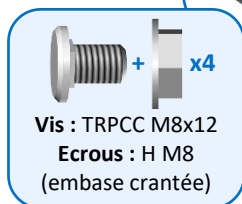
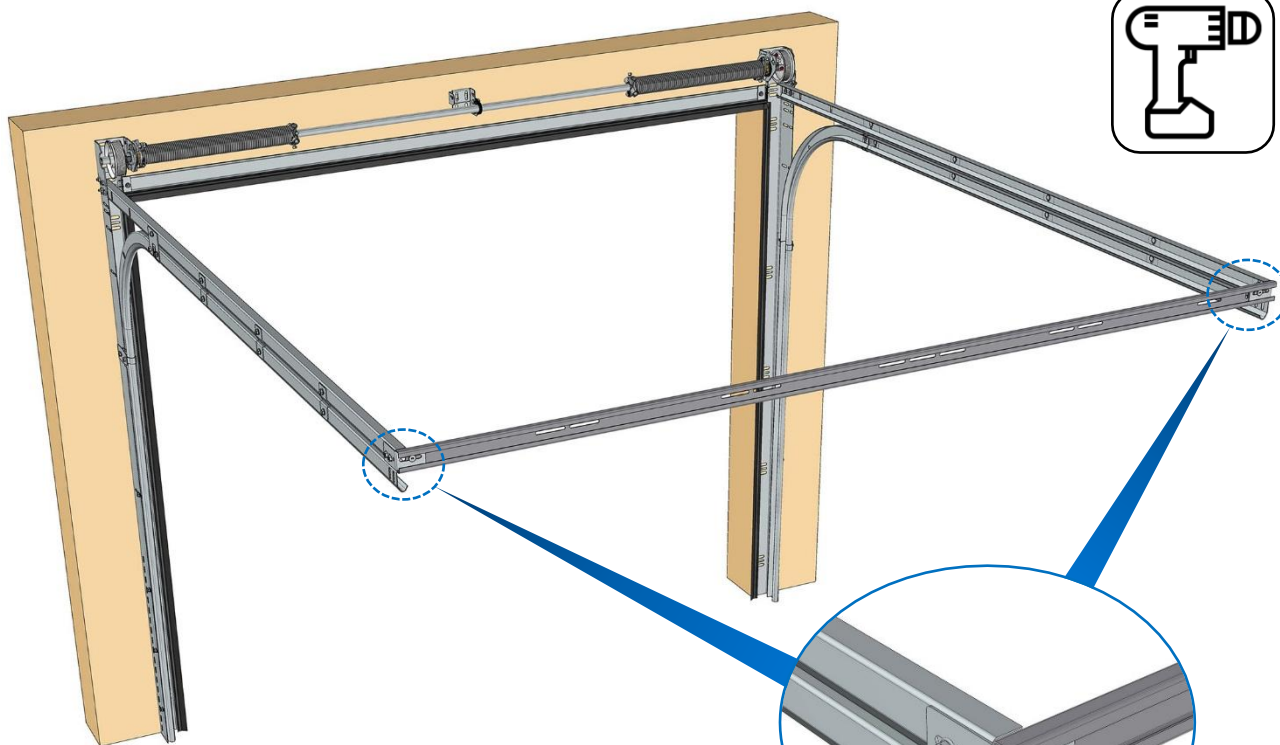
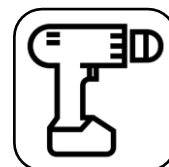

Mise en place des suspentes

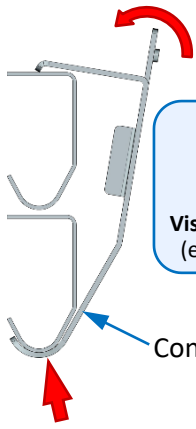

**Ne pas fixer les suspentes sur la maçonnerie.
Ne pas bloquer les vis et les écrous.**

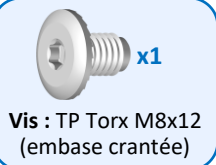

Vis : TP Torx M8x12
(embase crantée)

Console

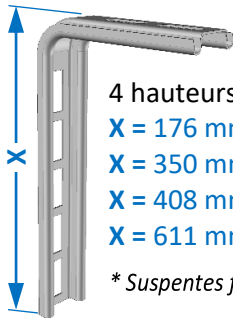

4 hauteurs de suspente* :

X = 176 mm

X = 350 mm

X = 408 mm

X = 611 mm

* Suspentes fournies en fonction de la Retombée de Linteau (RL) indiquée lors de la commande.

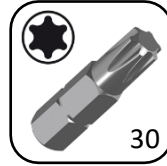
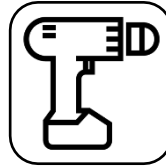

**Nombre de suspentes en fonction
des dimensions des portes :**

- 2 suspentes, si LP ≤ 3000 ou HP ≤ 2150 mm
- 4 suspentes, si LP > 3000 ou HP > 2150 mm

Montage : 200 mm ≤ RL ≤ 670 mm

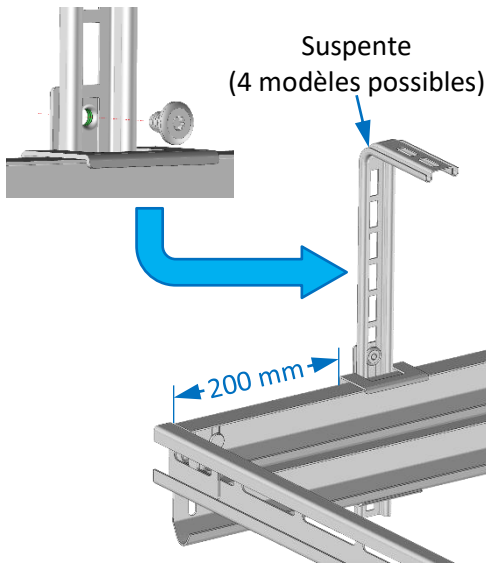

Suspente
(4 modèles possibles)



200 mm

Montage : 670 mm < RL ≤ 1600 mm

IMPERATIF : Triangler la suspente

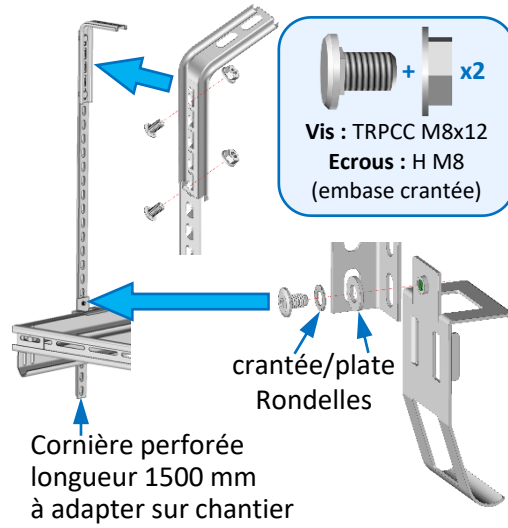

Vis : TRPCC M8x12
Ecrous : H M8
(embase crantée)

crantée/plate
Rondelles

Cornière perforée
longueur 1500 mm
à adapter sur chantier

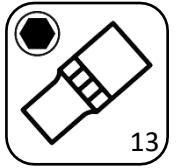

13

Rallonge de pige (option)

Écoîçon ≤ 300 mm

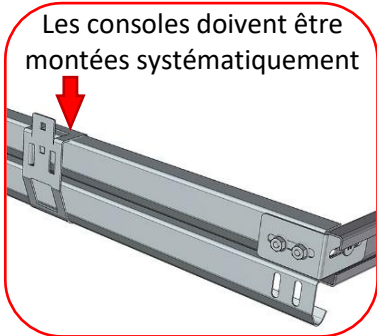

Les consoles doivent être
montées systématiquement

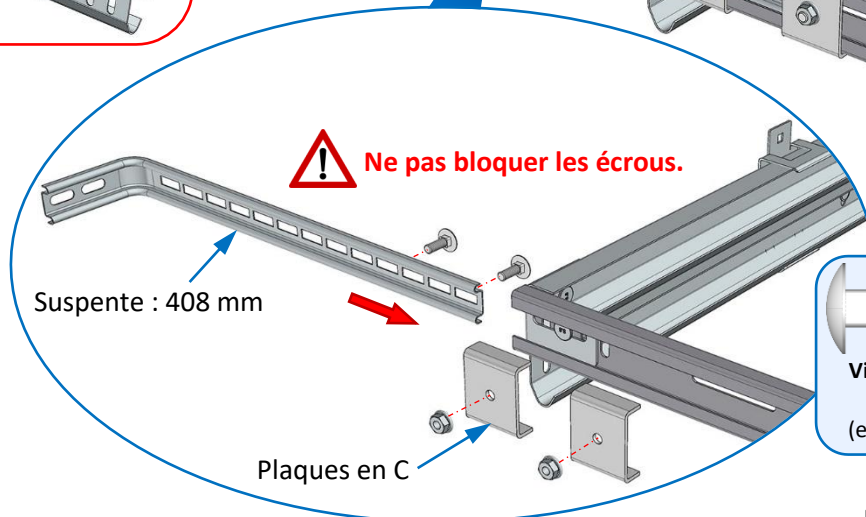
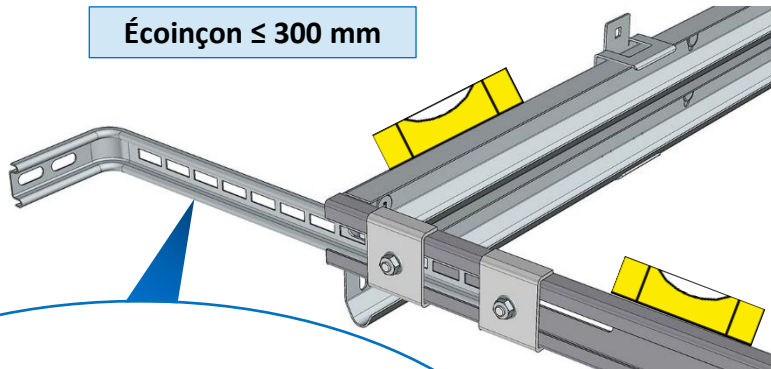

Ne pas bloquer les écrous.

Suspente : 408 mm

Plaques en C

Vis : TRCC M8x25
Ecrous : H M8
(embase crantée)

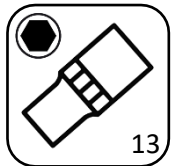

13

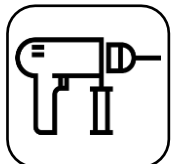

Répéter l'opération côté opposé

300 mm < Écoinçon ≤ 1000 mm

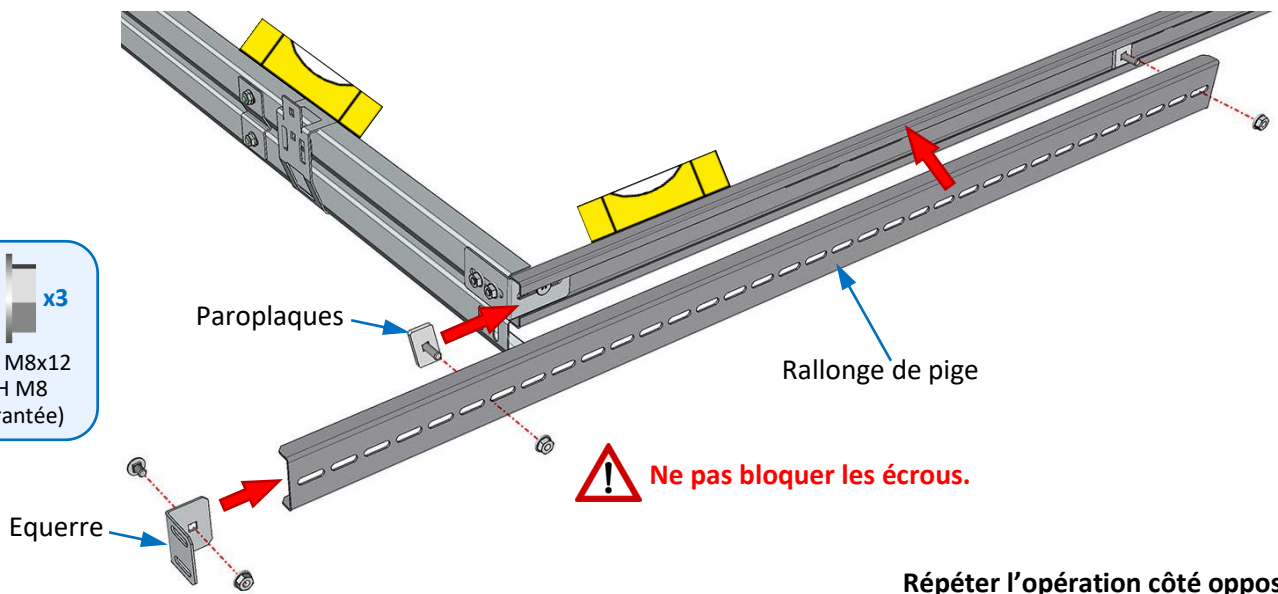
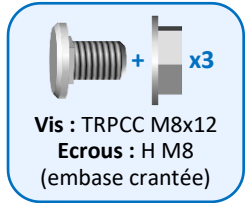

Répéter l'opération côté opposé

Contrôle des diagonales

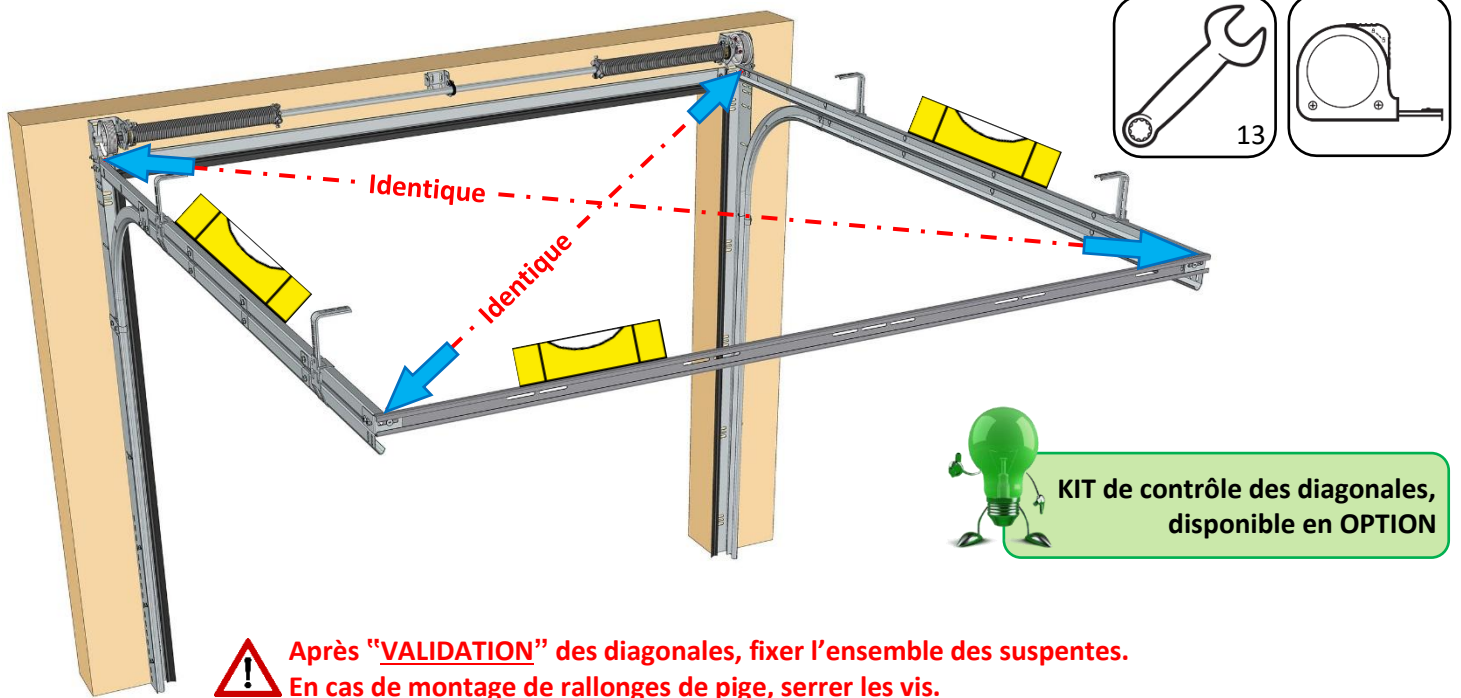

Pose du palier intermédiaire (support moteur)

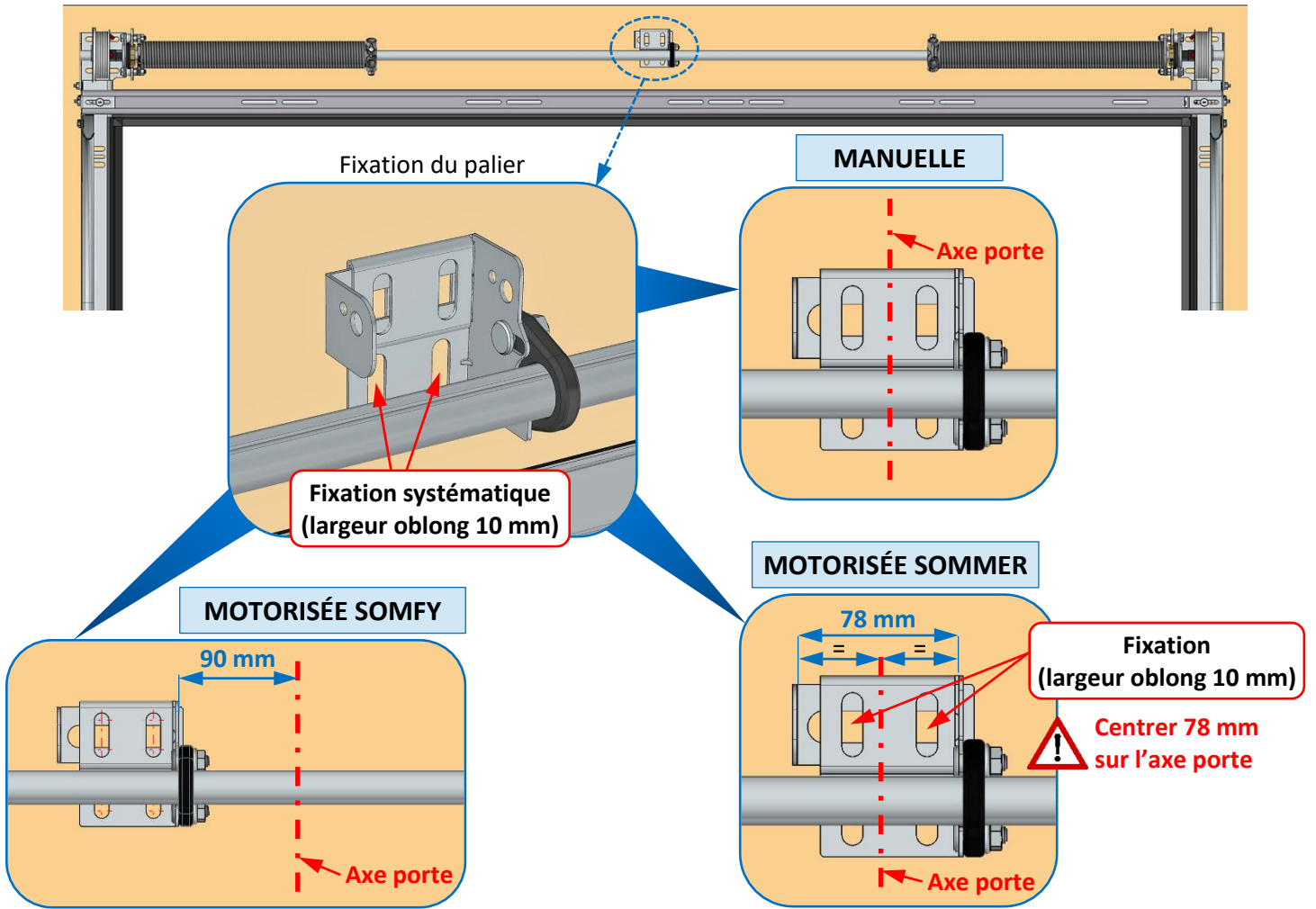

Préparation des panneaux

Repérage du sens d'ouverture

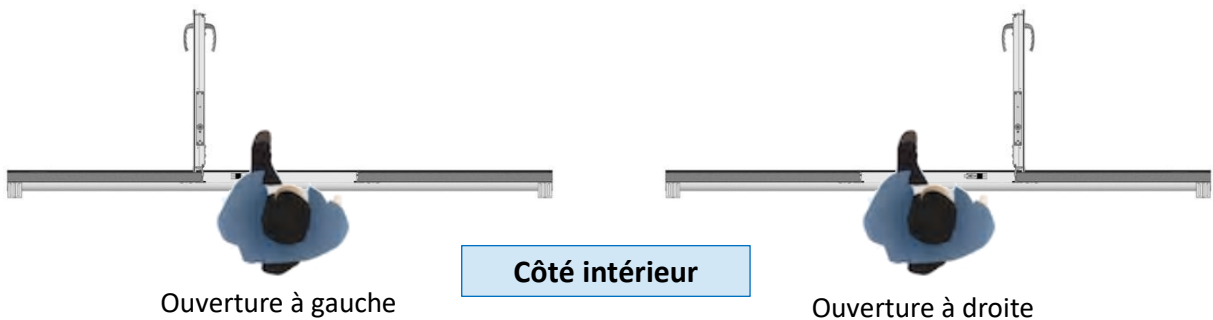

Graissage de tous les axes des galets

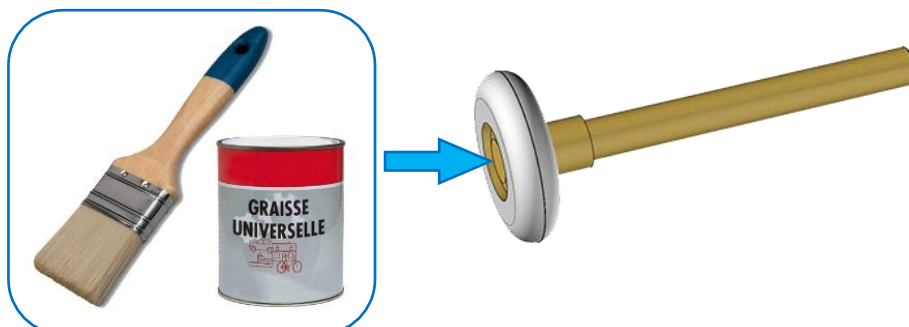

Panneau bas

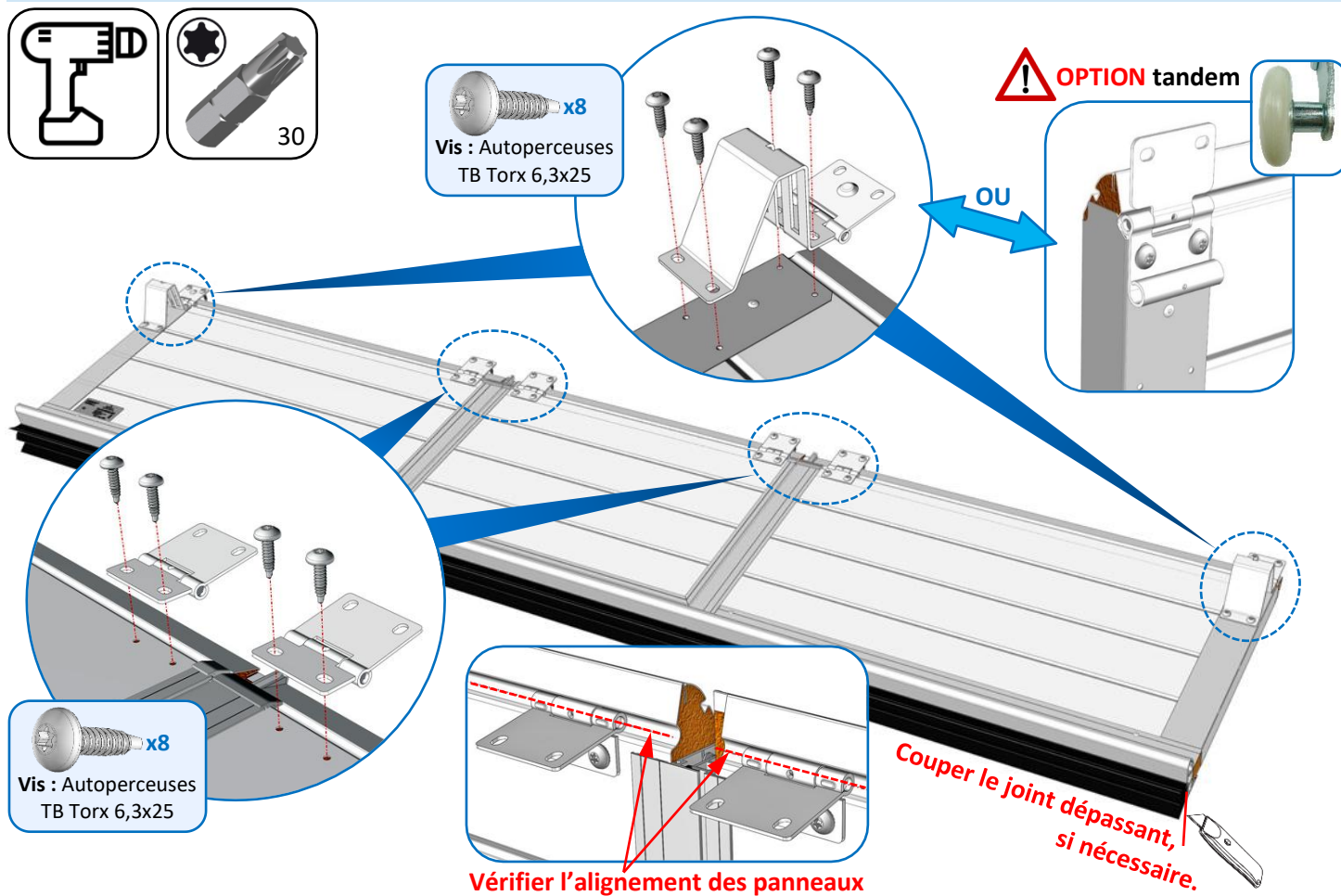

Panneau(x) intermédiaire(s)

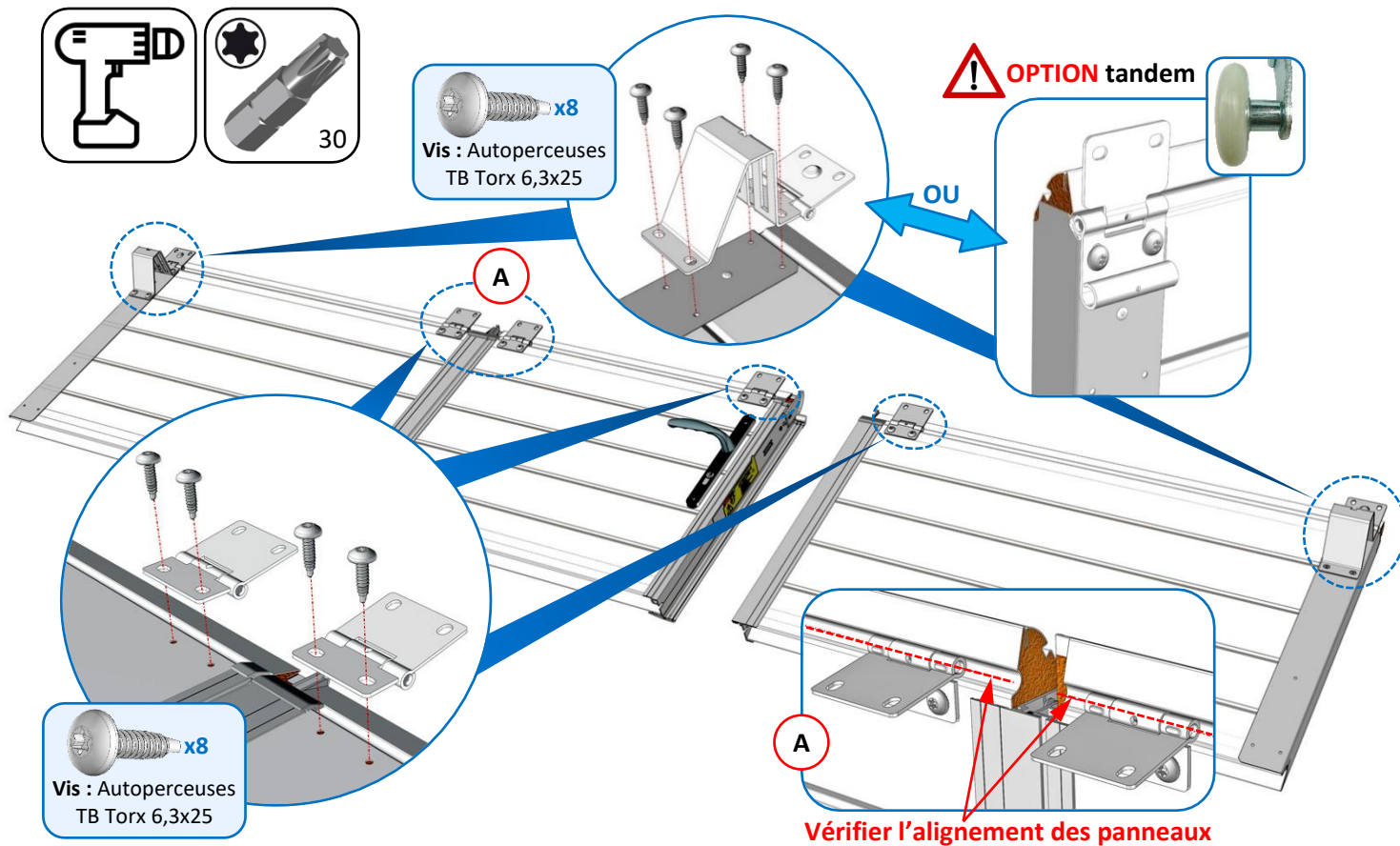

Montage de la poignée et du canon sur le panneau intermédiaire N° 1 (conseillé) :

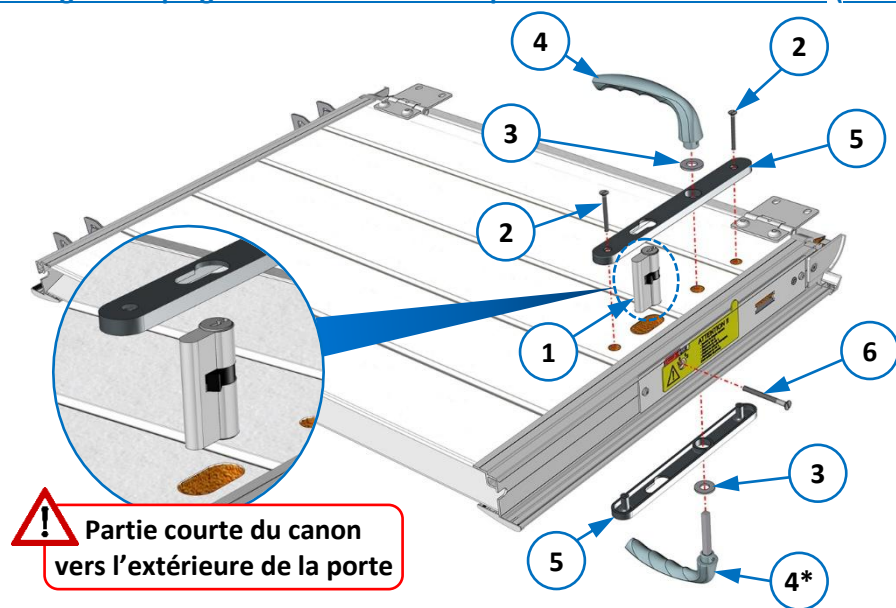

! Les vis des plaques de propreté se montent à l'intérieur de la porte.

- 1. Canon
- 2. Vis TF plates M4x50 (x2)
- 3. Rondelle de calage (x2)
- 4. Poignée (x2)
- 5. Plaque de propreté (x2)
- 6. Vis M5x75 (ajuster si nécessaire)

! Si RL ≤ 130 mm, monter la poignée réduite 4* côté extérieur.

! Partie courte du canon vers l'extérieure de la porte

Cas particulier : Panneau mono-rainuré

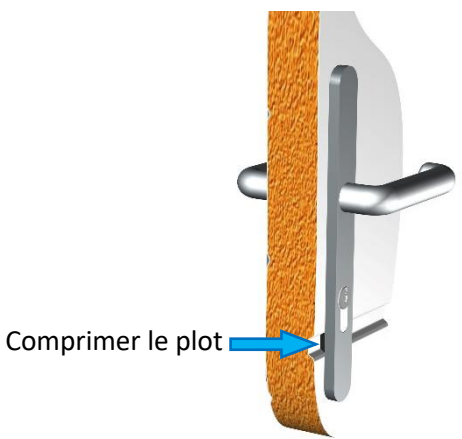
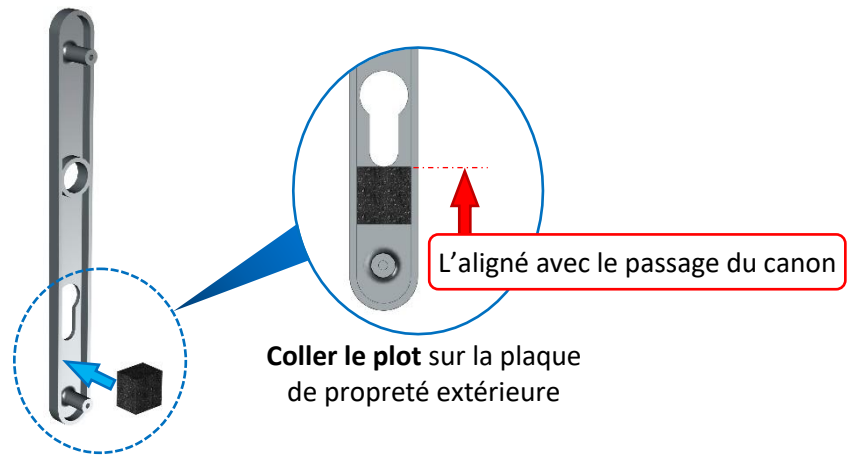

Montage du tablier

Pose du panneau bas représenté avec seuil standard de 60 mm

 Informations spécifiques, si seuil réduit de 30 mm

Préparer les tendeurs de câbles :

x2

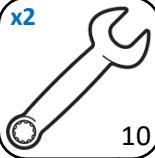

10

Câble équipé avec œil de tendeur et écrou (pas à gauche)

Écrou HM6

Écrou frein HM6

Étrier

Vis HM6 x 40

Écrou tendeur



Marquage côté pas à gauche

LG

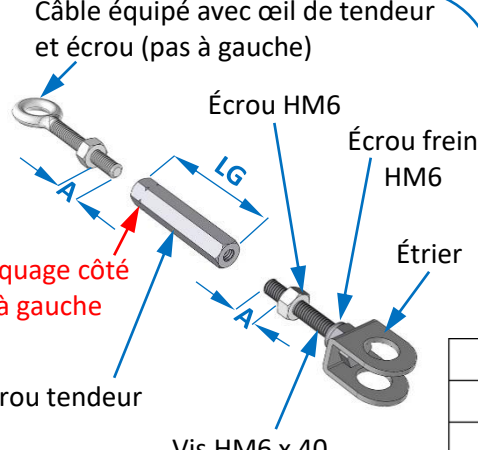
A

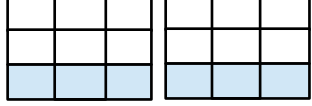

! Le réglage de l'œil du tendeur doit être identique pour chaque câble

LG	A
30 mm	12 mm
50 mm	15 mm

Positionner le panneau devant les rails :

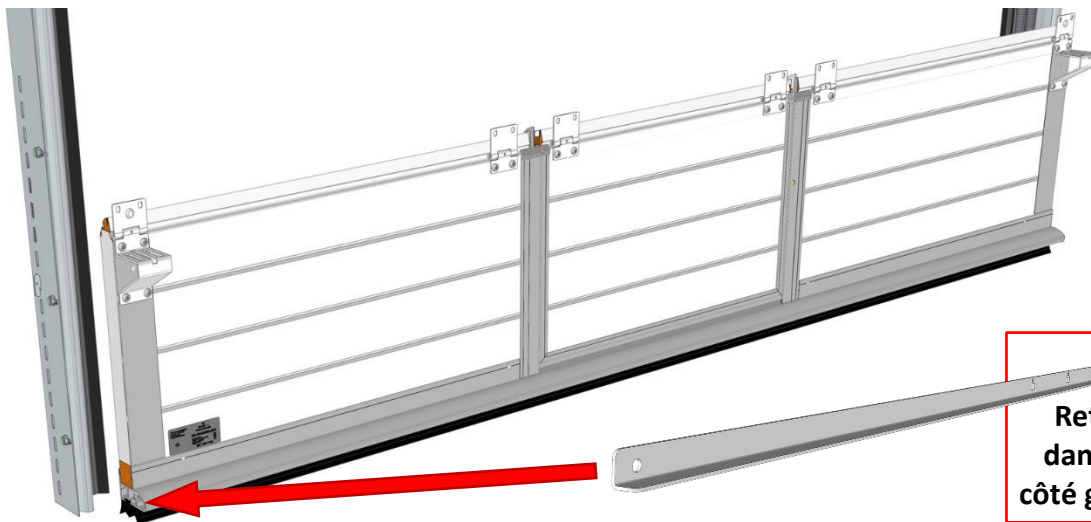

IMPORTANT

Retirer la cornière fixée dans le seuil du portillon, côté gauche (vue intérieure).

Engager « l'accroche câble » et le « galet » dans le seuil côté GAUCHE :

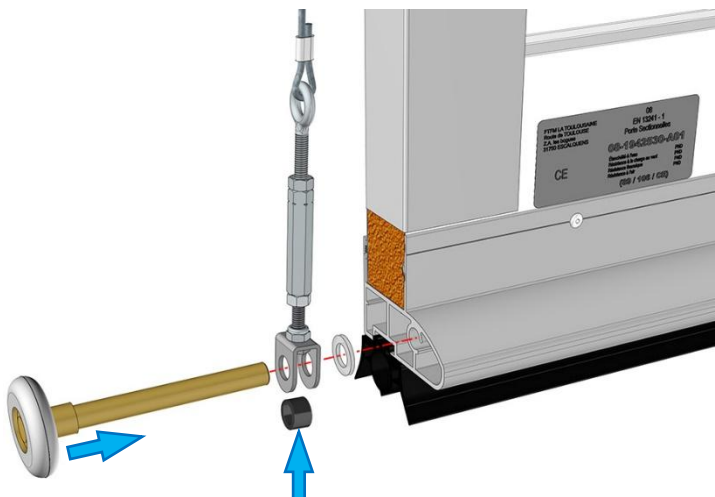

 Si seuil réduit de 30 mm = Suspension basse

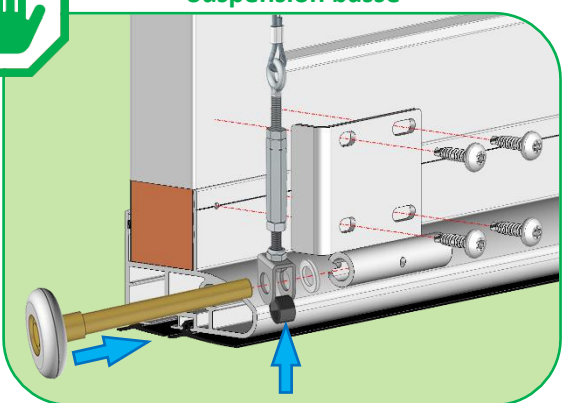

Engager le galet « équipé du tendeur » dans le rail vertical GAUCHE :

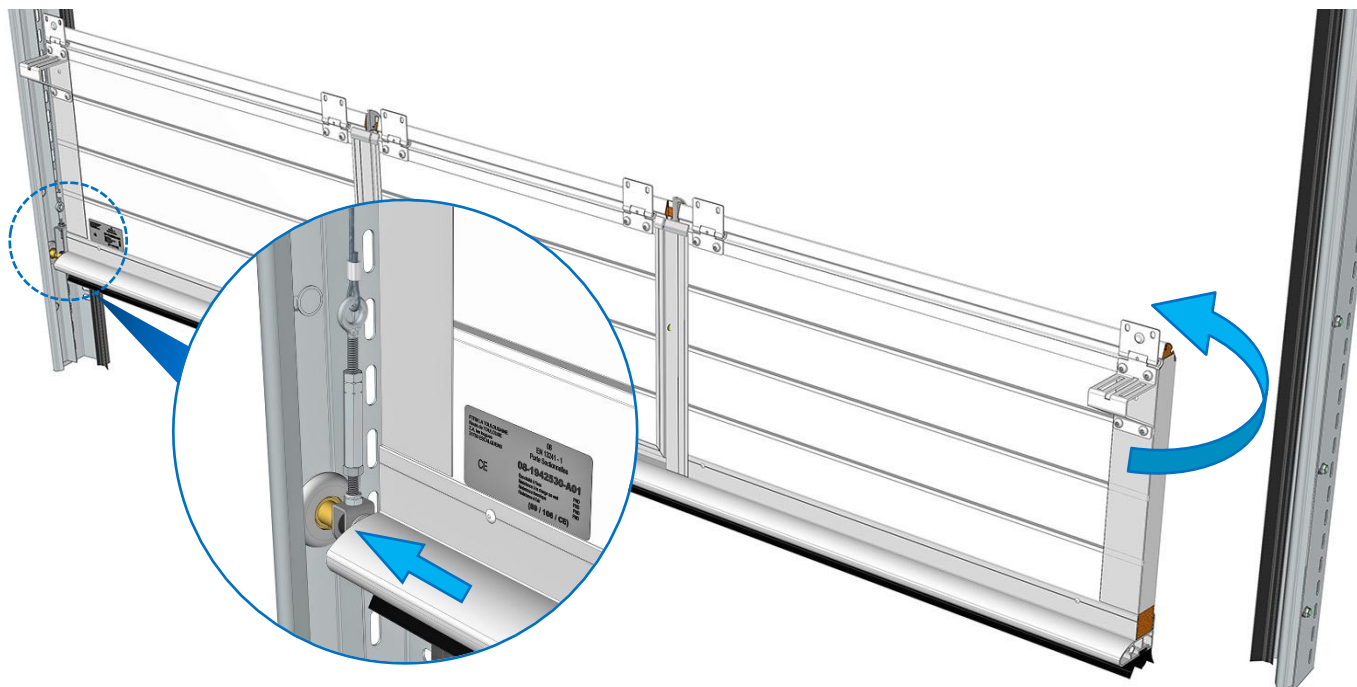

Engager le « galet » et le « tendeur assemblé » dans le rail vertical DROIT :

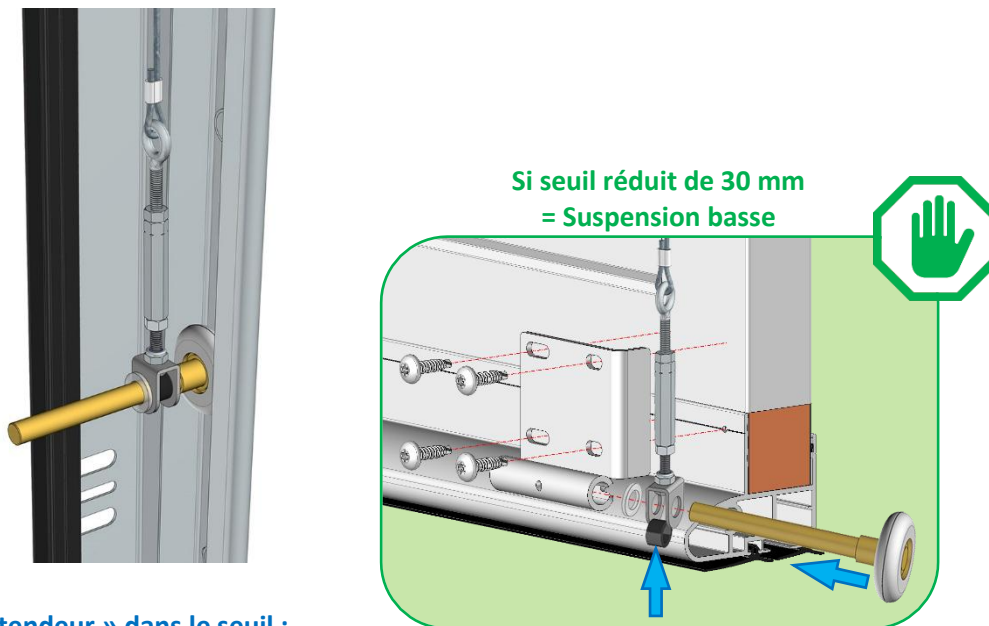

Engager le galet « équipé du tendeur » dans le seuil :

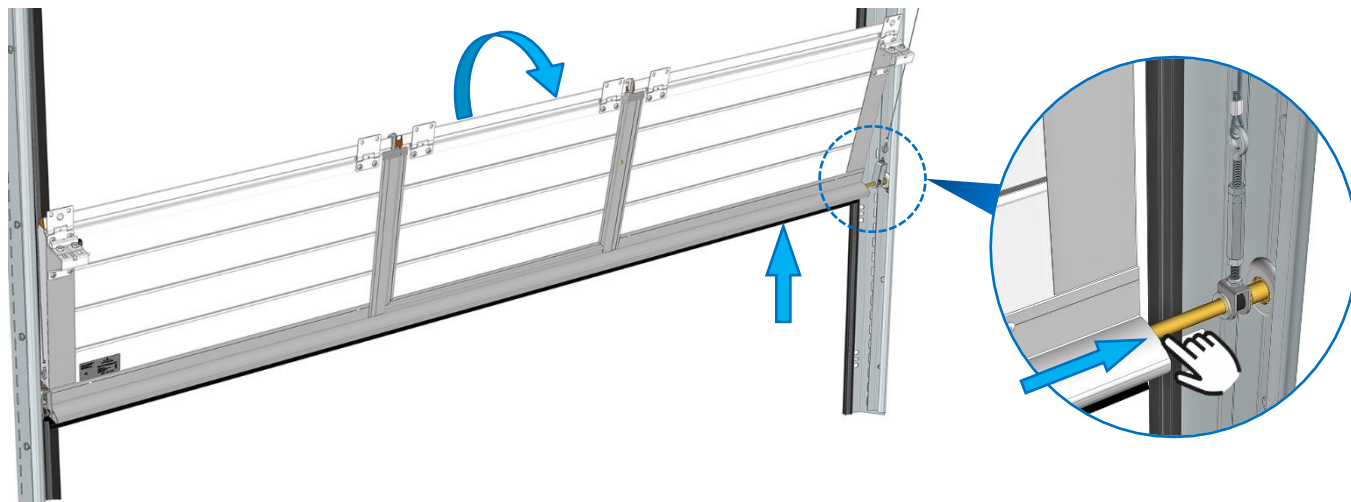

Caler et finaliser les guidages :

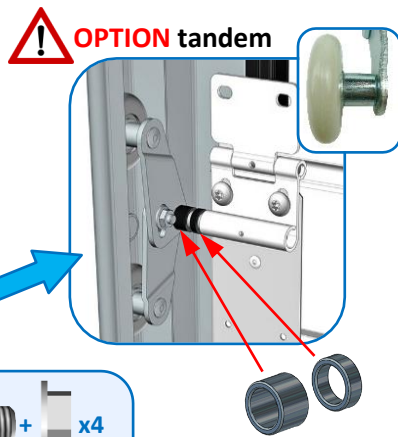

Vis : TRPCC M8x15
 Ecrous : H M8
 (embase crantée) x4

⚠ Centrer le panneau dans la baie

Centrer la cale sur le portillon

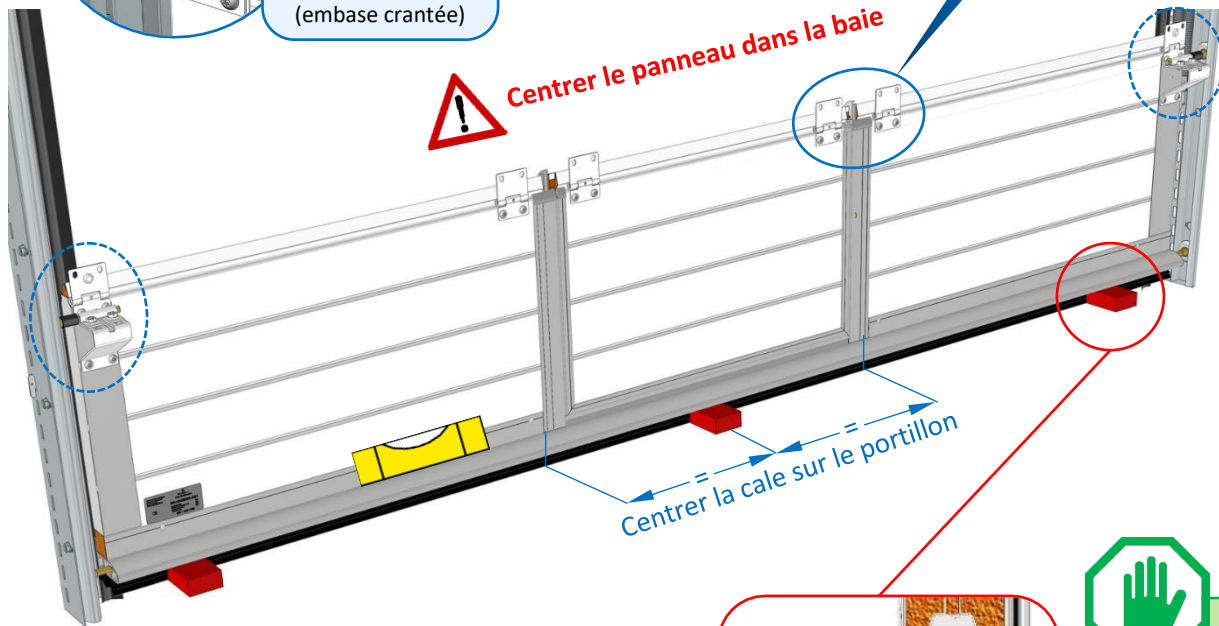

⚠ Pour installer le panneau bas de niveau, **placer des cales (non fournies) en appui sous le seuil**, pour ne pas écraser le joint bas lors du montage des panneaux.

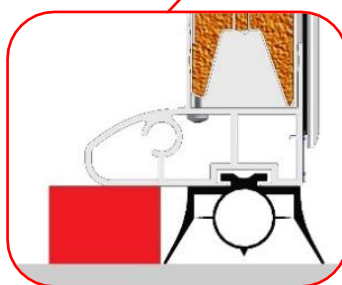

Seuil standard de 60 mm
 = Cale hauteur 40 mm

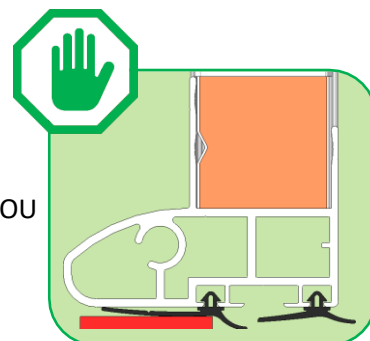

OU
 Si seuil réduit de 30 mm
 = Cale hauteur 10 mm

Nota : Si portillon décentré, ajouter 1 cale sous le côté le plus long.

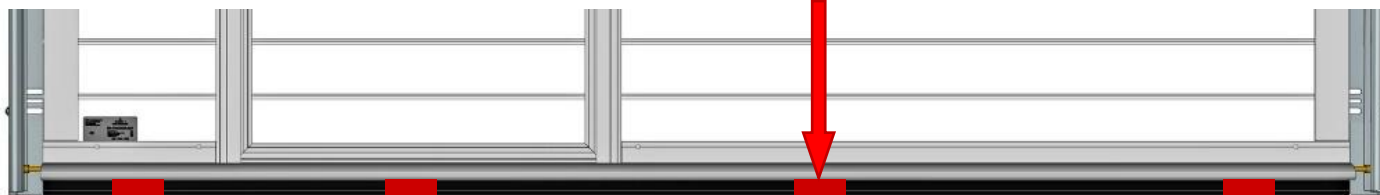

Caler et vérifier le portillon :

1- Préparer le gabarit de contrôle :

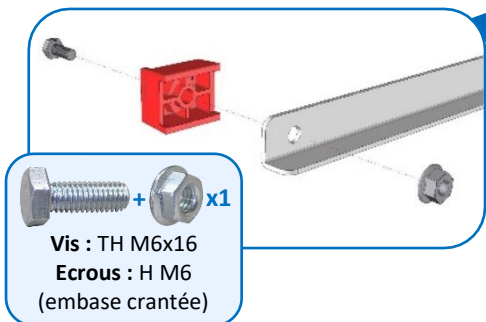

Côté fixe : Assembler la butée, en serrant bien l'écrou.

IMPORTANT
La cornière est fixée dans le seuil du portillon, côté gauche (vue intérieure).

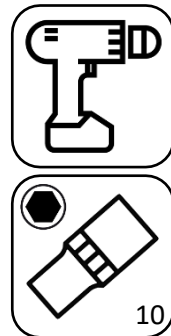

2- Positionner le gabarit sur le seuil du portillon :

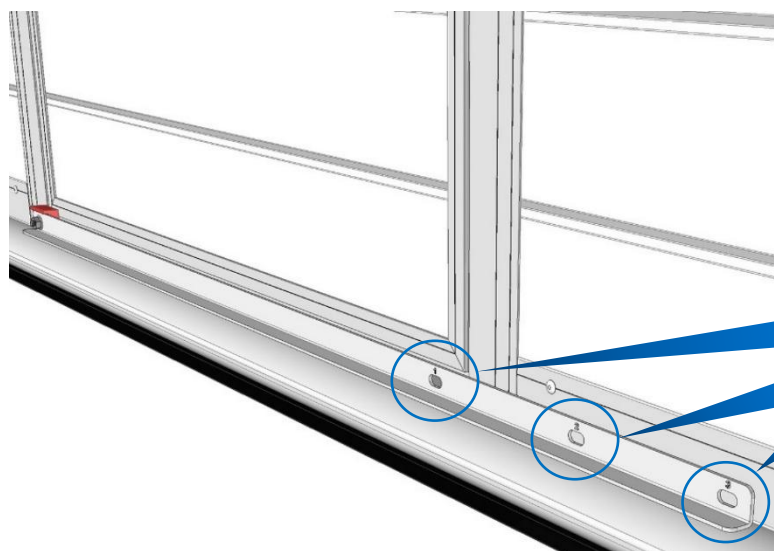

Côté mobile :

Positionner la butée sur la cornière en fonction de la largeur du portillon ; assemblez-la en serrant bien l'écrou.

Largeur du portillon	Position de la butée
L (659 mm)	1
XL (789 mm)	2
XXL (900 mm)	3

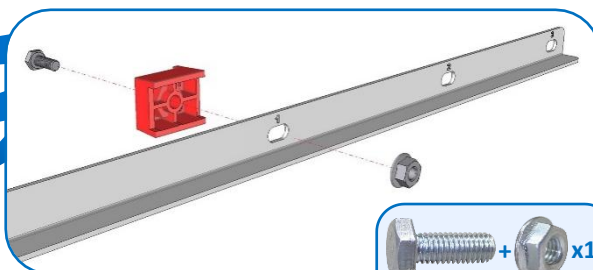

Nota : Les butées doivent être en appui contre les dormants :

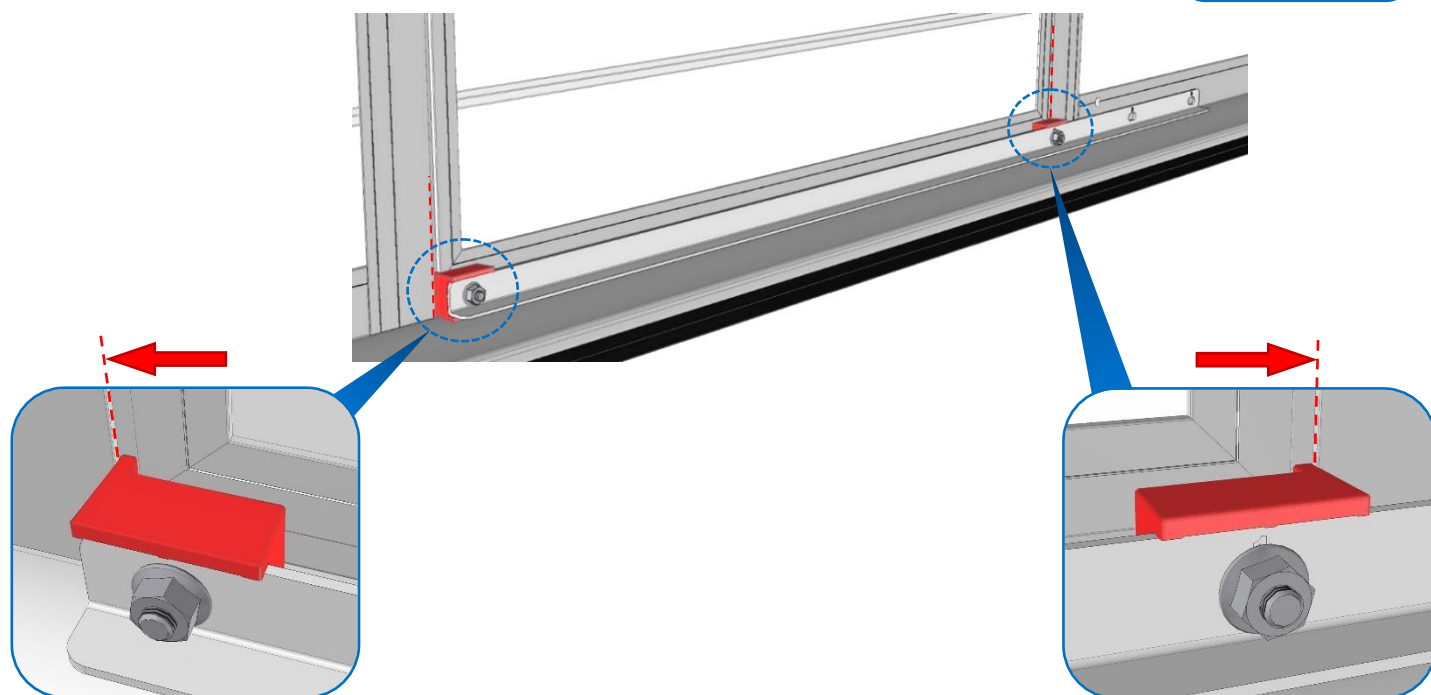

3- Avec le gabarit, contrôler l'écartement entre les dormants :

 Vérifier l'écartement haut et bas des profils

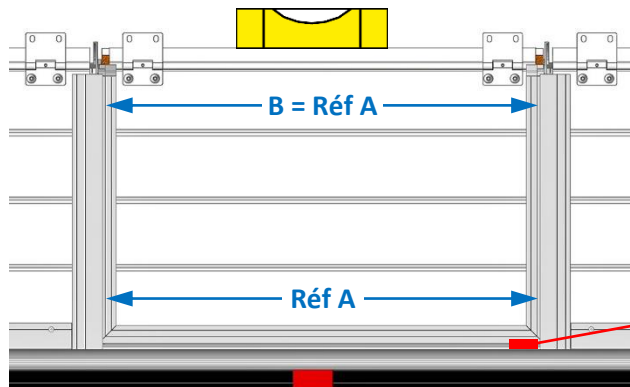

Cale de 8 mm, présente côté serrure

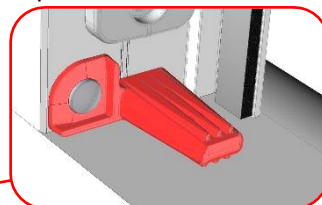

A ne pas retirer

 Pour B = Référence A, jouer sur l'épaisseur de la cale.

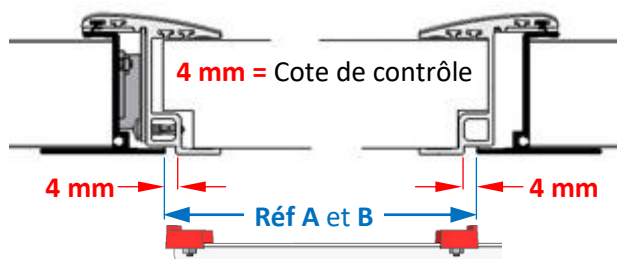

Pose du(des) panneau(x) intermédiaire(s)

INTERMÉDIAIRES (sauf dernier panneau intermédiaire)

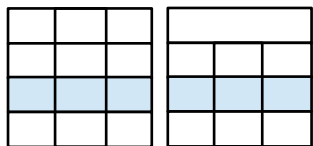

OPTION tandem

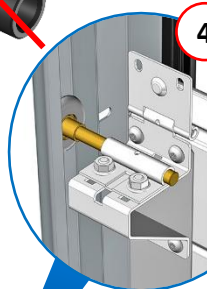
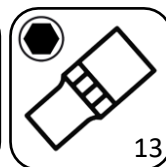
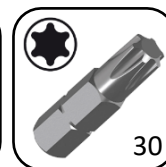
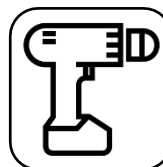
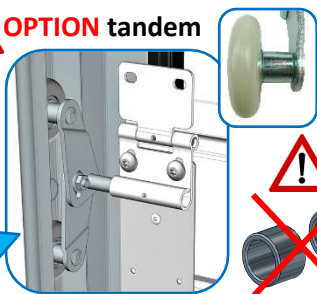

ou
 Vis : TRPCC M8x15
 Ecrous : H M8
 (embase crantée) x2

1 Descendre le panneau doucement

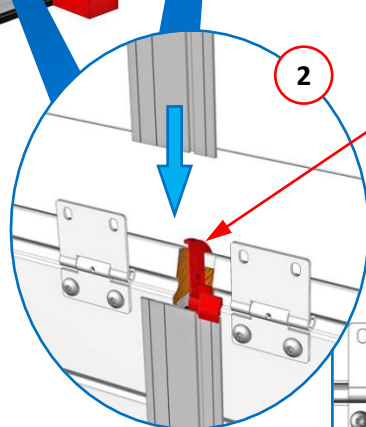
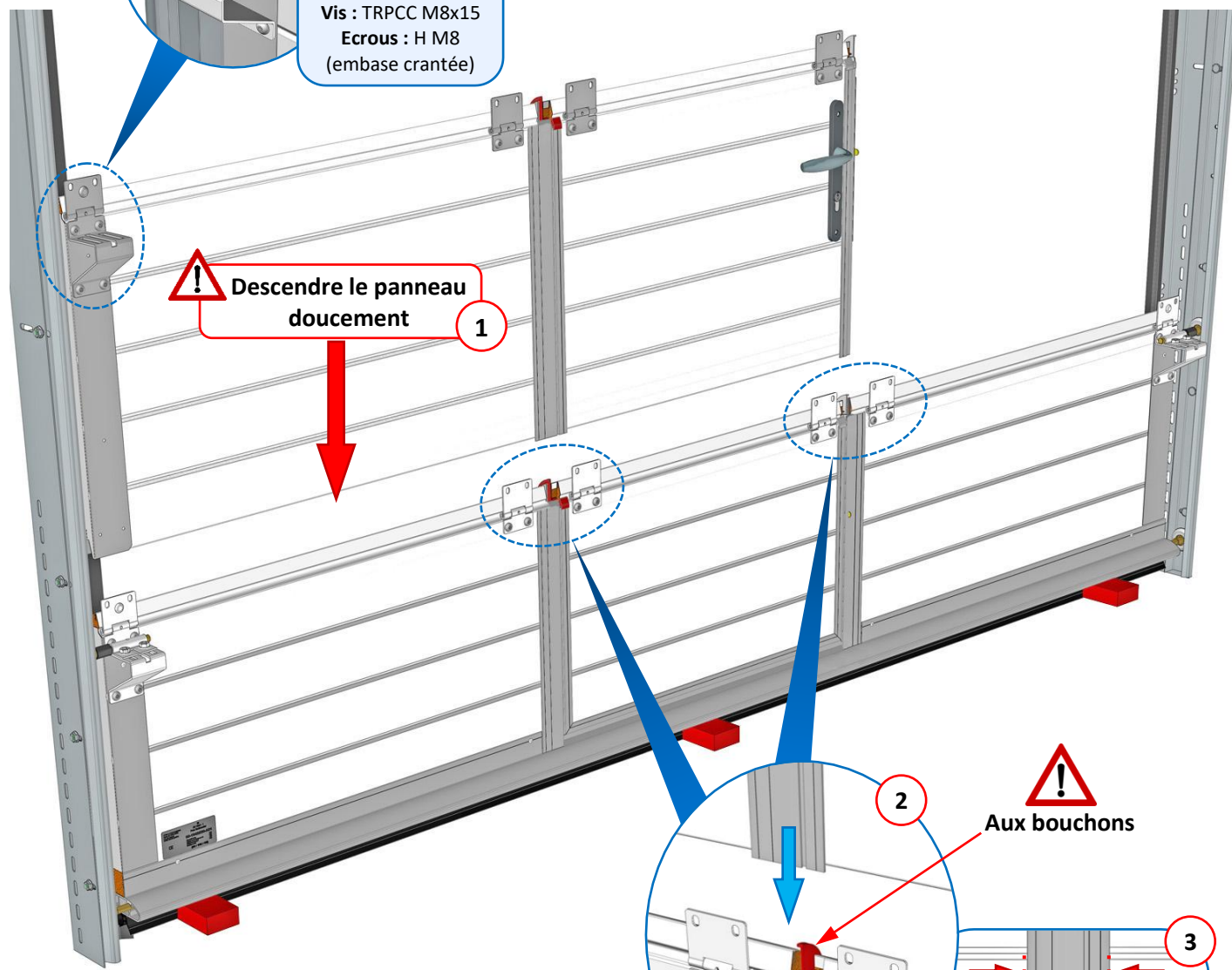

2 Aux bouchons

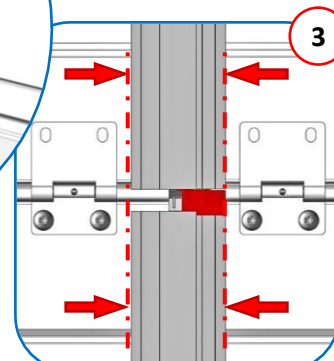

3 Aligner les profils

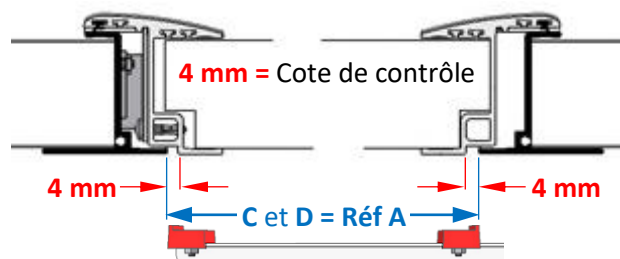
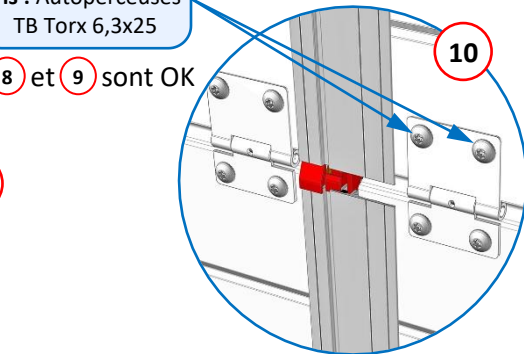
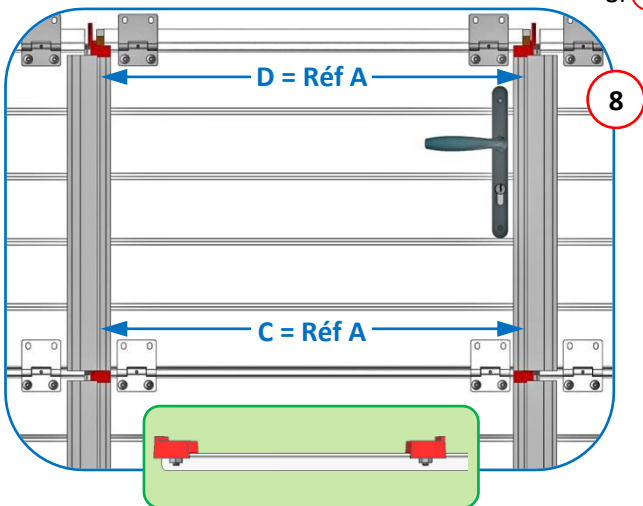
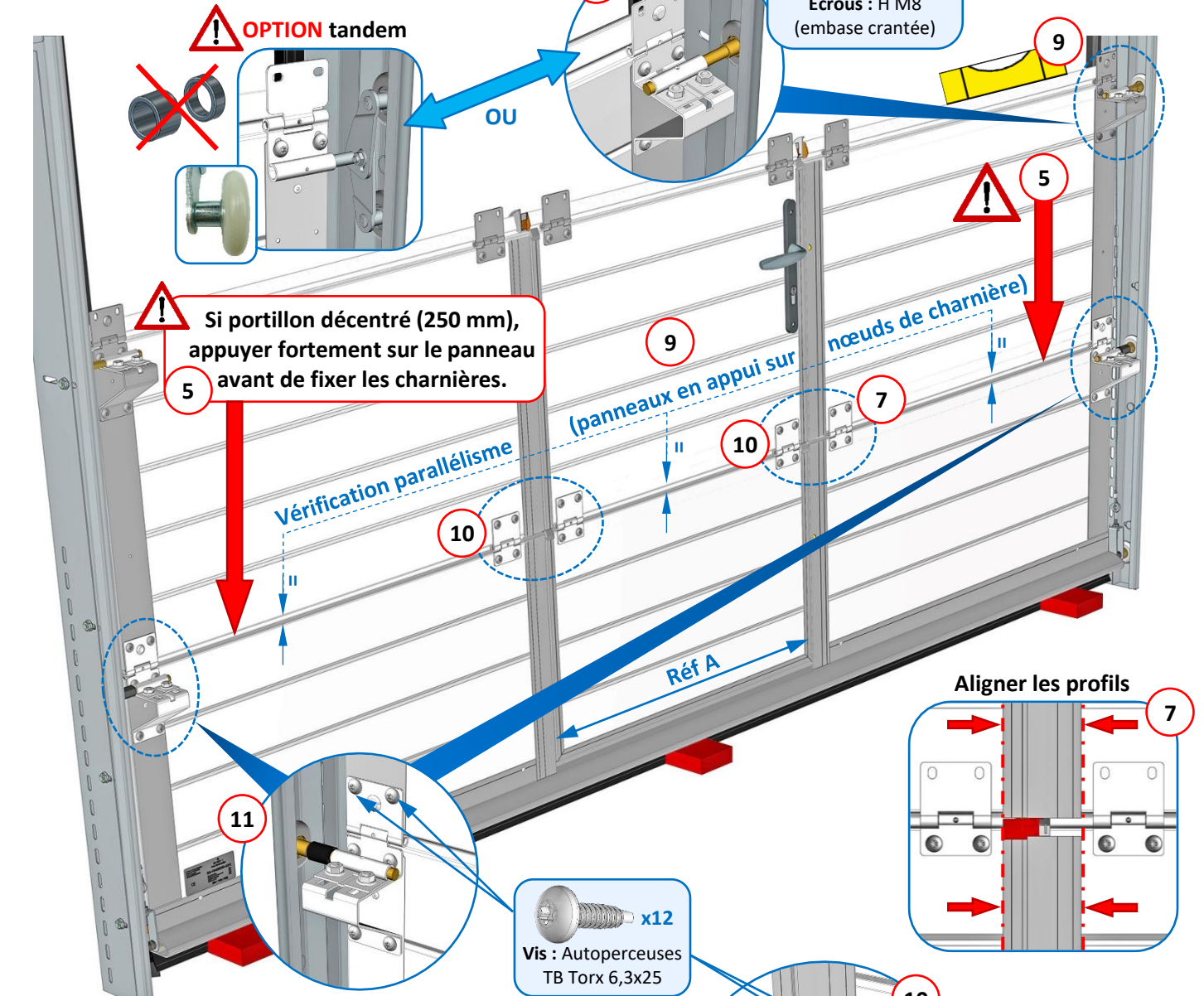
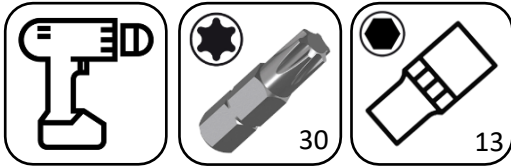

! Vérifier l'écartement haut et bas des profils

Dernier panneau INTERMÉDIAIRE

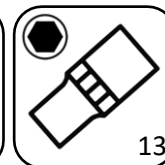
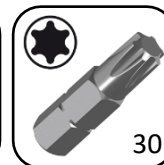
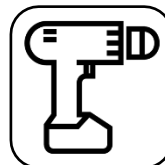
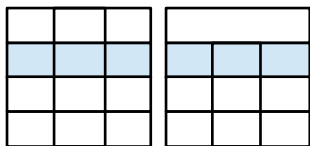

! OPTION tandem

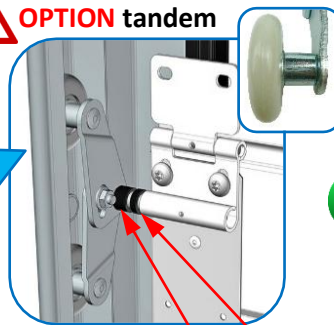

i Position des bagues

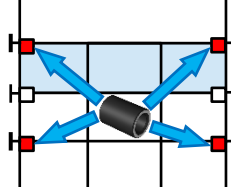

Vis : TRPC M8x15
Ecrus : H M8
(embase crantée) x4

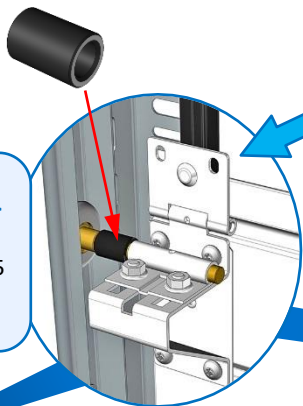

OU

Nota : La pose du « **dernier panneau intermédiaire** » est identique aux autres panneaux intermédiaires, à l'exception d'ajout de bagues sur les axes des galets ou des tandems.

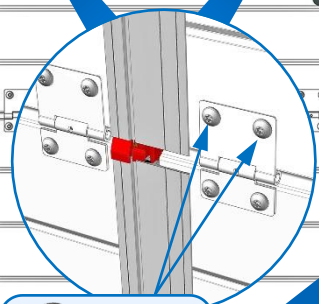

Vis : Autoperceuses TB Torx 6,3x25 x12

Si 8 et 9 sont OK

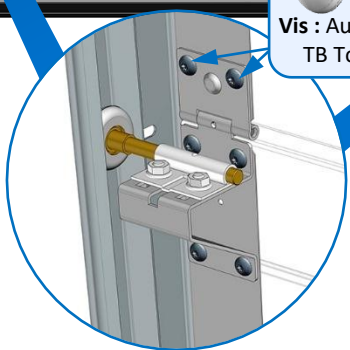

Pose du panneau haut

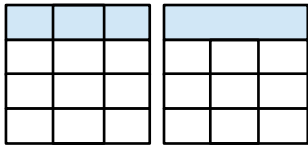

! Si l'ouvrant du portillon se trouve à moins de 50 mm du linteau, alors régler le ferme porte avant le montage du panneau haut portillon. Voir chapitre « FINALISATION DU PORTILLON | Réglage du ferme porte »

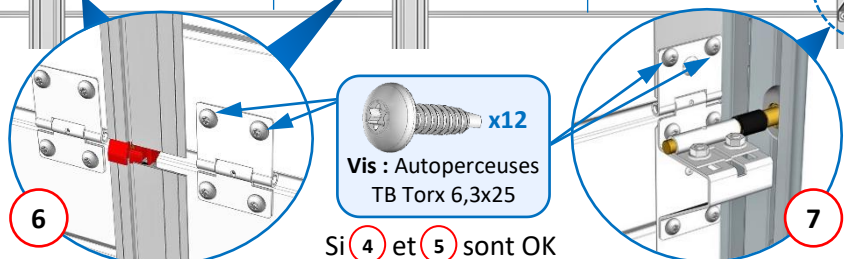
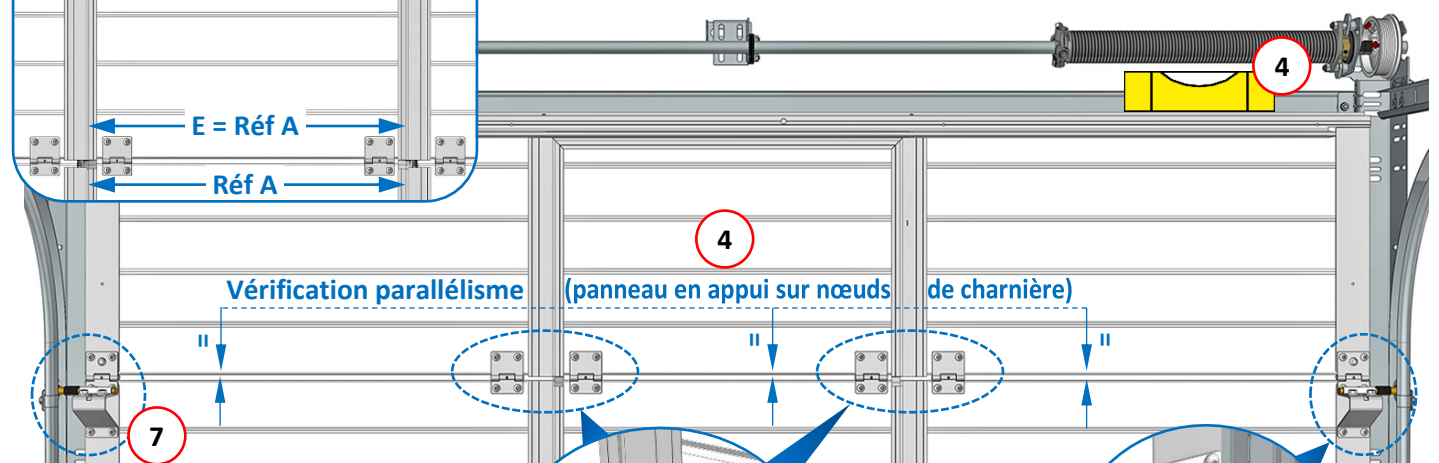
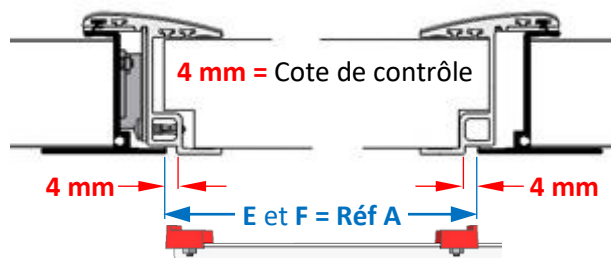
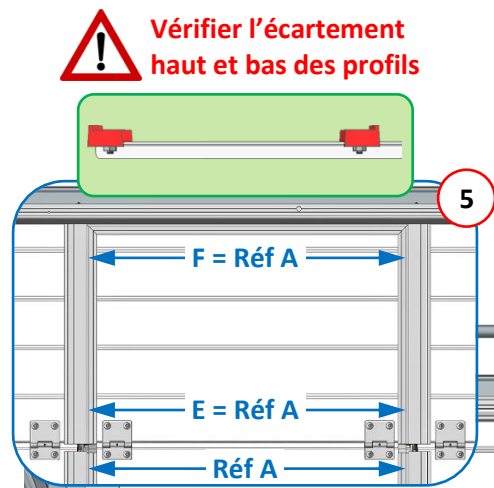
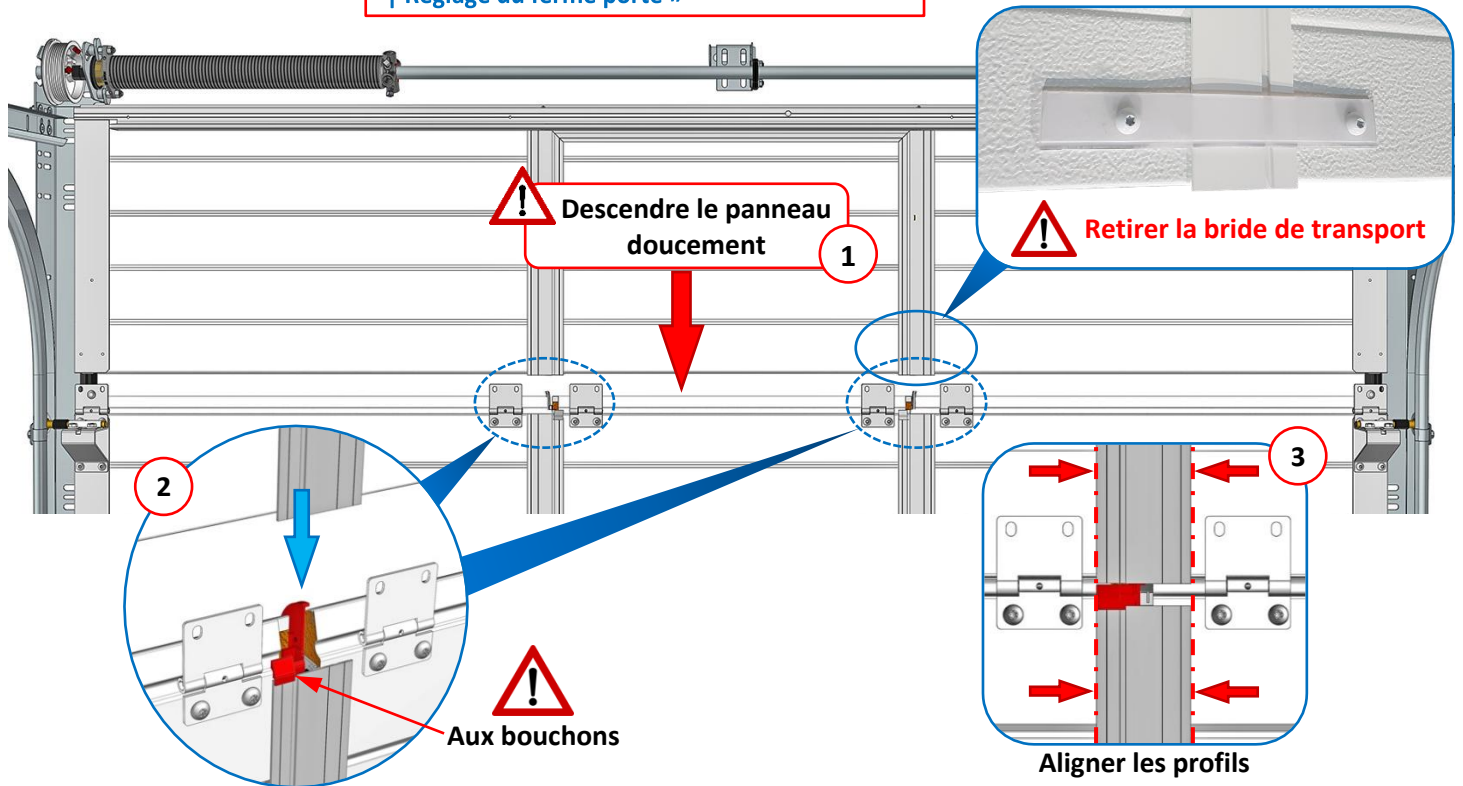

IMPORTANT : Retirer le rivet de transport du montant de rive, afin que le support de galet haut repose sur une surface plane (opération identique côté opposé).

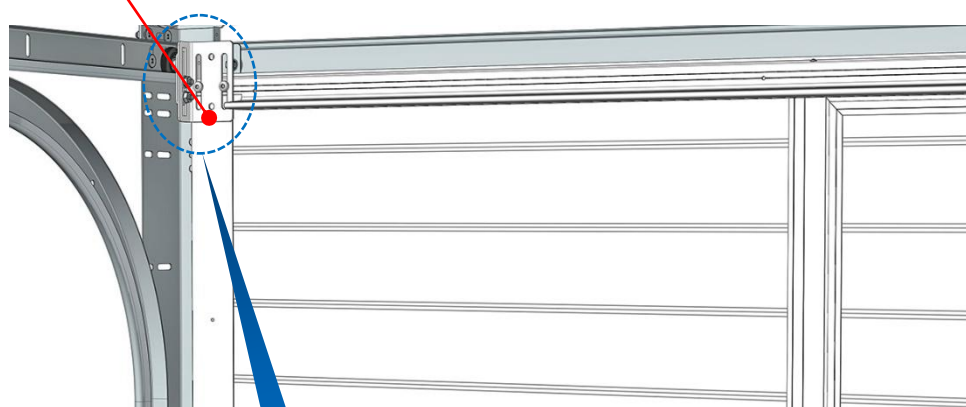
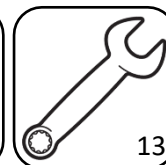
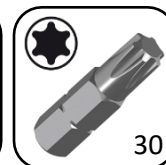
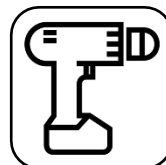

Montage des galets réglables

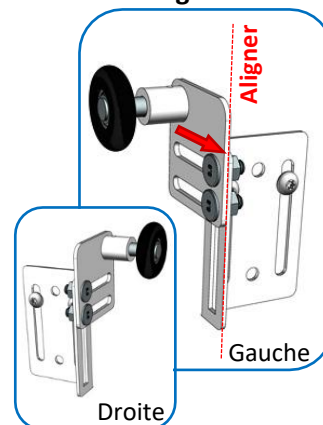

Porte MOTORISÉE

Porte MANUELLE

OU

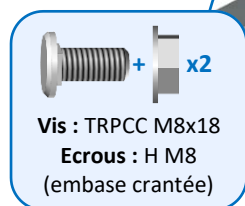

Répéter l'opération côté opposé.

Finalisation du portillon

Réglage du module d'arrêt

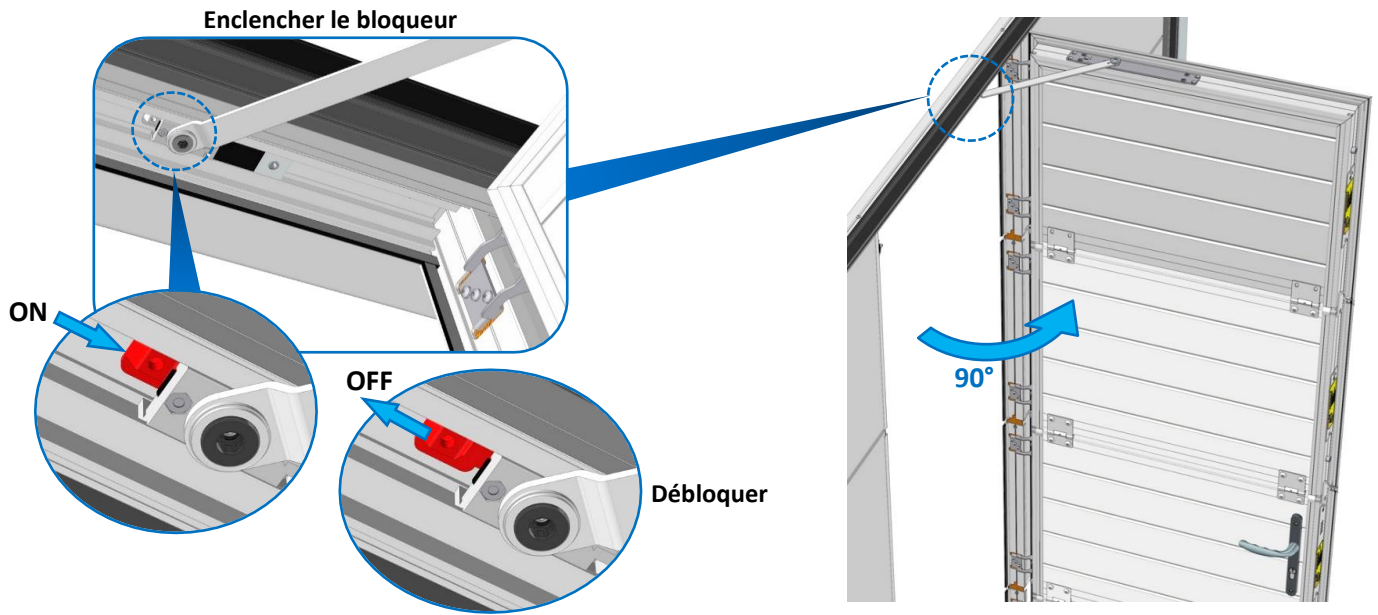

Tester le module d'arrêt : Bloquer le portillon.

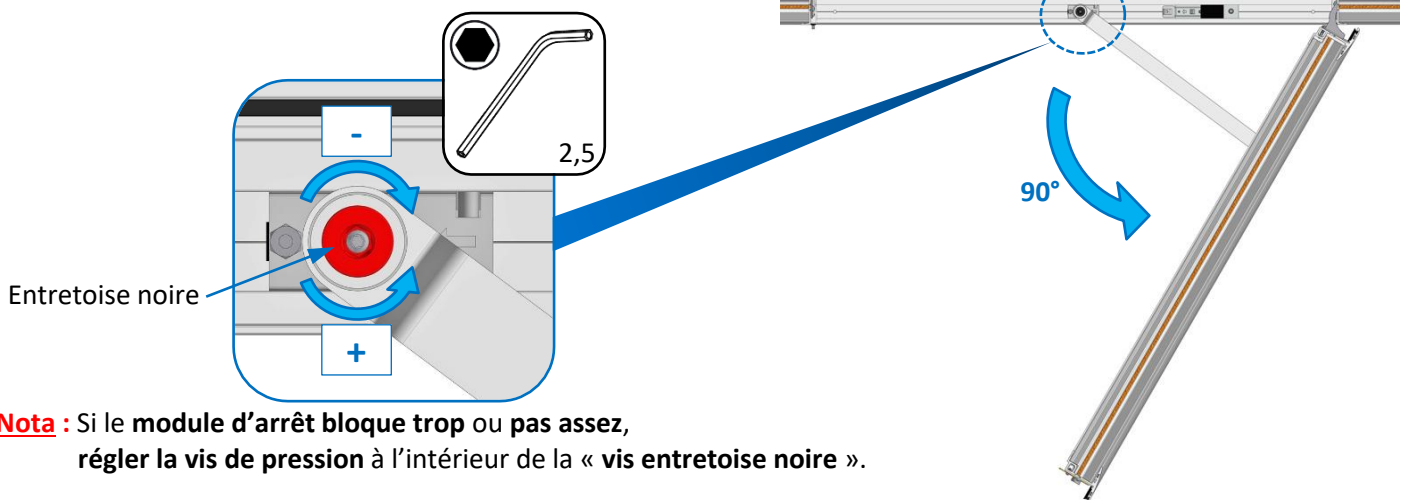

Retirer la cale

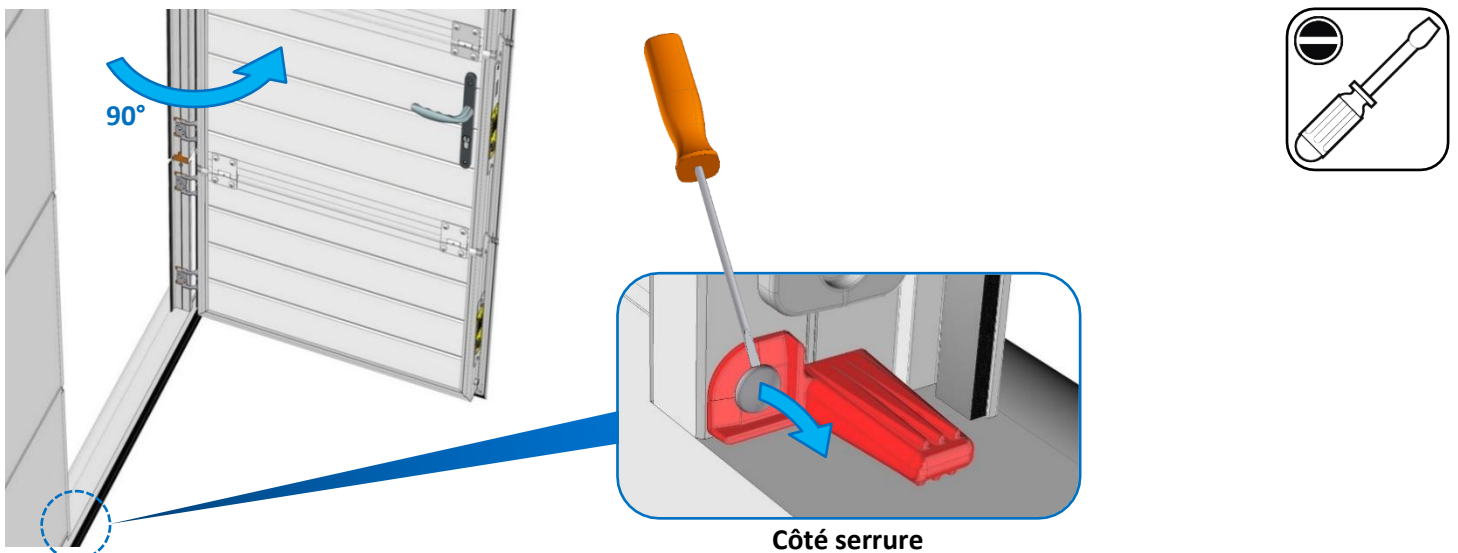

Mise en place de la tringle

Ajouter les vis :

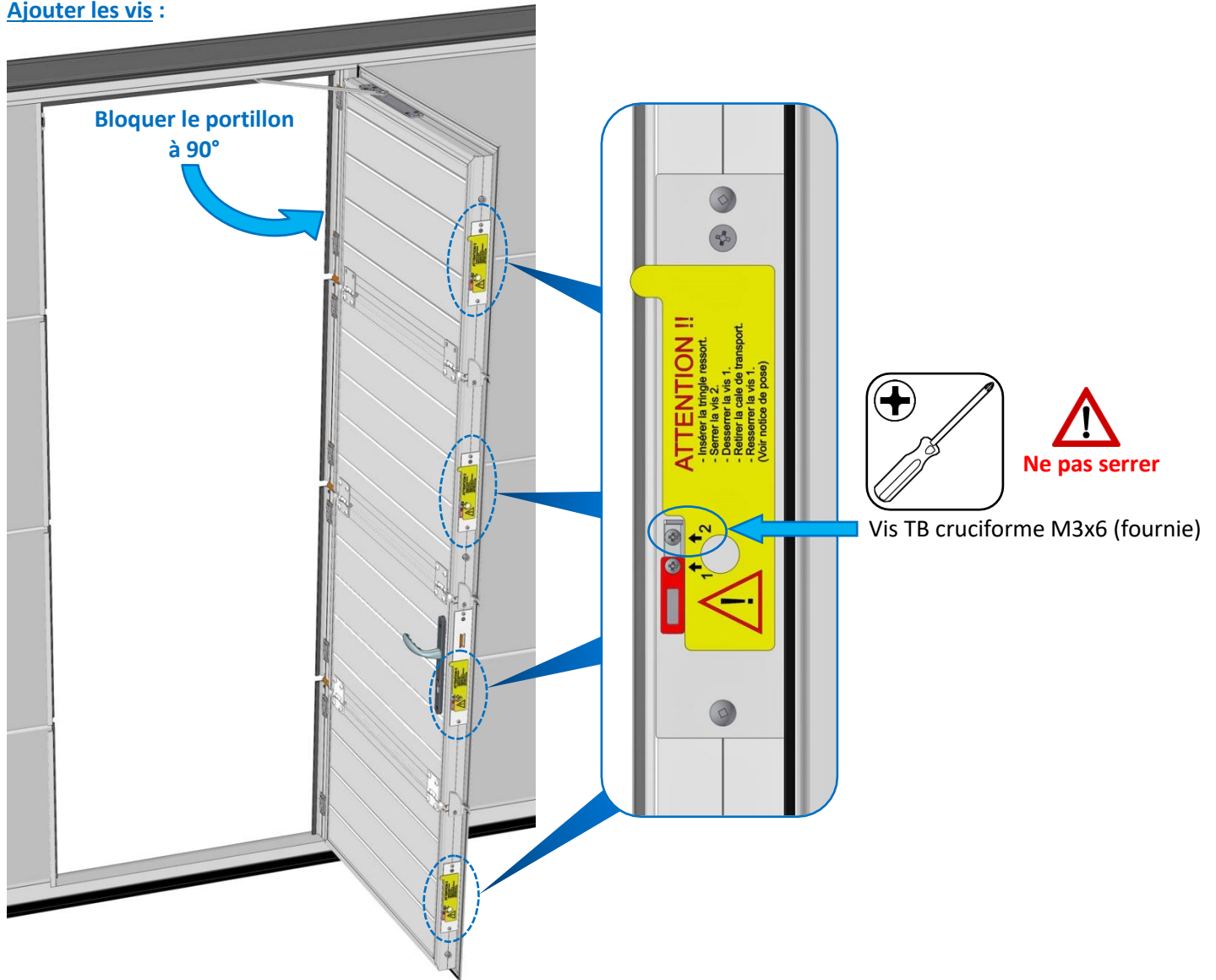

Repérer la tringle :

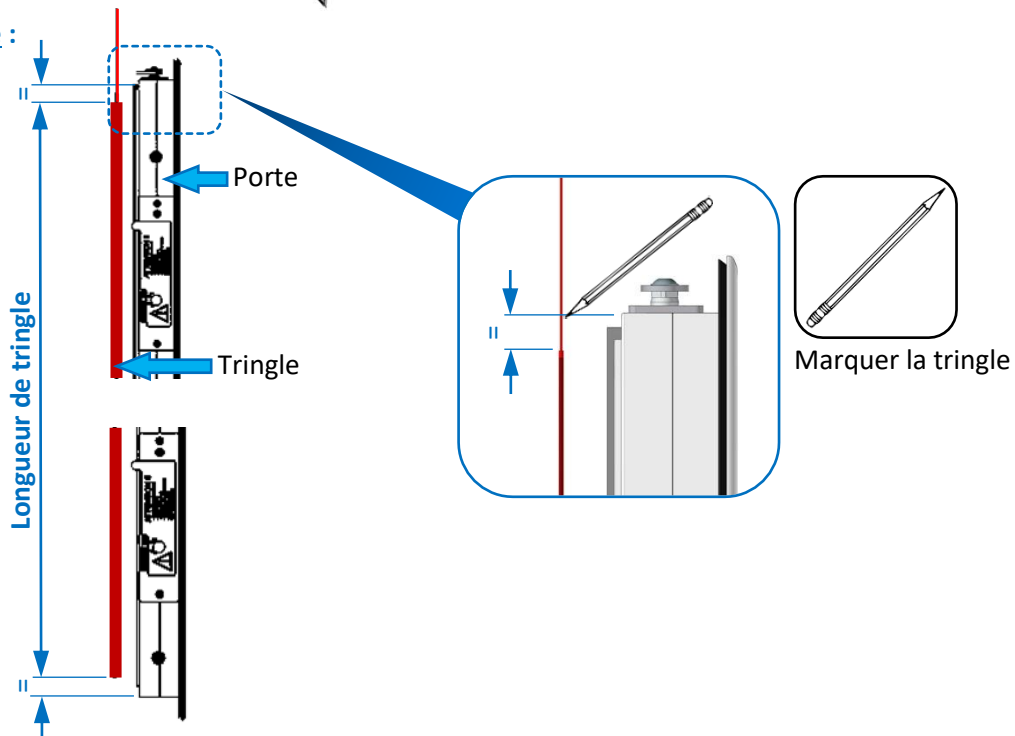

Insérer la tringle :

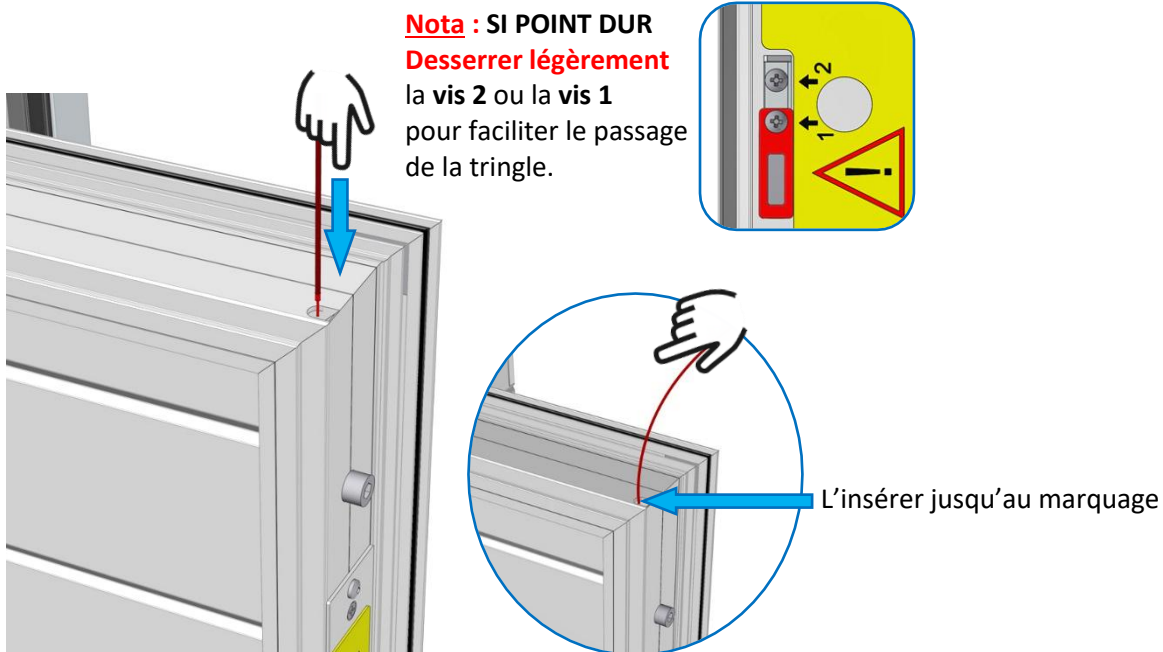

Serrer les vis :

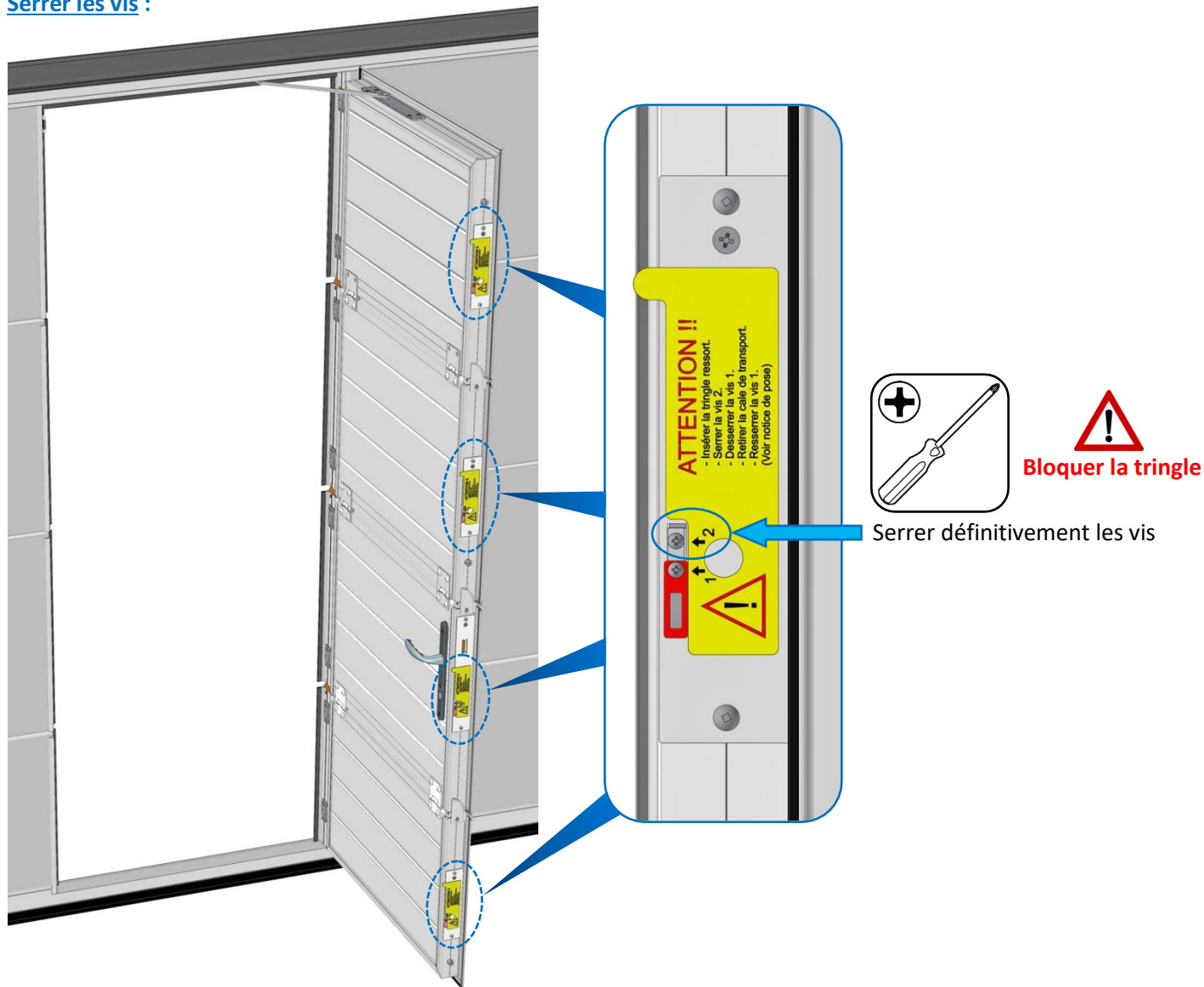



Rentrer le câble

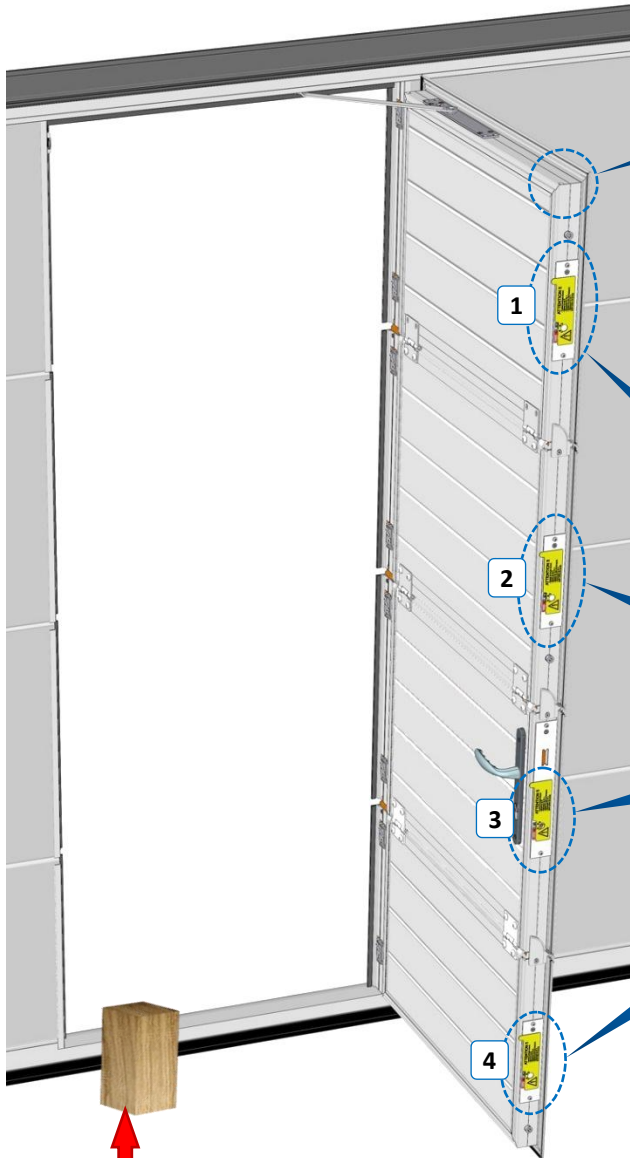
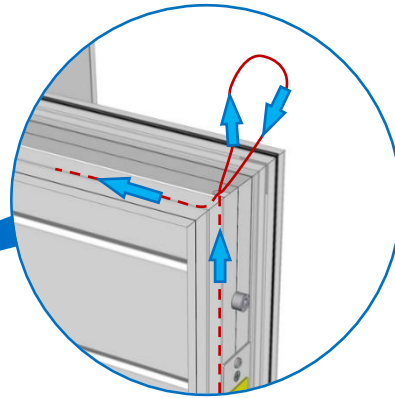

IMPORTANT : Pour le point 1, 2, 3 et 4, effectuer les étapes A et B, pour chaque cale.

A - Enlever la cale de blocage

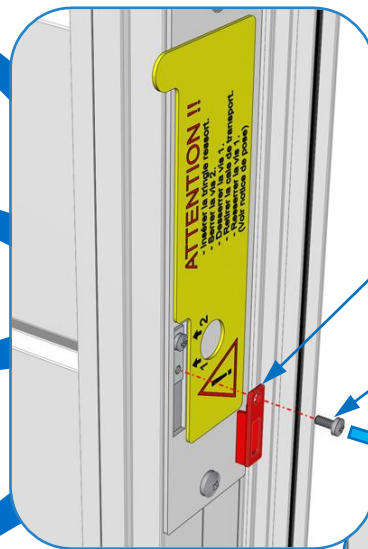

Cale de blocage

Vis TB cruciforme M3x6

B - Revisser la vis en la serrant définitivement

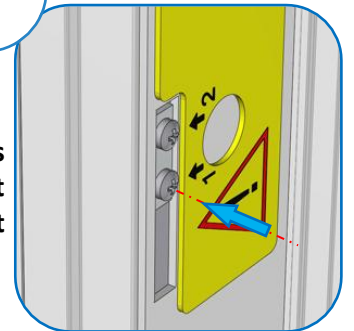

IMPORTANT : Placer une entrave dans le passage du portillon, pour empêcher sa fermeture.

Conservez-la jusqu'à la fin des « Tests de fonctionnement des coffres ».

Activation de la serrure

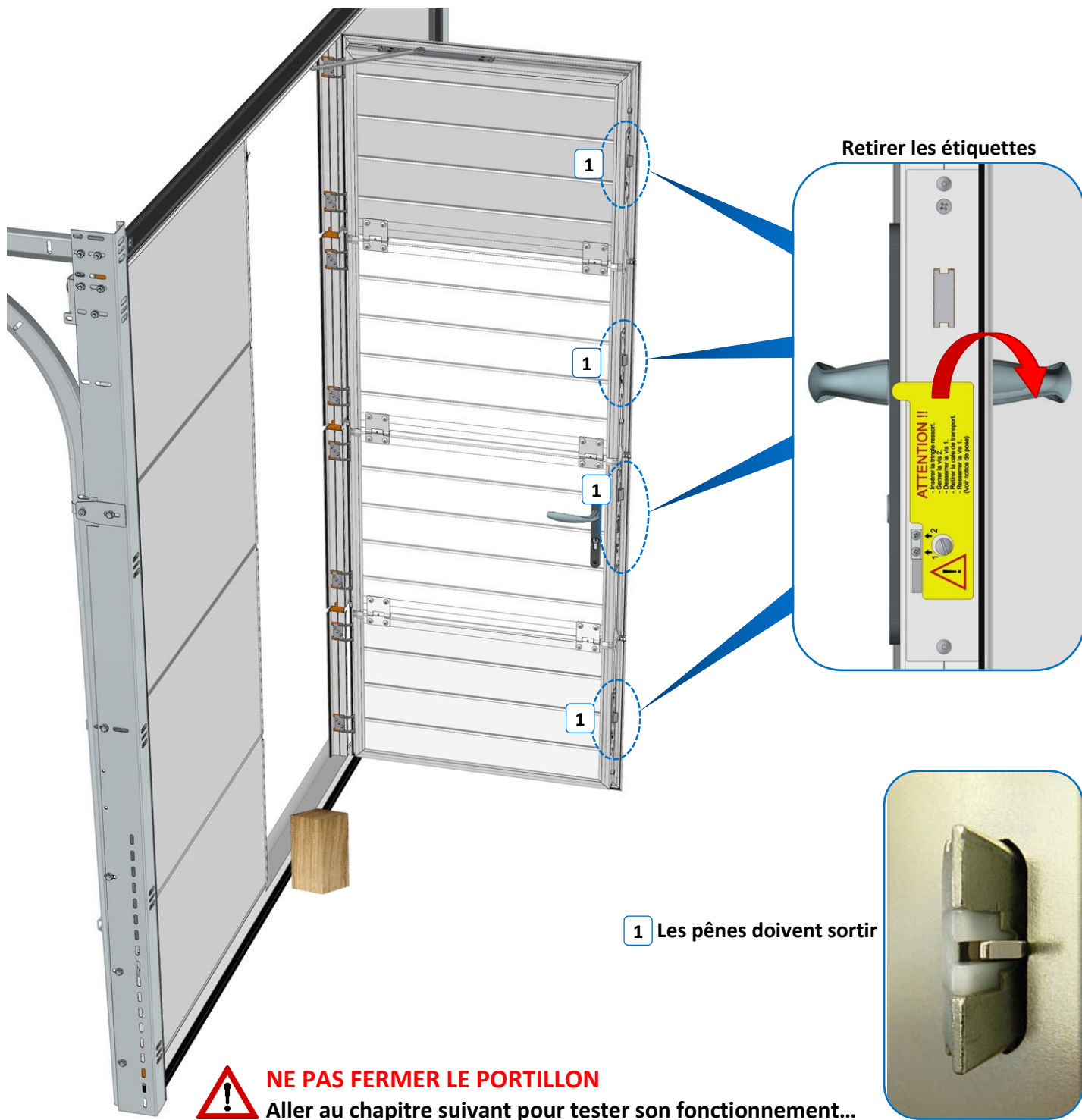

Test de fonctionnement des coffres

• **Test 1 :** Sur tous les coffres, appuyer sur le déclencheur, les pênes doivent sortir en **POSITION 2**.

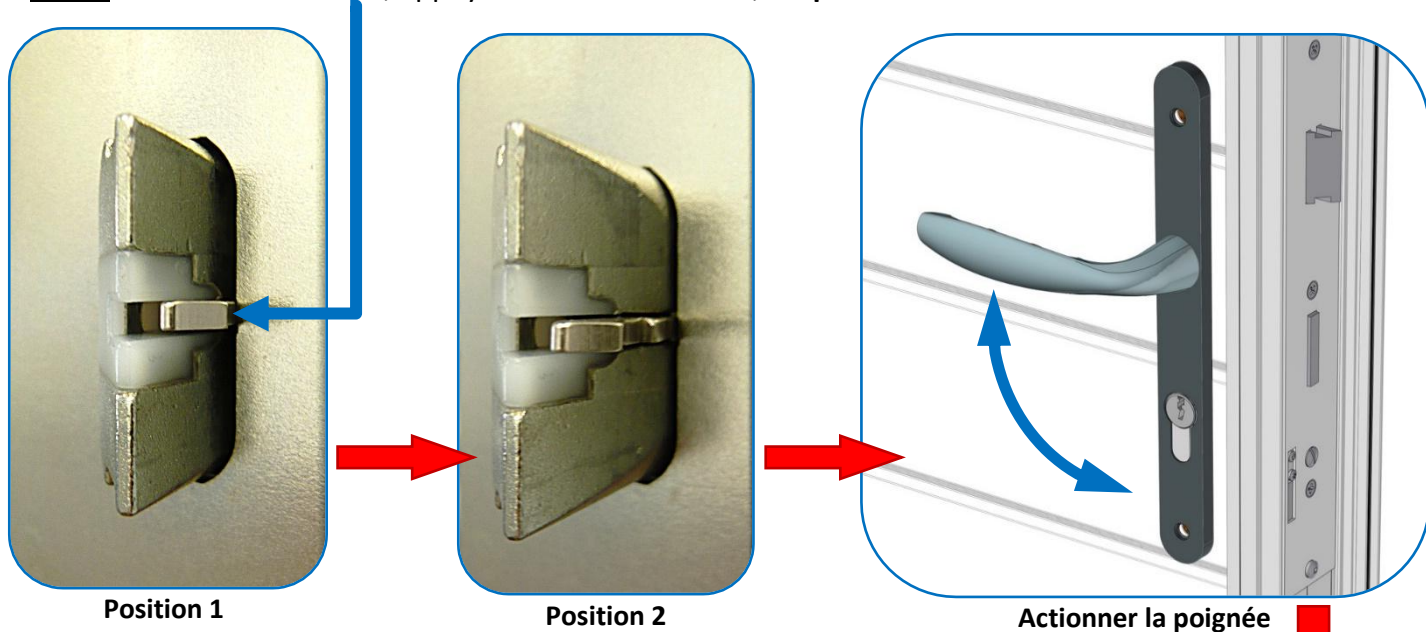

IMPORTANT :
Tous les pênes doivent rentrer et sortir simultanément en revenant sur la **POSITION 1**.

Recommencer le test 2 à 3 fois...

• **Test 2 :**



Actionner et maintenir la poignée vers le bas

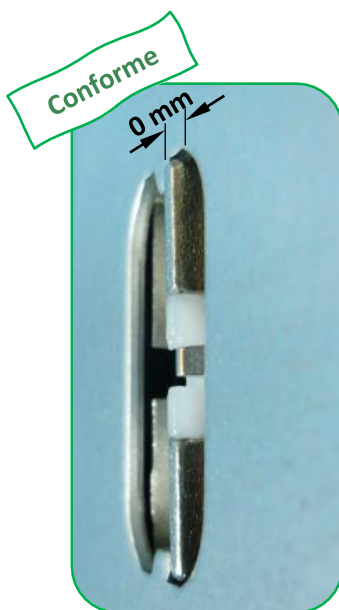

Les pênes doivent être affleures

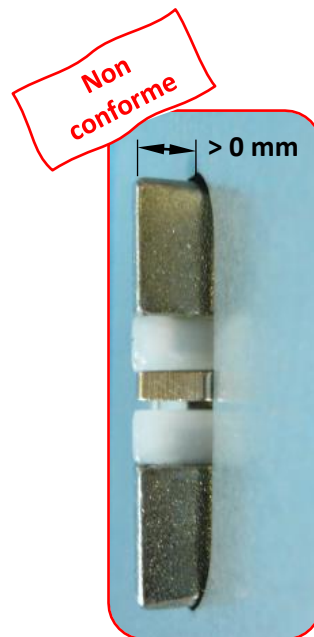

! Si pêne > 0 mm, suivre « Astuce test 2 »

! Si tous les pênes ne fonctionnent pas correctement, Ne pas fermer le portillon, appeler le SAV. **!**
SI VOUS FERMEZ LE PORTILLON, IL SERA IMPOSSIBLE DE LE RÉOUVRIR.

Astuce test 2

Si l'un des pènes ou tous les pènes ne sont pas affleures, suivre la procédure ci-dessous :

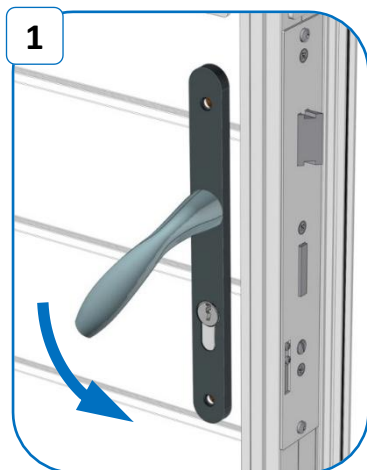

1
Actionner et maintenir la poignée vers le bas

IMPORTANT :
Pendant ces étapes, surtout ne pas lâcher la poignée

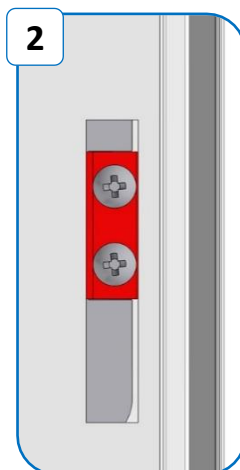

2
Desserrer les 2 vis

3
A l'aide d'un tournevis plat, caler l'agrafe câble au plus haut



Nota : Le pêne doit être affleure

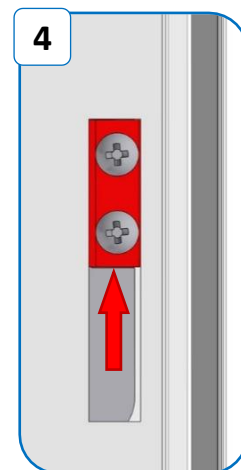

4
Resserrer les 2 vis

Vérifier qu'en maintenant la poignée vers le bas, les pènes soient affleures, avant de fermer le portillon.

Nota : Si le portillon est bloqué après la fermeture, voir le chapitre « Solution » page suivante.

Si besoin, vérifier et resserrer les centreurs

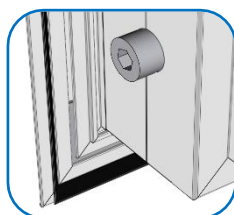

Réglage du ferme porte

Affiner le réglage, si nécessaire :

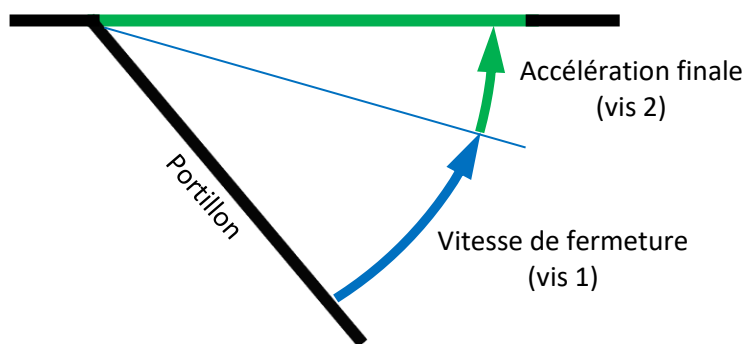
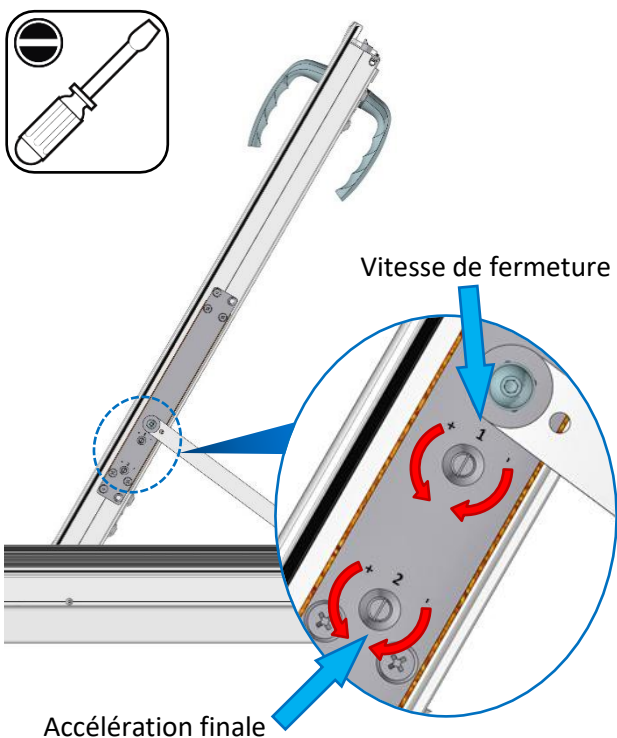

Nota : Si l'encombrement haut (portillon/linteau) est faible, utiliser la clé coudée plate fournie.



Solution « si blocage serrure »

 **Selon les cas de figure, il sera peut-être nécessaire de couper la tringle ressort entre les panneaux.**

Identifier la partie bloquée de l'intérieur :

Baisser la poignée et pousser légèrement la porte sur chaque panneau pour identifier la zone bloquée.

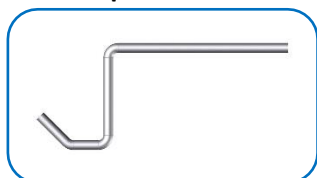
Fabriquer le crochet

Taille réelle

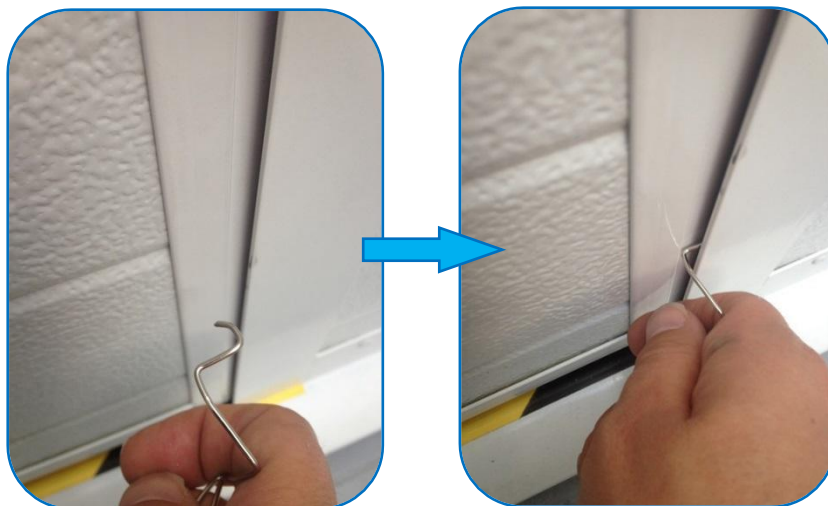
Glisser le crochet dans l'ouverture du portillon (côté serrure)

Puis effectuer les opérations suivantes ci-dessous, pour crocheter l'une des serrures en maintenant la poignée vers le bas.



Une fois ouvert, revenir au chapitre : « **Test de fonctionnement des coffres** » et régler les pènes correctement en suivant les étapes de Test.

Finitions : Bouchons, paumelles et gâches

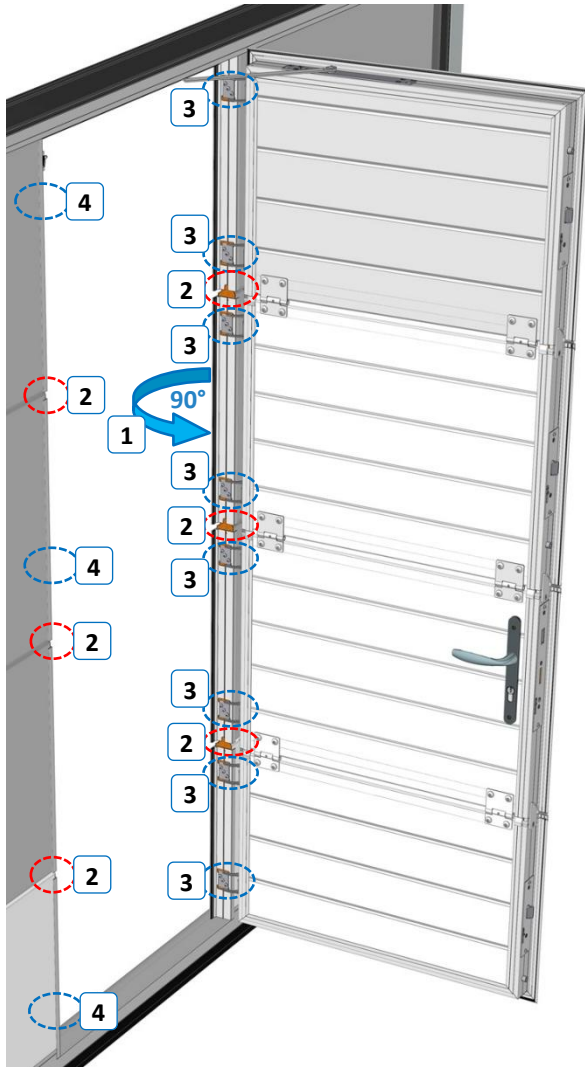

2 BOUCHONS

Monter-les sur les profils dormants

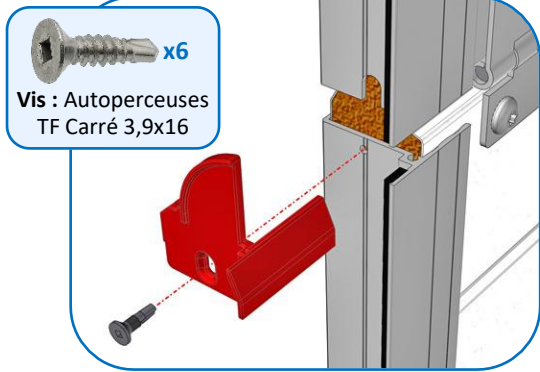

Vis : Autoperceuses TF Carré 3,9x16 x6



2 CAS PARTICULIER BOUCHONS : Panneau Mono-rainuré

Ecarter légèrement les guides

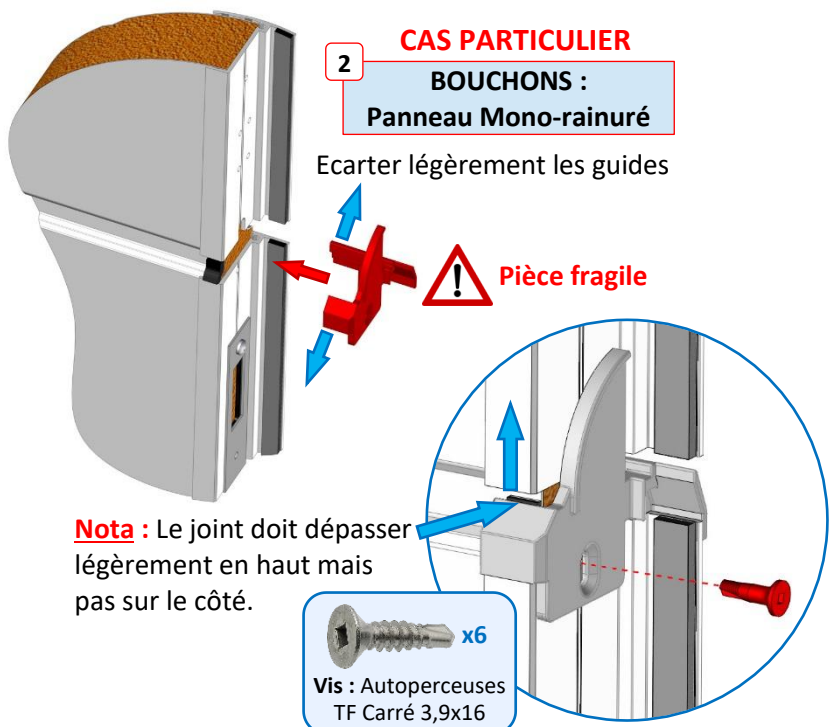

! Pièce fragile

Nota : Le joint doit dépasser légèrement en haut mais pas sur le côté.

Vis : Autoperceuses TF Carré 3,9x16 x6

3 PAUMELLES

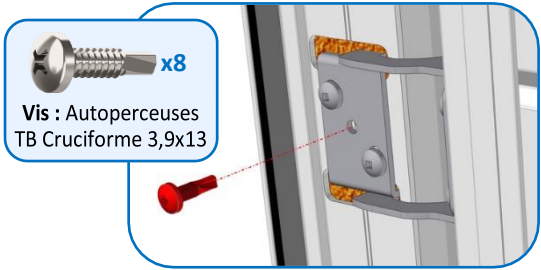

Vis : Autoperceuses TB Cruciforme 3,9x13 x8

4 GÂCHES

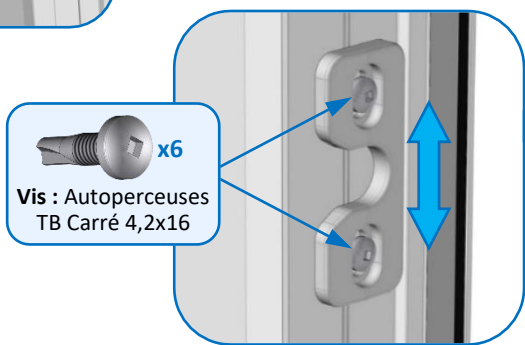

Vis : Autoperceuses TB Carré 4,2x16 x6



Serrer les vis de façon que les gâches bougent légèrement. Fermer et réouvrir le portillon ; les gâches viennent de se positionner. Serrer les vis définitivement.

Installation des câbles

Positionnement des tambours

Mise en place des bagues pour les 2 tambours :

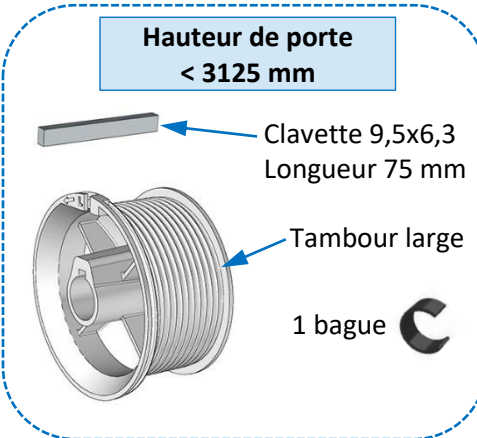
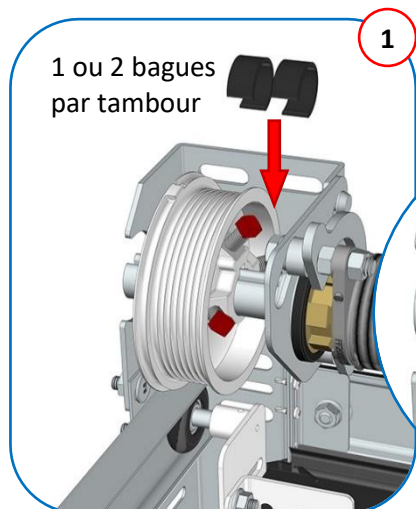

Mise en place des clavettes sur les tambours :

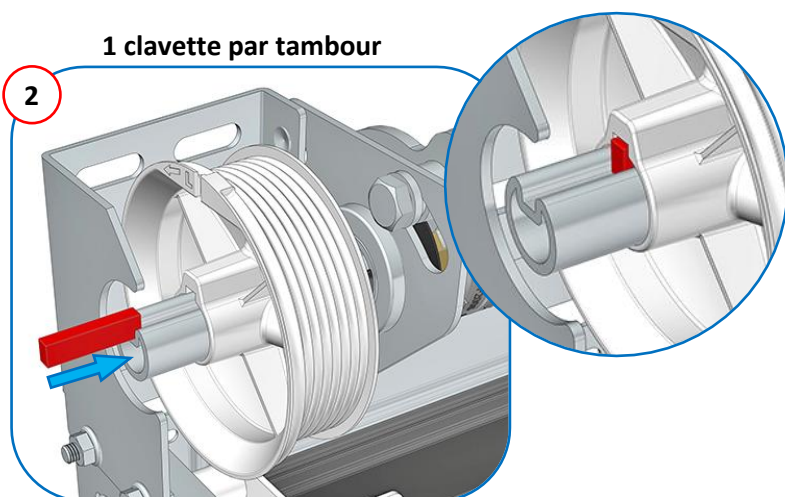

Bloquer les tambours :

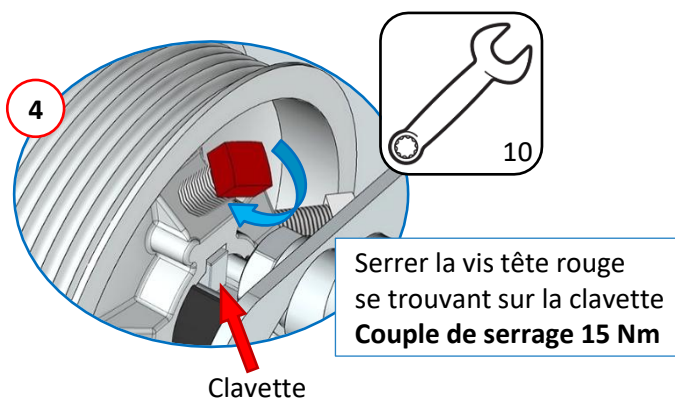
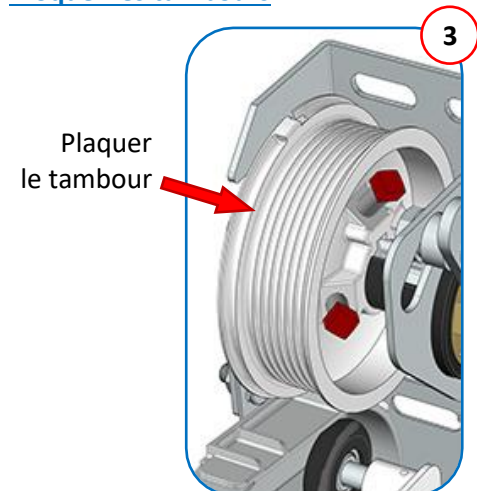

Passage des câbles sur les tambours

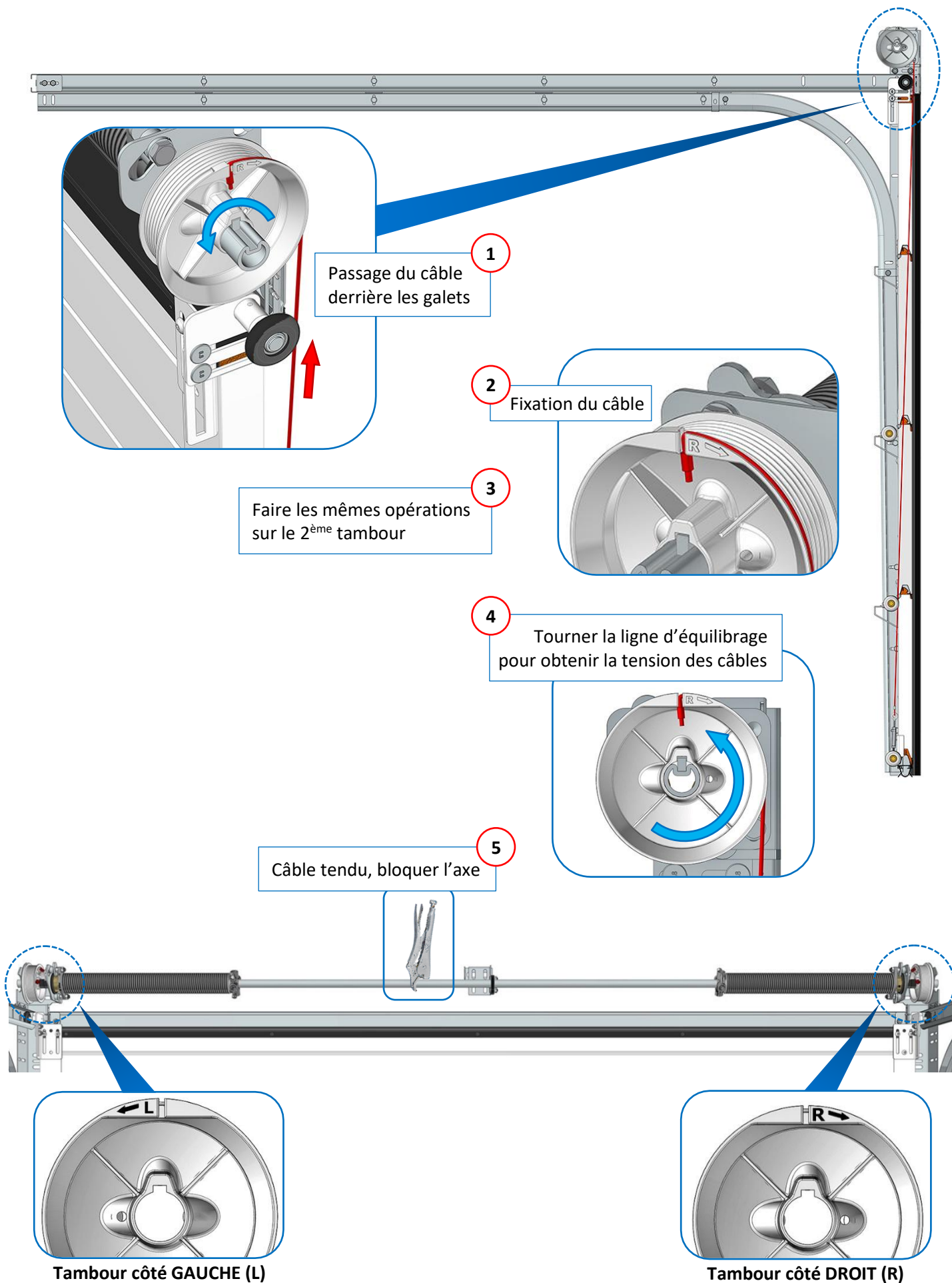

Vérification de la tension des câbles

Comparer la tension des 2 câbles, régler si besoin (seuil standard de 60 mm représenté) :

Information : Pour un seuil réduit de 30 mm, le réglage est le même.

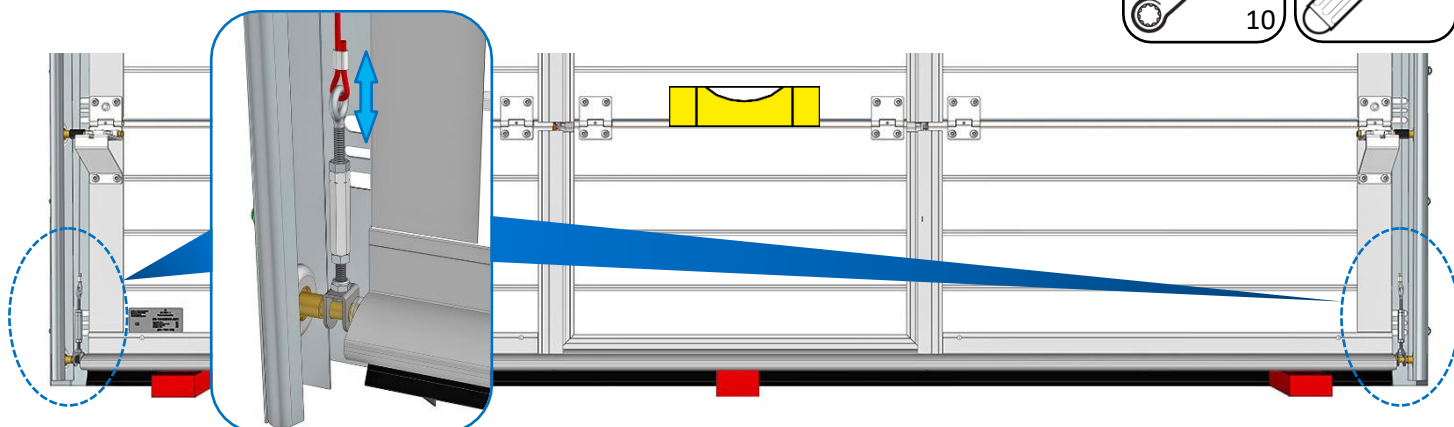
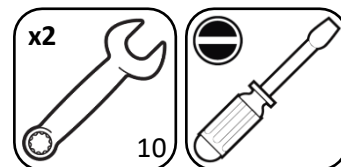

1

Desserrer les écrous

2

Tendre le câble

3

Resserrer les écrous

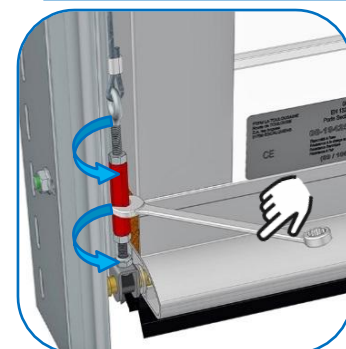
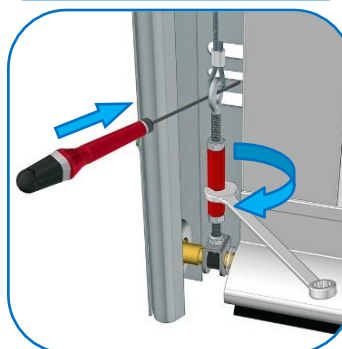
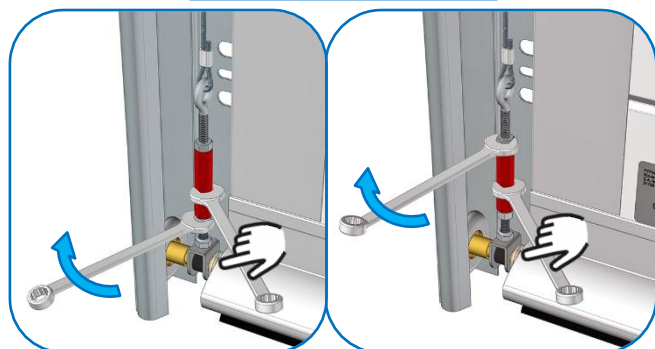

! Ne pas surtendre le câble, voir

Libérer les galets hauts :

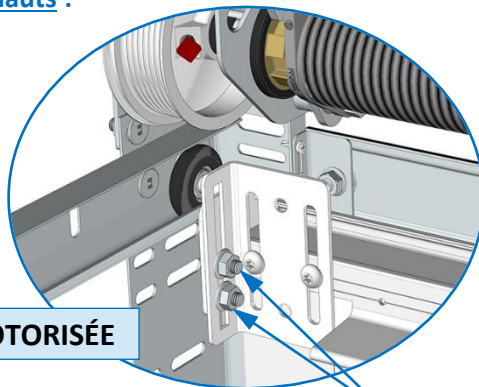

Porte MOTORISÉE

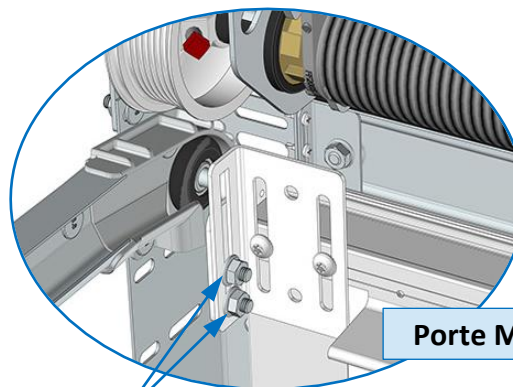

Porte MANUELLE

Desserrer les écrous

Retirer les cales et descendre le tablier :

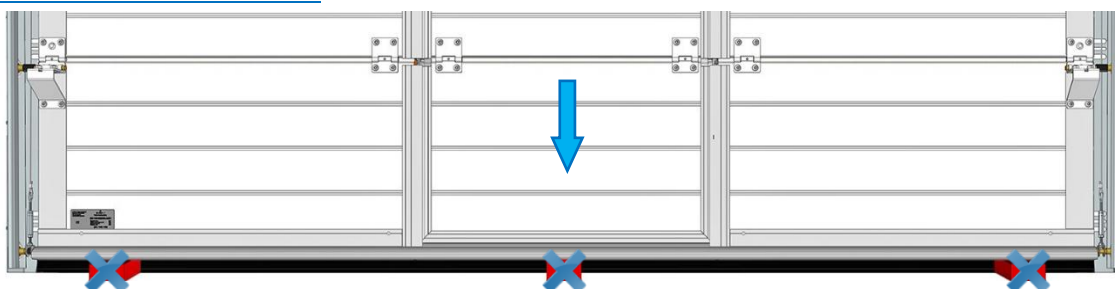

Réglages des ressorts

Tension des ressorts

Rappel : Emboîter chaque ressort dans les 2 crochets du pare-chute

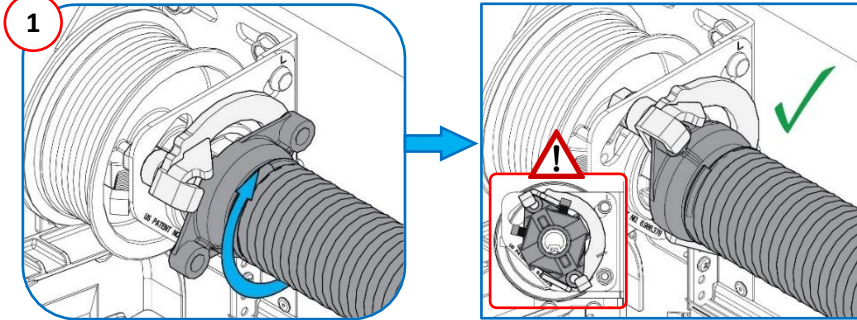

⚠
Vérifiez que les 2 ressorts sont bien en place à l'intérieur des supports pare-chutes avant de tendre les ressorts.

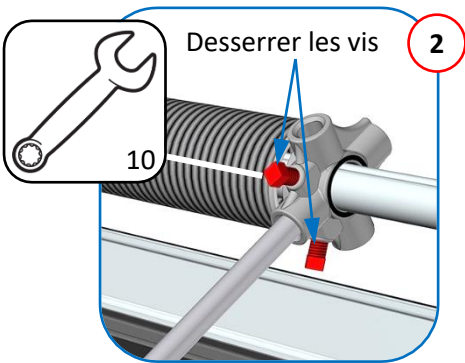
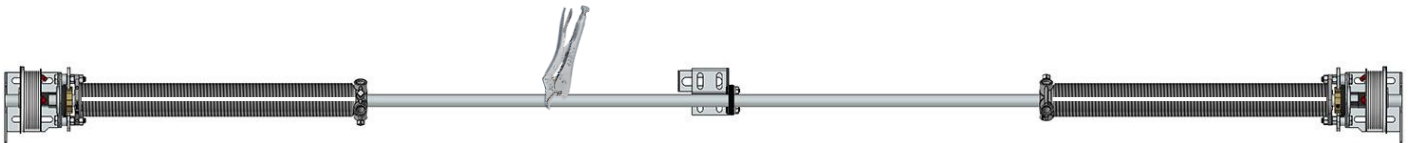

⚠ Tendre les ressorts du bas vers le haut suivant le nombre de tours qui est affiché sur l'étiquette collée sur l'axe.

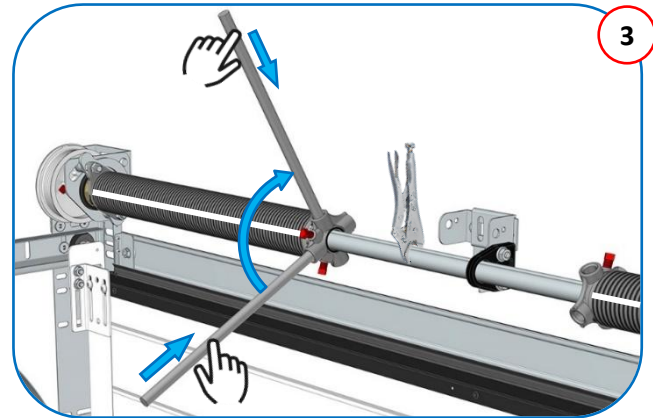

Exemple : Nombre de tours

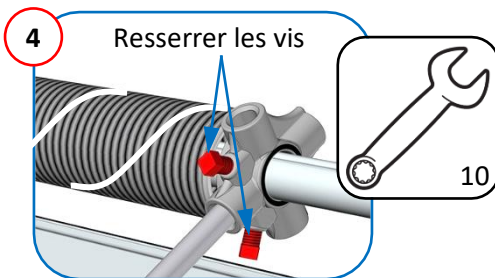

Couple de serrage 20 Nm

Charte du nombre de tours de tension des ressorts

Hauteur passage (mm)	Nombre de tours de tension
≤ à 1820	6
De 1821 à 1998	6,5
De 1999 à 2209	7
De 2210 à 2347	7,5
De 2348 à 2519	8
De 2520 à 2714	8,5
De 2715 à 2885	9
De 2886 à 3000	9,5

⚠
Affiner le réglage si nécessaire

Nombre de tours inscrit sur le palier droit

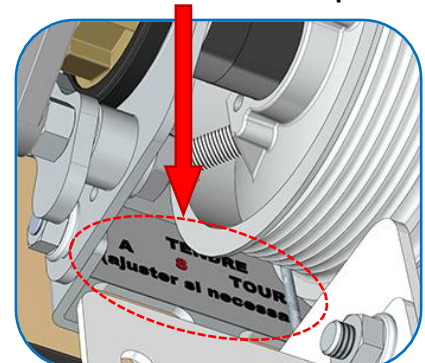

Réglage des galets

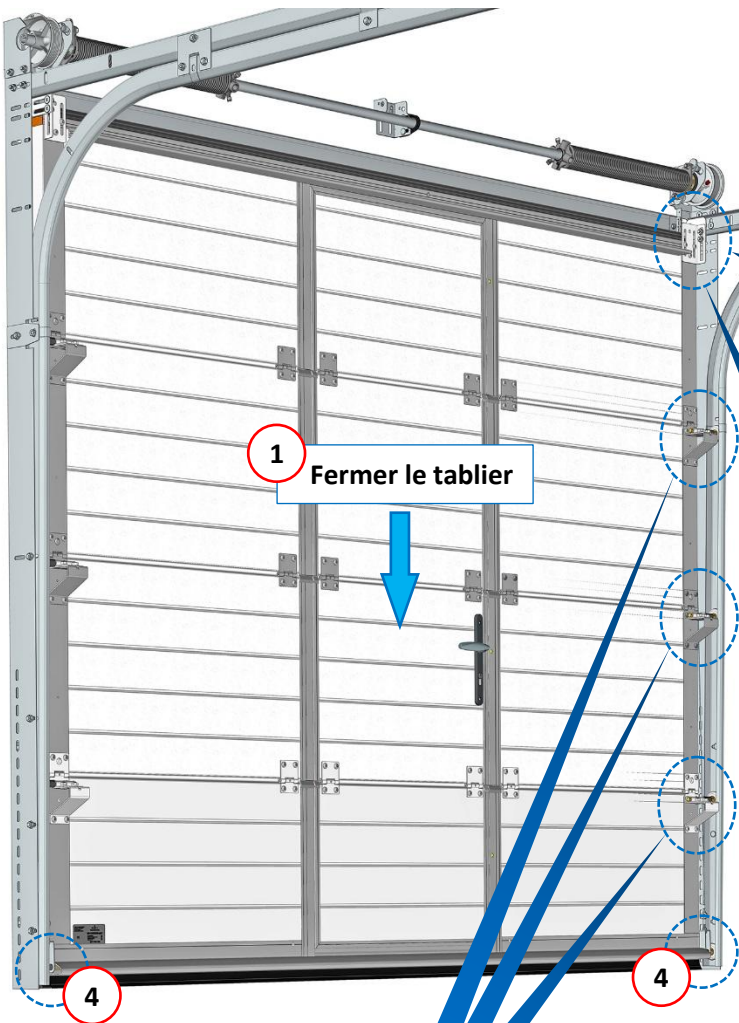
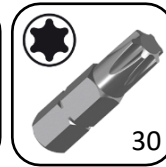
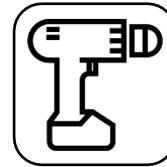

1 Fermer le tablier

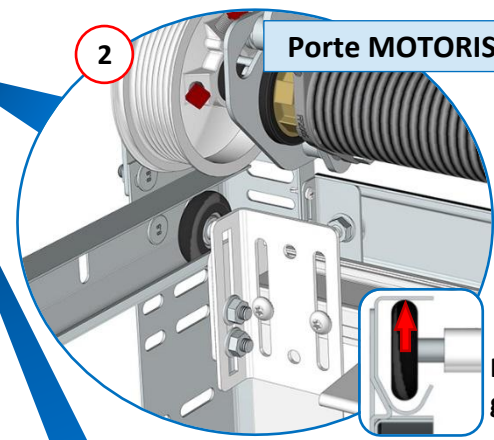

Porte MOTORISÉE

Réglage des galets hauts

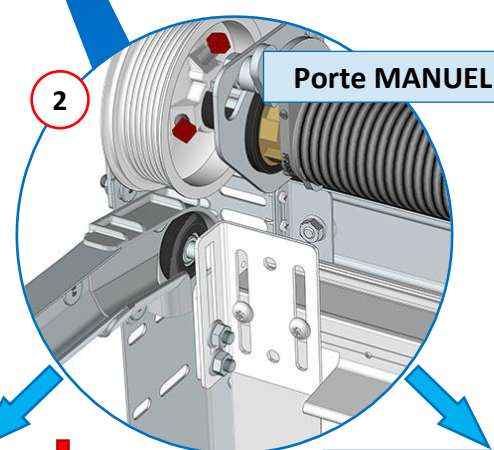

Porte MANUELLE

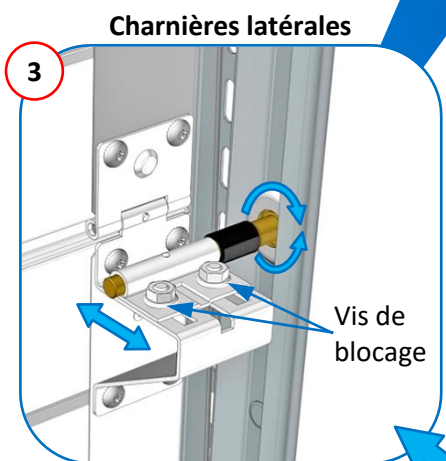

Charnières latérales

Vis de blocage

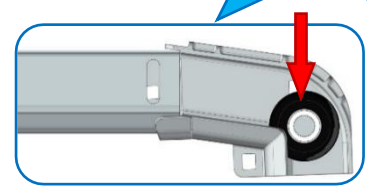

Version MANUELLE

Réglage des galets hauts

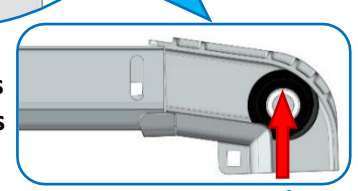

Version MOTORISÉE

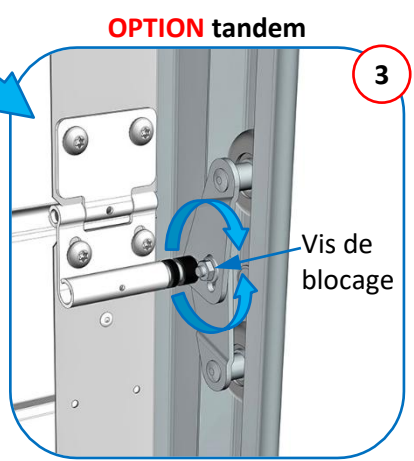

OPTION tandem

Vis de blocage

! La tige du galet doit tourner librement.

! Ne pas écraser le tablier sur les joints verticaux.

Nota : Si le tablier coince en fin de fermeture, écarter le bas des rails.

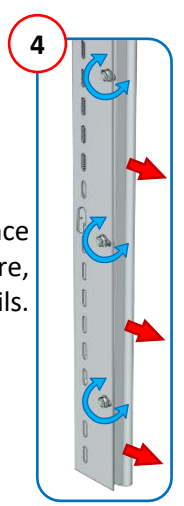

Vérification de l'équilibrage

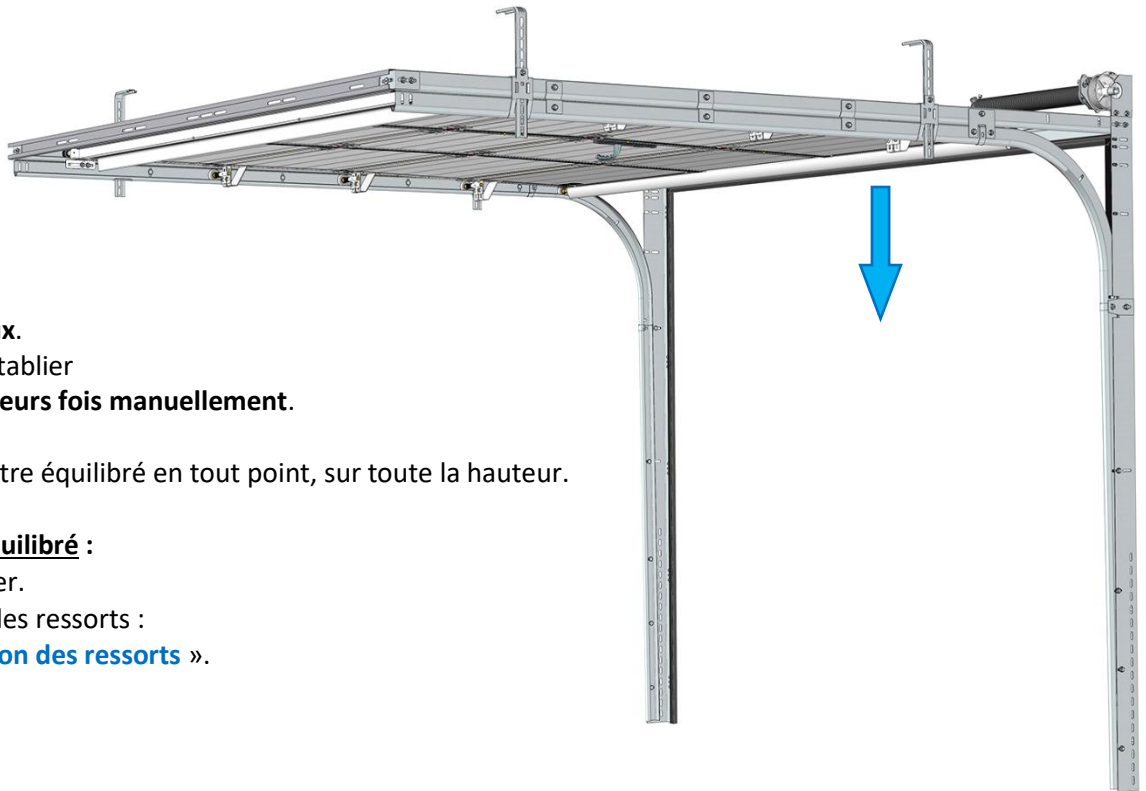

Retirer les **pincés-étaux**.
Fermer doucement le tablier
et le **manœuvrer plusieurs fois manuellement**.

Nota : Le tablier doit être équilibré en tout point, sur toute la hauteur.

Si le tablier est mal équilibré :

- Redescendre le tablier.
- Tendre ou détendre les ressorts :
Voir chapitre « **Tension des ressorts** ».

Finitions

Mise à niveau du tablier

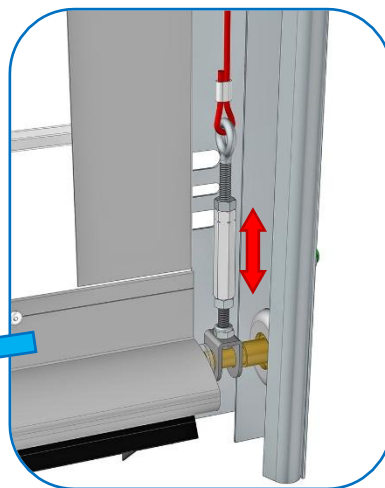
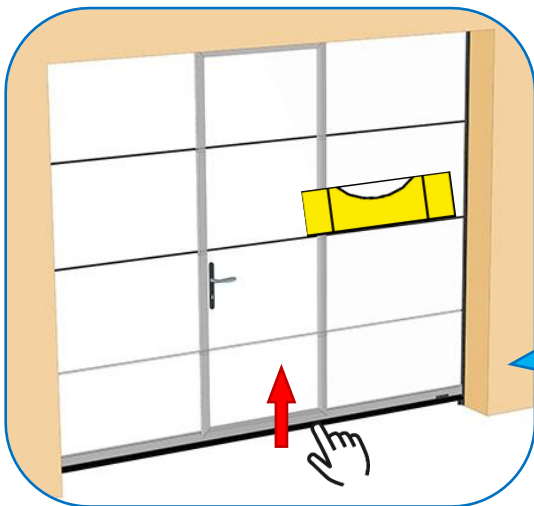

Information :
Pour un seuil réduit de 30 mm,
le réglage est le même.

Pour le réglage du tendeur, voir chapitre « **Vérification de la tension des câbles** ».

Réglage et fixation de la traverse

Réglage de la traverse

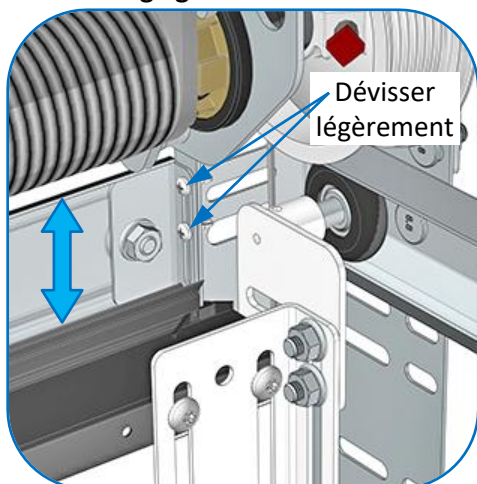

Répéter l'opération côté opposé

Fixation de la traverse

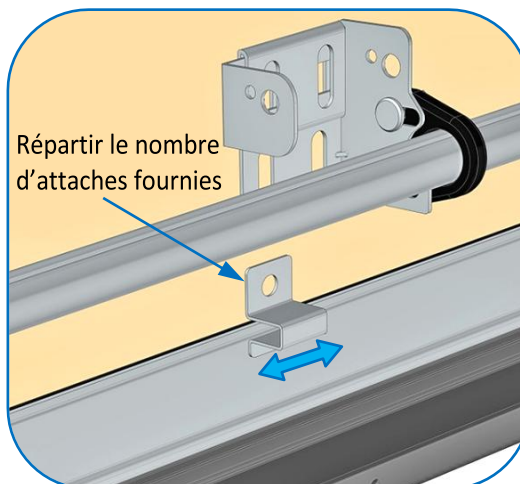

Fixations appropriées au support (vis et chevilles non fournies)

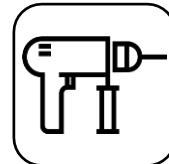
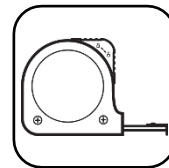

Fixation des supports de galets hauts

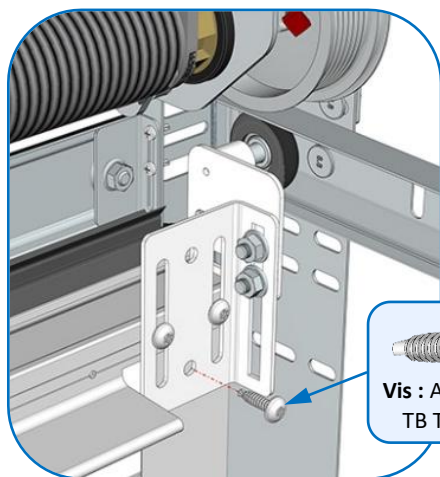

Ajouter

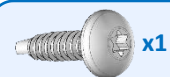

Vis : Autoperceuse TB Torx 6,3x25

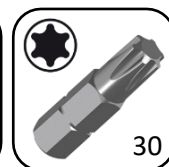
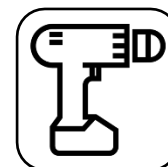

Répéter l'opération côté opposé

Installation de la butée d'ouverture (porte manuelle)

- Consulter la notice du complément d'installation de la butée d'ouverture.

Montage de la poignée

Sur panneau bas : Position de la poignée maxi : $A = H / 2$

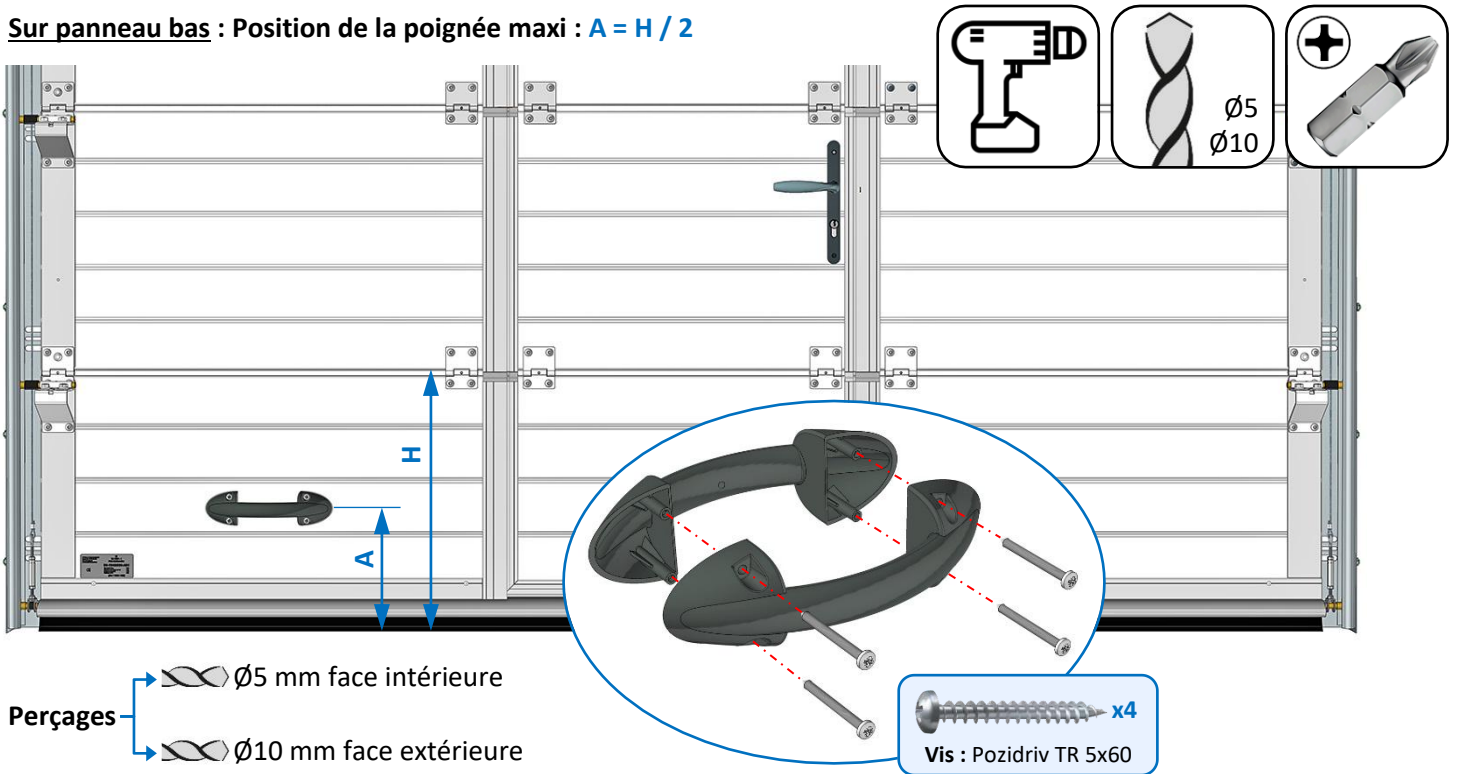

Montage du verrou (option sur porte motorisée)

Sur 1^{er} panneau intermédiaire :

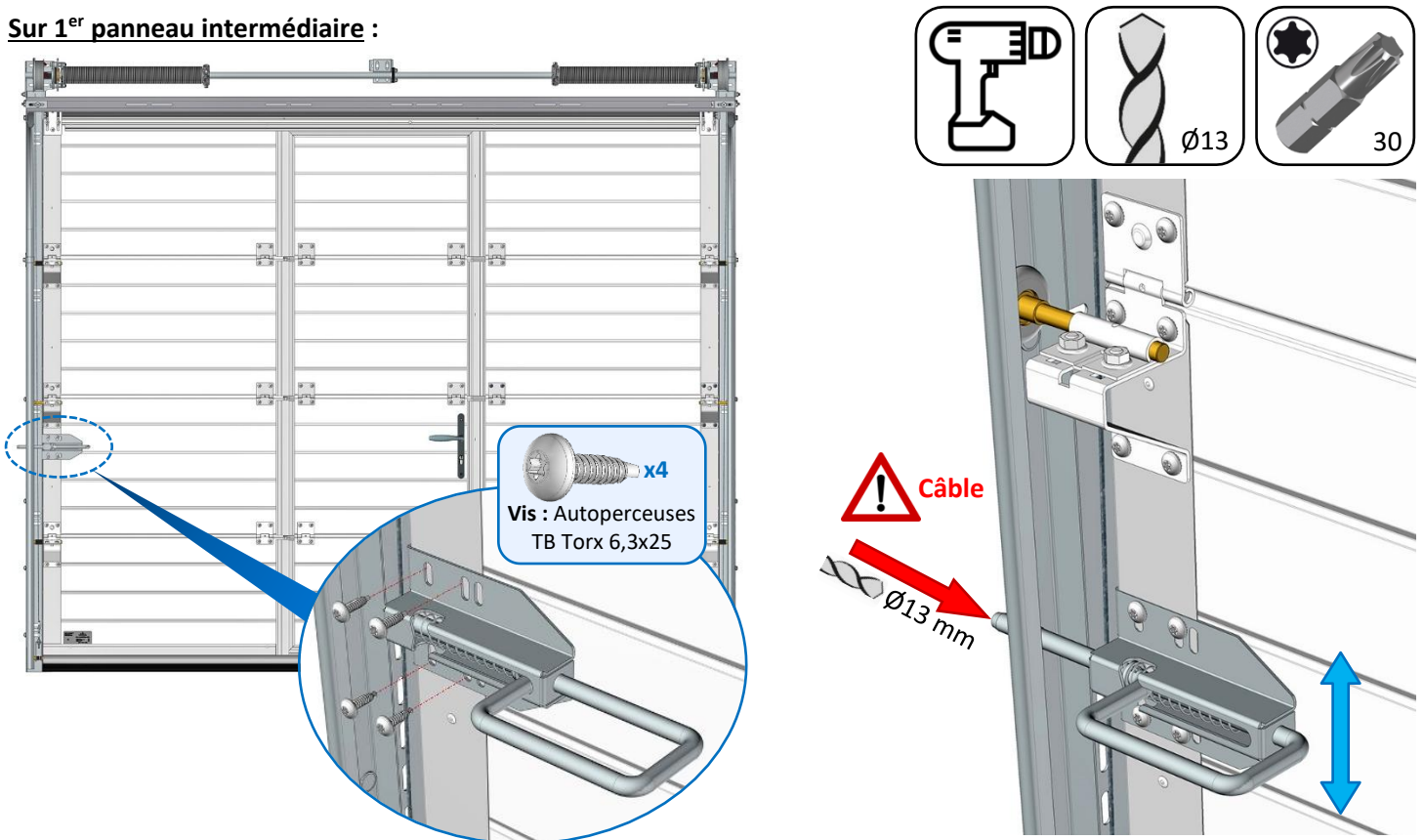

Montage de la corde de tirage (porte manuelle)

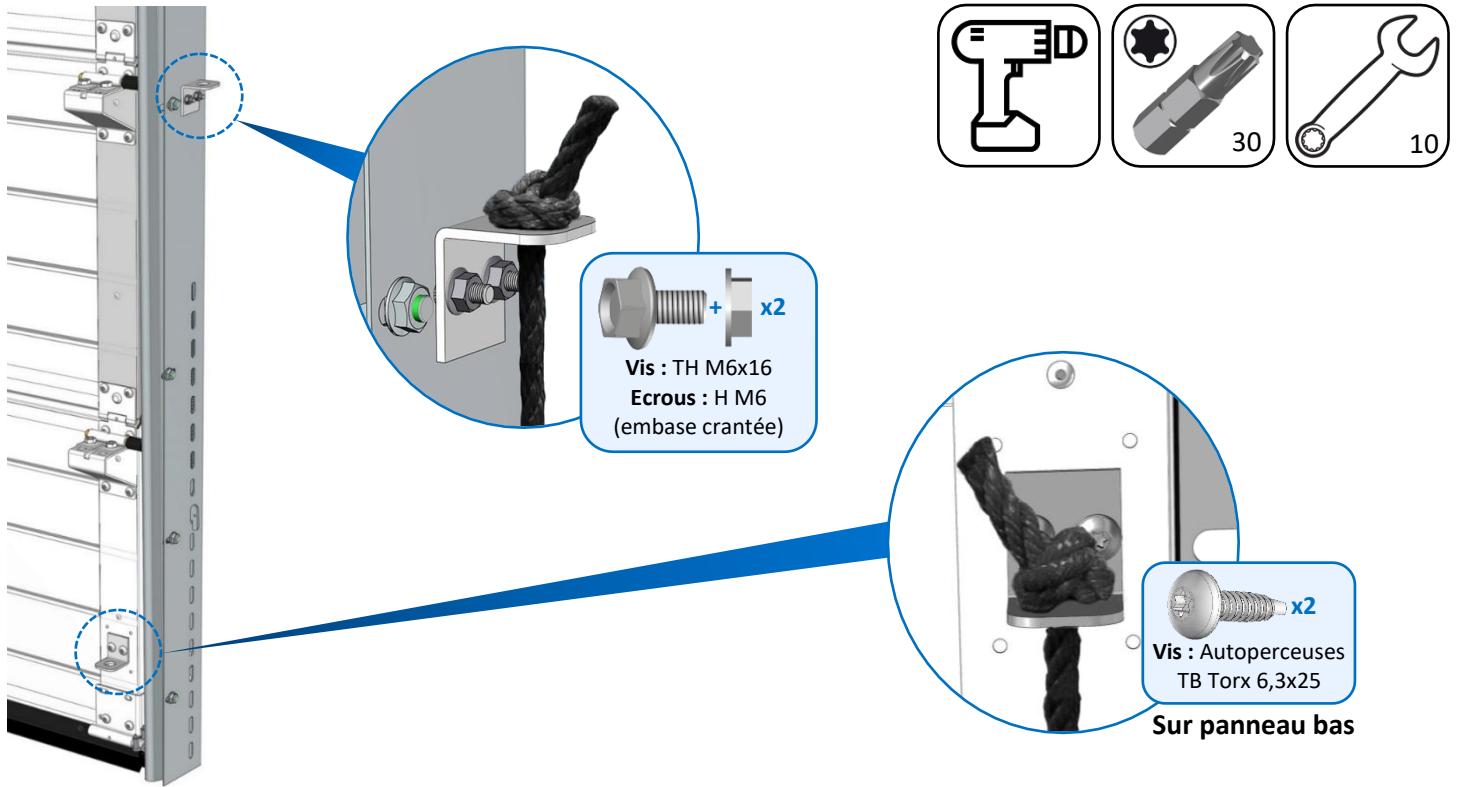

Seuil caoutchouc (option)

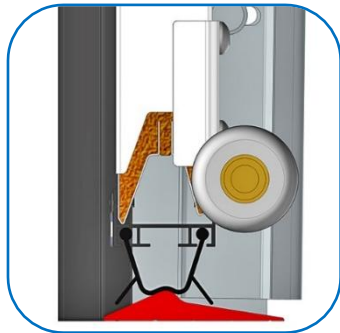

Profil de seuil en caoutchouc à coller au sol entre les rails.

Voir la notice : Seuil caoutchouc.

Graissage des fonds de rails

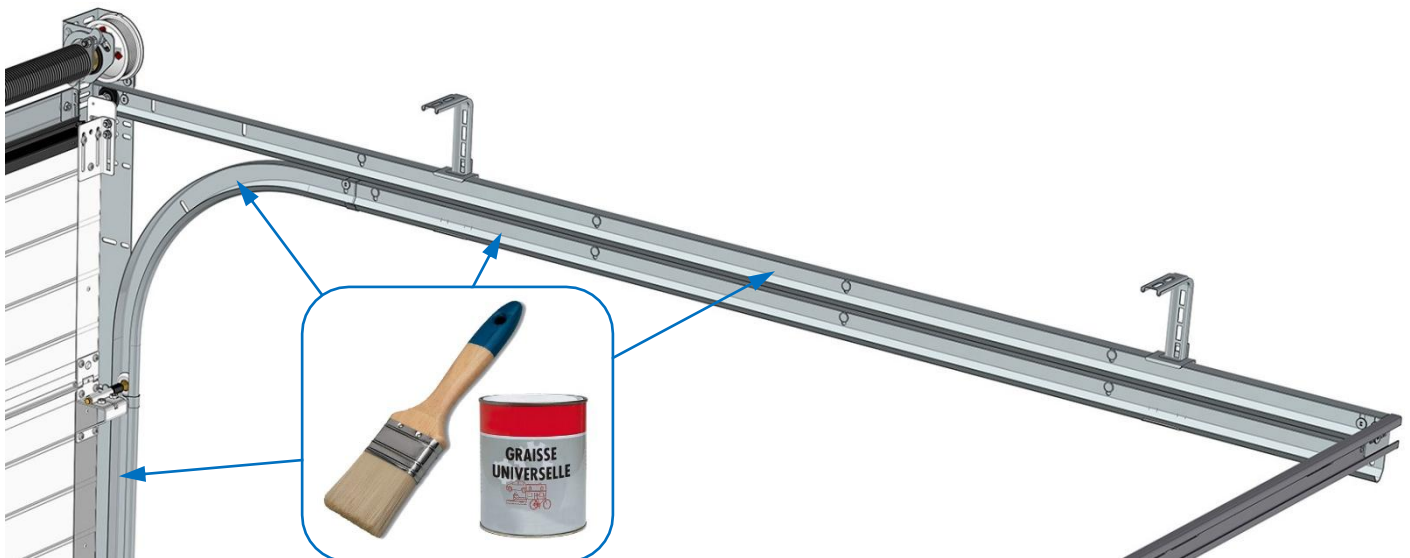

Fixation moteur « SOMMER » sur pigne

Portillon tout hauteur

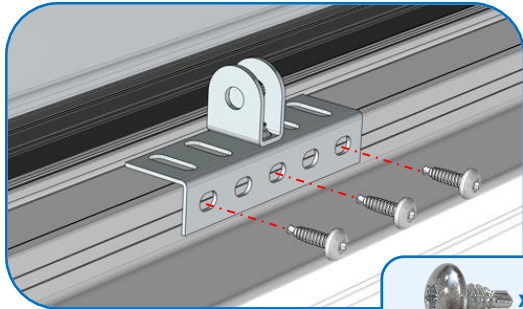
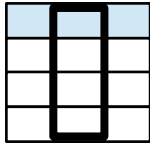

Vis : Autoperceuses
TB Torx 6,3x16



Ne pas ajouter de vis

Portillon en inter

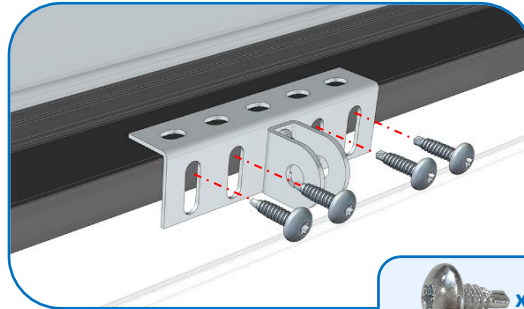
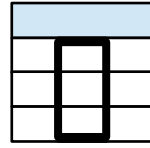

Vis : Autoperceuses
TB Torx 6,3x16

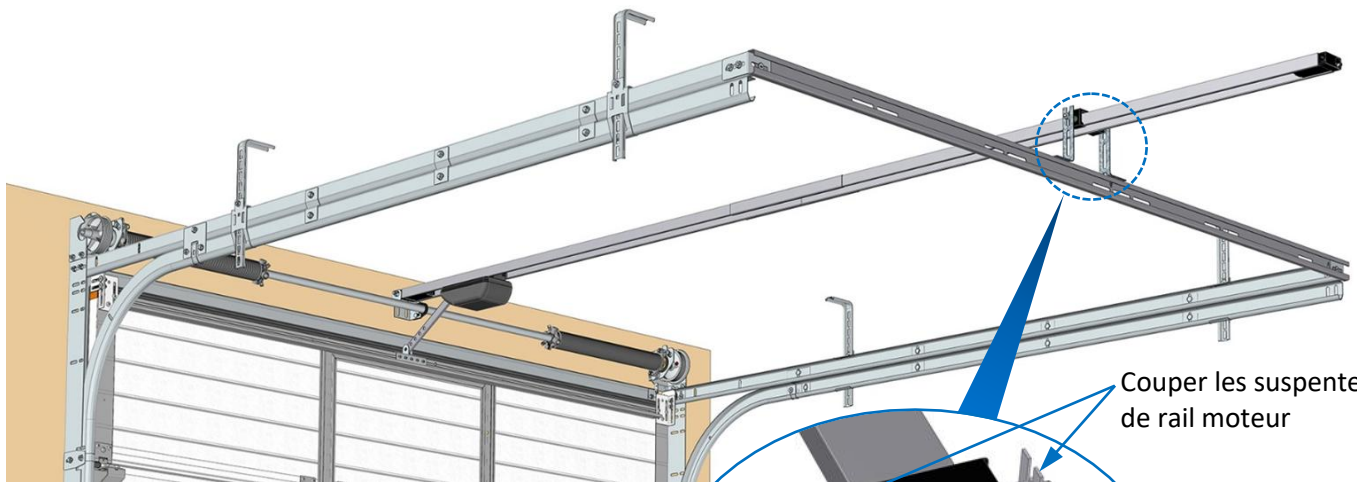

Couper les suspentes de rail moteur

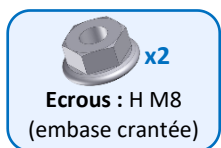

2 entretoises

2 vis TRCC M8x50

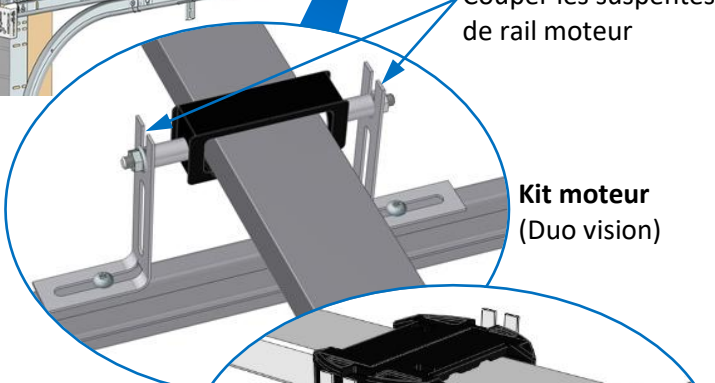

Kit moteur
(Duo vision)

Kit moteur
(Pro⁺)



Ce kit de fixation est valable uniquement sur l'ensemble des moteurs « SOMMER ».

Microcontact & Radio contact

Branchement du microcontact de sécurité avec le moteur Duo vision (filaire)

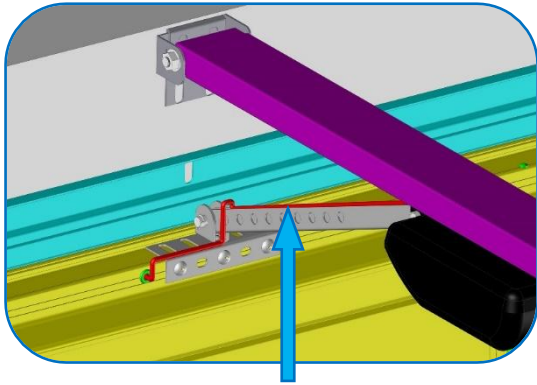

Si 3 ou 4 panneaux : Passage du câble électrique du microcontact le long du bras moteur.

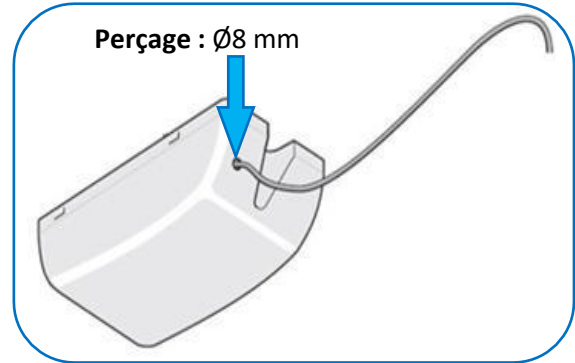

Déclipser le capot

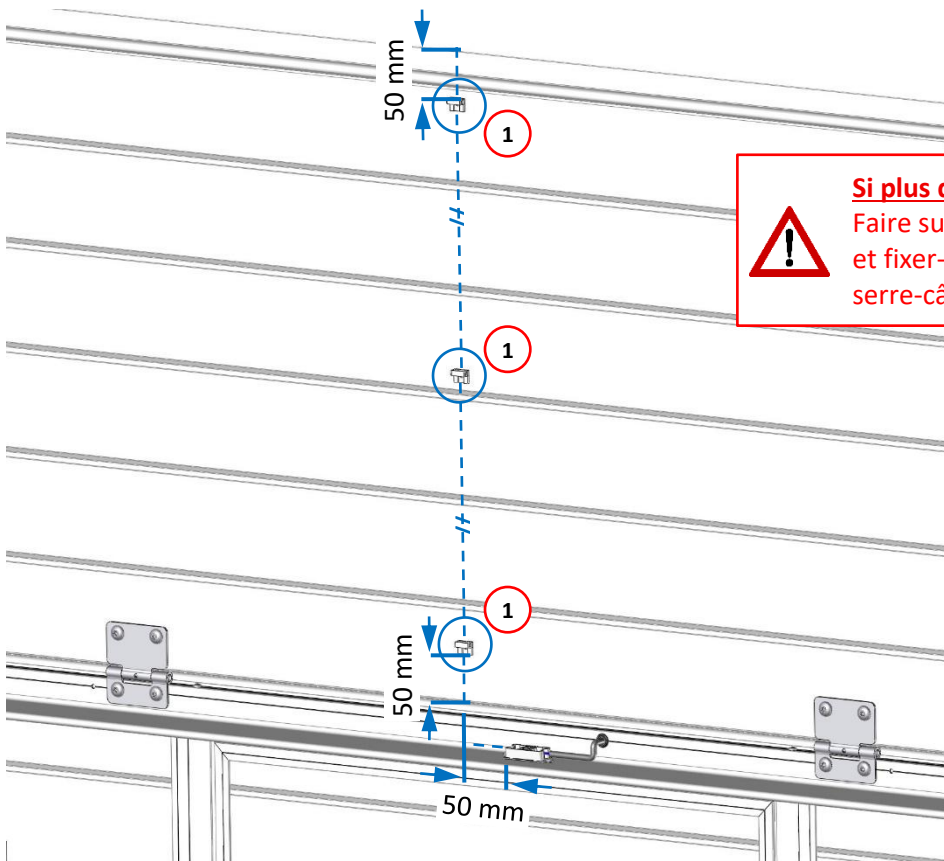

Si plus de 4 panneaux :
 Faire suivre le câble vers le bras moteur et fixer-le sur les panneaux à l'aide des serre-câbles verrouillables adhésifs (fournis).

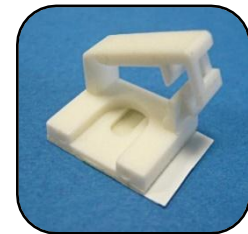

Serre-câble verrouillable adhésif

Couper le fil blanc

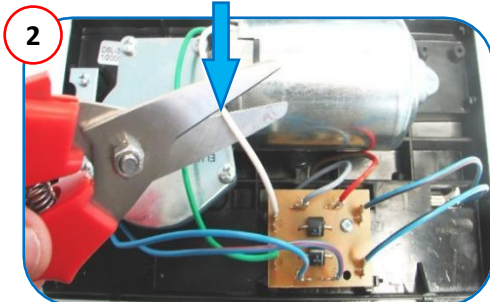

Raccorder les 2 fils blancs du moteur en série avec les 2 fils du microcontact.
 2 cosse scotchlocks fournies.

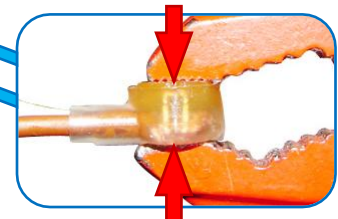

4 Vérifier le fonctionnement du microcontact, puis reclipser le capot moteur.

Installation : Radio contact de sécurité (sans fil) sur panneau haut portillon

Module émetteur

(Portillon gauche poussant)

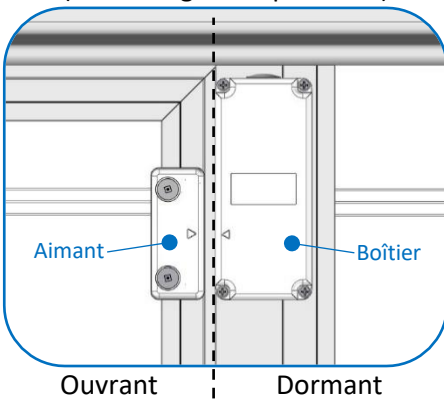

OU

Module émetteur

(Portillon droite poussant)

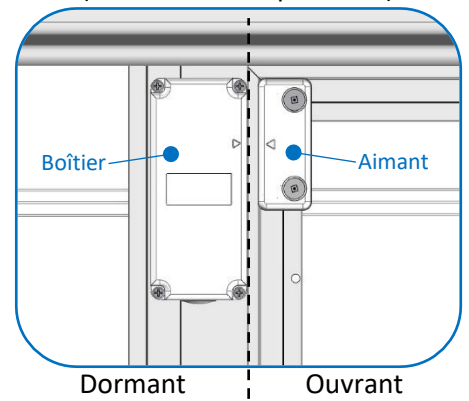

1 Percer le boîtier

Bouchon



Au sens du boîtier



2

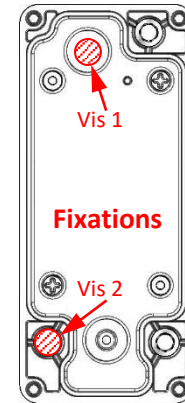
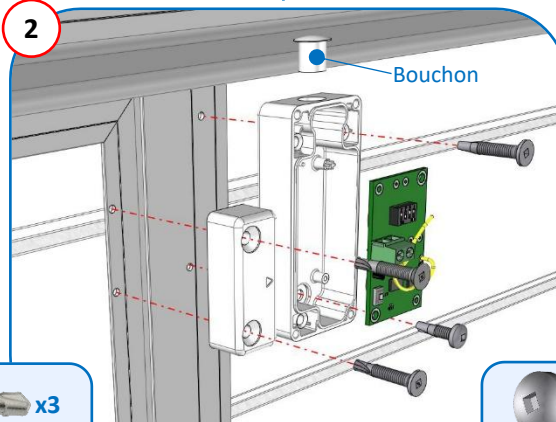

Fixer les éléments sur l'ouvrant et le dormant

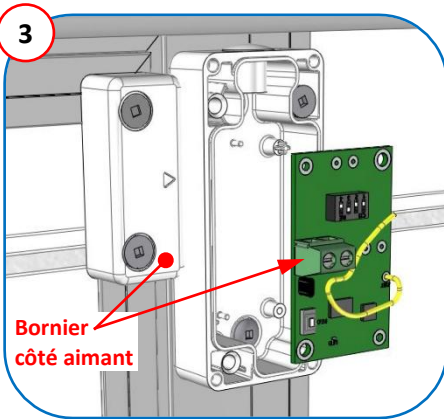
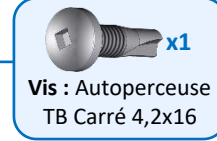

Remonter la carte

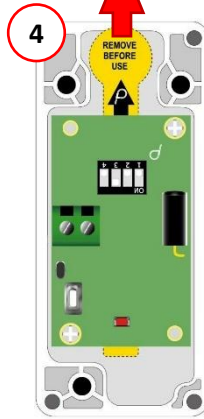

Retirer l'isolateur de pile



Vérifier la position des switches

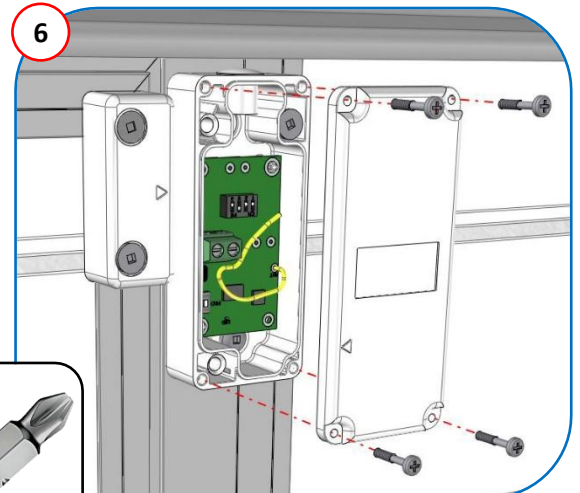

Fermer le boîtier



Le radio contact a été programmé en usine. Il est prêt à l'utilisation.

Nota : En cas de défaut, se référer à la documentation de l'émetteur.

Branchement

Radio contact (sans fil) avec moteur Duo vision S3 (SOMMER)

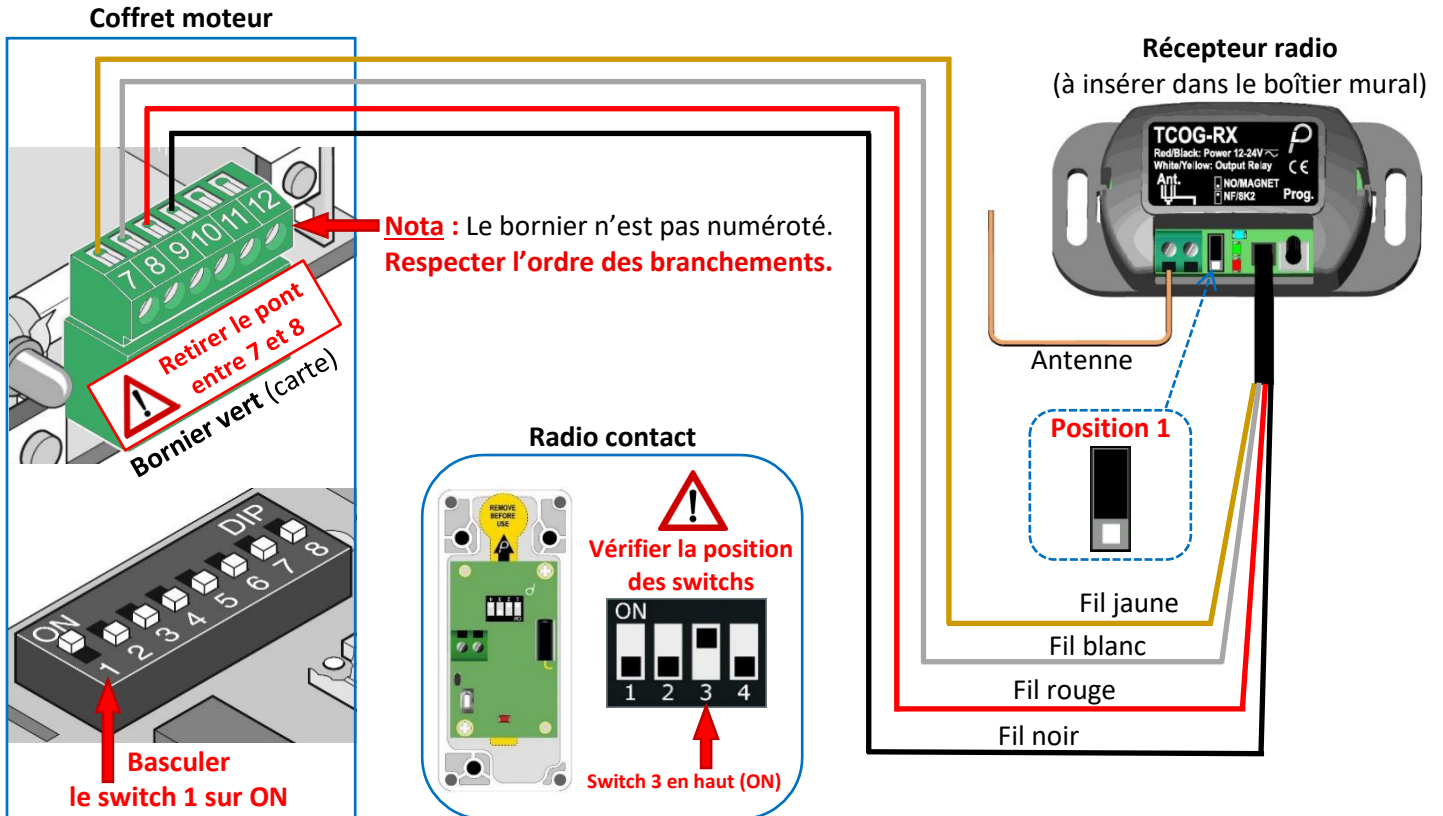

Radio contact (sans fil) ou Switch (filaire) avec moteur Pro+ S3 (SOMMER)

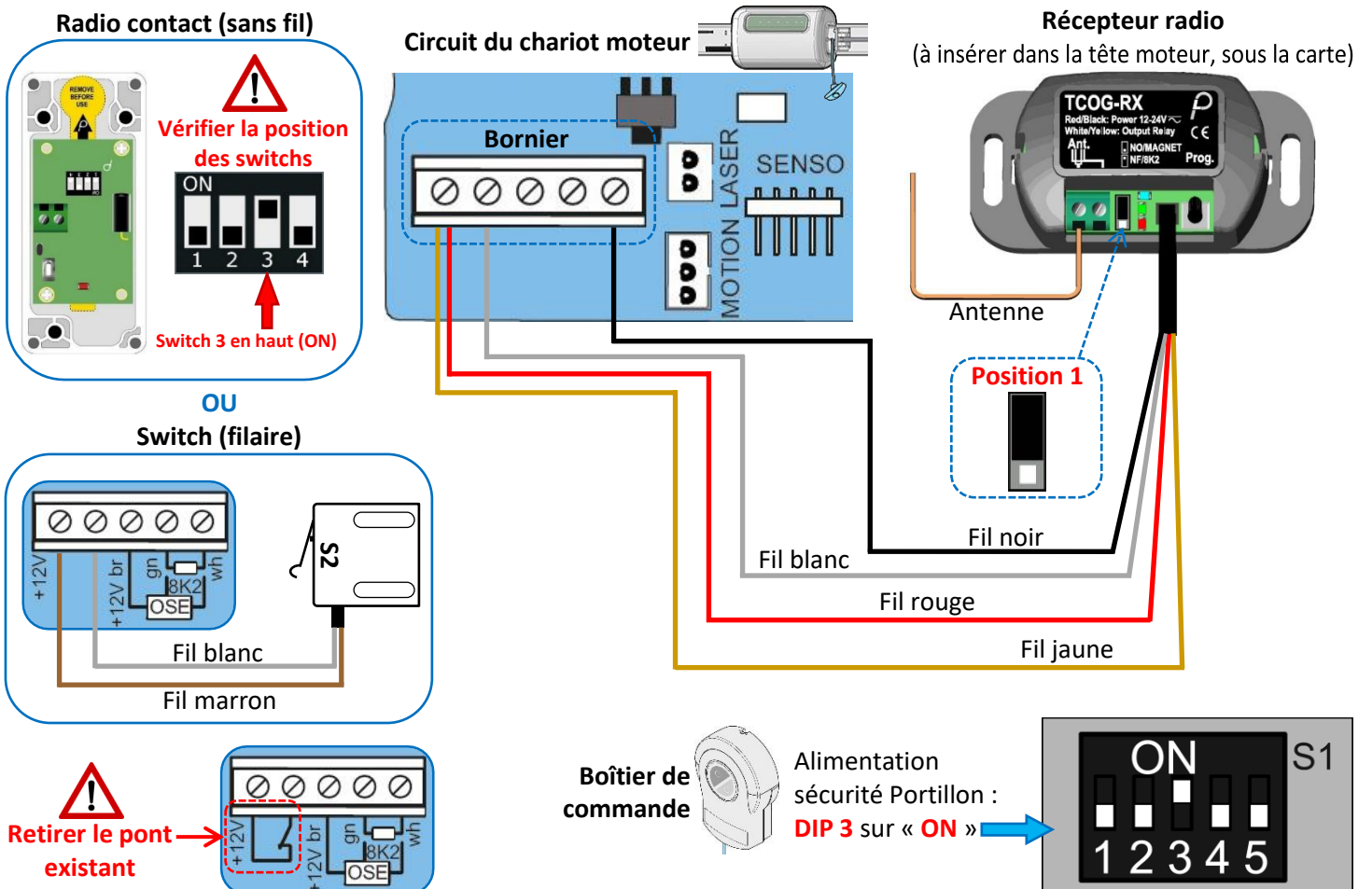

Radio contact (sans fil) avec moteur Dexxo Compact io (SOMFY)

Paramètre à modifier sur le moteur, avant branchement :

Procédure de désactivation du paramètre basse consommation : **P4 → 2 = Inactif.**

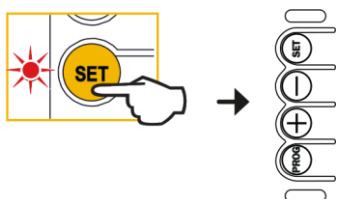
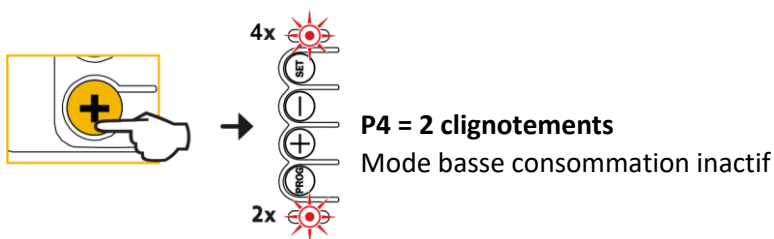
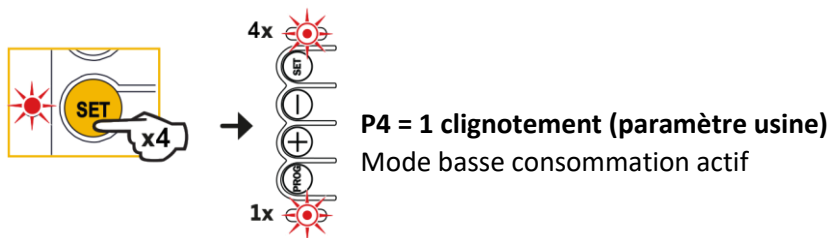
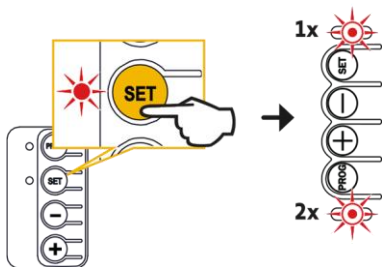

Radio contact

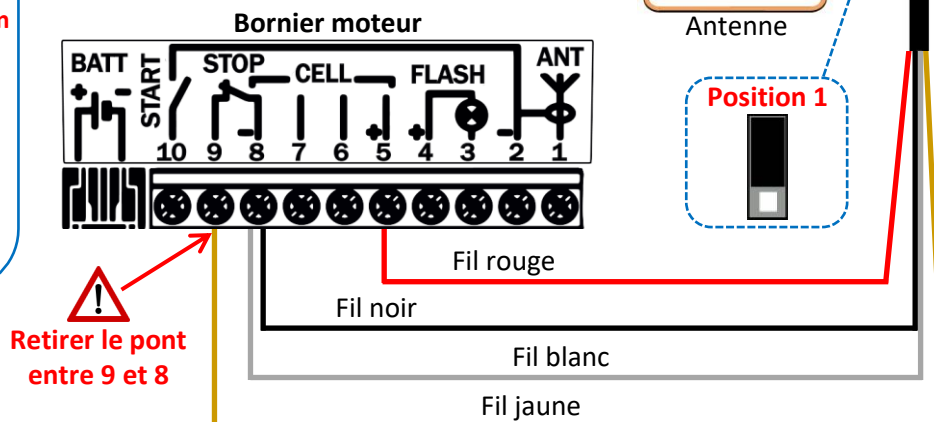
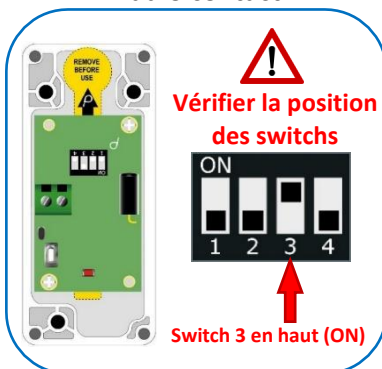

Récepteur radio (à insérer dans la tête moteur)

