

## INSTALLATION

# Porte de garage résidentielle Manuelle ou Motorisée

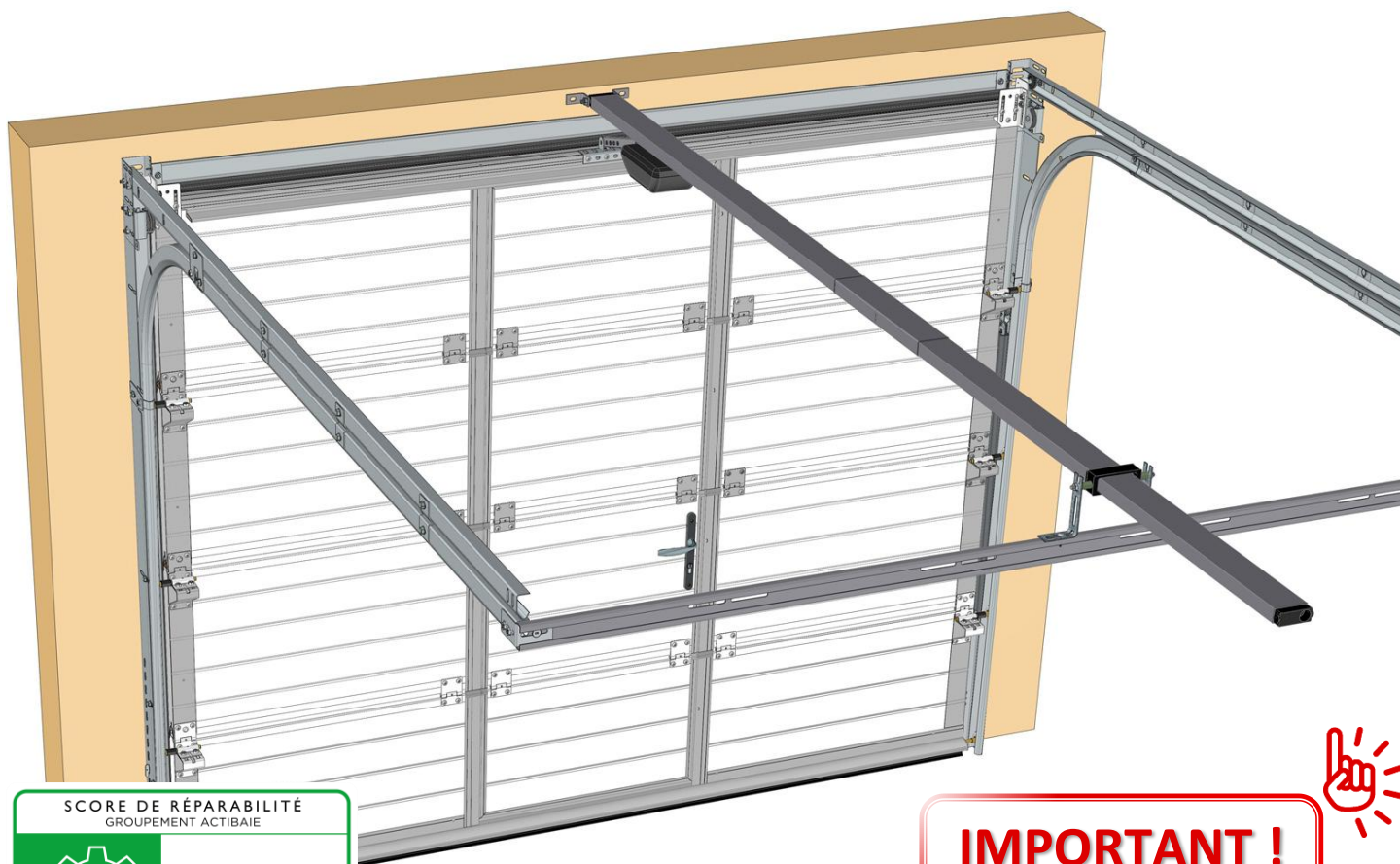

**RE100 avec Portillon**  
avec seuil réduit de 30 mm  
ou standard de 60 mm



SELON MODÈLE - PLUS D'INFOS SUR LA-TOULOUSAINNE.COM

**IMPORTANT !**  
Ressorts pré-tendus  
en usine



(Document réservé aux installateurs)

# Sommaire

Instructions d'installation .....	3
Avant la pose .....	4
Matériel nécessaire .....	4
Contenu des kits selon configurations/options de la porte .....	5
Kits pour porte MOTORISÉE et MANUELLE .....	5
Kits pour porte MOTORISÉE .....	6
Kits pour porte MANUELLE .....	6
Partie portillon .....	7
Installation des rails verticaux .....	8
Vérification de la baie .....	8
Montage des joints verticaux .....	8
Montage des équerres et du joint sur la traverse .....	9
Fixation de la traverse au sol .....	9
Présentation du cadre .....	10
Fixation des rails verticaux .....	10
Installation des rails horizontaux .....	11
Montage des butées (portes motorisées) .....	11
Montage des courbes .....	11
Fixation des rails horizontaux .....	12
Montage des équerres de pige .....	13
Installation de la pige .....	13
Mise en place des suspentes .....	14
Rallonge de pige (option) .....	14
Contrôle des diagonales .....	15
Préparation des panneaux .....	15
Repérage du sens d'ouverture .....	15
Panneau bas .....	16
Panneau(x) intermédiaire(s) .....	16
Montage du tablier .....	18
Graissage de tous les axes des galets .....	18
Pose du panneau bas représenté avec seuil standard de 60 mm .....	18
Informations spécifiques, si seuil réduit de 30 mm .....	18
Sécuriser le montage du tablier des 2 côtés .....	22
Pose du panneau intermédiaire 1 .....	23
Pose du panneau haut .....	25
Finalisation du portillon .....	27
Réglage du module d'arrêt .....	27
Retirer la cale .....	27
Mise en place de la tringle .....	28
Activation de la serrure .....	31
Test de fonctionnement des coffres .....	32
Astuce test 2 .....	33
Réglage du ferme porte .....	33
Solution « si blocage serrure » .....	34
Finitions : Bouchons, paumelles et gâches .....	35
Finitions .....	36
Réglage des galets .....	36
Retrait des pièces hautes de sécurité .....	37
Ouverture du tablier .....	37
Vérification de l'équilibrage .....	38
Réglage de la tension des ressorts .....	38
Fixation des rails verticaux au niveau des poulies droite & gauche .....	39
Réglage et fixation de la traverse .....	39
Fixation des supports de galets hauts .....	40
Installation de la butée d'ouverture (porte manuelle) .....	40
Montage de la poignée .....	40
Montage du verrou (option sur porte motorisée) .....	41
Montage de la corde de tirage (porte manuelle) .....	41
Seuil caoutchouc (option) .....	42
Graissage des fonds de rails .....	42
Montage des caches poulies ressorts .....	42
Étiquettes des câbles .....	42
Fixation moteur « SOMMER » sur pige .....	43
Microcontact & Radio contact .....	44
Branchement du microcontact de sécurité avec le moteur TD (filaire) .....	44
Installation : Radio contact de sécurité (sans fil) sur panneau haut portillon .....	45
Branchement .....	46
Radio contact (sans fil) avec moteur Duo vision S3 (SOMMER) .....	46
Radio contact (sans fil) ou Switch (filaire) avec moteur Pro+ S3 (SOMMER) .....	46
Radio contact (sans fil) avec moteur Dexxo Compact io (SOMFY) .....	47

# Instructions d'installation



**Pour que le montage, l'utilisation et l'entretien de ce produit soient réalisés en toute sécurité, il est nécessaire de suivre les instructions données ici.**

**Pour la sécurité de tous, respectez les mesures de précaution ci-dessous.**

- Avant de procéder au montage, lisez attentivement cette notice.
- Cette fermeture doit être installée par un installateur professionnel.
- Toutes les pièces livrées sont calculées spécifiquement pour ce produit.  
Ajouter et/ou utiliser d'autres éléments peut être préjudiciable à la sécurité et à la garantie du produit.
- Toute modification ou amélioration de cette fermeture doit être conforme à la norme EN 13241 + A2.  
Dans ce cas, un dossier " Modification/Transformation " doit être établi par l'installateur suivant la norme EN 12635 annexe C.
- De grandes forces sont exercées par les ressorts d'extension ;  
travailler en respectant les consignes de sécurité.  
Utiliser les outils nécessaires à la mise en œuvre des produits.  
Veiller à travailler sur un sol stable.
- Veiller à avoir un espace de montage suffisamment lumineux, dégagé, propre et balisé.
- Veiller à ce qu'aucune autre personne que les installateurs ne soit présente sur le chantier.  
En effet, les personnes non autorisées comme les enfants, pouvant être présents sur le chantier, risquent de se blesser durant le montage.
- Tous les composants de cette fermeture doivent être installés conformément aux instructions d'installations stipulées dans cette notice.
- Toutes les exigences des normes EN 13241 + A2 doivent être satisfaites et vérifiées, si nécessaire.

## **Couple maxi de serrage :**

Vis d'assemblage = 10 Nm

Vis de montage tablier = 12 Nm

## **Charge de service mini par point de fixation :**

Rails = 40 daN

# Avant la pose

## Matériel nécessaire

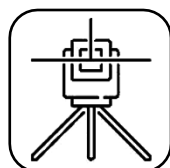

Niveau laser

ou

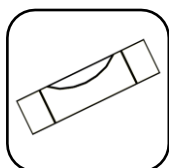

Niveau à bulle

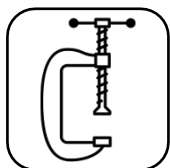

Serre-joints



Fil à plomb

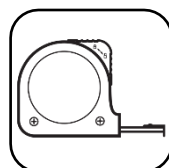

Mètre



Cutter

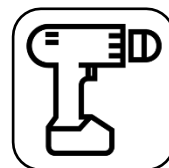

Visseuse

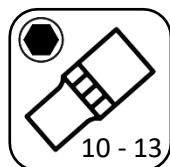

Douilles  
10 - 13



Embout  
cruciforme



Clés plates  
10 - 13



Clés Allen  
3 - 4

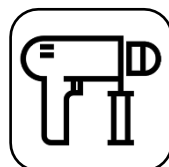

Perforateur



Embout Torx  
30



Embout carré  
SQ2



Tournevis  
cruciforme



Tournevis  
plat



Crayon



Meuleuse



Pince  
universelle



Pince  
coupante

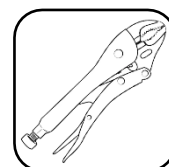

Pince étau



Forets acier  
Ø2-4,2-4,5-10-13



Marteau



Pince  
à riveter



Scie  
à métaux



Joint silicone



Pinceau



Pot de graisse



Echelle

# Contenu des kits selon configurations/options de la porte

## Kits pour porte MOTORISÉE et MANUELLE

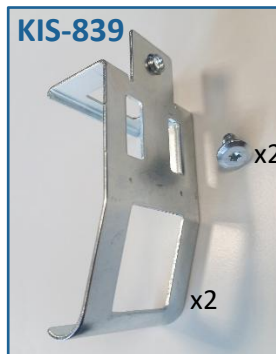

**OU**

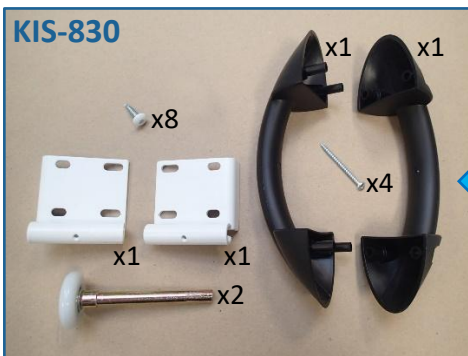
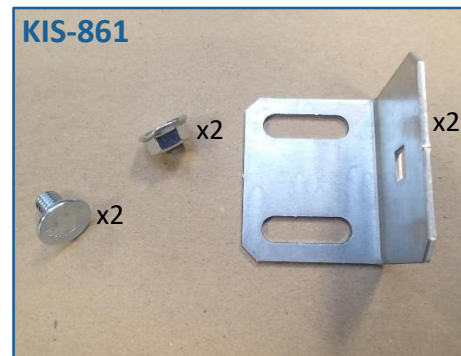
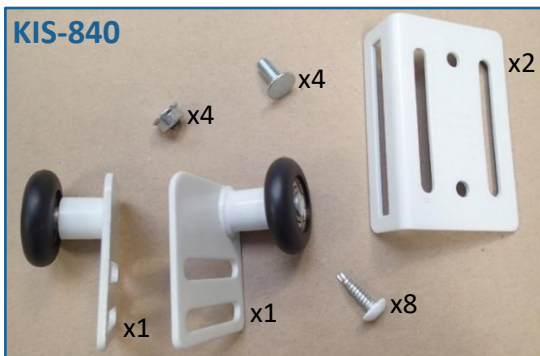
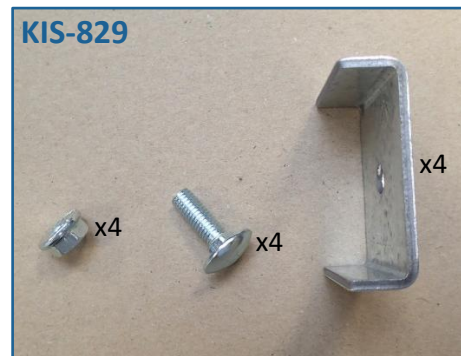
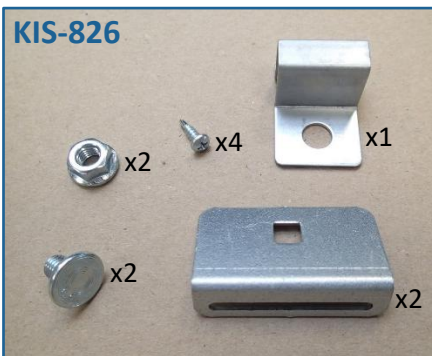
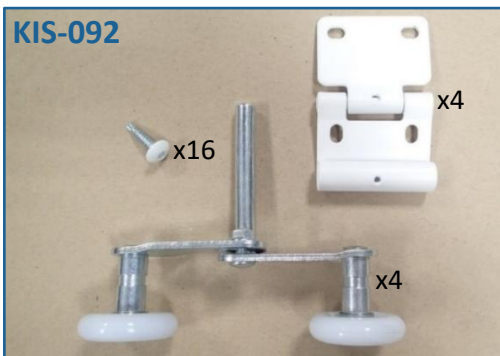
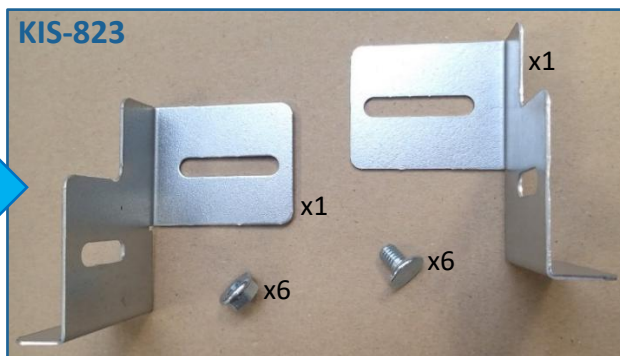

**OU**



Kit fourni, si seuil réduit de 30 mm

Uniquement, si seuil de 60 mm

**Kits pour porte MOTORISÉE**

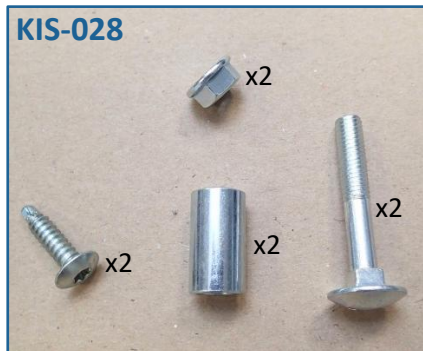

**Kits pour porte MANUELLE**

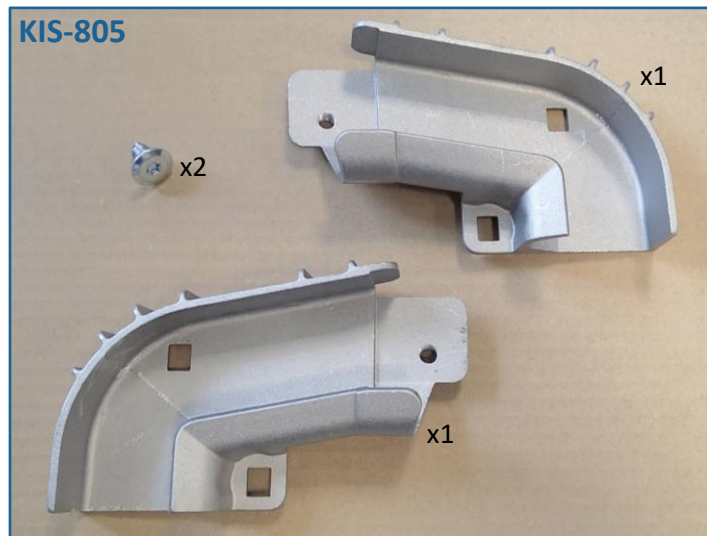

Fourni aussi avec l'option serrure de déverrouillage moteur

**Partie portillon**

**KIS-725 ou 730 ou 732**



**KIS-746**

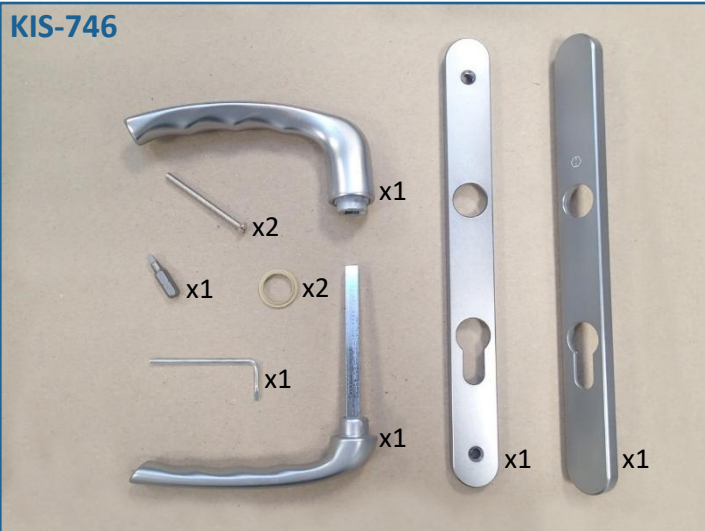

**KIS-750**



**KIS-845**

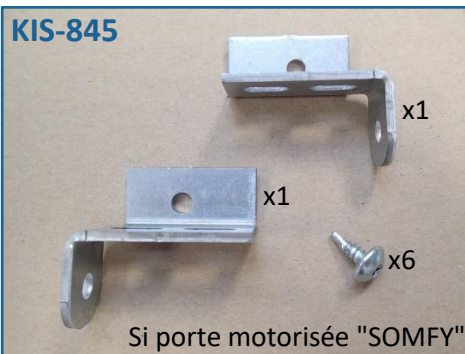

**KIS-910**

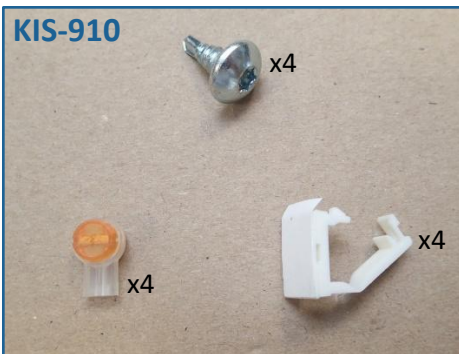

**KIS-915**



**KIS-760**



**EQU-031**

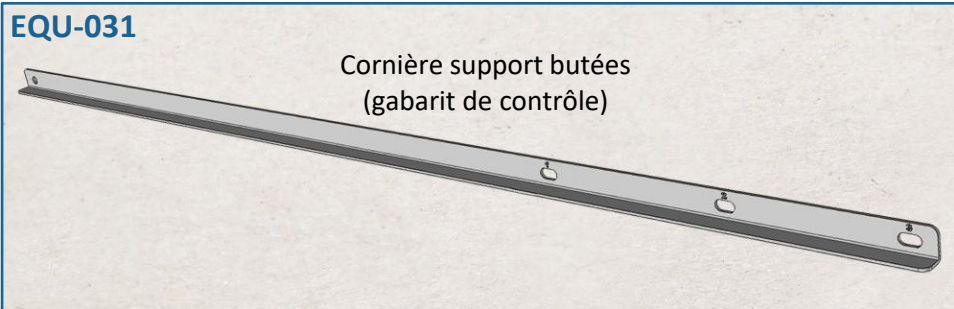

# Installation des rails verticaux

## Vérification de la baie

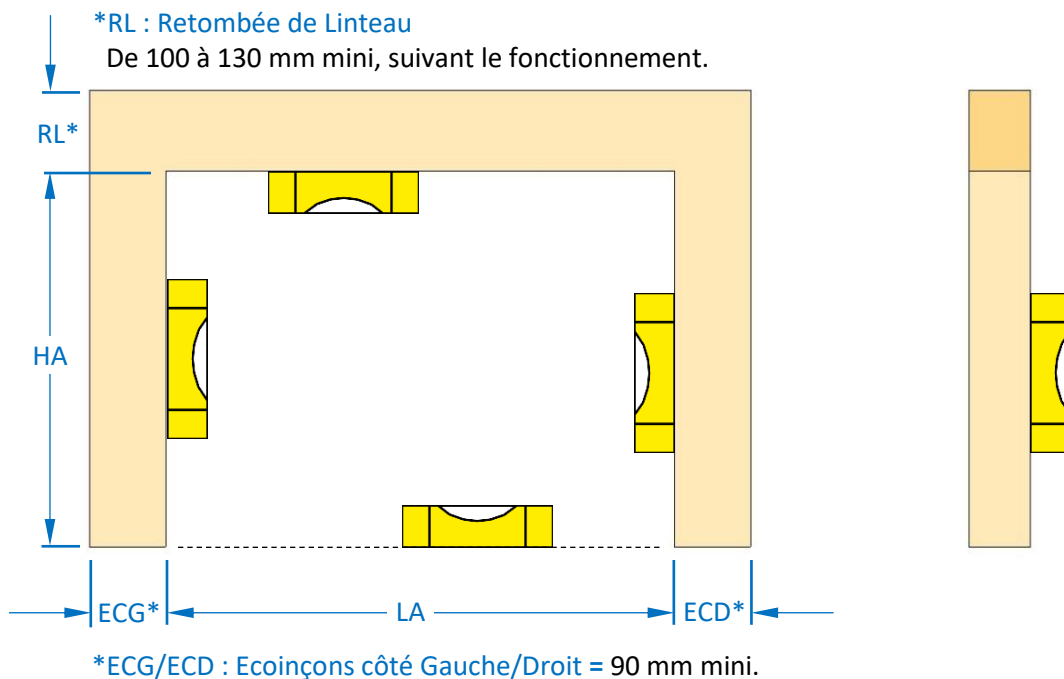
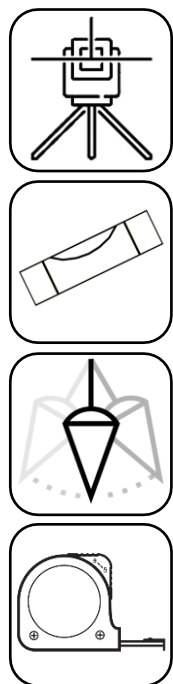

## Montage des joints verticaux

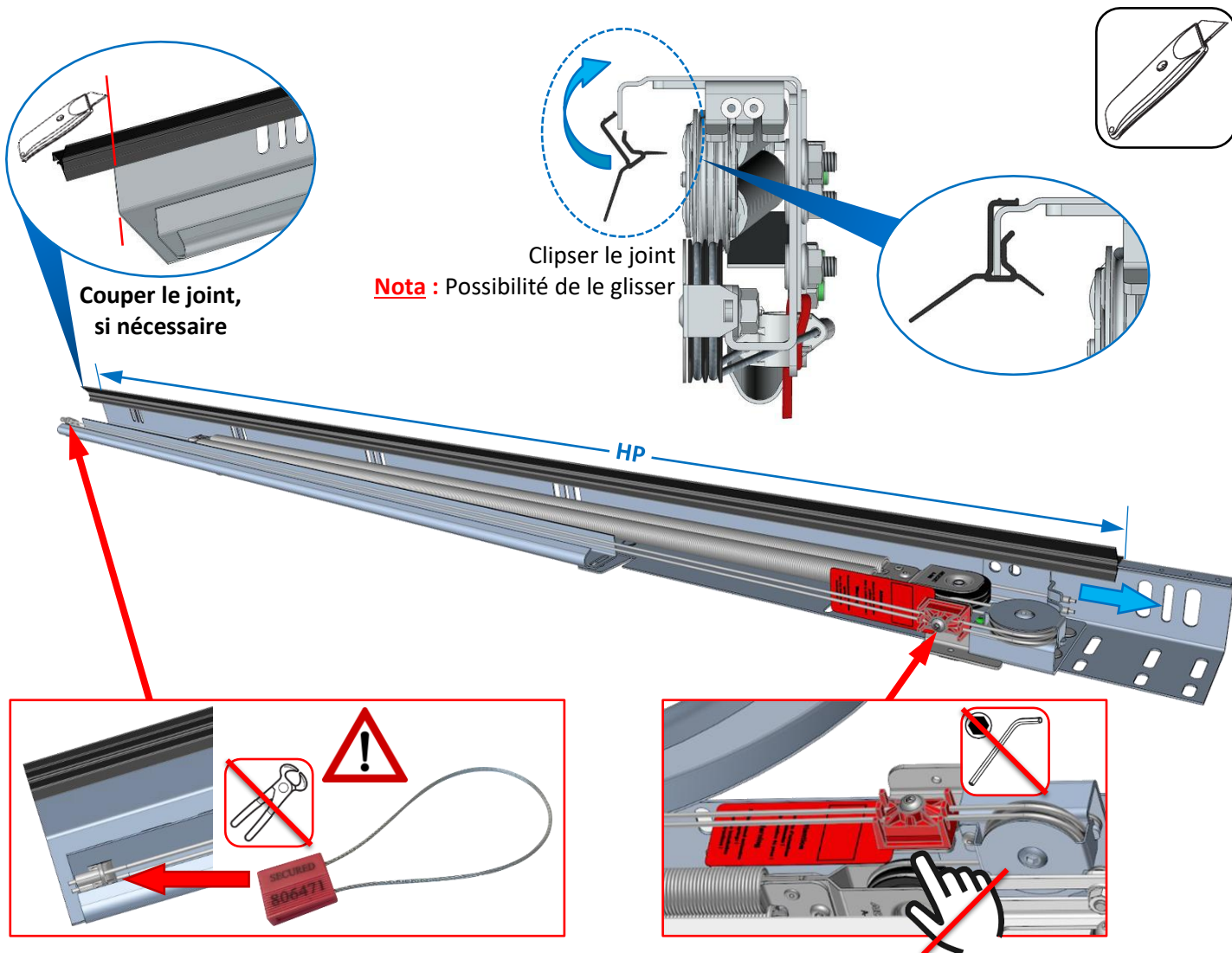

## Montage des équerres et du joint sur la traverse

 Retirer le film de protection, avant de commencer le montage.

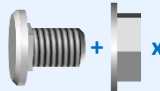
 x2  
 Vis : TRPCC M8x12  
 Ecrous : H M8  
 (embase crantée)

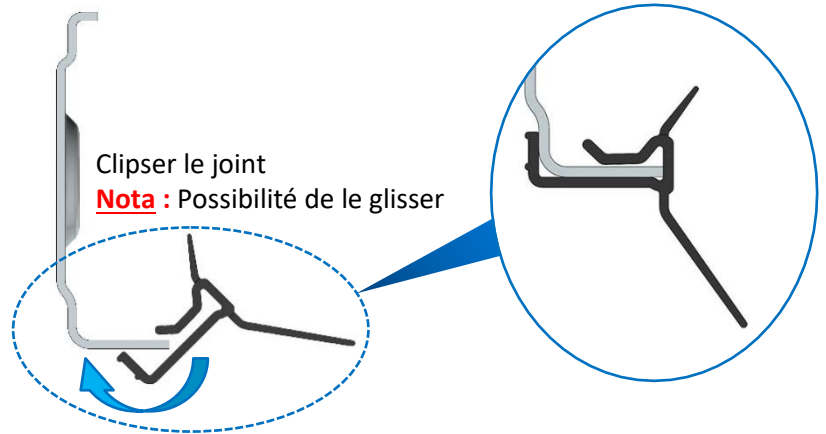
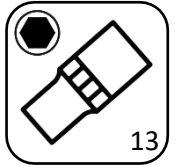

## Fixation de la traverse au sol

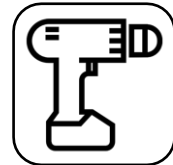
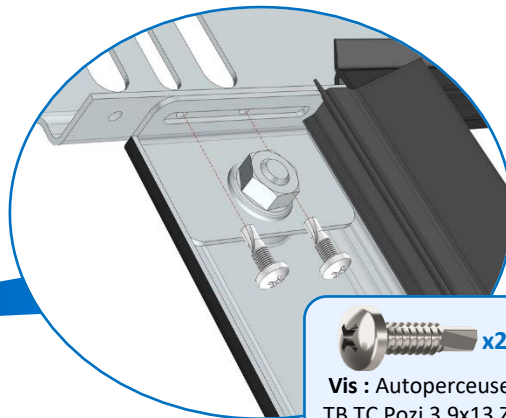
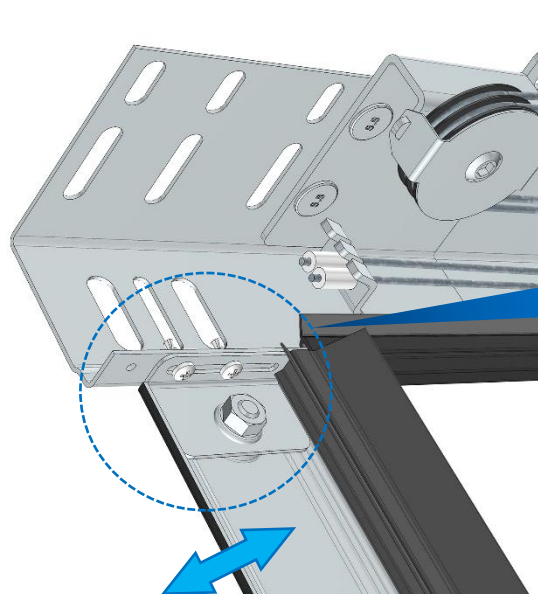

 x2  
 Vis : Autoperceuses  
 TB TC Pozi 3,9x13 ZN

La position verticale de la traverse sera réglée après le montage des rails sur le mur

**Répéter l'opération sur l'autre rail vertical**

## Présentation du cadre

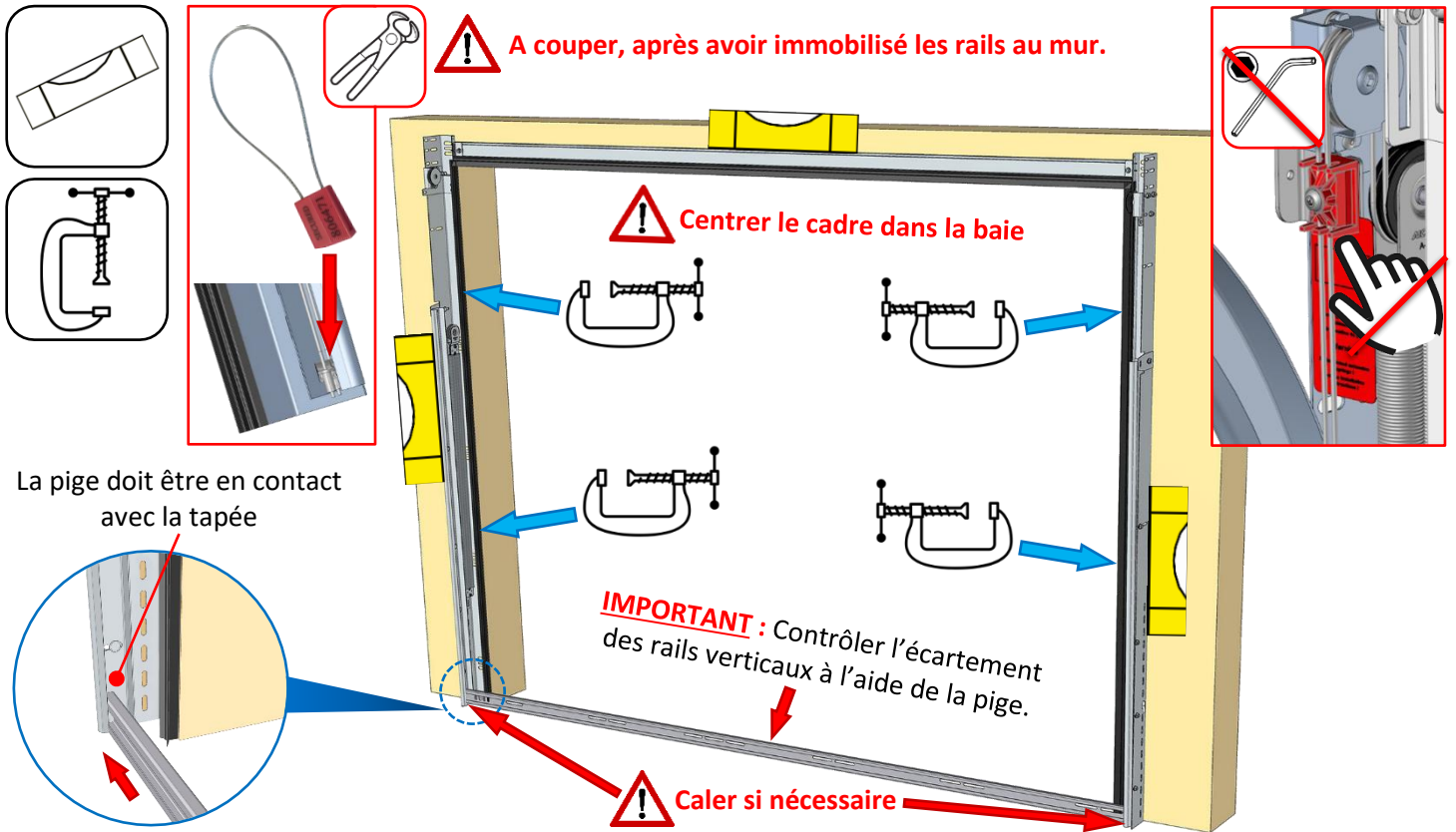

## Fixation des rails verticaux

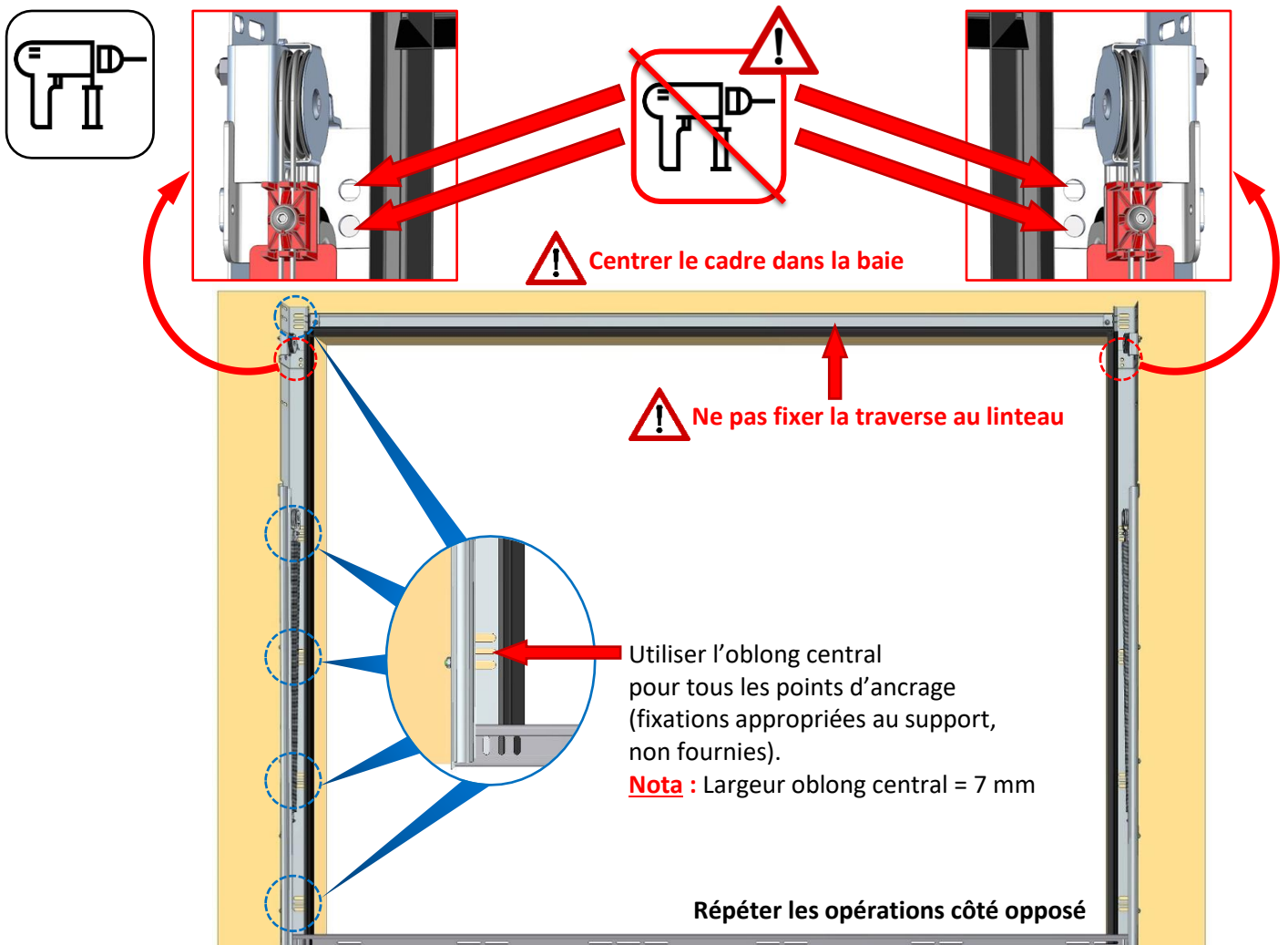

# Installation des rails horizontaux

## Montage des butées (portes motorisées)

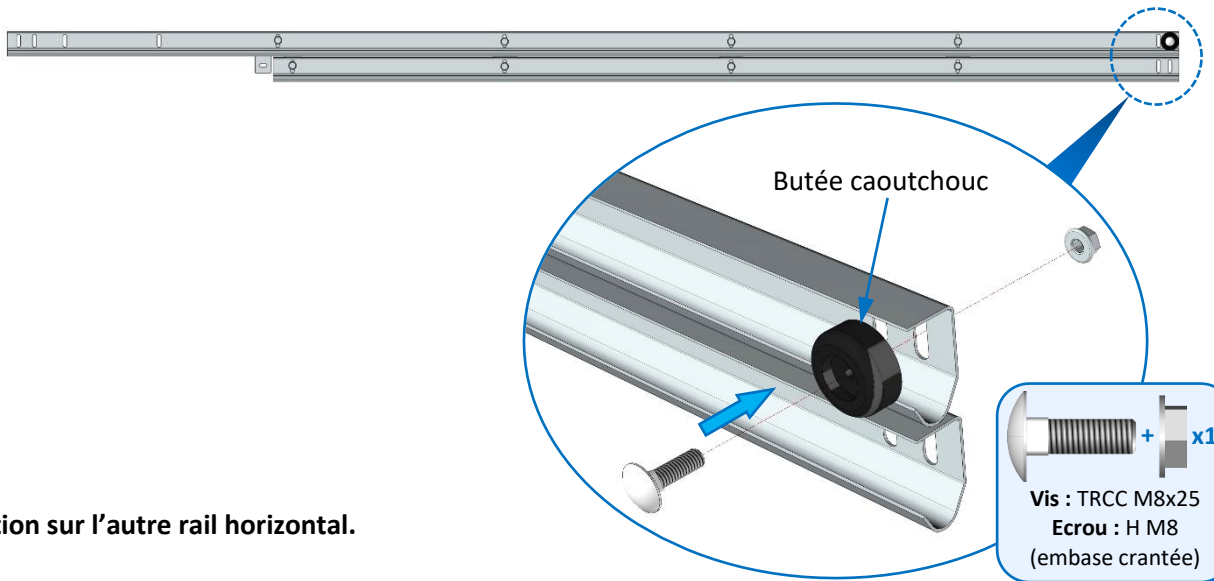
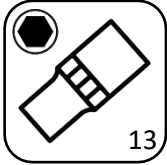

Répéter l'opération sur l'autre rail horizontal.

## Montage des courbes



### RAILS HORIZONTAUX pour porte Motorisée

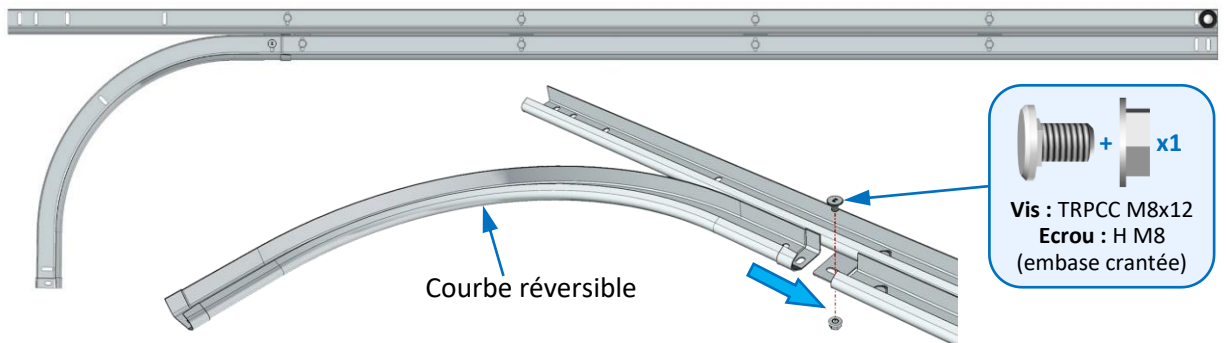

OU

### RAILS HORIZONTAUX pour porte Manuelle

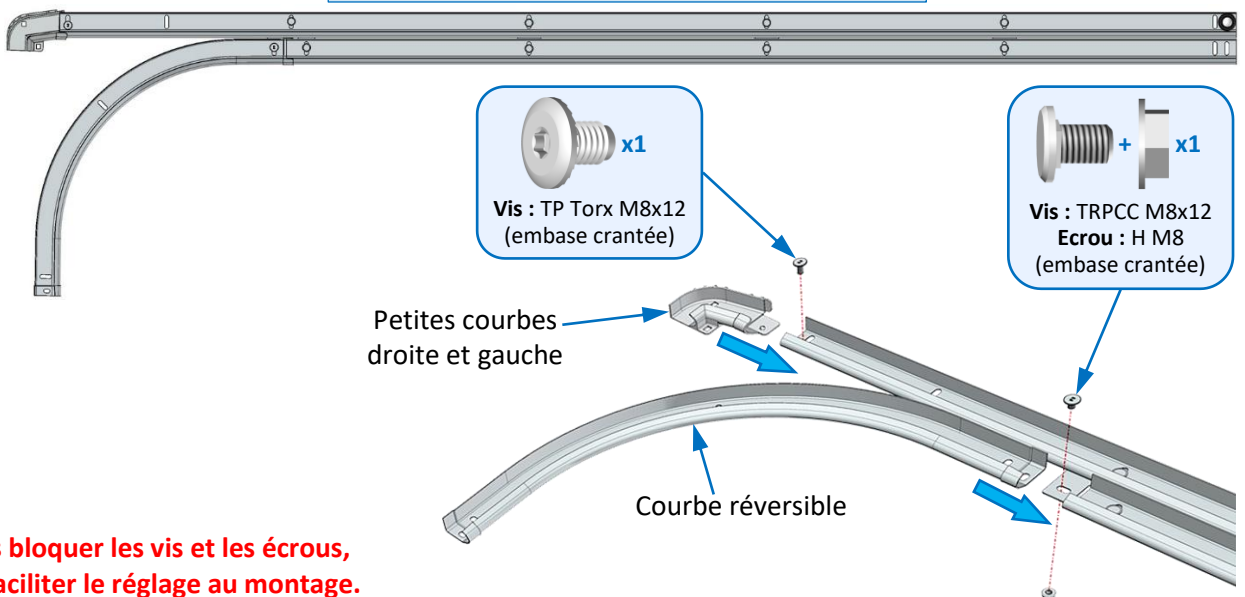

**⚠ Ne pas bloquer les vis et les écrous, pour faciliter le réglage au montage.**

### Fixation des rails horizontaux

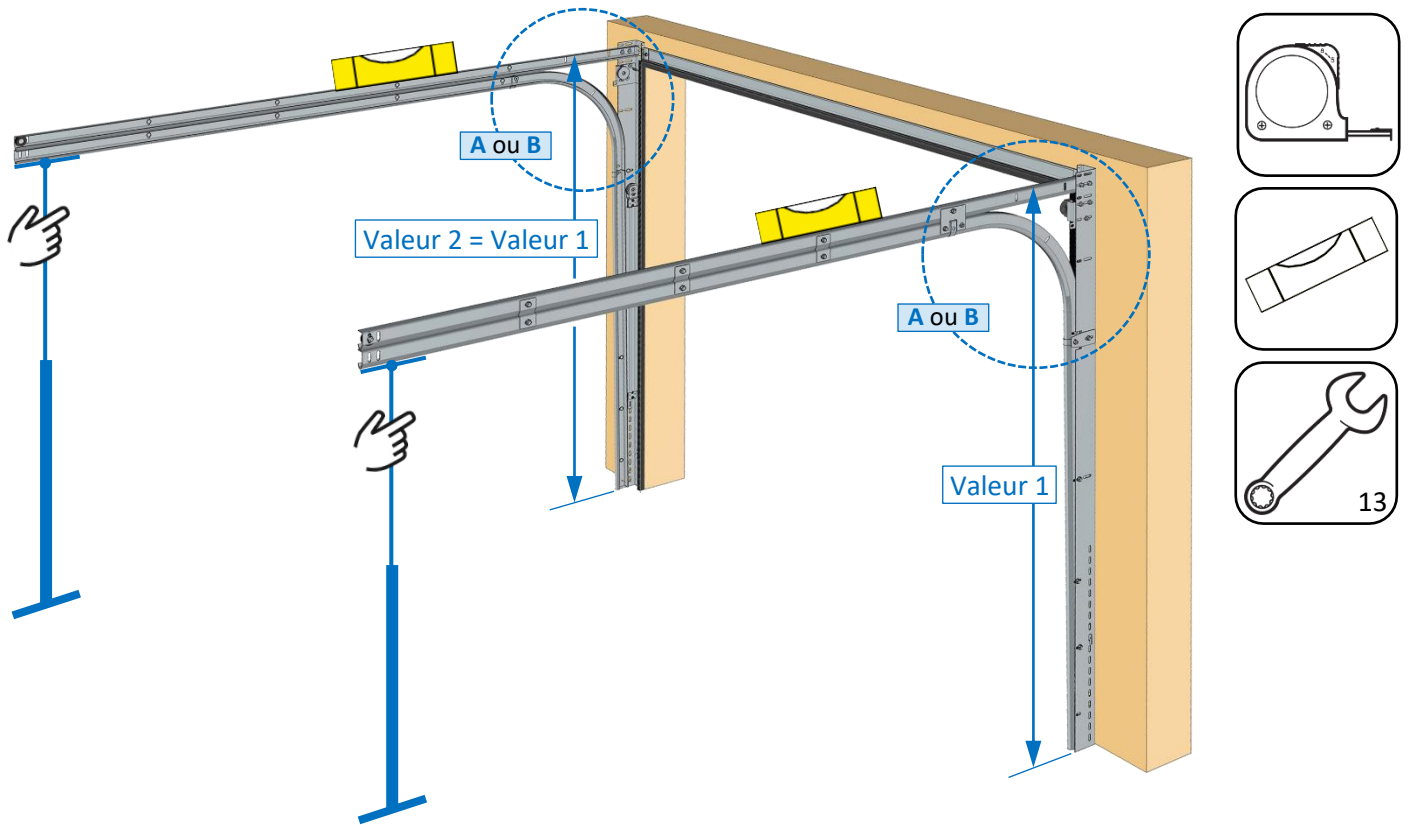

**A- Porte MOTORISÉE**

**B- Porte MANUELLE**



  
**Vis : TRPCC M8x18**  
**Ecrous : H M8**  
 (embase crantée)

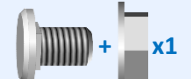

**Couper le collier de serrage**  
côté gauche & droit

  
**Vis : TRPCC M8x12**  
**Ecrou : H M8**  
 (embase crantée)

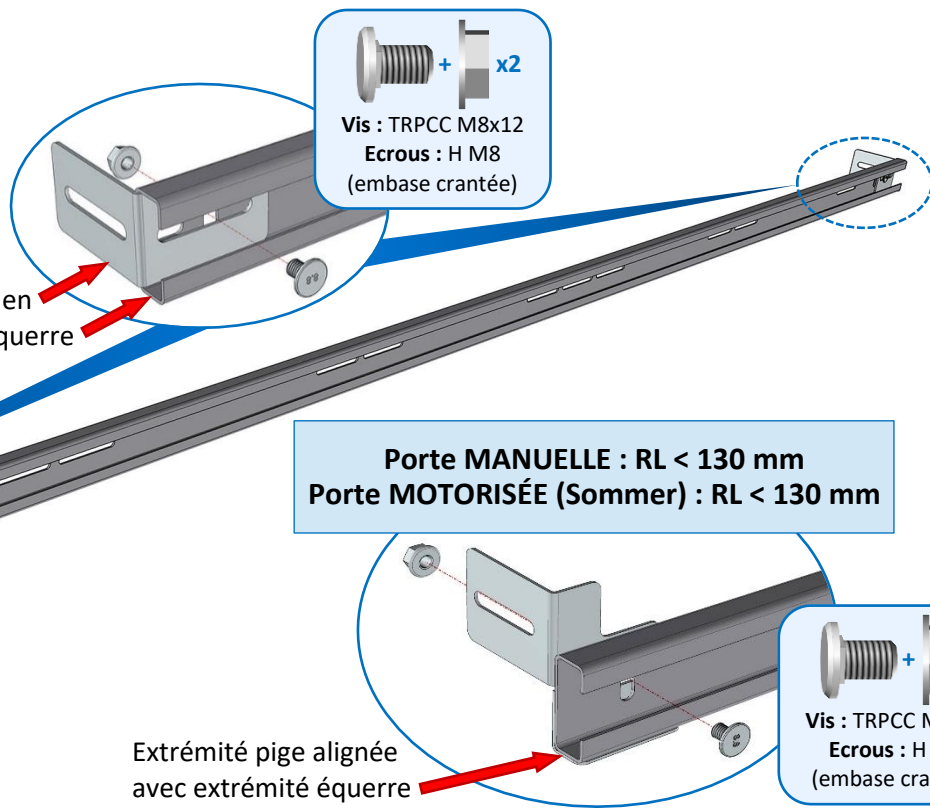
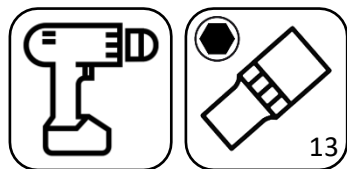
### Montage des équerres de pige



### Installation de la pige

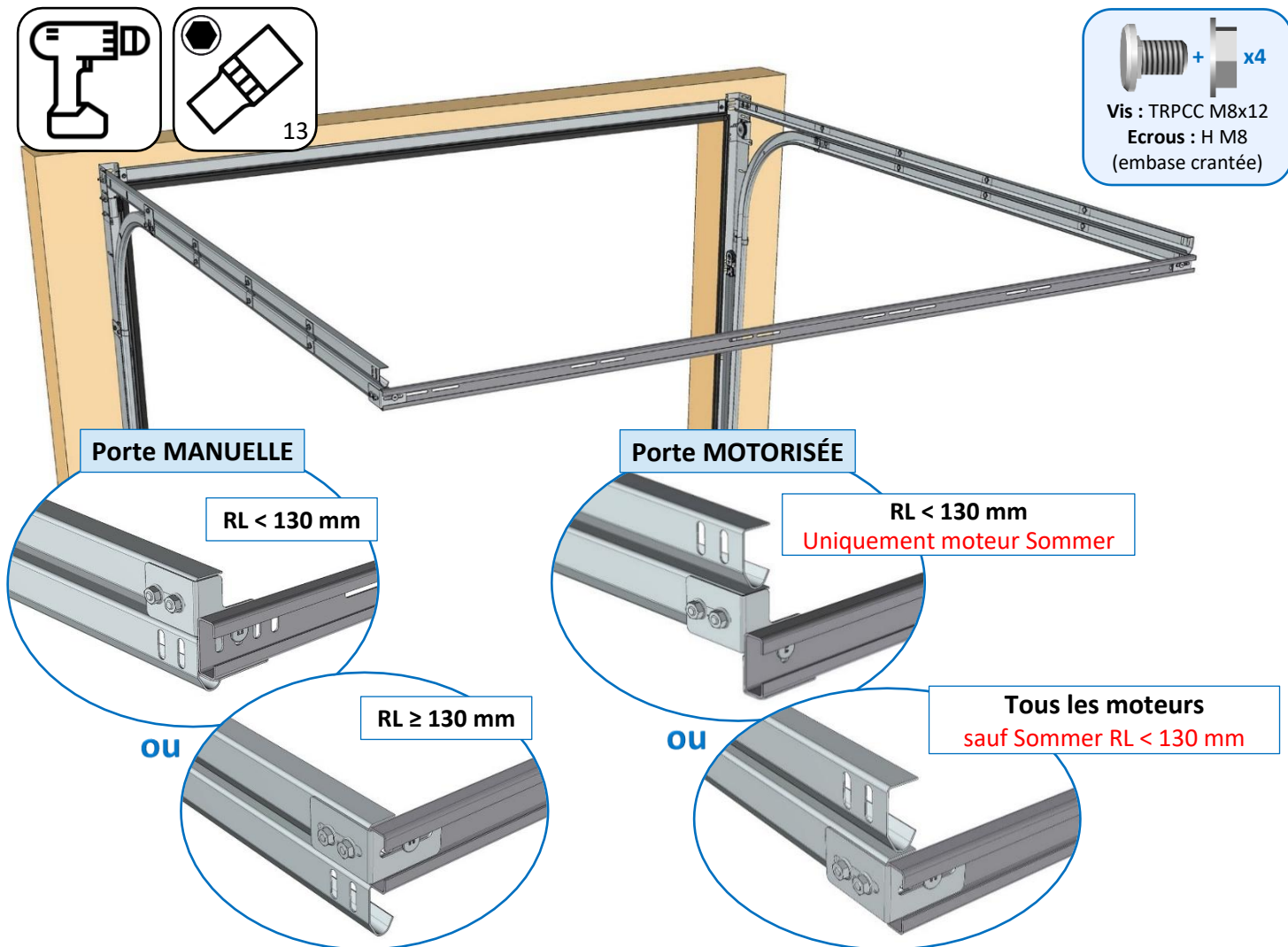
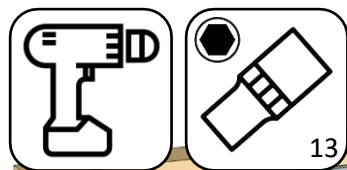

## Mise en place des suspentes

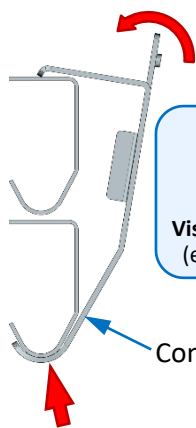

**Ne pas fixer les suspentes sur la maçonnerie.  
Ne pas bloquer les vis et les écrous.**



Vis : TP Torx M8x12  
(embase crantée)

Console



4 hauteurs de suspente\* :

X = 176 mm

X = 350 mm

X = 408 mm

X = 611 mm

\* Suspentes fournies en fonction de la Retombée de Linteau (RL) indiquée lors de la commande.

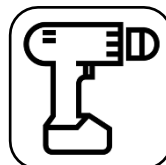

**Nombre de suspentes en fonction  
des dimensions des portes :**

- 2 suspentes, si LP ≤ 3000 ou HP ≤ 2150 mm
- 4 suspentes, si LP > 3000 ou HP > 2150 mm

### Montage : RL ≤ 115 mm

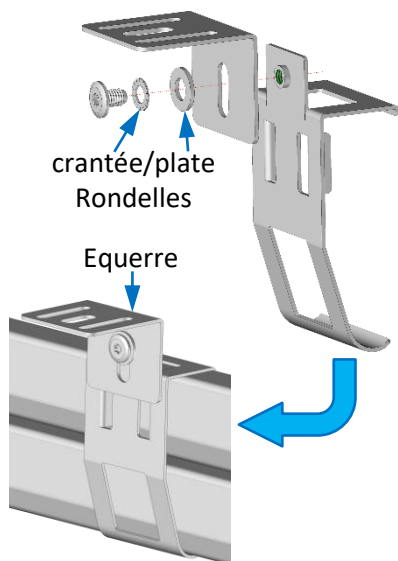

### Montage : 115 mm < RL ≤ 670 mm

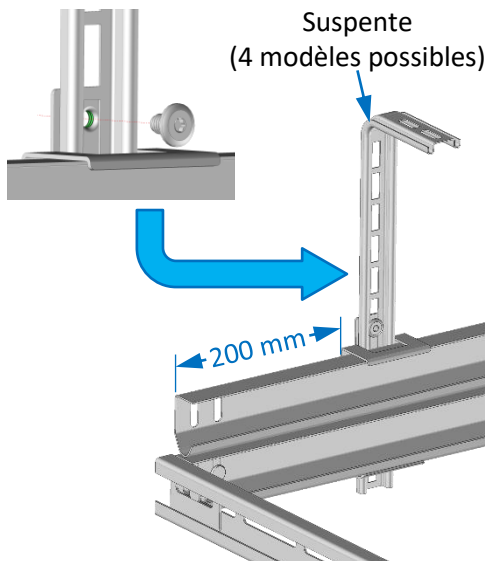

### Montage : 670 mm < RL ≤ 1600 mm

**IMPERATIF : Triangler la suspente**

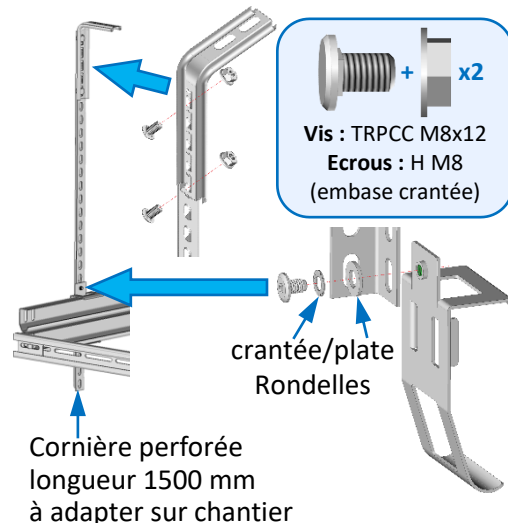

## Rallonge de pige (option)

Les consoles doivent être montées systématiquement

Écoiçon ≤ 300 mm

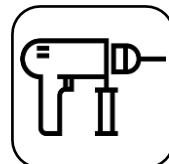
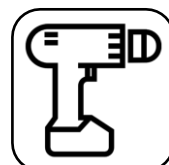
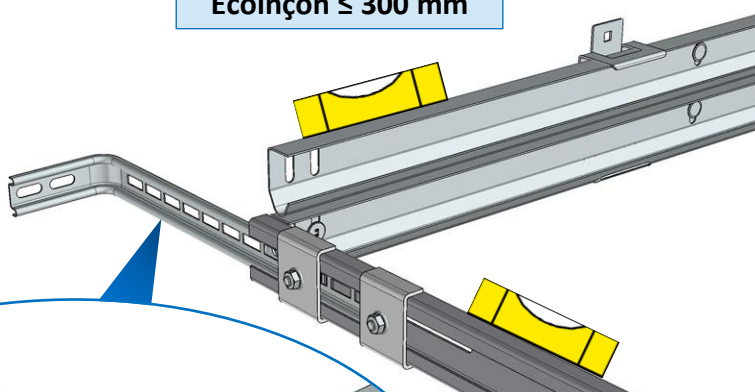
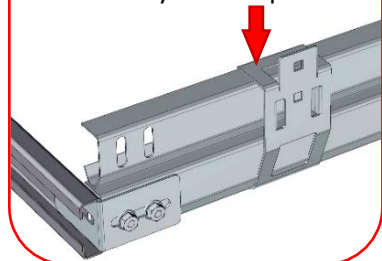

Suspente : 408 mm



**Ne pas bloquer les écrous.**

Plaques en C

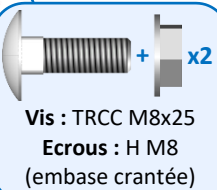

Vis : TRCC M8x25  
Ecrous : H M8  
(embase crantée)

Répéter l'opération côté opposé

300 mm < Écoinçon ≤ 1000 mm

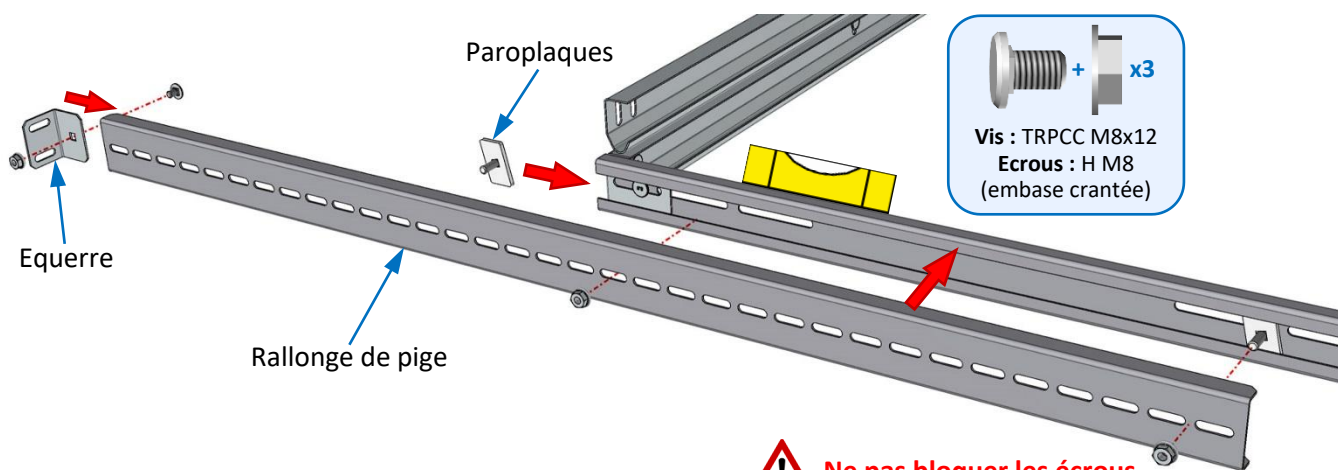

Répéter l'opération côté opposé.

Ne pas bloquer les écrous.

### Contrôle des diagonales

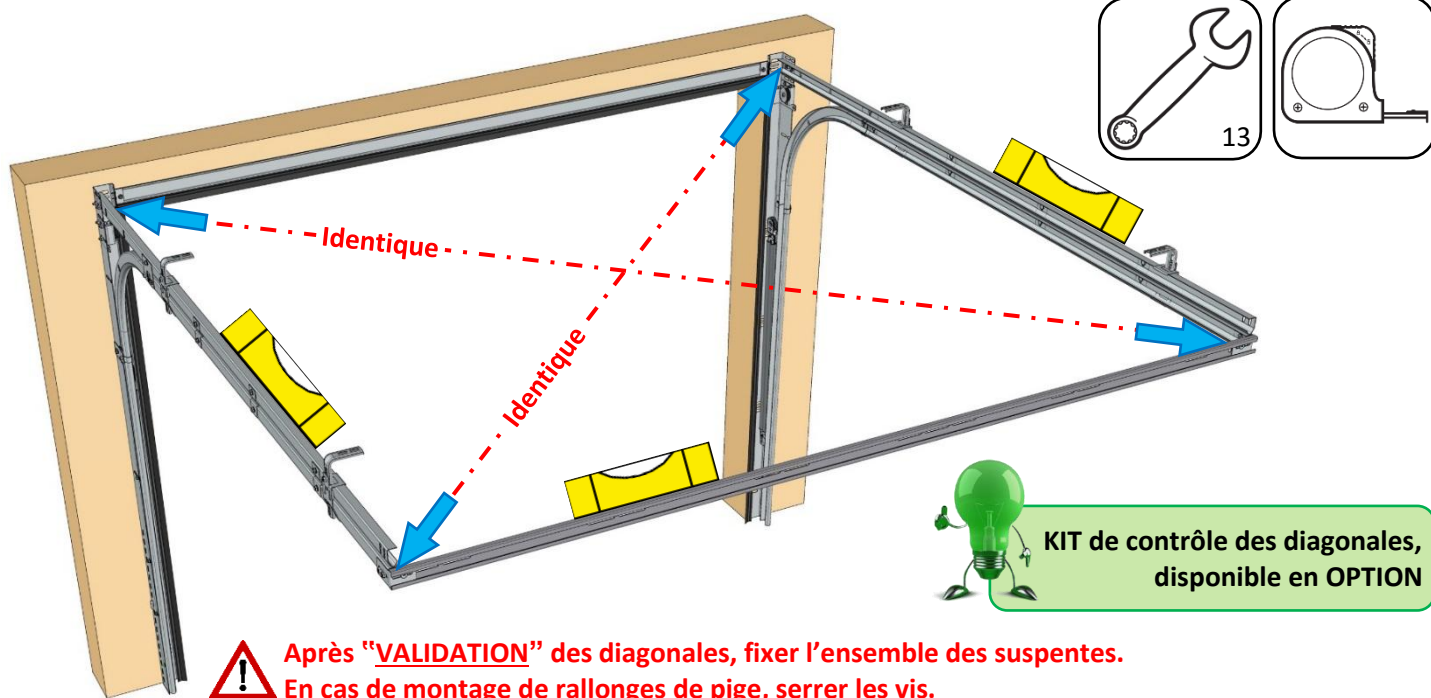

## Préparation des panneaux

### Repérage du sens d'ouverture

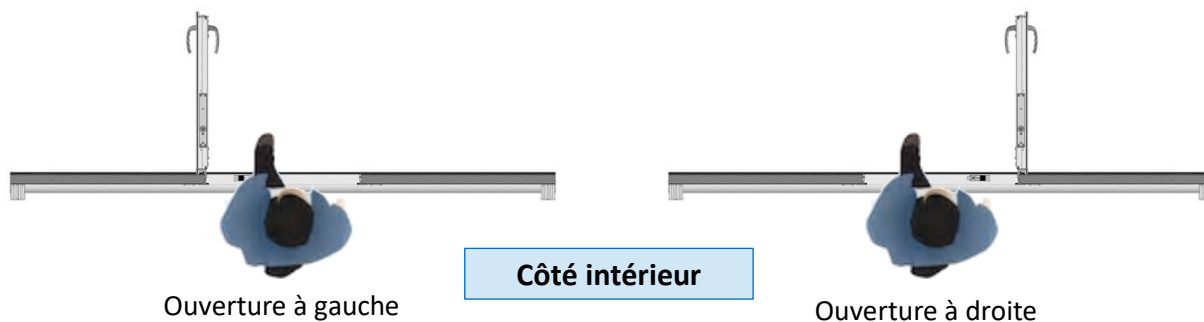

### Panneau bas

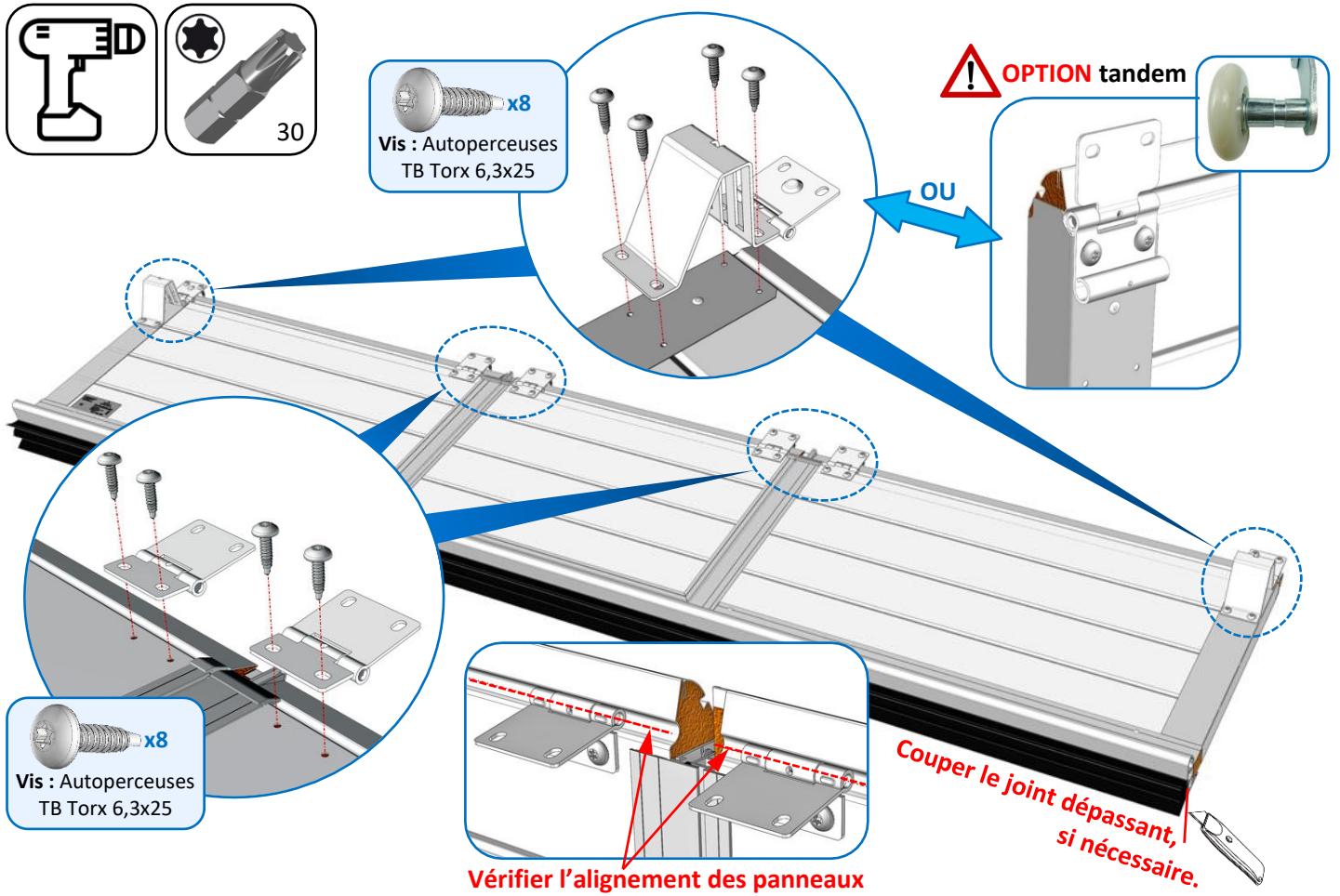

### Panneau(x) intermédiaire(s)

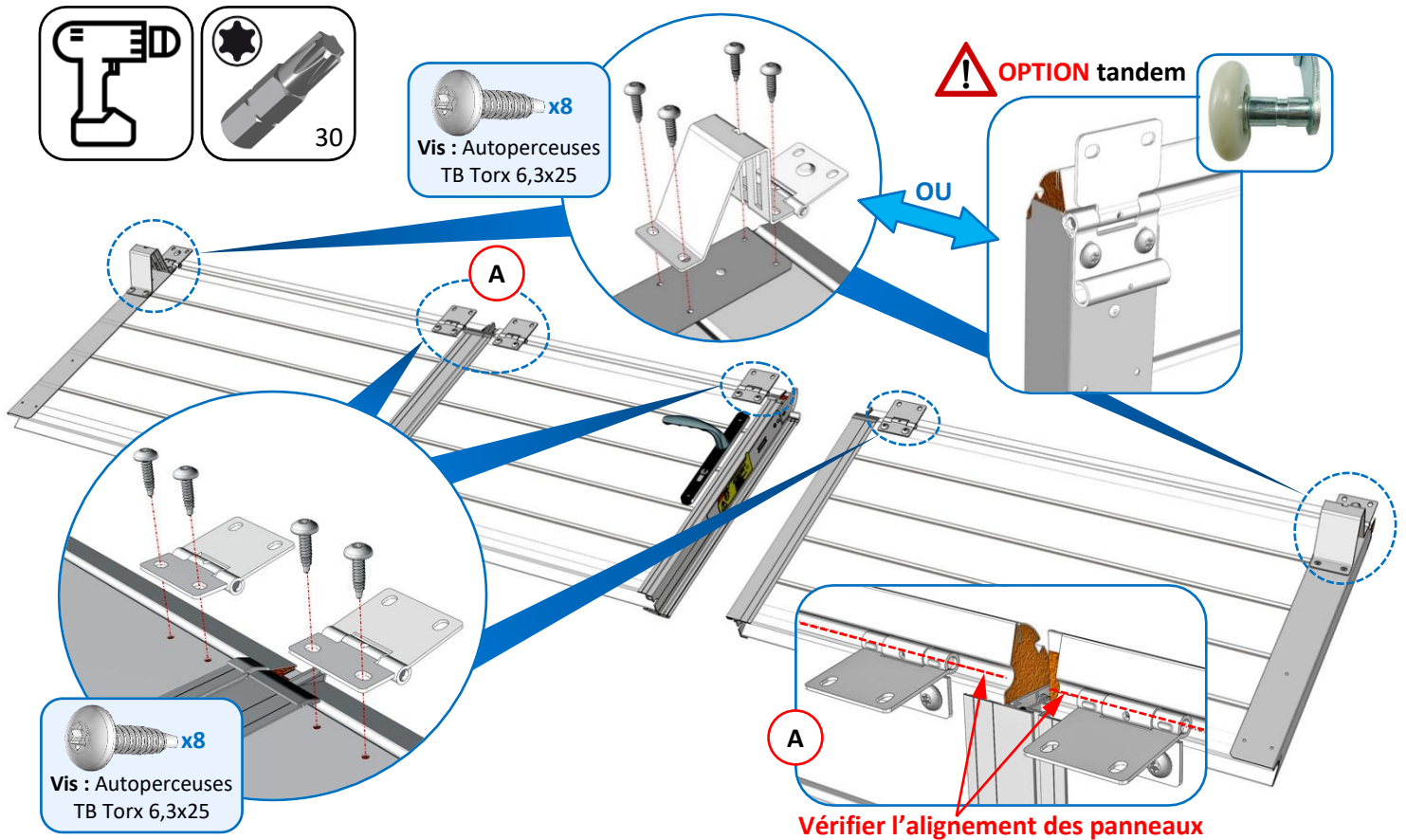

Montage de la poignée et du canon sur le panneau intermédiaire N° 1 (conseillé) :

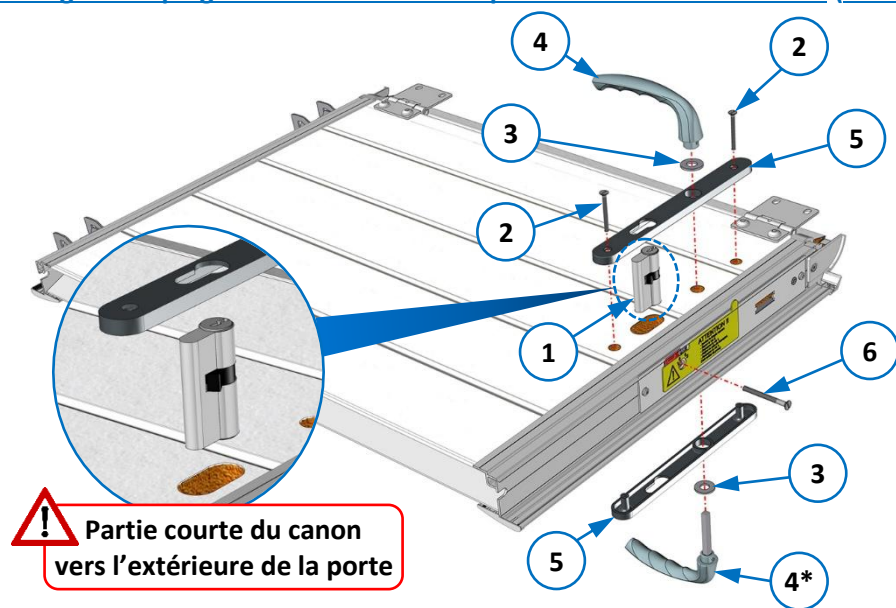

**!** Les vis des plaques de propreté se montent à l'intérieur de la porte.

- 1. Canon
- 2. Vis TF plates M4x50 (x2)
- 3. Rondelle de calage (x2)
- 4. Poignée (x2)
- 5. Plaque de propreté (x2)
- 6. Vis M5x75 (ajuster si nécessaire)

**!** Si  $RL \leq 130$  mm, monter la poignée réduite 4\* côté extérieur.

**Cas particulier** : Panneau mono-rainuré

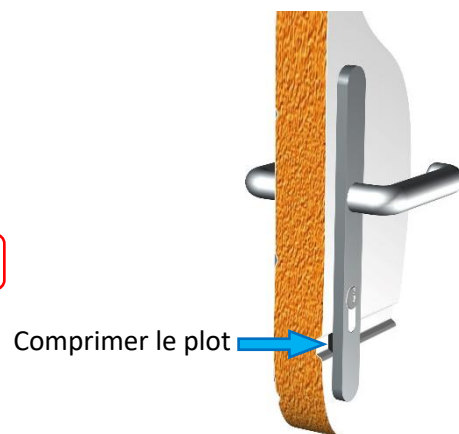
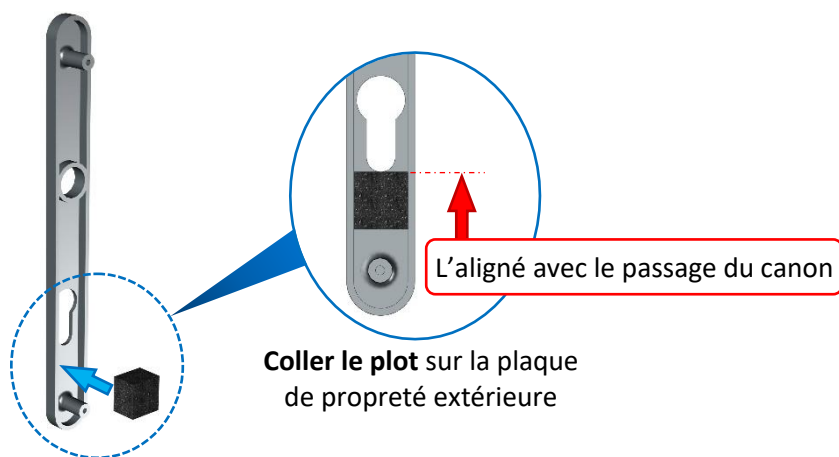

# Montage du tablier

## Graissage de tous les axes des galets

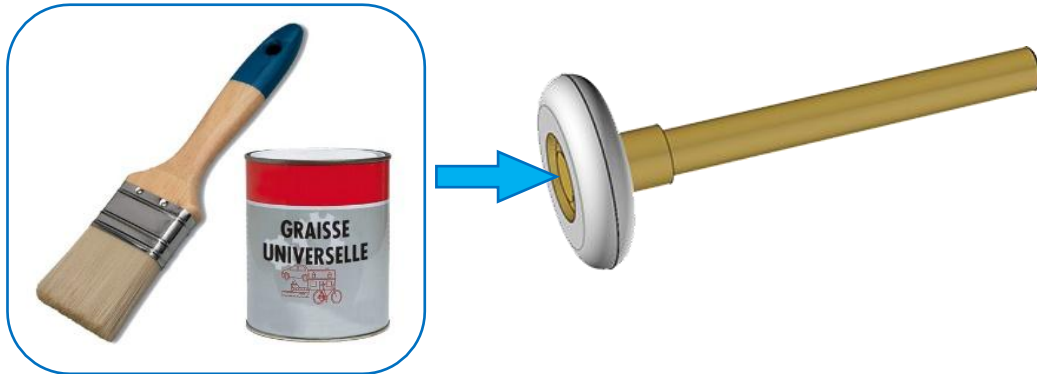

## Pose du panneau bas représenté avec seuil standard de 60 mm

Informations spécifiques, si seuil réduit de 30 mm

Positionner le panneau devant les rails :

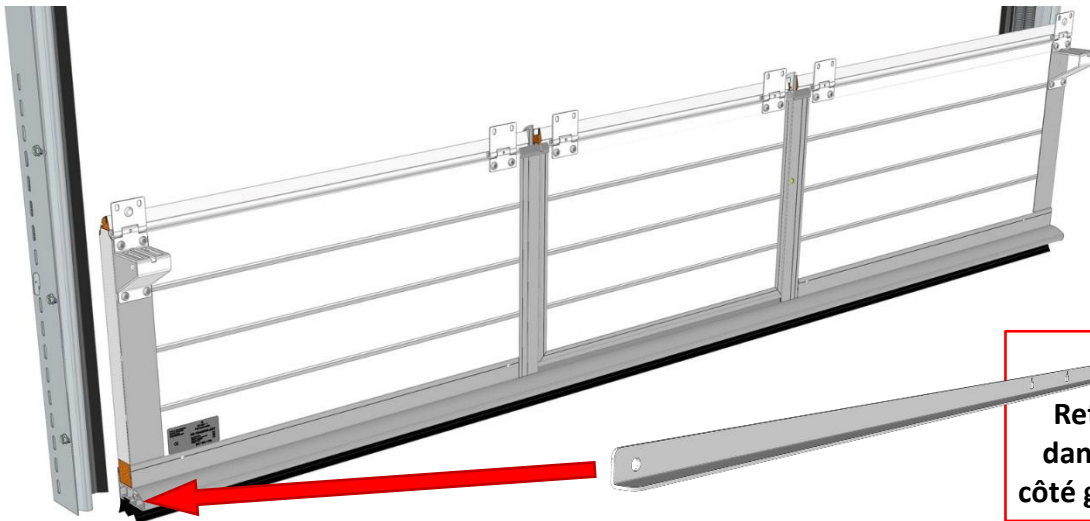

**IMPORTANT**  
Retirer la cornière fixée dans le seuil du portillon, côté gauche (vue intérieure).

Engager « l'accroche câble » et le « galet » dans le seuil côté GAUCHE :

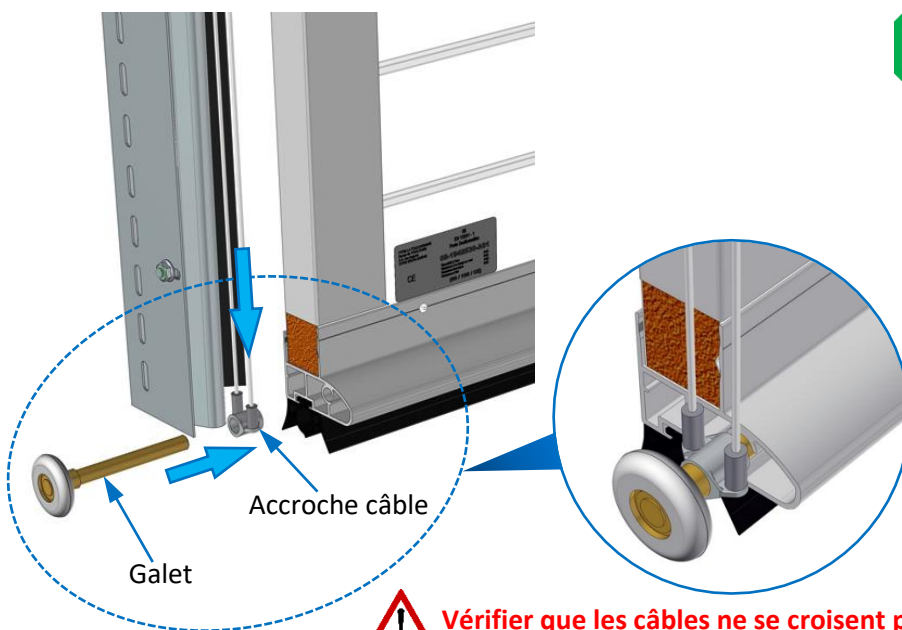

Si seuil réduit de 30 mm  
= Suspension basse

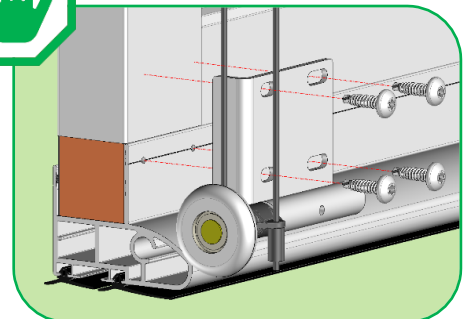

Vérifier que les câbles ne se croisent pas (câbles parallèles).

**Engager « l'ensemble galet/accroche câble » dans le rail vertical GAUCHE :**

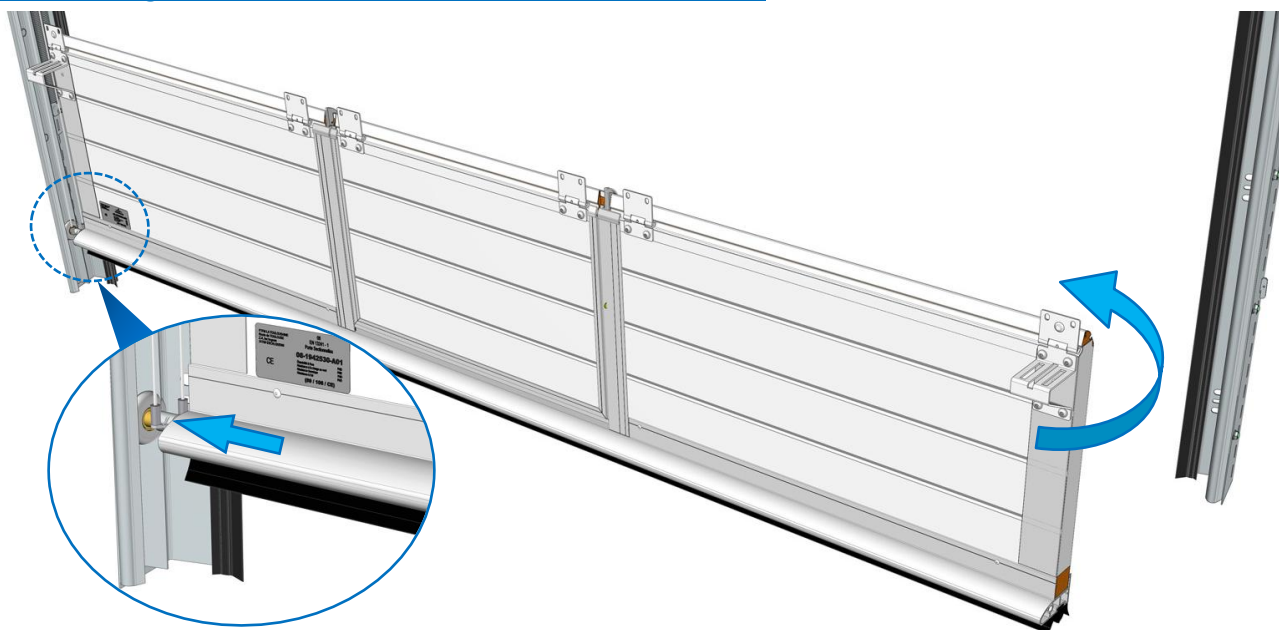

**Engager le « galet » et « l'accroche câble » dans le rail vertical DROIT :**

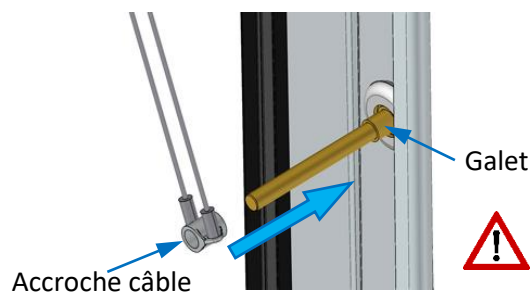

**⚠ Vérifier que les câbles ne se croisent pas (câbles parallèles).**



**Si seuil réduit de 30 mm = Suspension basse**

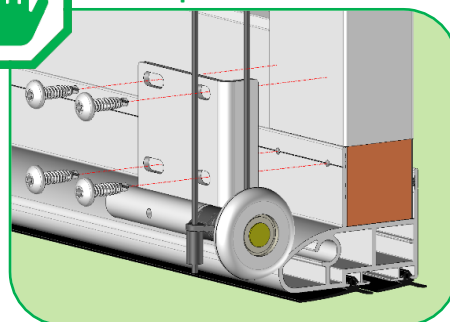

**Engager « l'ensemble galet/accroche câble » dans le seuil :**

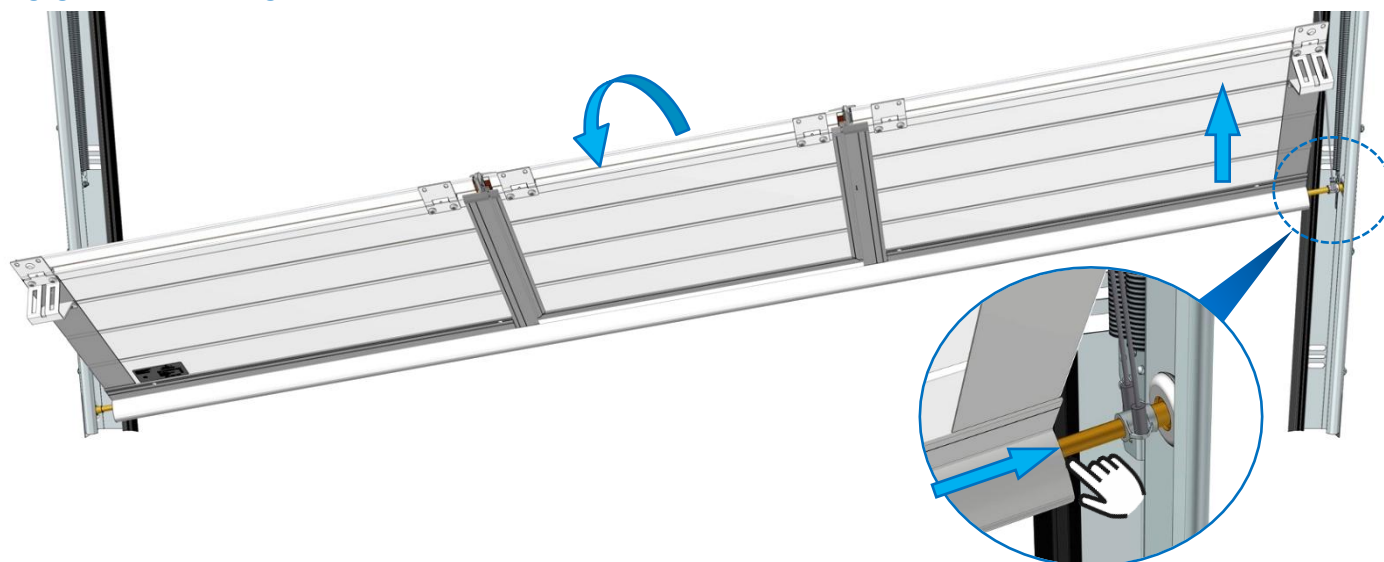

**Lors du montage de chaque panneau :**  
**Ne pas coincer les câbles entre le tablier et les rails.**

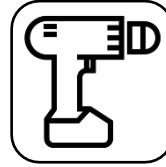

**Caler et finaliser les guidages :**

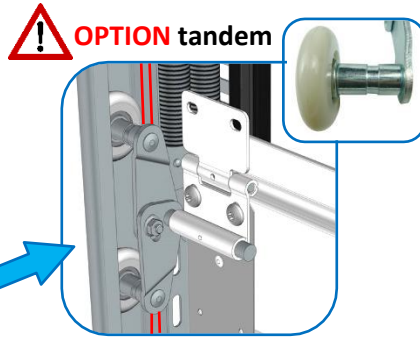

**Vis : TRPCC M8x15**  
**Ecrous : H M8**  
 (embase crantée) x4

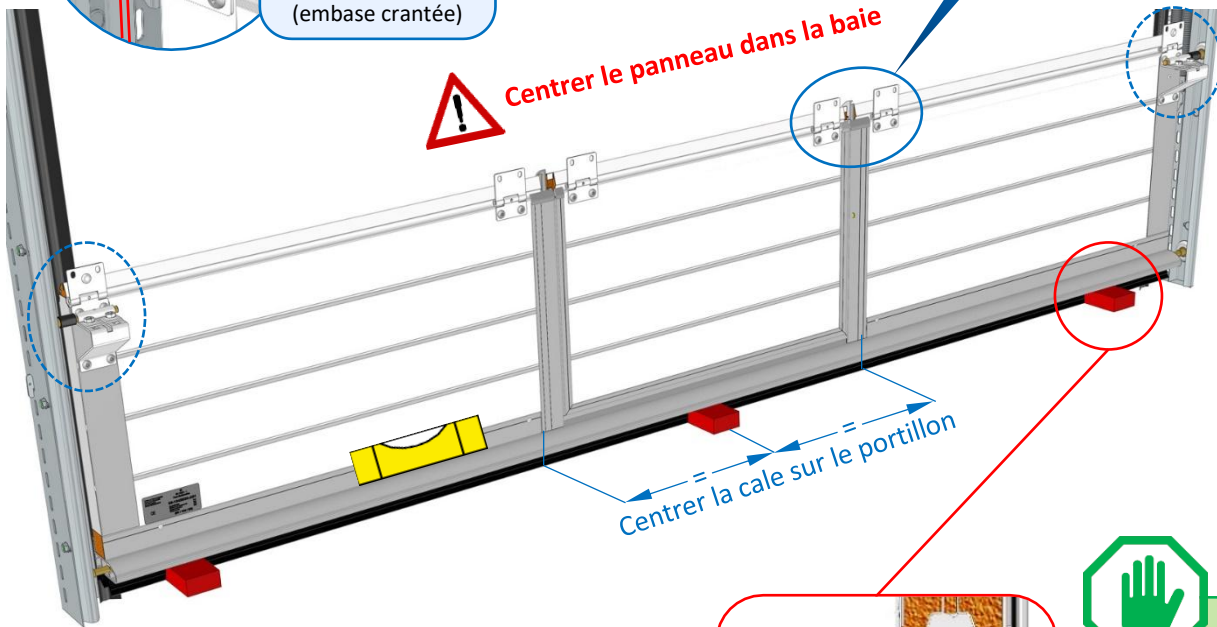

**Pour installer le panneau bas de niveau, placer des cales (non fournies) en appui sous le seuil, pour ne pas écraser le joint bas lors du montage des panneaux.**

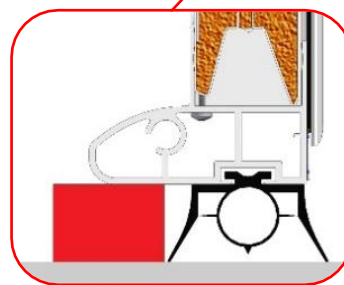

**Seuil standard de 60 mm**  
**= Cale hauteur 40 mm**

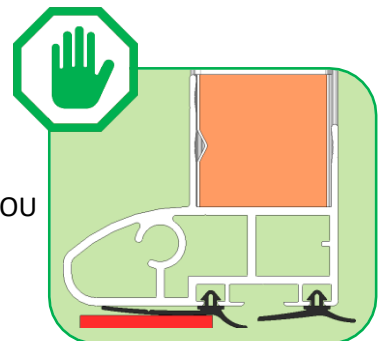

**Si seuil réduit de 30 mm**  
**= Cale hauteur 10 mm**

**Nota :** Si portillon décentré, ajouter 1 cale sous le côté le plus long.

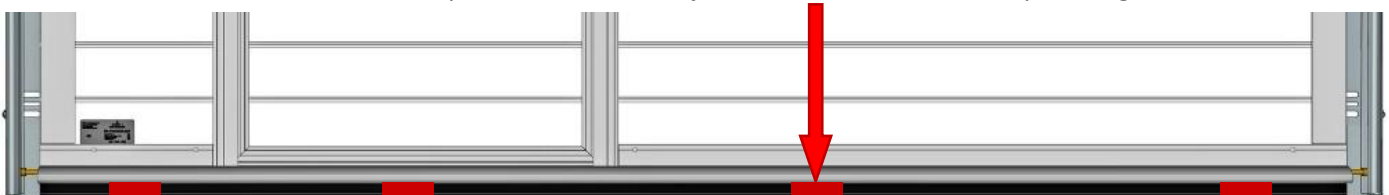

**Caler et vérifier le portillon :**

1- Préparer le gabarit de contrôle :

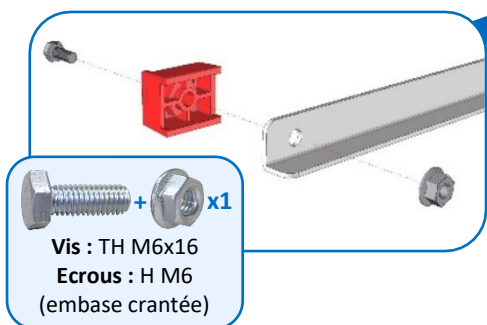

**IMPORTANT**  
La cornière est fixée dans le seuil du portillon, côté gauche (vue intérieure).

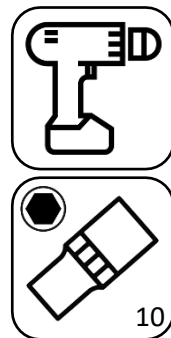

2- Positionner le gabarit sur le seuil du portillon :

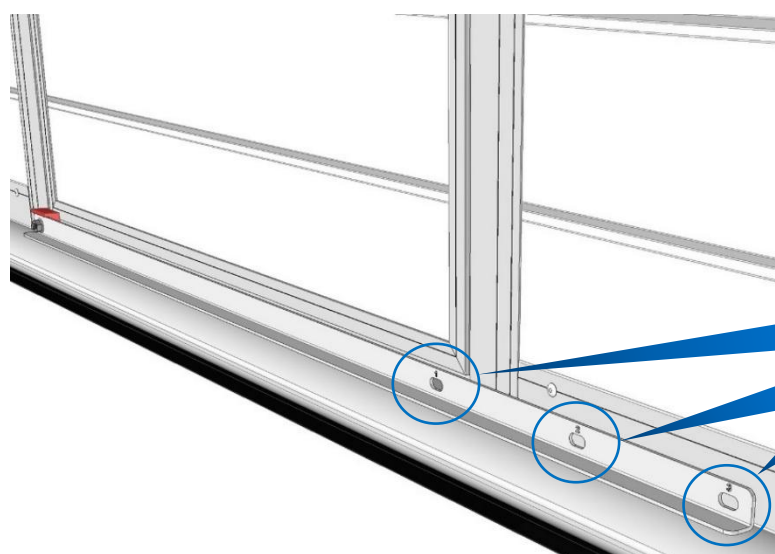

**Côté mobile :**

Positionner la butée sur la cornière en fonction de la largeur du portillon ; assemblez-la en serrant bien l'écrou.

Largeur du portillon	Position de la butée
L (659 mm)	1
XL (789 mm)	2
XXL (900 mm)	3

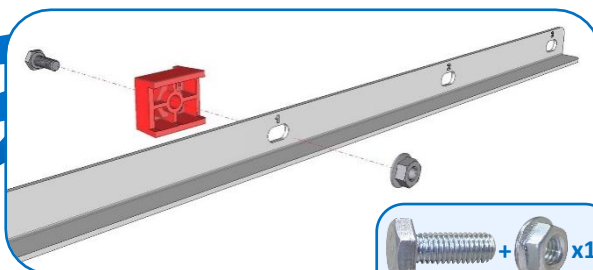

**Nota :** Les butées doivent être en appui contre les dormants :

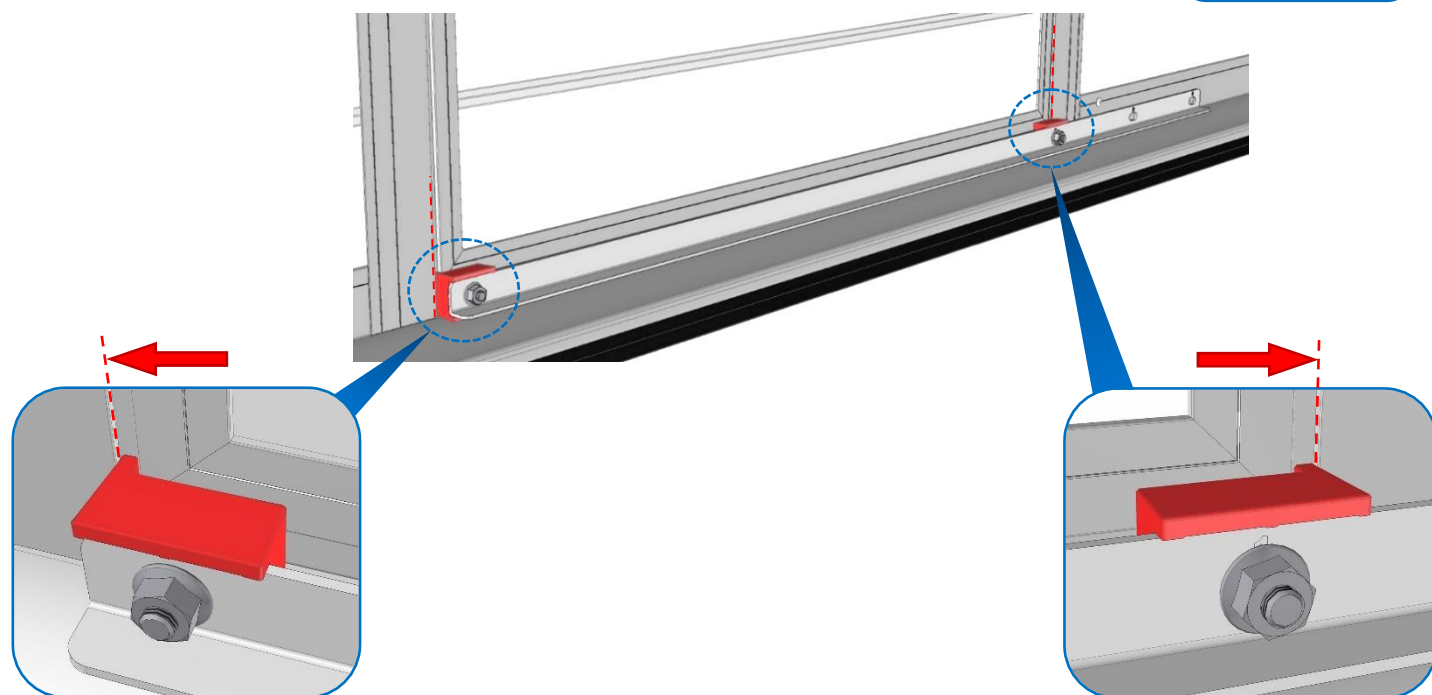

3- Avec le gabarit, contrôler l'écartement entre les dormants :

 Vérifier l'écartement haut et bas des profils

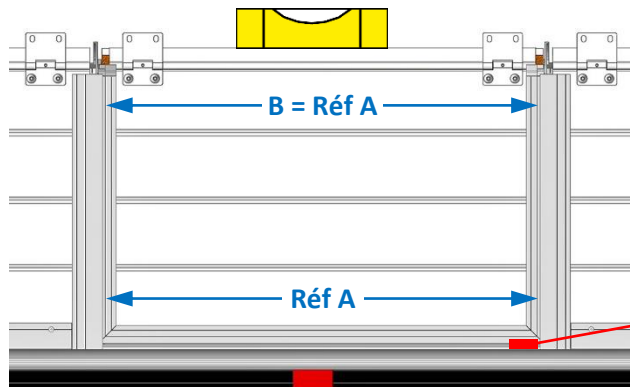

Cale de 8 mm, présente côté serrure



A ne pas retirer

 Pour B = Référence A, jouer sur l'épaisseur de la cale.

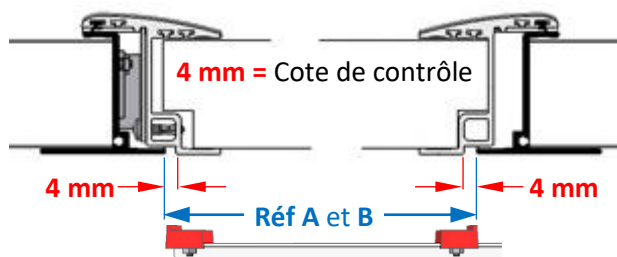

### Sécuriser le montage du tablier des 2 côtés

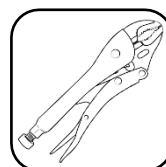
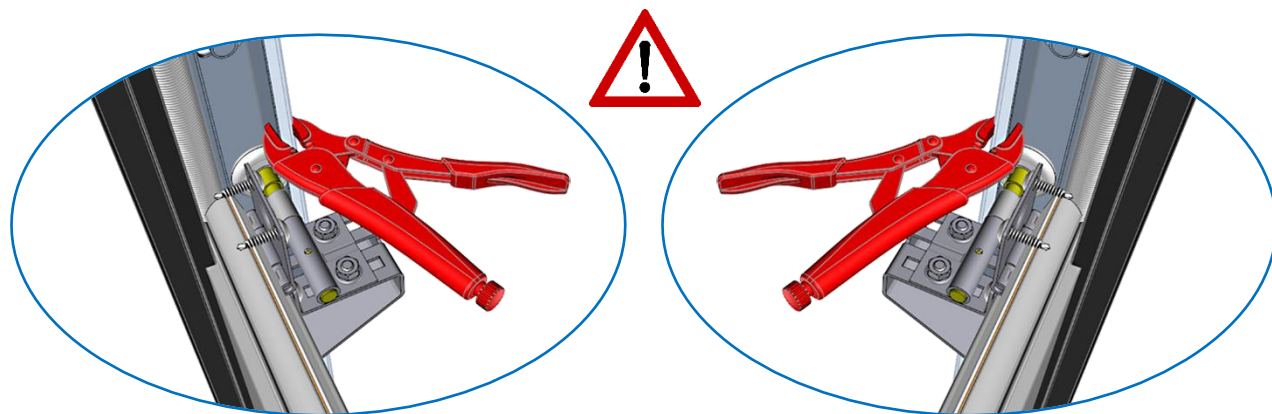

## Pose du panneau intermédiaire 1

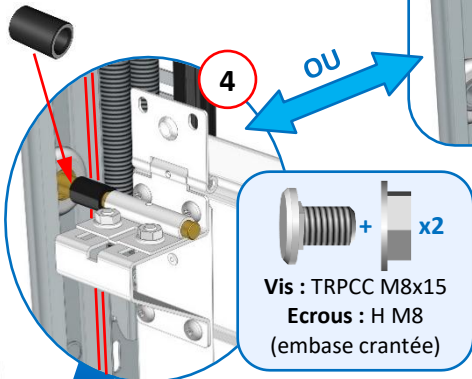
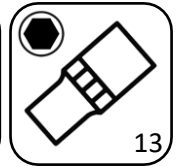
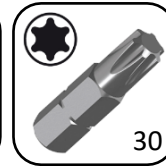
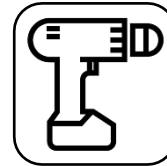
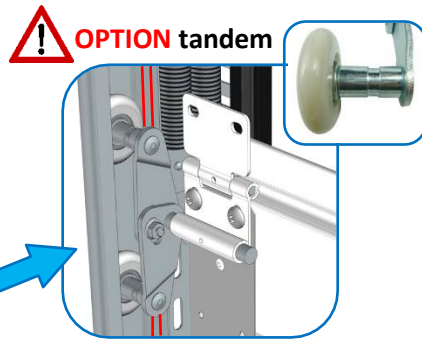

Vis : TRPCC M8x15  
Ecrus : H M8  
(embase crantée) x2

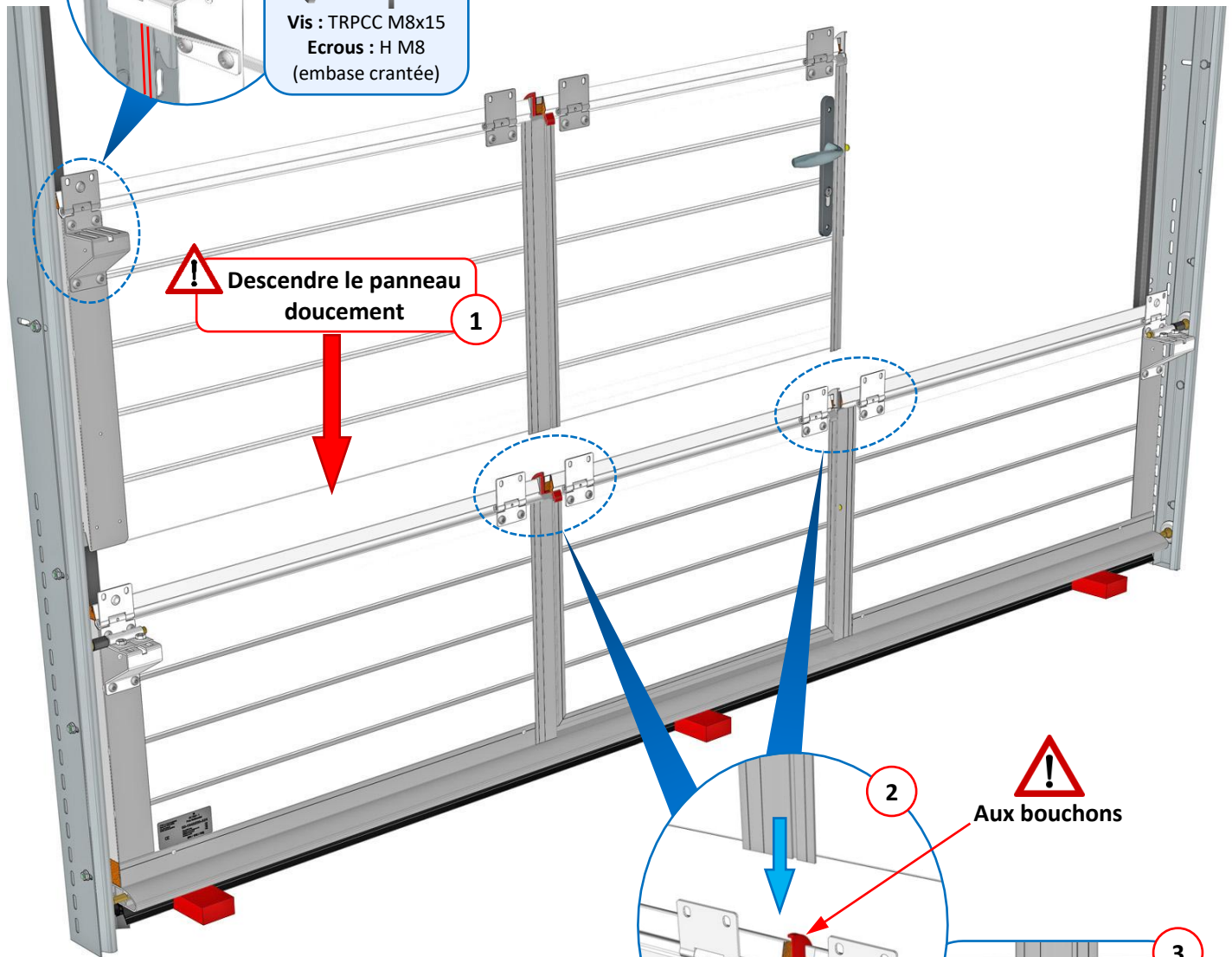

! Descendre le panneau doucement 1

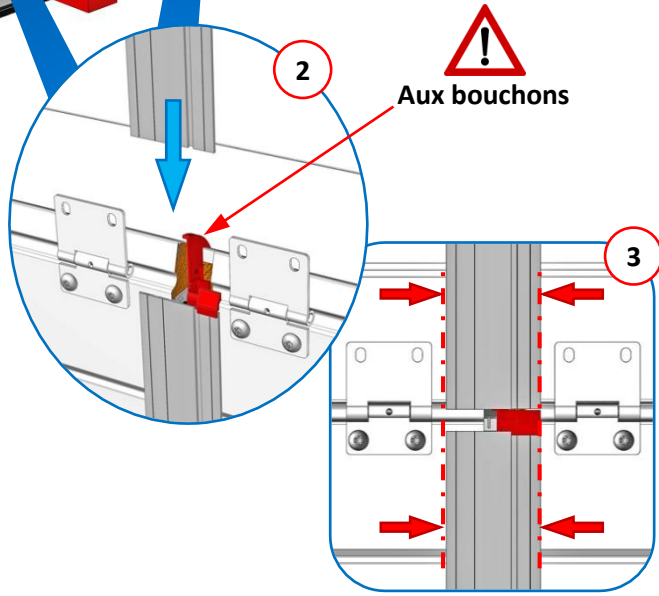

! Aux bouchons

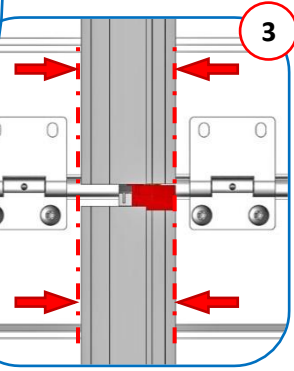

Aligner les profils



Vis : TRPCC M8x15  
Ecrus : H M8 (embase crantée)

**OPTION tandem**

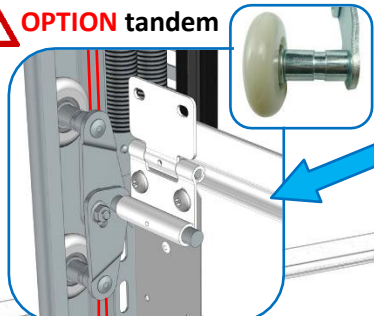

OU

**Si portillon décentré (250 mm), appuyer fortement sur le panneau avant de fixer les charnières.**

Vérification parallélisme

(panneaux en appui sur nœuds de charnière)

Vis : Autoperceuses TB Torx 6,3x25 x12

Si 8 et 9 sont OK

Aligner les profils

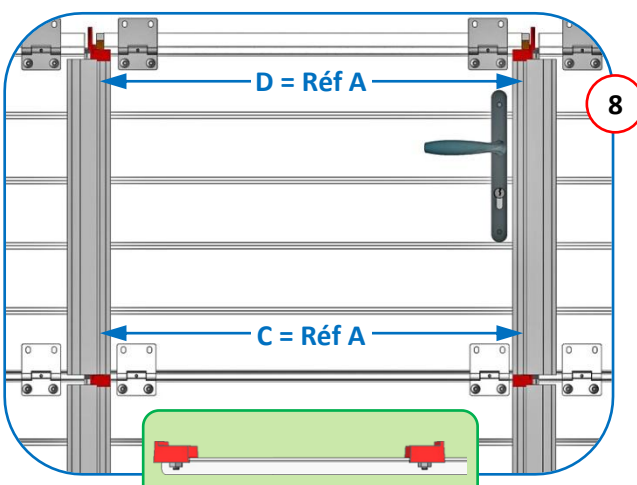

**Vérifier l'écartement haut et bas des profils**

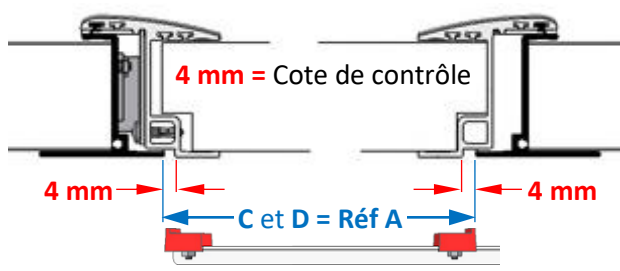

**Nota :** Si pose du panneau intermédiaire 2, suivre la même procédure que le panneau intermédiaire 1.

### Pose du panneau haut



**!** Si l'ouvrant du portillon se trouve à moins de 50 mm du linteau, alors régler le ferme porte avant le montage du panneau haut portillon. Voir chapitre « FINALISATION DU PORTILLON | Réglage du ferme porte »

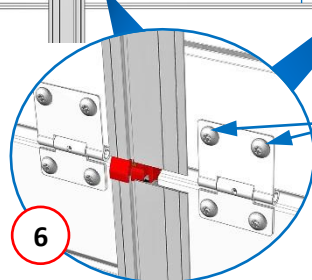
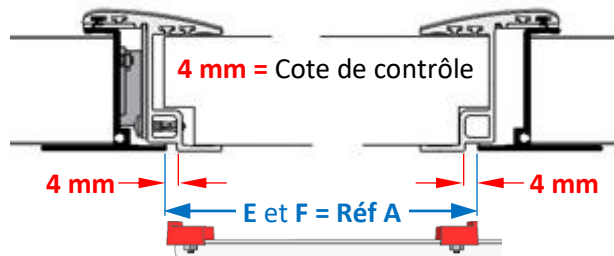
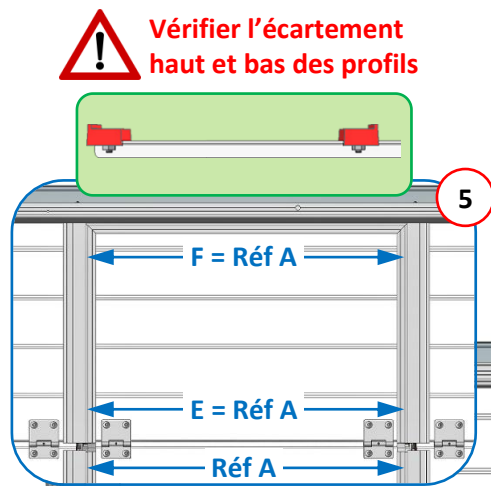
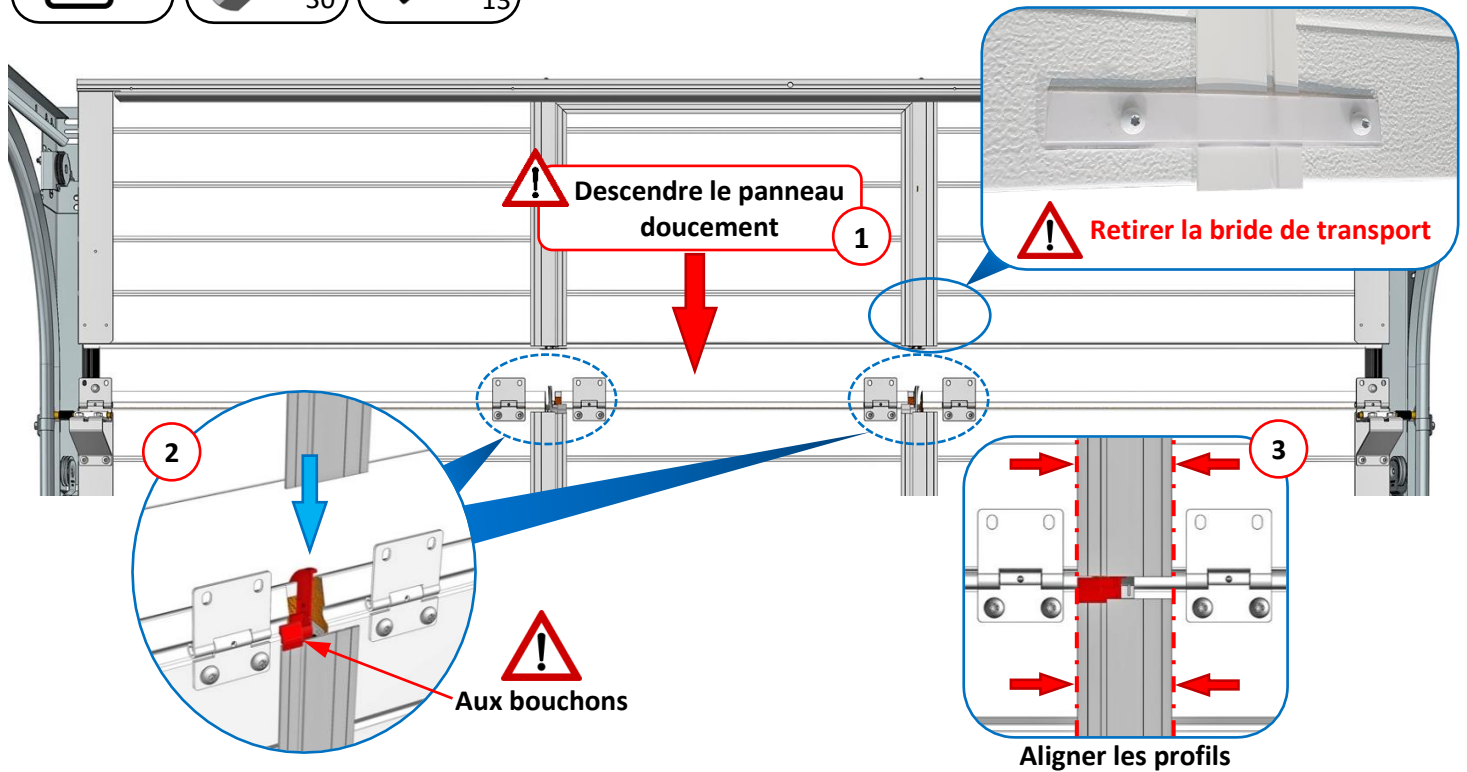

**x12**  
Vis : Autoperceuses TB Torx 6,3x25

Si 4 et 5 sont OK

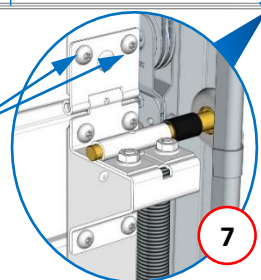

**IMPORTANT** : Retirer le rivet de transport du montant de rive, afin que le support de galet haut repose sur une surface plane (opération identique côté opposé).

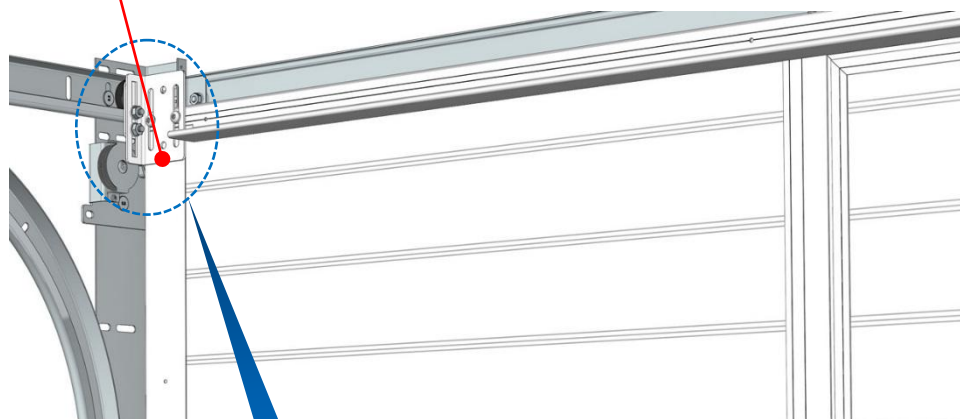
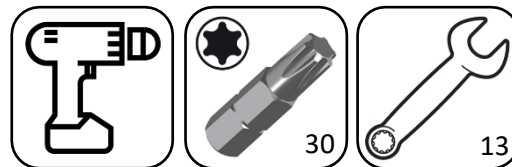

**Montage des galets réglables**

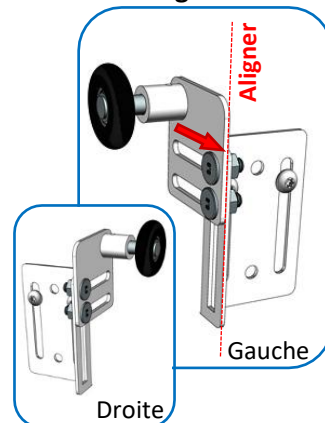

**Porte MOTORISÉE**

**Porte MANUELLE**

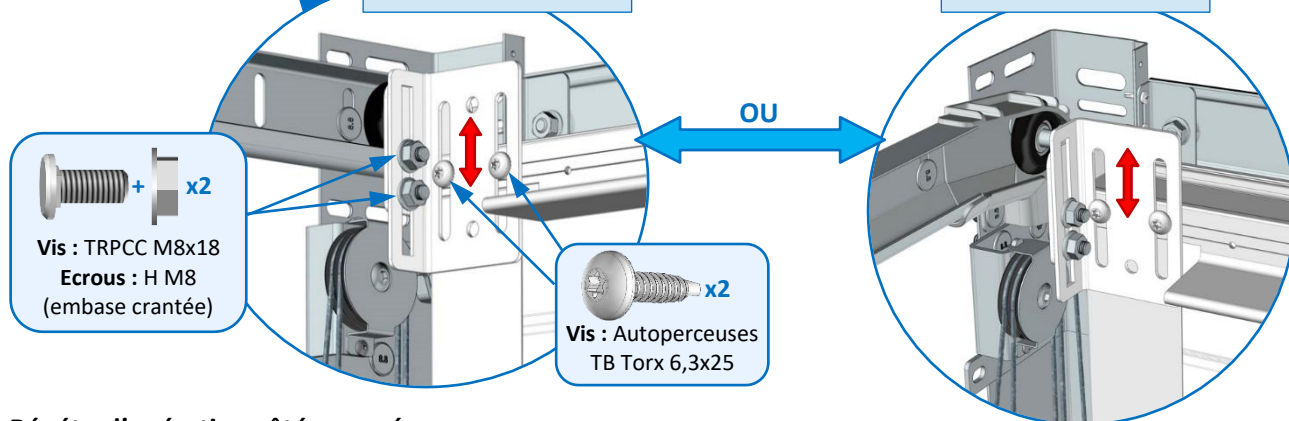

Répéter l'opération côté opposé.

# Finalisation du portillon

## Réglage du module d'arrêt

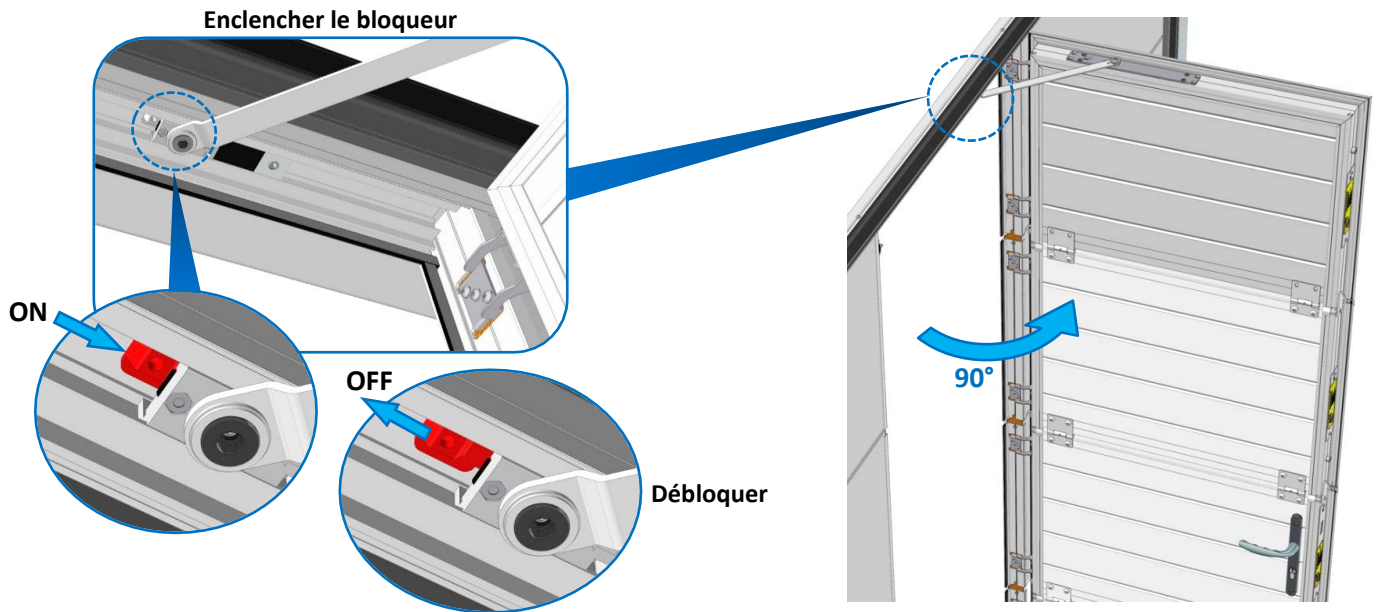

**Tester le module d'arrêt :** Bloquer le portillon.

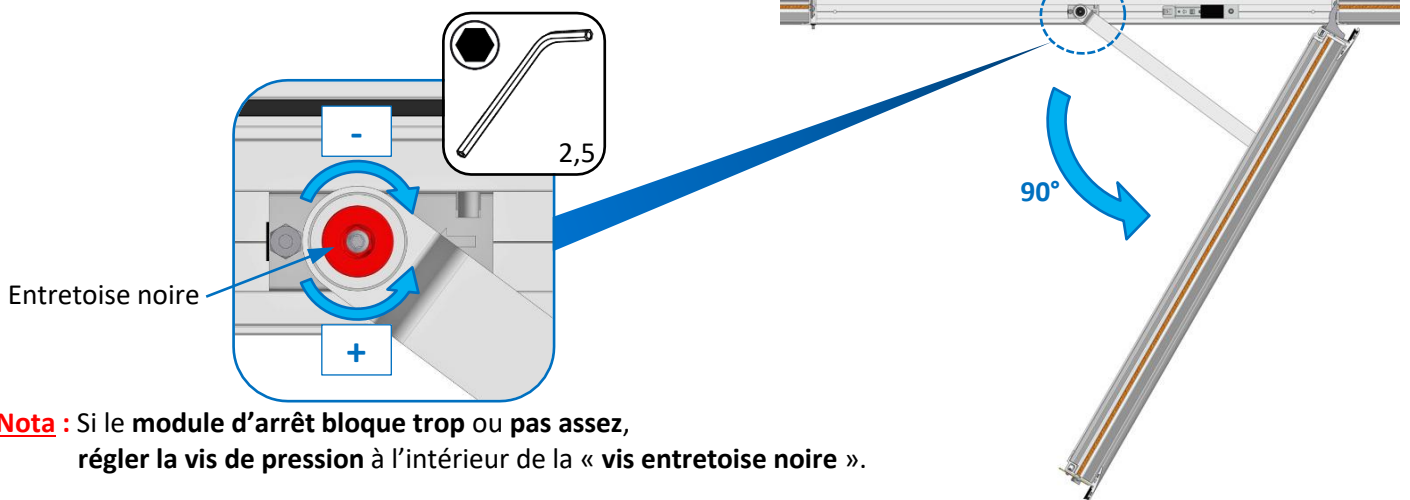

## Retirer la cale

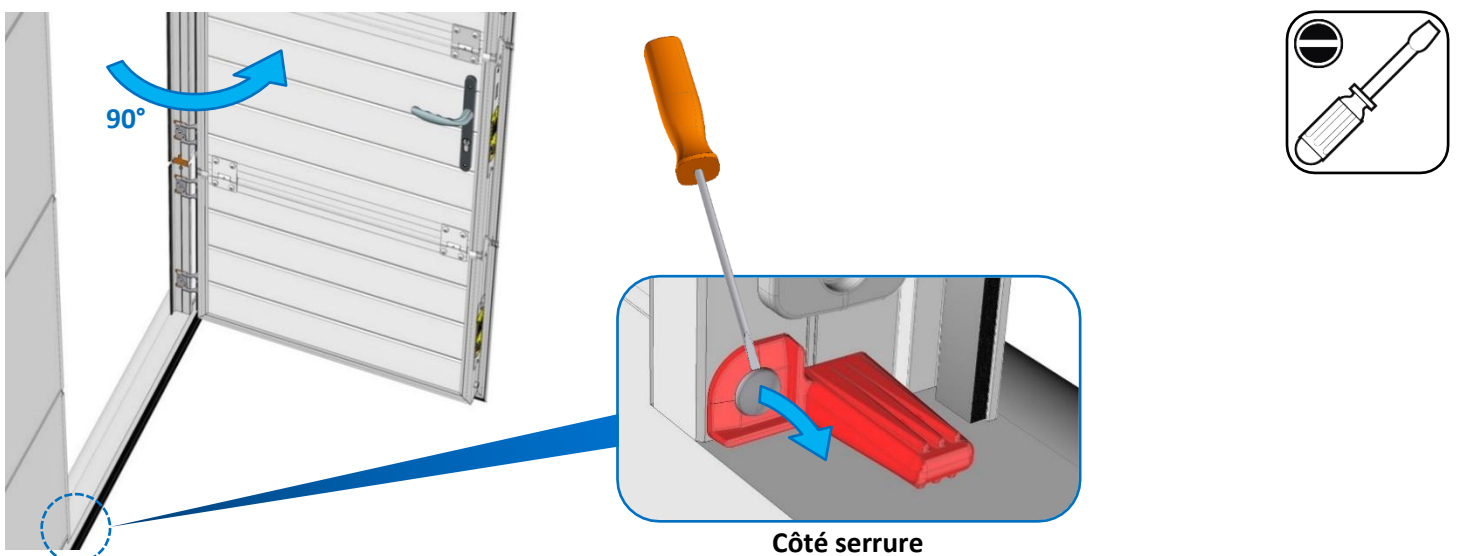

## Mise en place de la tringle

Ajouter les vis :

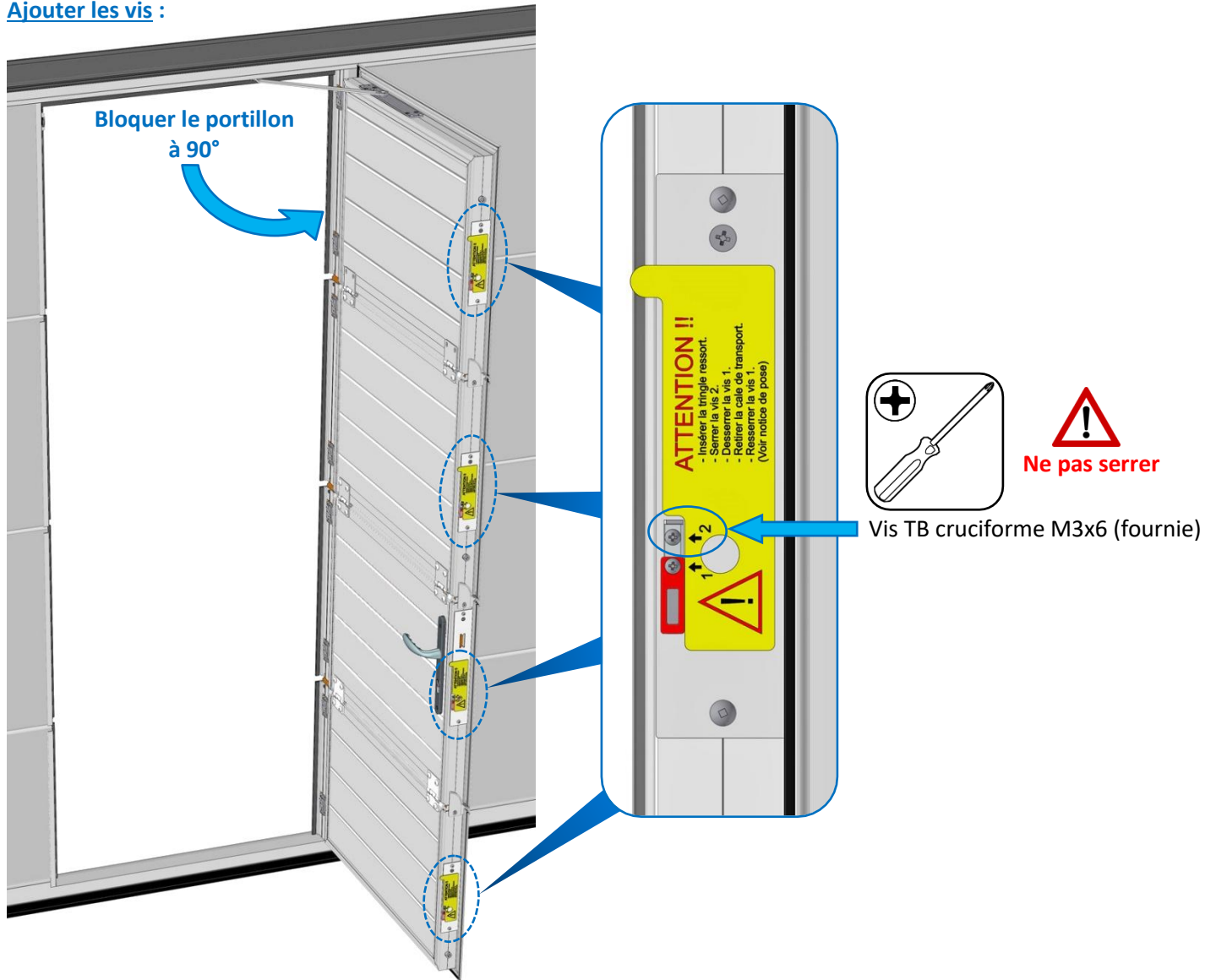

Repérer la tringle :

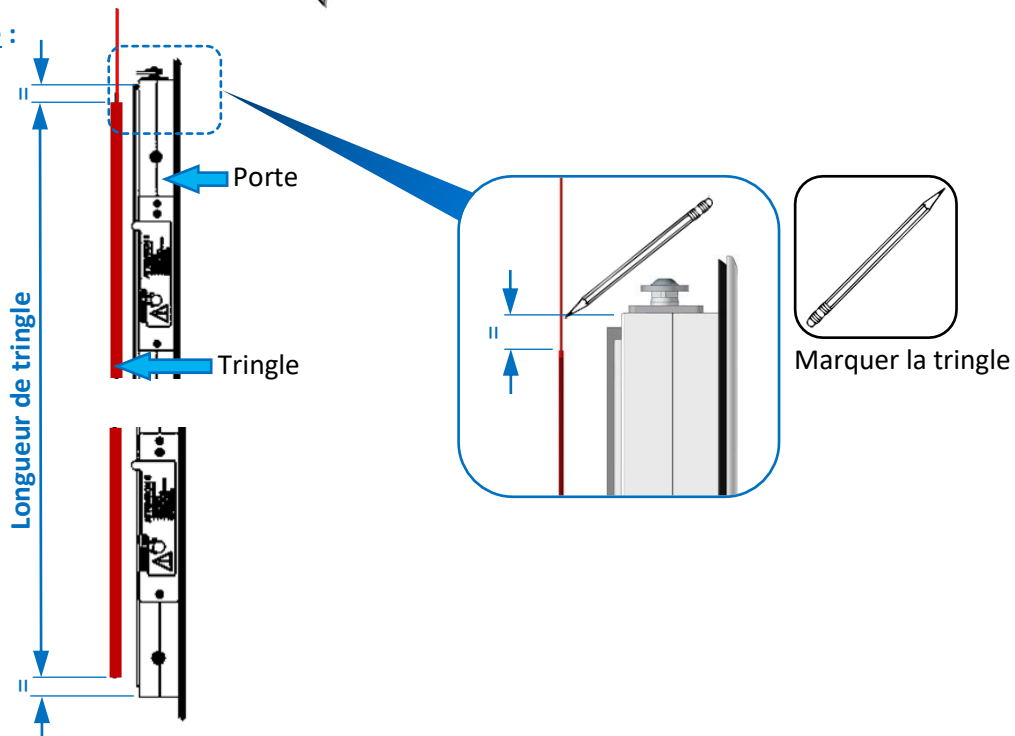

**Insérer la tringle :**

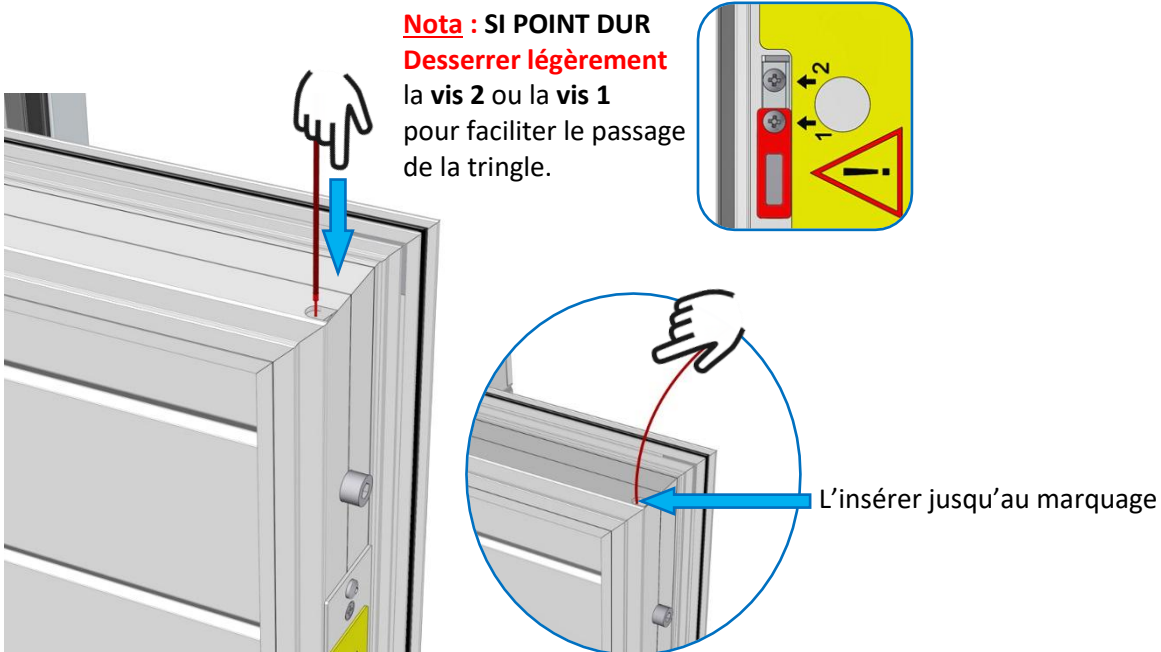

**Serrer les vis :**

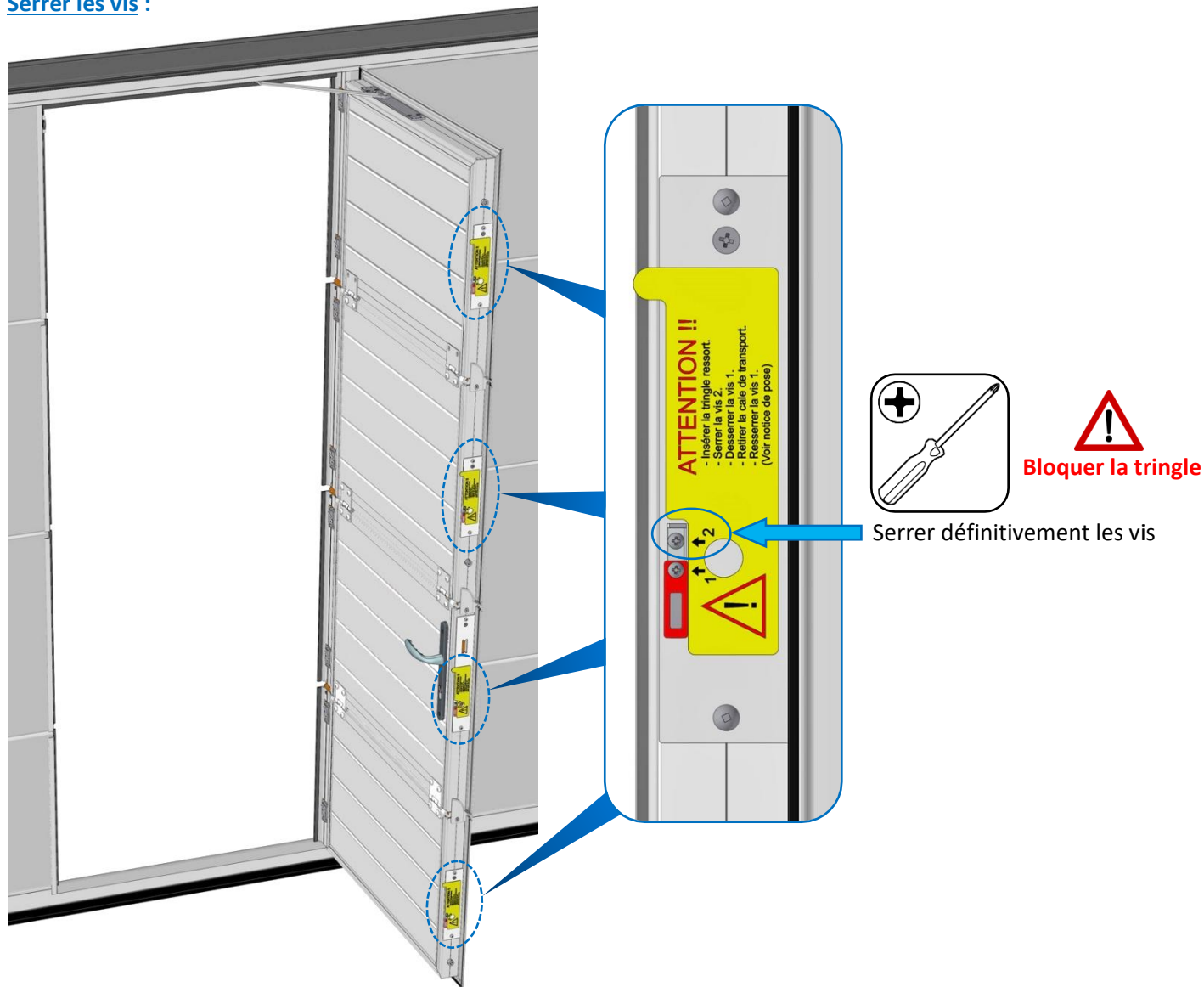



Rentrer le câble

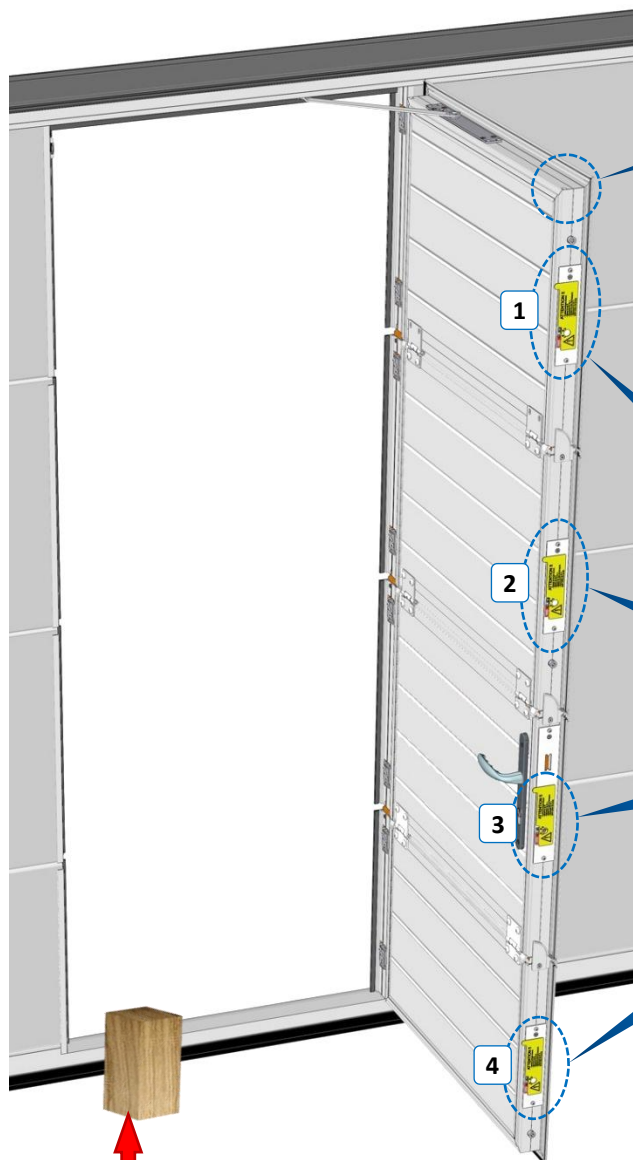
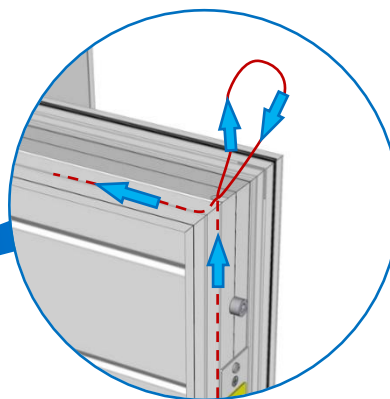

**IMPORTANT** : Pour le point 1, 2, 3 et 4, effectuer les étapes A et B, pour chaque cale.

**A** - Enlever la cale de blocage

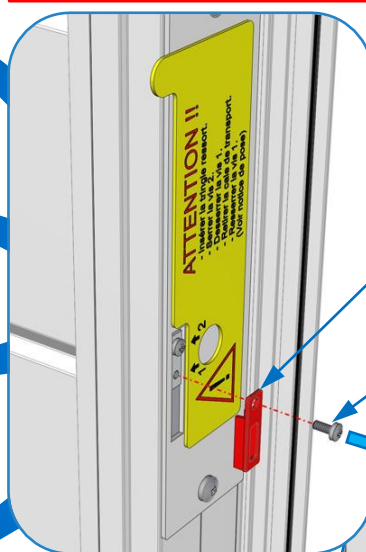

Cale de blocage

Vis TB cruciforme M3x6

**B** - Revisser la vis en la serrant définitivement

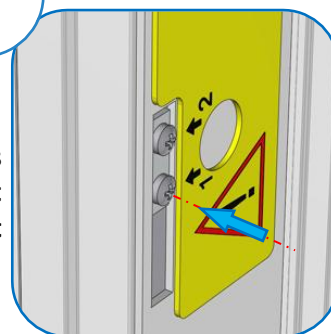

**IMPORTANT** : Placer une entrave dans le passage du portillon, pour empêcher sa fermeture.

Conservez-la jusqu'à la fin des « Tests de fonctionnement des coffres ».

## Activation de la serrure

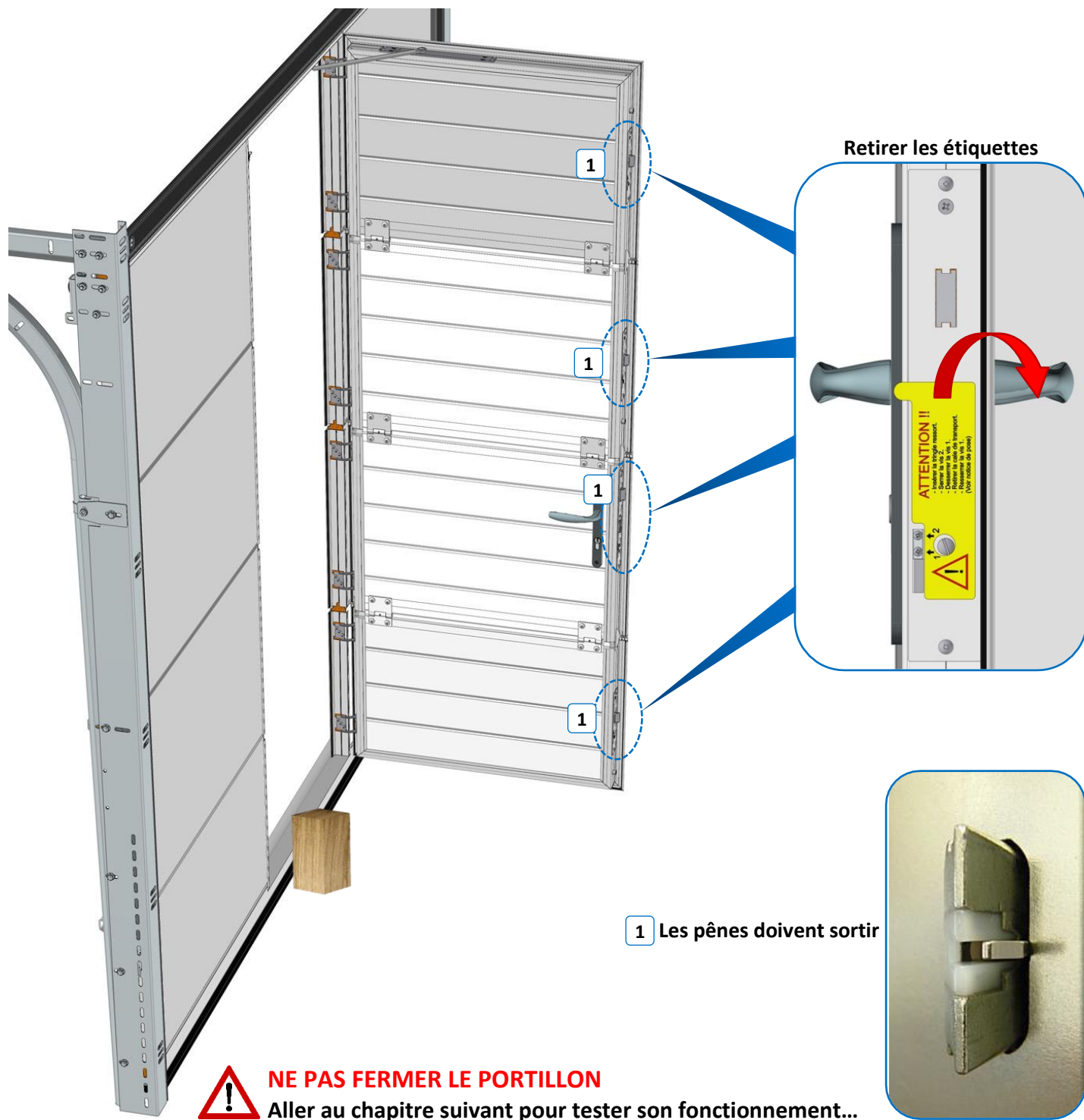

### Test de fonctionnement des coffres

• **Test 1 :** Sur tous les coffres, appuyer sur le déclencheur, les pênes doivent sortir en **POSITION 2**.

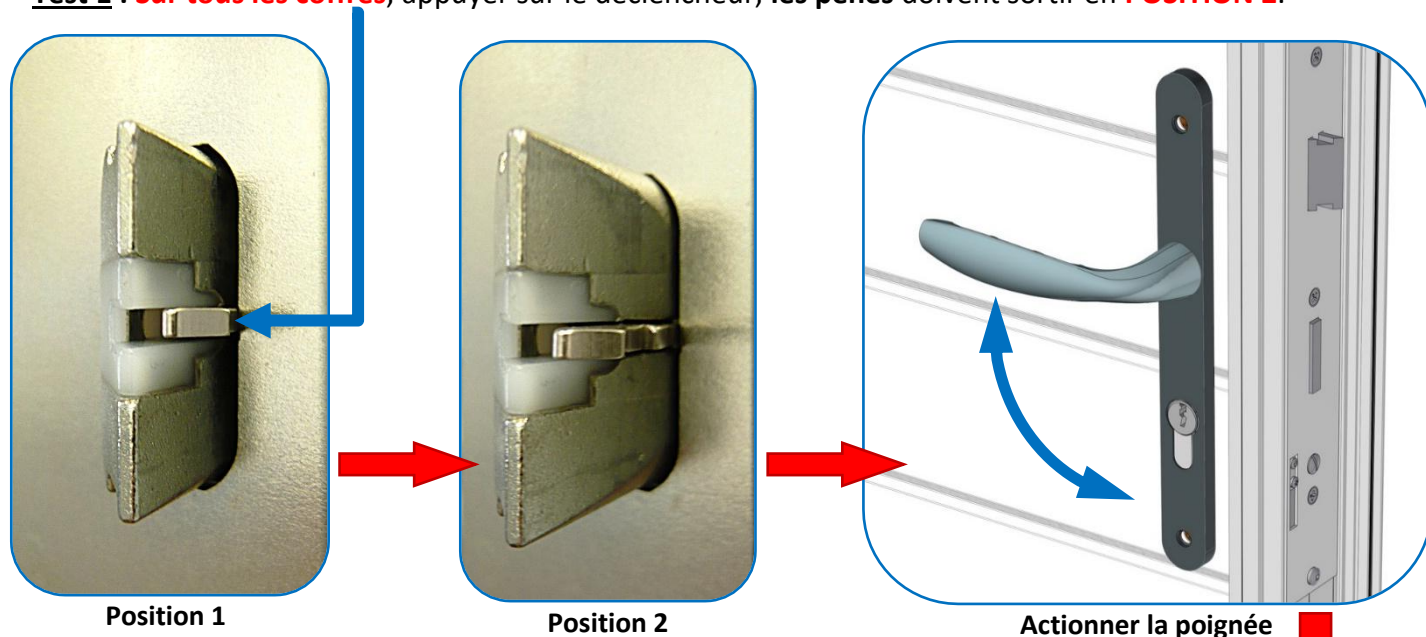

**IMPORTANT :**  
Tous les pênes doivent rentrer et sortir simultanément en revenant sur la **POSITION 1**.

Recommencer le test 2 à 3 fois...

• **Test 2 :**



Actionner et maintenir la poignée vers le bas

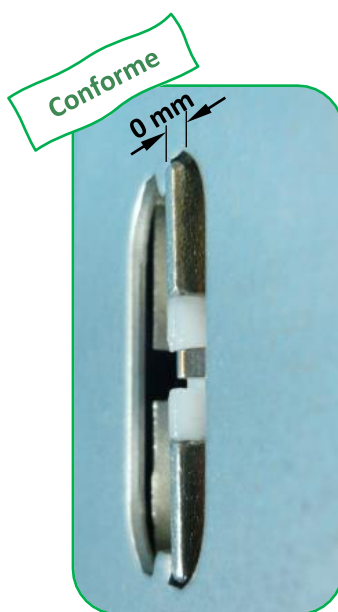

Les pênes doivent être affleures

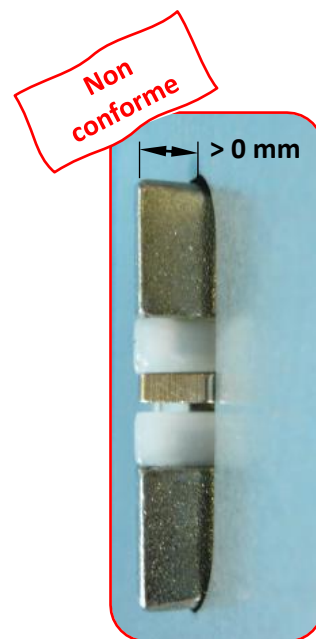

⚠ Si pêne > 0 mm, suivre « Astuce test 2 »

⚠
**Si tous les pênes ne fonctionnent pas correctement,  
Ne pas fermer le portillon, appeler le SAV.**
⚠

**SI VOUS FERMEZ LE PORTILLON, IL SERA IMPOSSIBLE DE LE RÉOUVRIR.**

## Astuce test 2

Si l'un des pênes ou tous les pênes ne sont pas affleures, suivre la procédure ci-dessous :



1  
Actionner et maintenir la poignée vers le bas

**IMPORTANT :**  
Pendant ces étapes, surtout ne pas lâcher la poignée

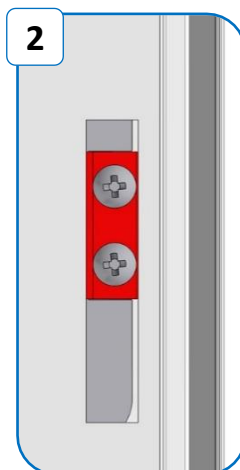

2  
Desserrer les 2 vis

3  
A l'aide d'un tournevis plat, caler l'agrafe câble au plus haut



**Nota :** Le pêne doit être affleure

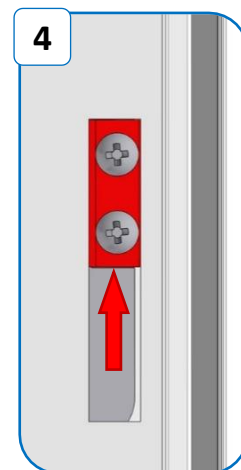

4  
Reserrer les 2 vis

Vérifier qu'en maintenant la poignée vers le bas, les pênes soient affleures, avant de fermer le portillon.

**Nota :** Si le portillon est bloqué après la fermeture, voir le chapitre « Solution » page suivante.

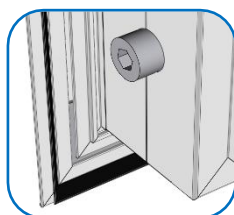

Si besoin, vérifier et resserrer les centreurs

## Réglage du ferme porte

Affiner le réglage, si nécessaire :

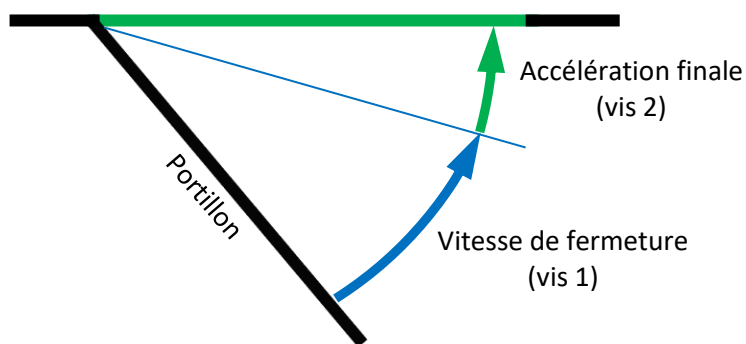
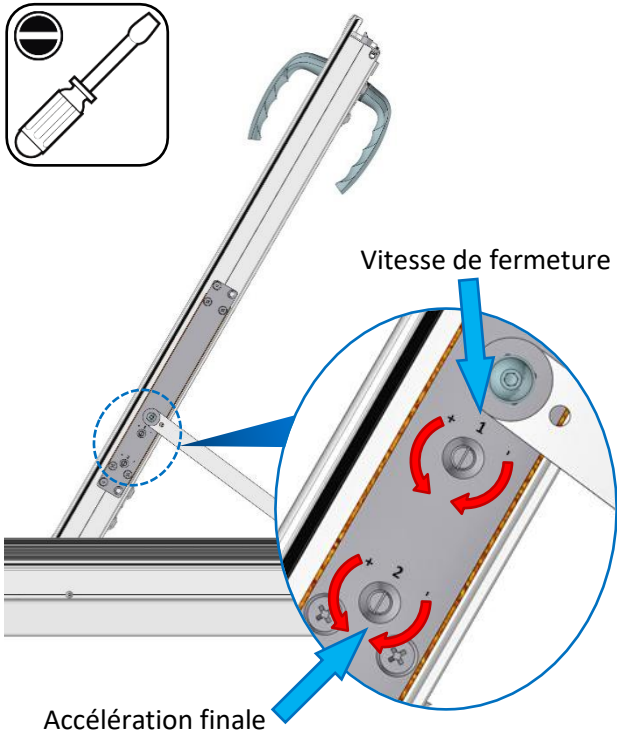

**Nota :** Si l'encombrement haut (portillon/linteau) est faible, utiliser la clé coudée plate fournie.



## Solution « si blocage serrure »

**⚠ Selon les cas de figure, il sera peut-être nécessaire de couper la tringle ressort entre les panneaux.**

### Identifier la partie bloquée de l'intérieur :

Baisser la poignée et pousser légèrement la porte sur chaque panneau pour identifier la zone bloquée.

#### Fabriquer le crochet

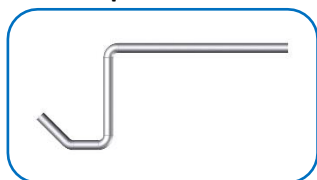

Taille réelle

#### Glisser le crochet dans l'ouverture du portillon (côté serrure)

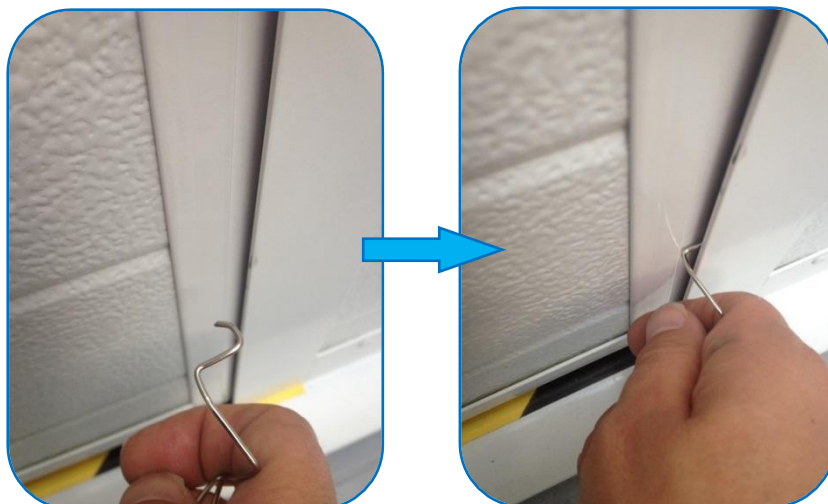

Puis effectuer les opérations suivantes ci-dessous, pour crocheter l'une des serrures en maintenant la poignée vers le bas.

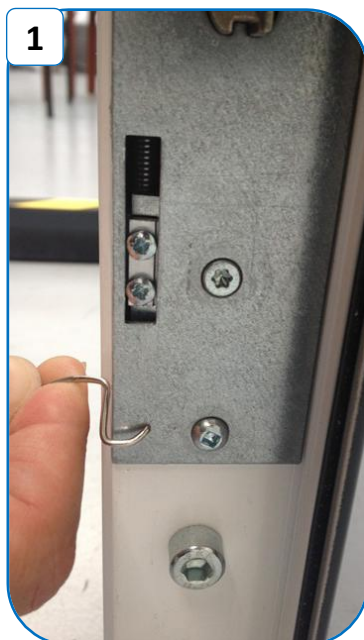

Une fois ouvert, revenir au chapitre : « **Test de fonctionnement des coffres** » et régler les pènes correctement en suivant les étapes de Test.

**Finitions : Bouchons, paumelles et gâches**

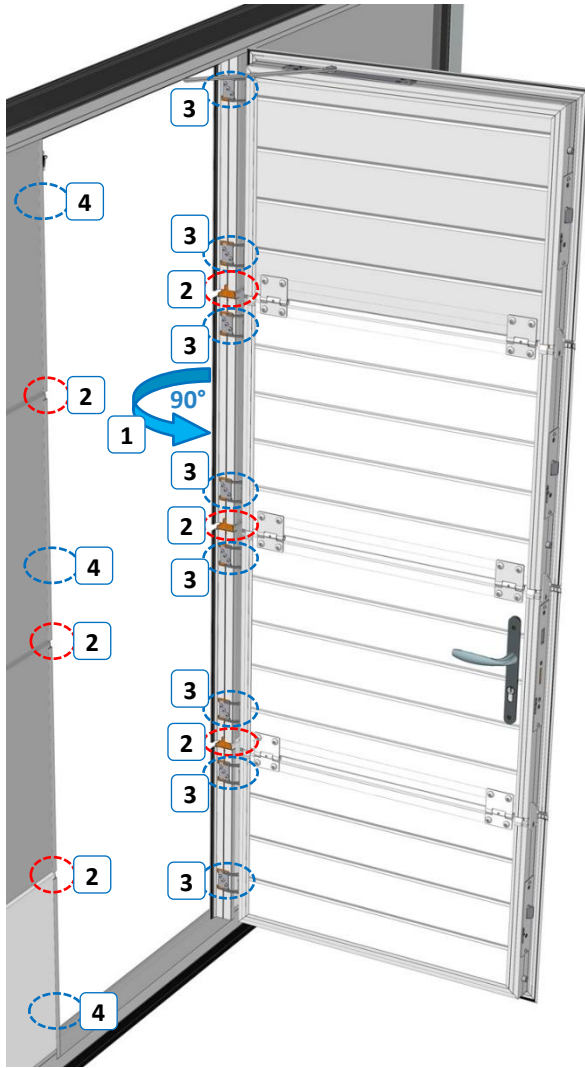

**2 BOUCHONS**

Monter-les sur les profils dormants

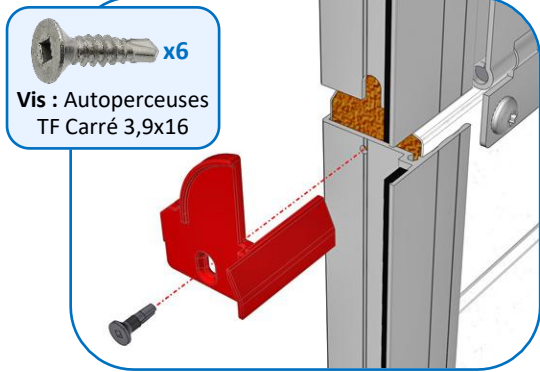

Vis : Autoperceuses TF Carré 3,9x16 x6

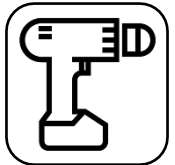

**2 CAS PARTICULIER BOUCHONS : Panneau Mono-rainuré**

Ecarter légèrement les guides

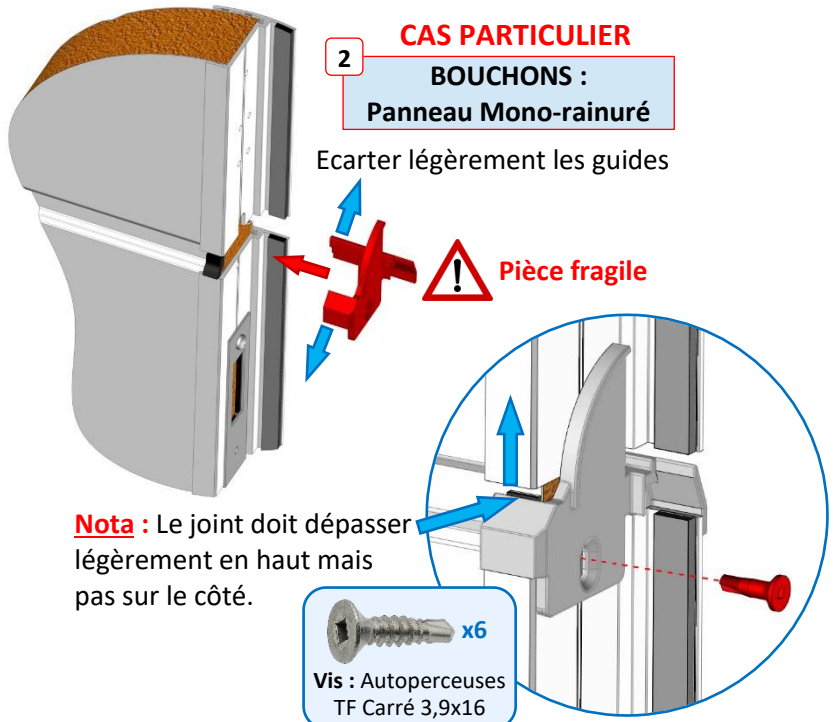

**! Pièce fragile**

**Nota :** Le joint doit dépasser légèrement en haut mais pas sur le côté.

Vis : Autoperceuses TF Carré 3,9x16 x6

**3 PAUMELLES**

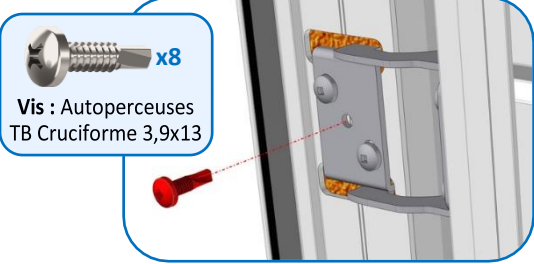

Vis : Autoperceuses TB Cruciforme 3,9x13 x8

**4 GÂCHES**

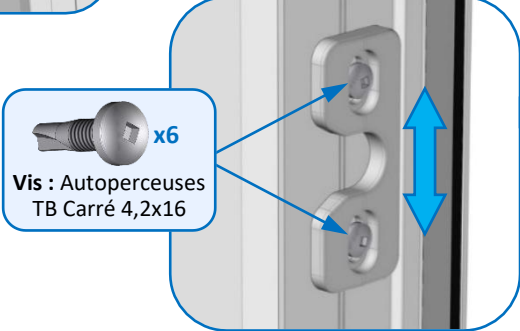

Vis : Autoperceuses TB Carré 4,2x16 x6



Serrer les vis de façon que les gâches bougent légèrement. Fermer et réouvrir le portillon ; les gâches viennent de se positionner. Serrer les vis définitivement.

# Finitions

## Réglage des galets

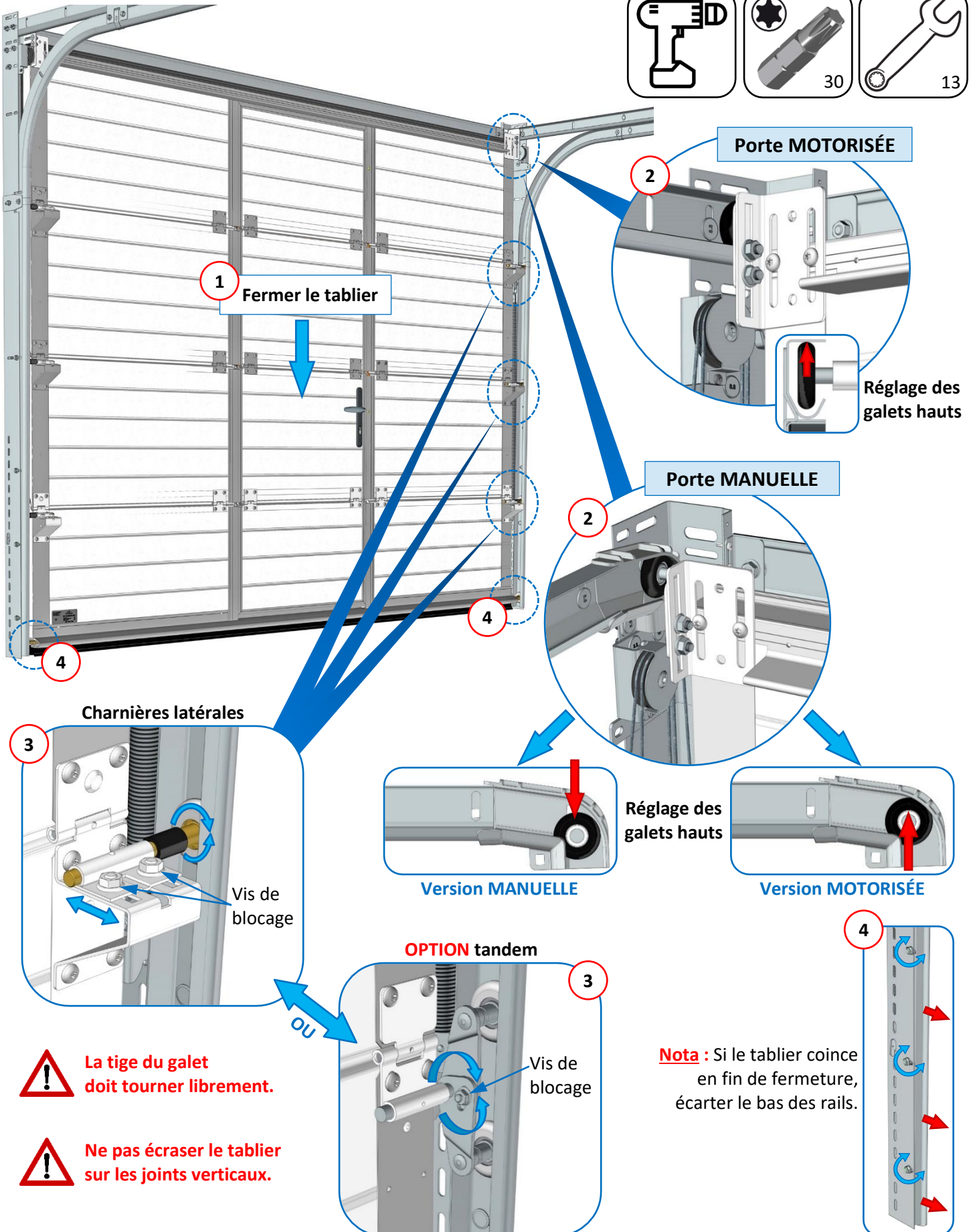
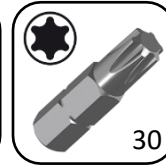
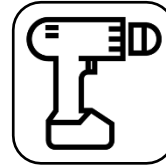

**!** La tige du galet doit tourner librement.

**!** Ne pas écraser le tablier sur les joints verticaux.

### Retrait des pièces hautes de sécurité

**IMPORTANT**  
A retirer impérativement  
après le montage du tablier.

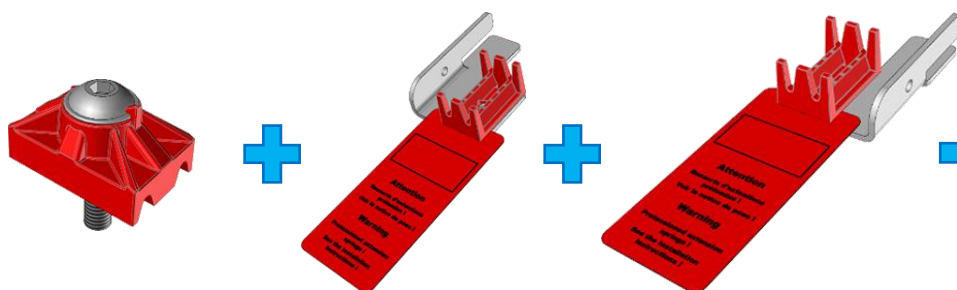
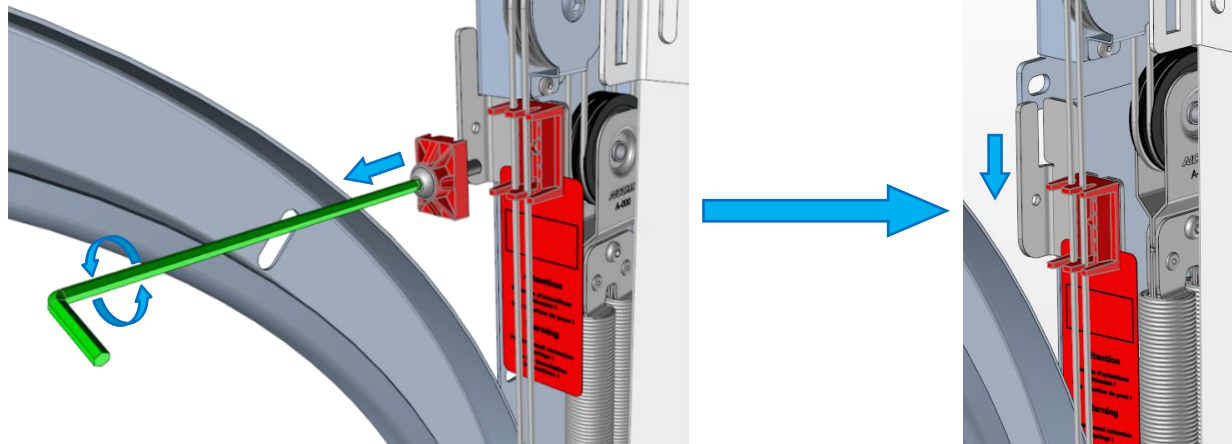
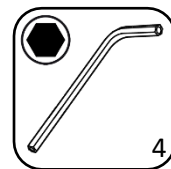

A conserver pour opération  
de maintenance ultérieure  
sur la porte.

### Ouverture du tablier

Retirer les pinces-étaux avant de lever le tablier

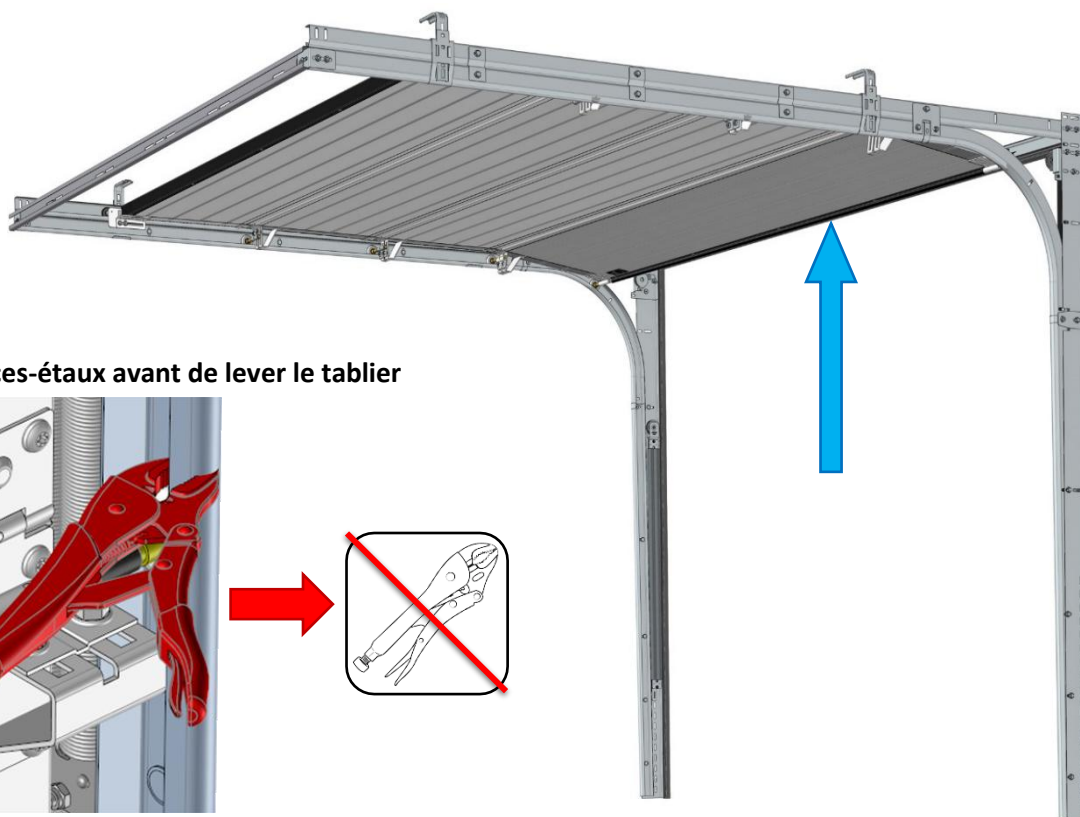
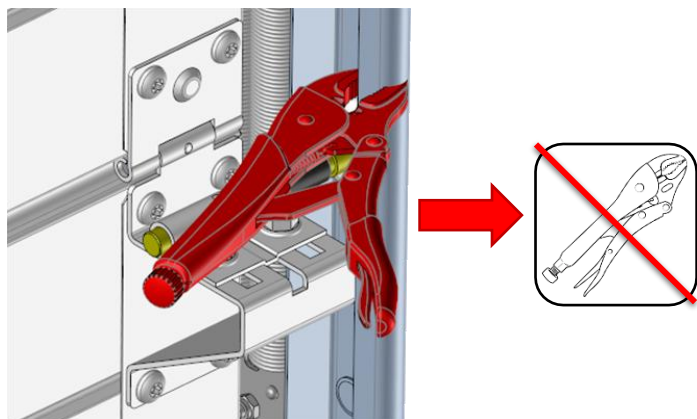

## Vérification de l'équilibrage

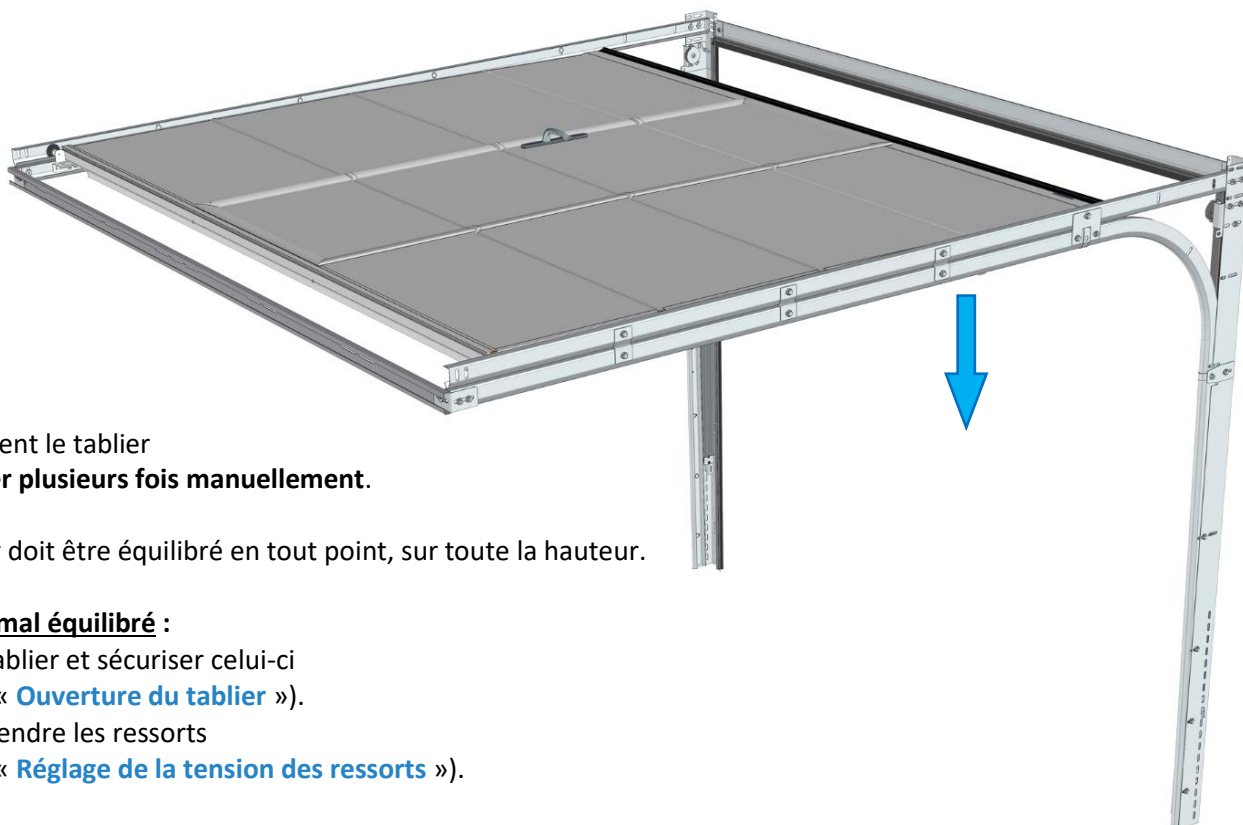

Fermer doucement le tablier et le **manœuvrer plusieurs fois manuellement**.

**Nota :** Le tablier doit être équilibré en tout point, sur toute la hauteur.

### Si le tablier est mal équilibré :

- Remonter le tablier et sécuriser celui-ci (voir chapitre « [Ouverture du tablier](#) »).
- Tendre ou détendre les ressorts (voir chapitre « [Réglage de la tension des ressorts](#) »).

## Réglage de la tension des ressorts

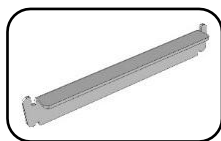

Outil ressort de tension

### Décrochage du ressort

### Comptage des crans

### Engagement de l'outil

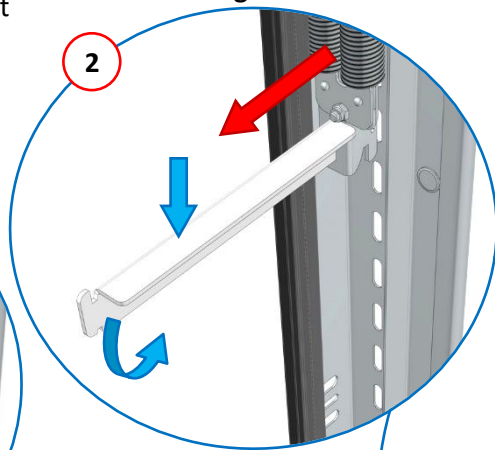
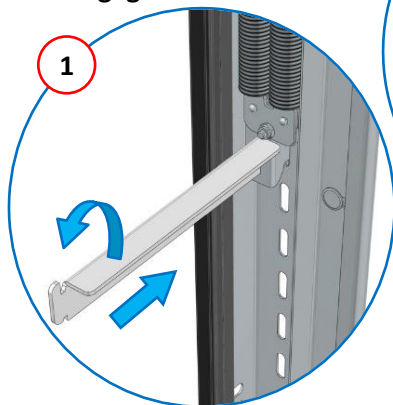

### Choix du cran d'accrochage

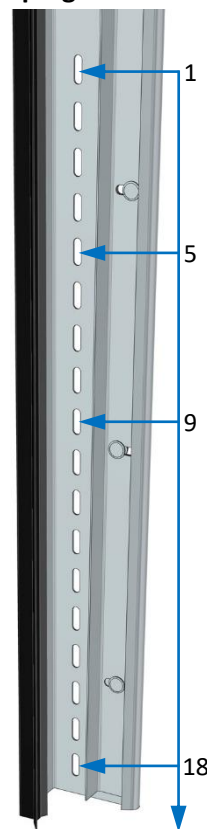
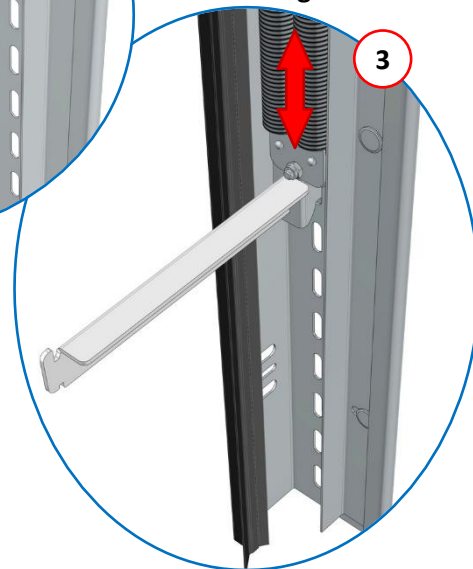

Répéter l'opération sur l'autre ressort.



**S'assurer que la position des 2 ressorts est sur le même cran. Vérifier que les crochets des ressorts sont bien fixés aux rails.**

Vérifier à nouveau l'équilibrage : Voir chapitre précédent « [Vérification de l'équilibrage](#) ».

## Fixation des rails verticaux au niveau des poulies droite & gauche

Ouvrir le tablier

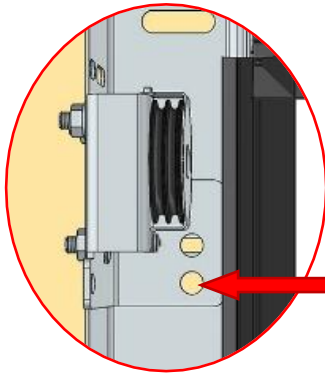
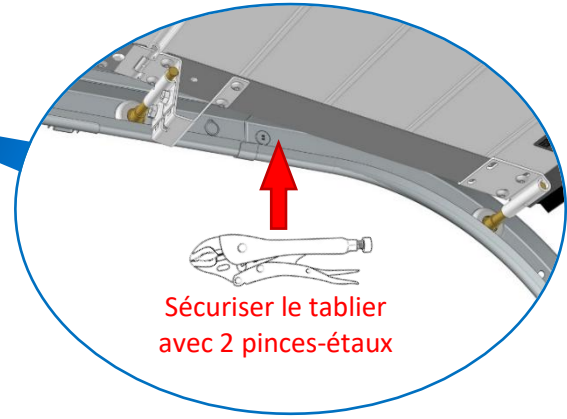
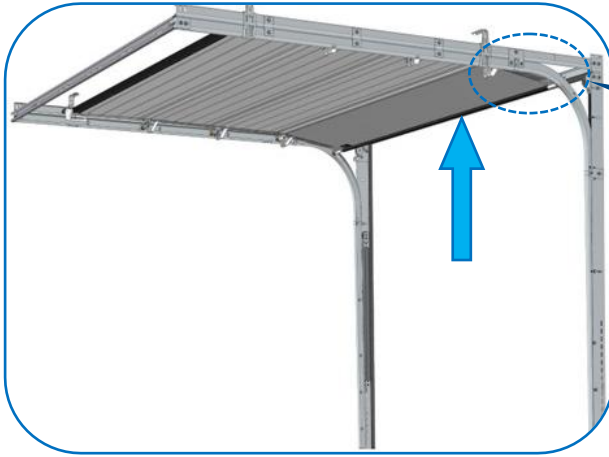

**IMPORTANT**  
Fixer solidement  
les 2 supports de poulies

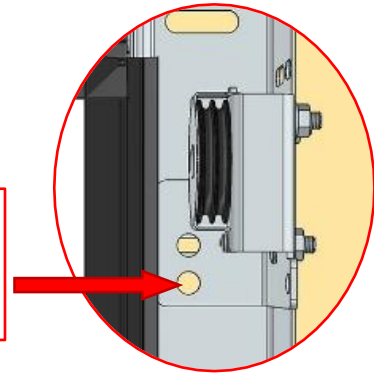

## Réglage et fixation de la traverse

Réglage de la traverse

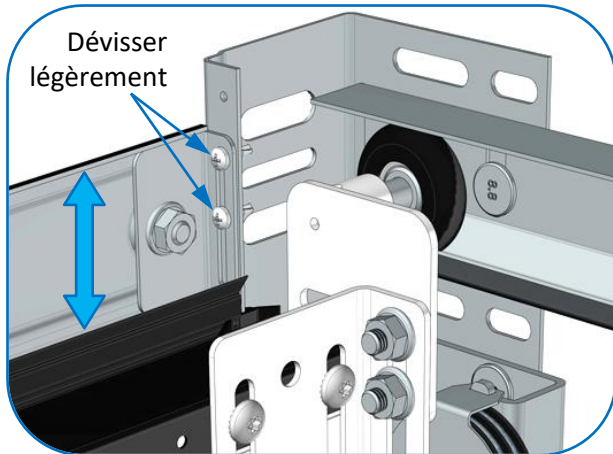

Répéter l'opération côté opposé

Fixation de la traverse  
(Installer après le moteur)

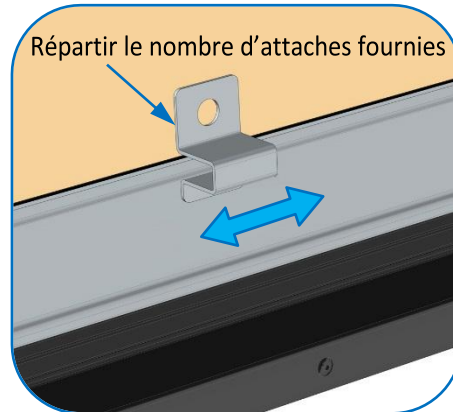

Fixations appropriées au support  
(vis et chevilles non fournies)

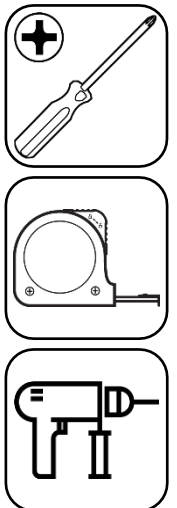

### Fixation des supports de galets hauts

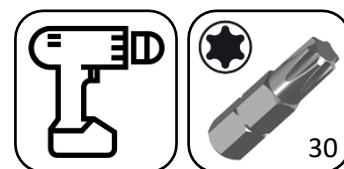
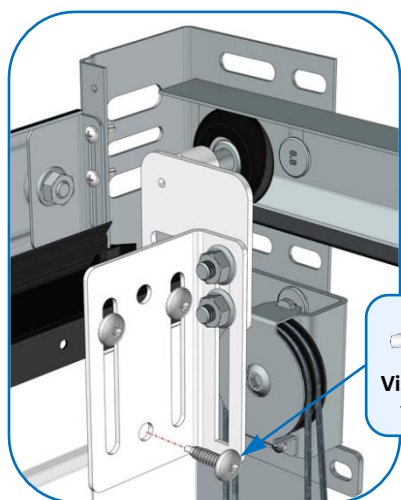

Ajouter

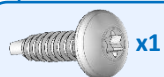

Vis : Autoperceuse  
TB Torx 6,3x25

Répéter l'opération côté opposé

### Installation de la butée d'ouverture (porte manuelle)

- Consulter la notice du complément d'installation de la butée d'ouverture.

### Montage de la poignée

Sur panneau bas : Position de la poignée maxi :  $A = H / 2$

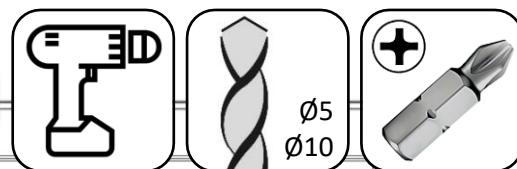
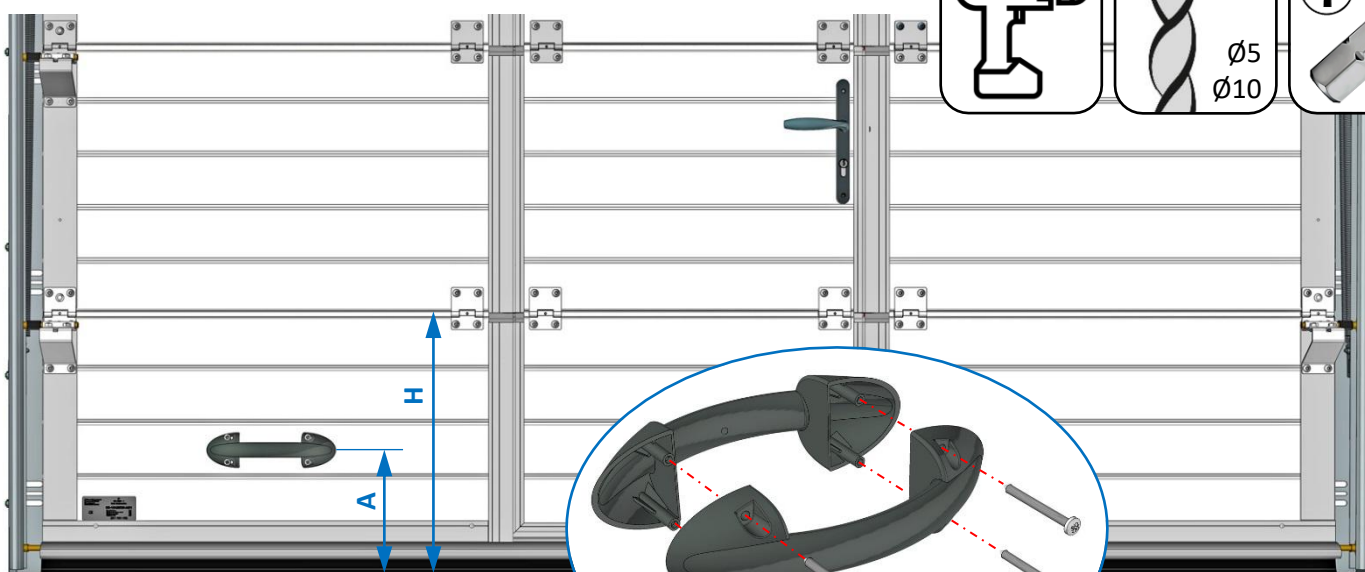

Perçages

- Ø5 mm face intérieure
- Ø10 mm face extérieure

Vis : Pozidriv TR 5x60  
x4

## Montage du verrou (option sur porte motorisée)

Sur 2<sup>ème</sup> panneau intermédiaire :

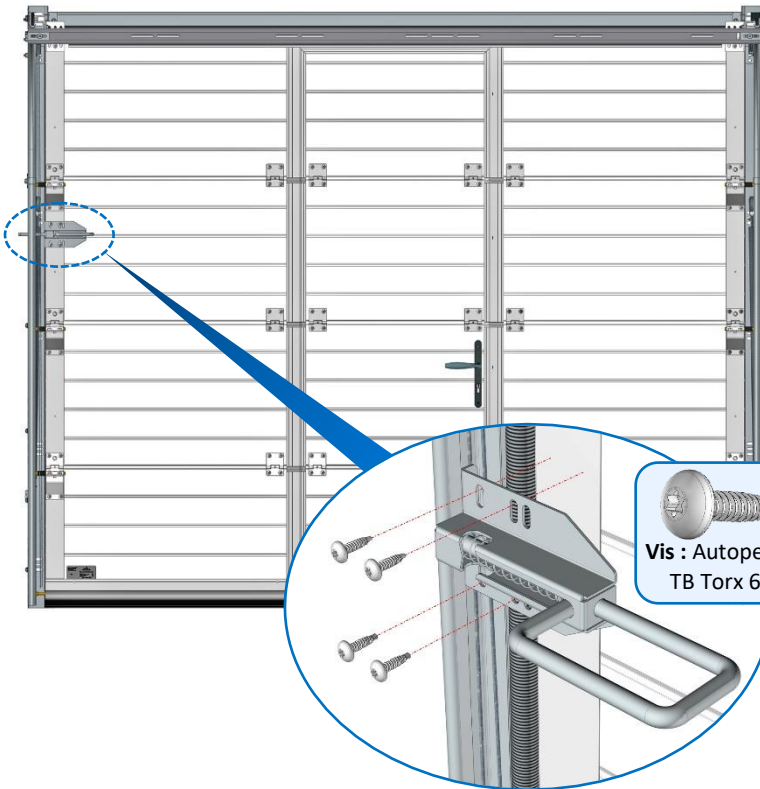

**Vis : Autoperceuses TB Torx 6,3x25 x4**

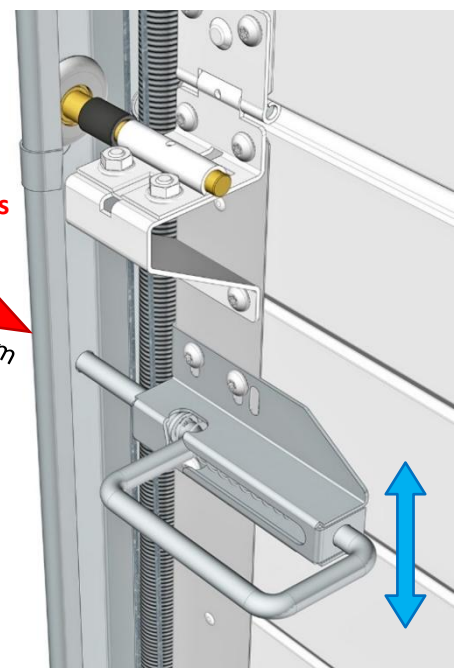
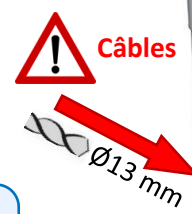

## Montage de la corde de tirage (porte manuelle)

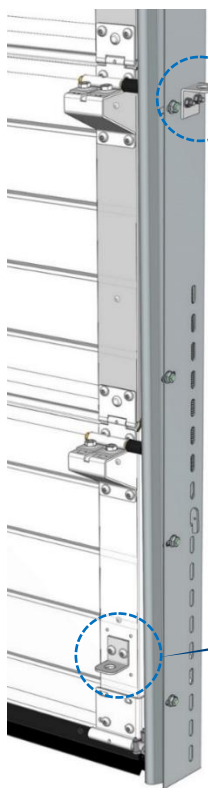

**Vis : TH M6x16  
Ecrus : H M6 (embase crantée) x2**



**Vis : Autoperceuses TB Torx 6,3x25 x2**  
**Sur panneau bas**

### Seuil caoutchouc (option)



Profil de seuil en caoutchouc à coller au sol entre les rails.

Voir la notice : Seuil caoutchouc.

### Graissage des fonds de rails

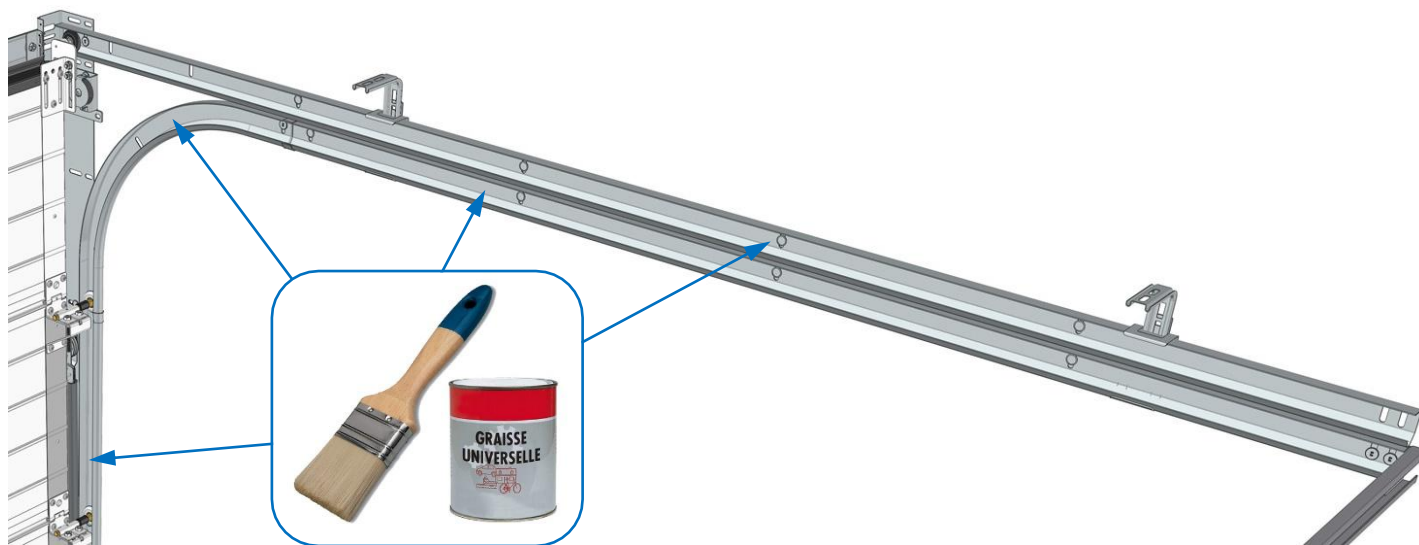

### Montage des caches poulies ressorts

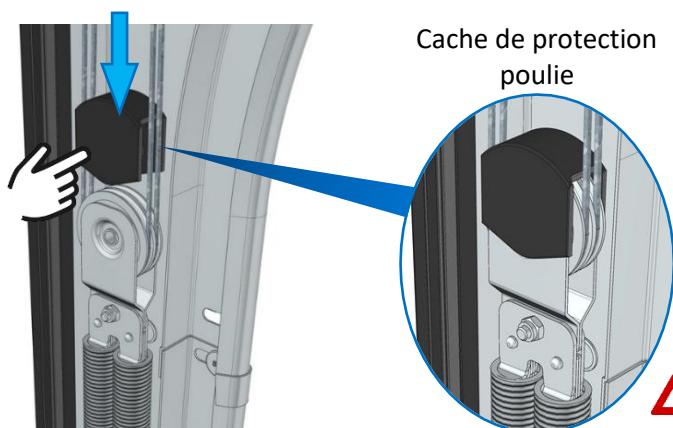

Cache de protection poulie

**! Les caches poulies ne sont pas fournis, si les rails sont équipés de l'option capot de protection.**

### Étiquettes des câbles



**Retirer les étiquettes des câbles**

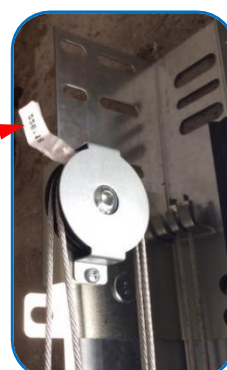

## Fixation moteur « SOMMER » sur pigne

Portillon tout hauteur

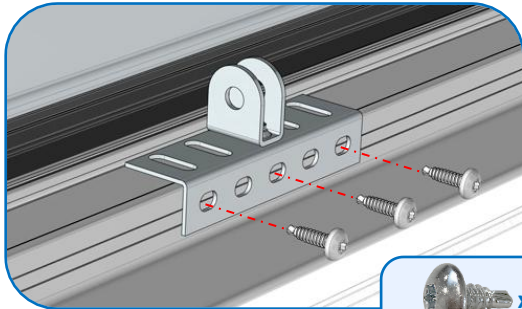
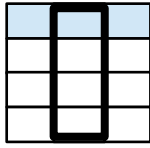

**x3**  
Vis : Autoperceuses  
TB Torx 6,3x16



**Ne pas ajouter de vis**

Portillon en inter

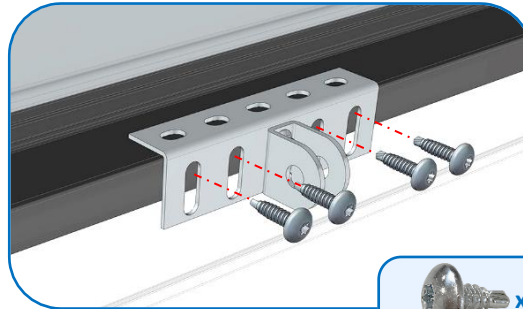
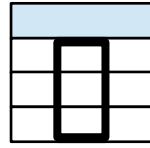

**x4**  
Vis : Autoperceuses  
TB Torx 6,3x16

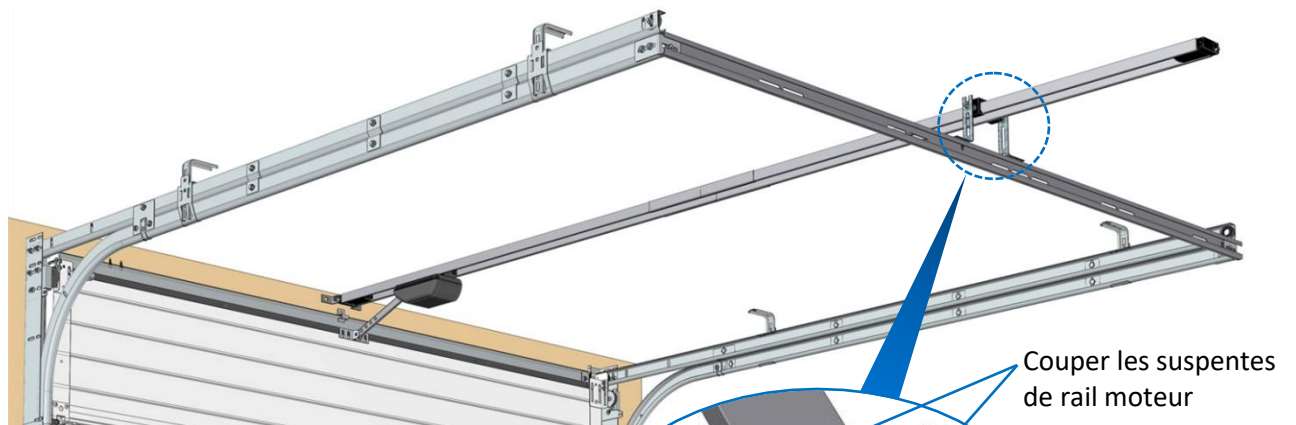

Couper les suspentes  
de rail moteur

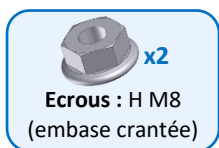

**x2**  
Ecrous : H M8  
(embase crantée)

2 entretoises

2 vis TRCC M8x50



**x2**  
Vis : Autoperceuses  
TB Torx 6,3x25

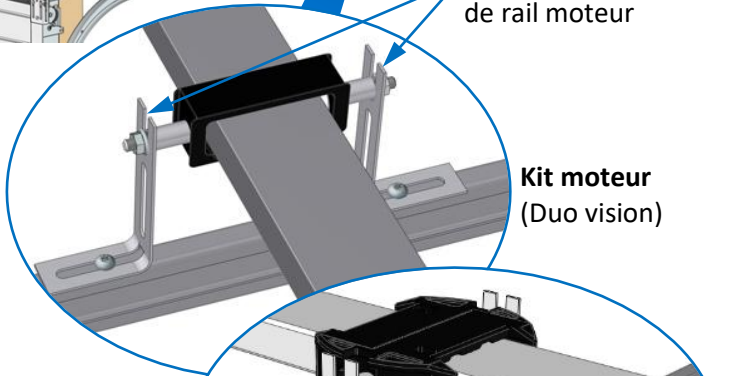

**Kit moteur**  
(Duo vision)

**Kit moteur**  
(Pro<sup>+</sup>)

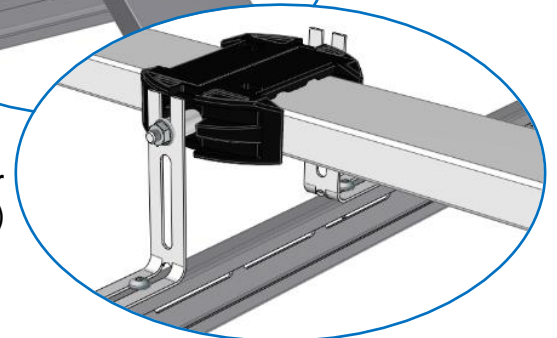

**Ce kit de fixation est valable uniquement sur l'ensemble des moteurs « SOMMER ».**

# Microcontact & Radio contact

## Branchement du microcontact de sécurité avec le moteur Duo vision (filaire)

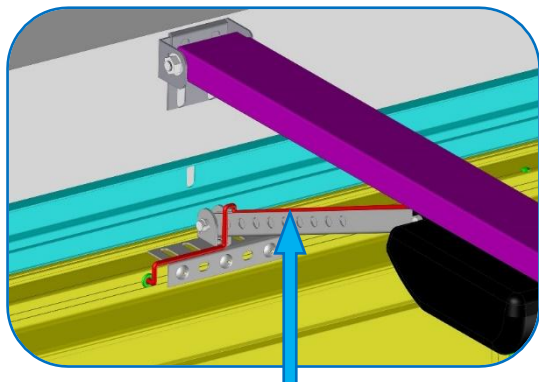

**Si 3 ou 4 panneaux** : Passage du câble électrique du microcontact le long du bras moteur.

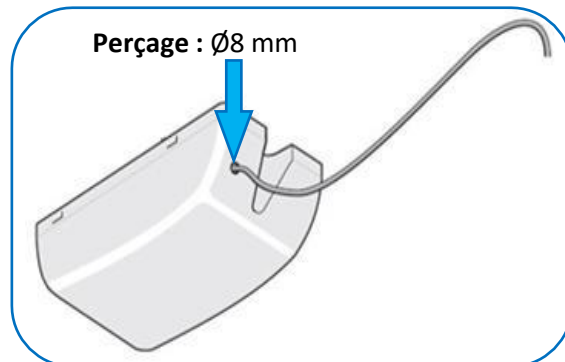

Déclipser le capot

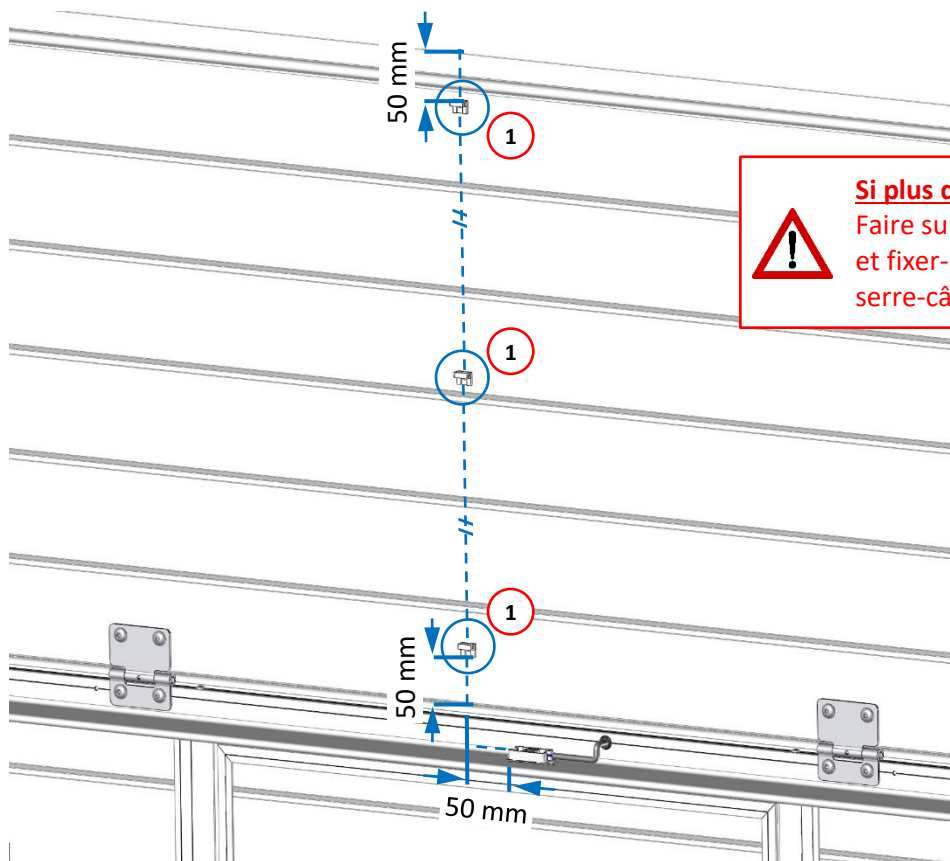

**Si plus de 4 panneaux** :  
 Faire suivre le câble vers le bras moteur et fixer-le sur les panneaux à l'aide des serre-câbles verrouillables adhésifs (fournis).

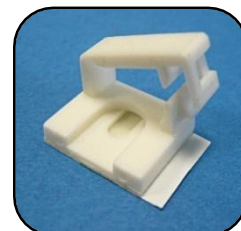

Serre-câble verrouillable adhésif

Couper le fil blanc

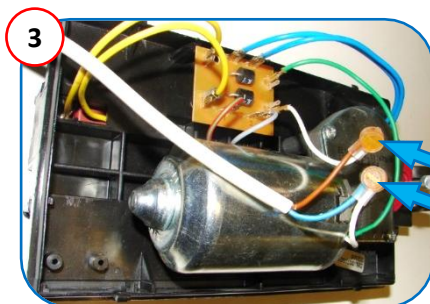
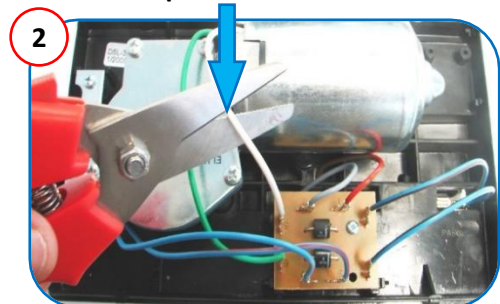

Raccorder les 2 fils blancs du moteur en série avec les 2 fils du microcontact.  
 2 cosse scotchlocks fournies.

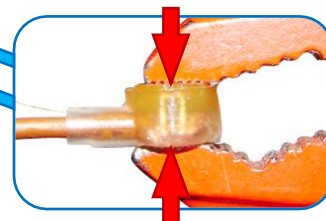

**4** Vérifier le fonctionnement du microcontact, puis reclipser le capot moteur.

## Installation : Radio contact de sécurité (sans fil) sur panneau haut portillon

### Module émetteur

(Portillon gauche poussant)

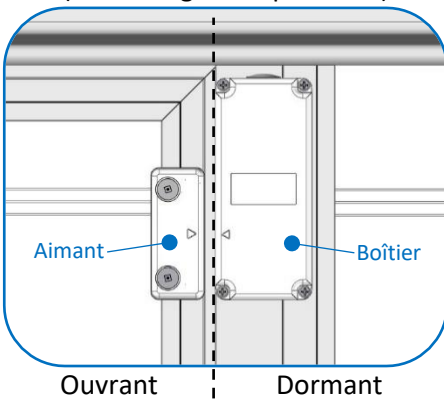

OU

### Module émetteur

(Portillon droite poussant)

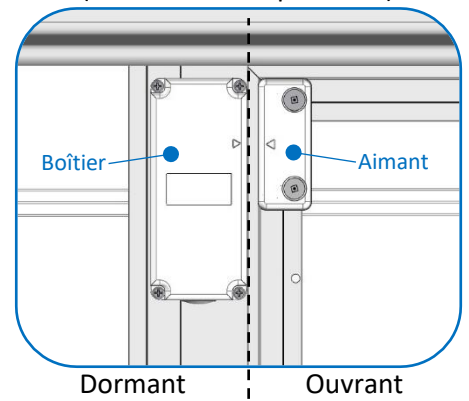

1 Percer le boîtier

Bouchon



Au sens du boîtier



2

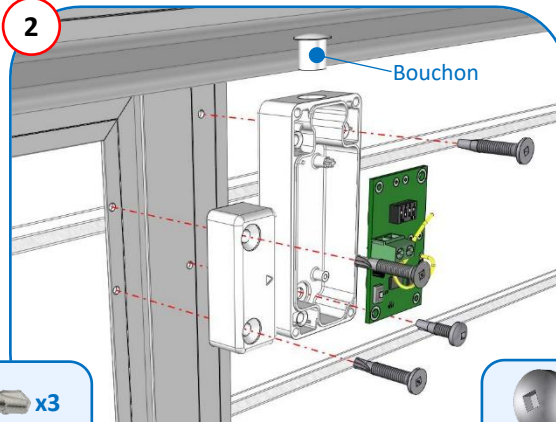

Fixer les éléments sur l'ouvrant et le dormant

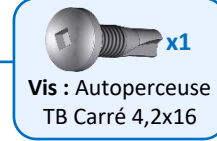

3

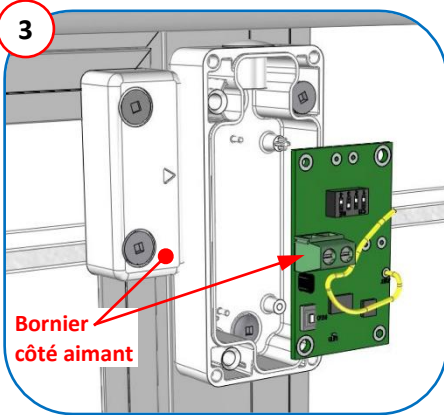

Remonter la carte

4

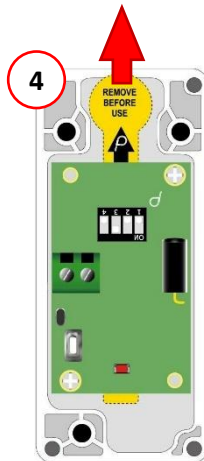

Retirer l'isolateur de pile

5



Vérifier la position des switches

6

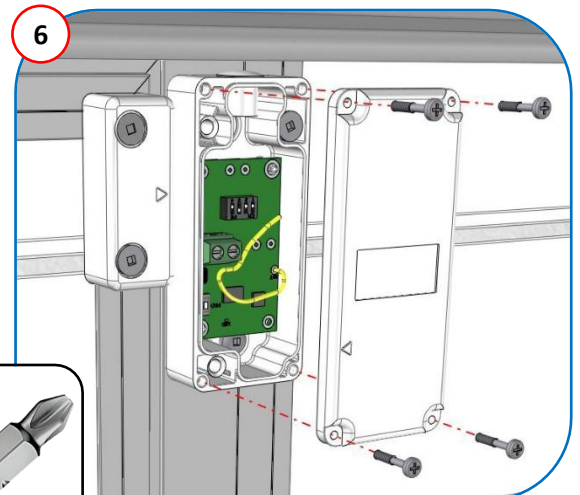

Fermer le boîtier



Le radio contact a été programmé en usine. Il est prêt à l'utilisation.

**Nota :** En cas de défaut, se référer à la documentation de l'émetteur.

# Branchement

## Radio contact (sans fil) avec moteur Duo vision S3 (SOMMER)

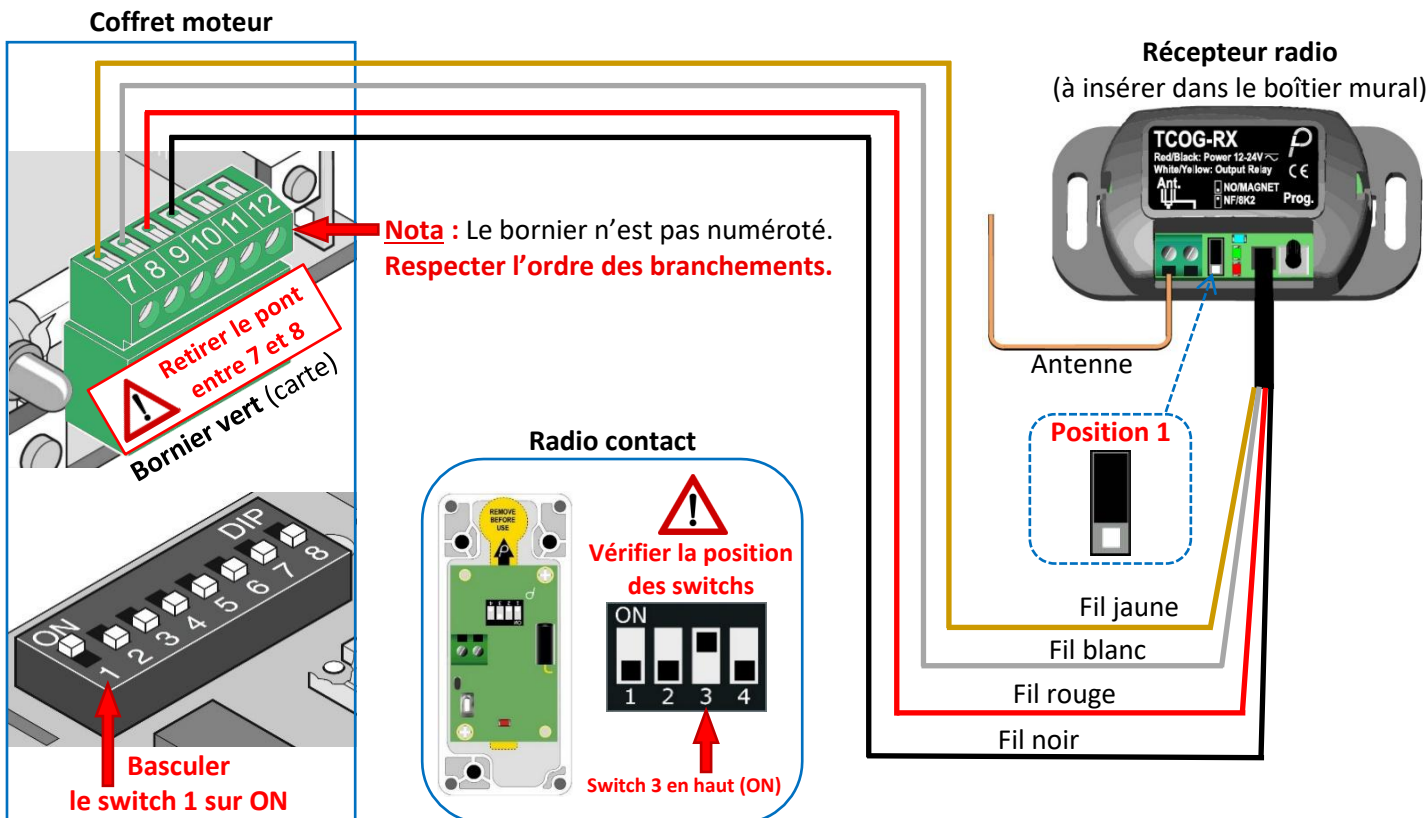

## Radio contact (sans fil) ou Switch (filaire) avec moteur Pro+ S3 (SOMMER)

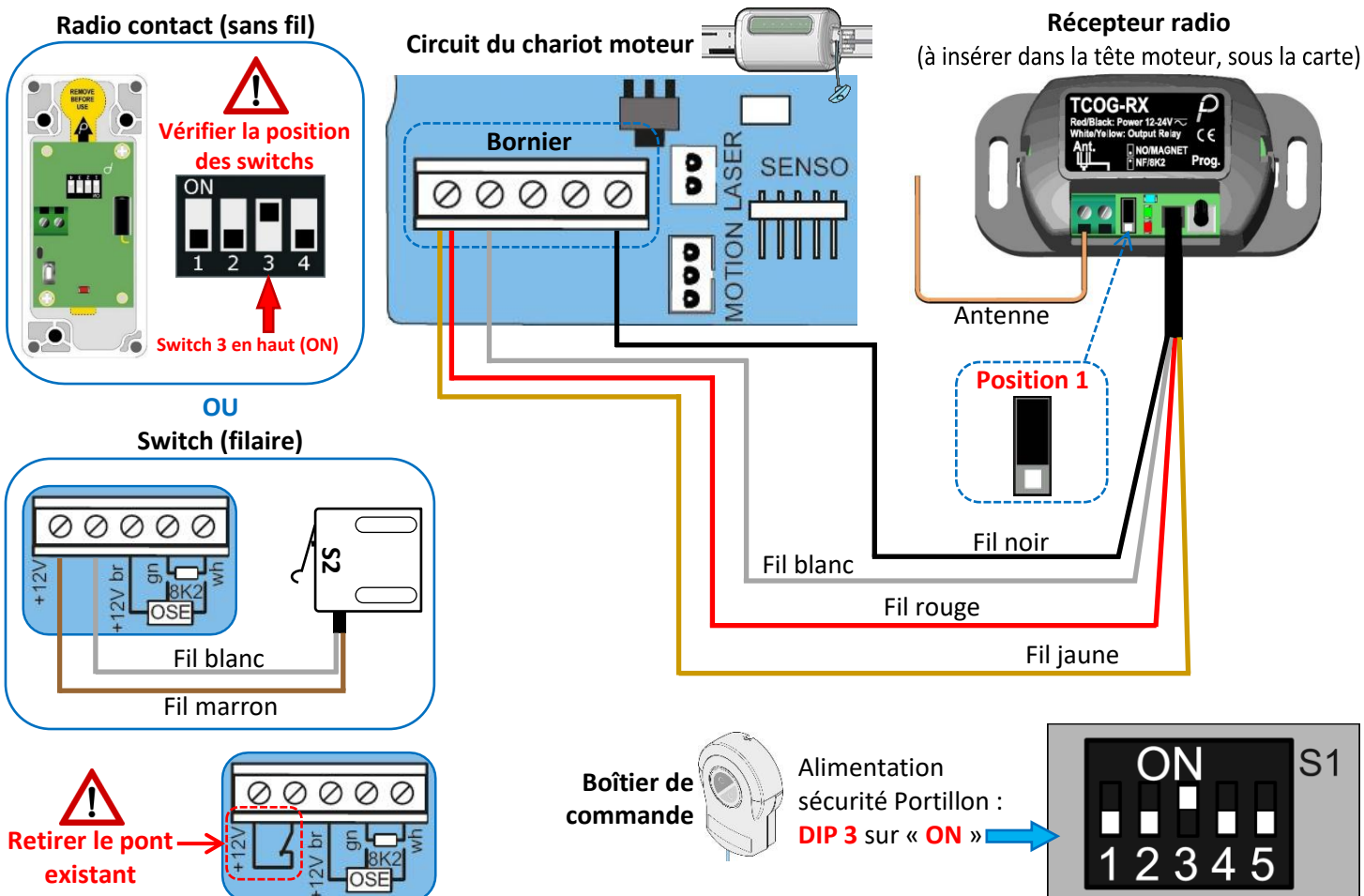

## Radio contact (sans fil) avec moteur Dexxo Compact io (SOMFY)

### Paramètre à modifier sur le moteur, avant branchement :

Procédure de désactivation du paramètre basse consommation : **P4 → 2 = Inactif.**

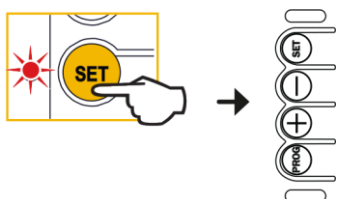
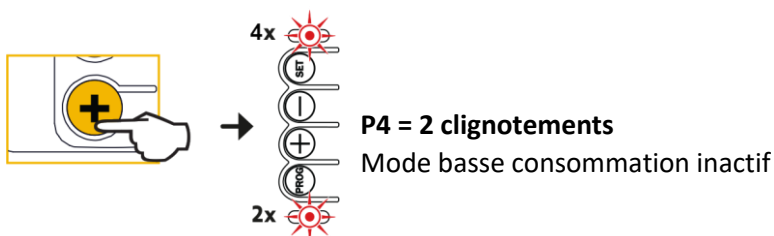
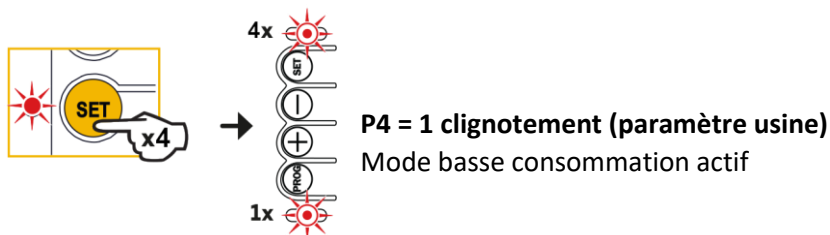
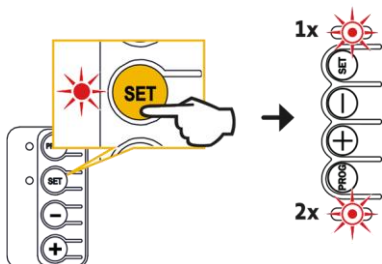

### Radio contact

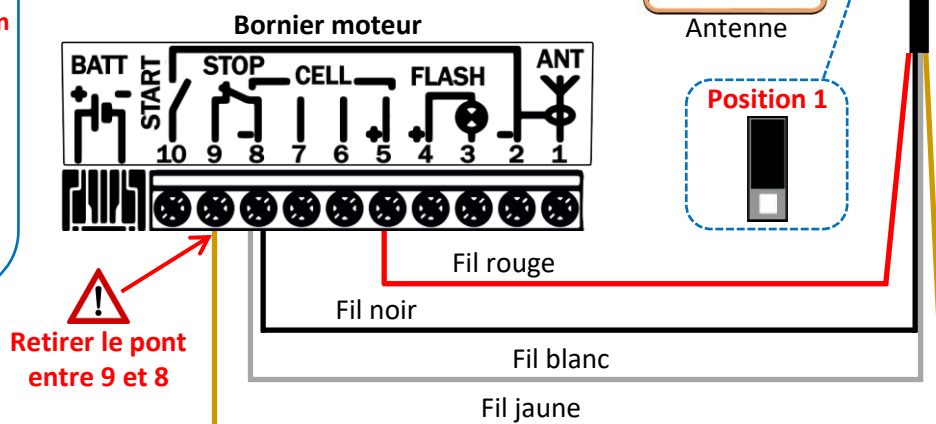
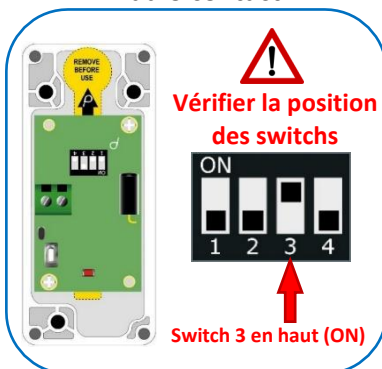

### Récepteur radio (à insérer dans la tête moteur)

