

INSTALLATION

Porte de garage résidentielle



**Déplacement Latéral Cadre
avec Portillon
Motorisée - Refoulement 90°**



(Document réservé aux installateurs)

Sommaire

Instructions d'installation	3
Avant la pose	4
Matériel nécessaire	4
Contenu des kits selon configuration/options de la porte	5
Accessoires en standard	5
Accessoires en motorisation	6
Accessoires en option.....	6
Accessoires portillon	7
Vérification des surfaces.....	8
Cadre support	8
Montage et découpe des joints.....	8
Montage des patins	9
Pièces nécessaires	10
Assemblage du cadre au sol	11
Installation du cadre.....	11
Cadre de refoulement (refoulement à gauche représenté).....	13
Rail côté baie (refoulement à gauche représenté).....	15
Assemblage du "rail de guidage haut" sur le sol	15
Assemblage et montage du support de courbe	16
En standard : Courbe plastique	16
Assemblage de la courbe.....	16
Montage du rail de guidage.....	17
Assemblage de la courbe (partie 2).....	18
Fixer les 2 supports.....	18
OPTION : Courbe aluminium.....	19
Assemblage de la courbe.....	19
Installation de la courbe	19
Montage du rail de guidage.....	20
Butée tablier (refoulement à gauche représenté).....	21
Assemblage du profil butée.....	21
Montage de la butée	21
Montage de l'invitation	22
Tablier (refoulement à gauche représenté)	22
Vue d'ensemble.....	22
Préparation du panneau portillon	23
Préparation du panneau intermédiaire portillon	25
Assemblage des panneaux portillon & intermédiaire portillon	27
Installation des panneaux portillon & intermédiaire portillon.....	28
Préparation des panneaux intermédiaires.....	29
Préparation du panneau côté refoulement.....	30
Installation des panneaux intermédiaires par 2 ou avec panneau côté refoulement.....	33
Contrôler la position du tablier	34
Contrôler le parallélisme	34
Installation chariot spécial portillon	35
Rail côté refoulement (refoulement à gauche représenté).....	36
Assemblage du "rail de guidage haut" sur le sol	36
Montage du rail de guidage.....	37
Les différents équipements côté refoulement	38
3 cas possibles (refoulement à gauche représenté).....	38
Bras multiposition pour écoinçon : $175 \leq \text{ECR} \leq 585$ mm.....	39
Montage du bras	39
Rallonge pour écoinçon : $585 < \text{ECR} \leq 1200$ mm	40
Préparation de la rallonge	40
Montage de la rallonge	40
Pas d'équipement pour écoinçon : $\text{ECR} > 1200$ mm	41
Finitions pour tous les types d'écoinçons.....	41
Montage de la butée de fin de course	41
Montage de la butée fixe	42
Réglage des patins.....	43
Fixer les supports de rail intermédiaires	44
Montage du guidage	44
Système de placage du tablier (panneau côté refoulement)	45
Montage de la butée d'arrêt du portillon (sur la béquille) : $\text{ECR} \leq 1200$ mm	46
Options.....	47
Montage de la poignée encastrée	47
Montage du verrou bas	47
Montage du verrou haut (HP = 2250 mm maxi).....	48
Montage pour écoinçon refoulement	49
1200 mm < ECR < Motorisation en baie	49
Préparation du support multi-moteurs	49
Montage du support multi-moteurs	49
Branchement	50
Radio contact (sans fil) avec moteur Duo vision S3 (SOMMER)	50
Radio contact (sans fil) avec moteur Pro ⁺ S3 (SOMMER)	50
Radio contact (sans fil) avec moteur Dexxo Compact io (SOMFY)	51

Instructions d'installation



Pour que le montage, l'utilisation et l'entretien de ce produit soient réalisés en toute sécurité, il est nécessaire de suivre les instructions données ici.

Pour la sécurité de tous, respectez les mesures de précaution ci-dessous.

- Avant de procéder au montage, lisez attentivement cette notice.
- Cette fermeture doit être installée par un installateur professionnel.
- Toutes les pièces livrées sont calculées spécifiquement pour ce produit.
Ajouter et/ou utiliser d'autres éléments peut être préjudiciable à la sécurité et à la garantie du produit.
- Toute modification ou amélioration de cette fermeture doit être conforme à la norme EN 13241 + A2.
Dans ce cas, un dossier " Modification/Transformation " doit être établi par l'installateur suivant la norme EN 12635 annexe C.
- Travailler en respectant les consignes de sécurité.
Utiliser les outils nécessaires à la mise en œuvre des produits.
Veiller à travailler sur un sol stable.
- Veiller à avoir un espace de montage suffisamment lumineux, dégagé, propre et balisé.
- Veiller à ce qu'aucune autre personne que les installateurs ne soit présente sur le chantier.
En effet, les personnes non autorisées comme les enfants, pouvant être présents sur le chantier, risquent de se blesser durant le montage.
- Tous les composants de cette fermeture doivent être installés conformément aux instructions d'installations stipulées dans cette notice.
- Toutes les exigences des normes EN 13241 + A2 doivent être satisfaites et vérifiées, si nécessaire.

Couple maxi de serrage :

Vis d'assemblage = 10 Nm

Vis de montage tablier = 12 Nm

Charge de service mini par patte équerre = 40 daN

Avant la pose

Matériel nécessaire

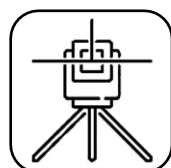

Niveau laser

ou

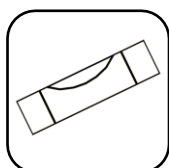

Niveau à bulle

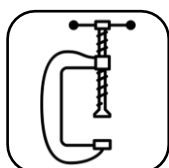

Serre-joints



Fil à plomb

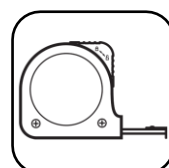

Mètre



Cutter

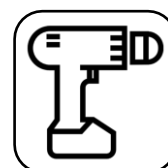

Visseuse

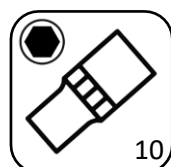

Douille 10



Embout
cruciforme

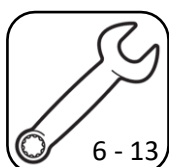

Clés plates 6 - 13



Pince-étau

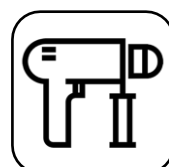

Perforateur



Forets acier
long. maxi 30 mm



Forets béton



Tournevis
cruciforme



Tournevis
plat



Crayon



Embout Torx 30



Embout carré
(fourni) SQ2



Embout plat



Embout
hexagonal



Lubrifiant



Joint silicone
(conseillé)



Echelle



Maillet



Marteau

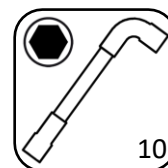

Clé à pipe 10



Pince
à riveter



Tréteaux

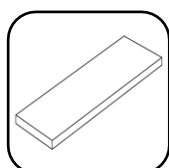

Cales en plastique
(fournies)



Règle
de maçon

Cheilles
et visseries
adaptées
aux supports.

Contenu des kits selon configuration/options de la porte

Accessoires en standard

KIS-033 ou KIS-039
(charnières centrales)



KIS-600 (courbe)

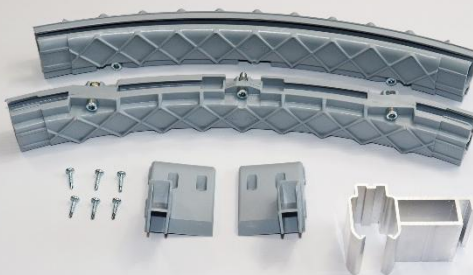

KIS-605 ou KIS-606
(supports de rail côté refoulement)



KIS-607 ou KIS-608
(supports de rail côté baie)

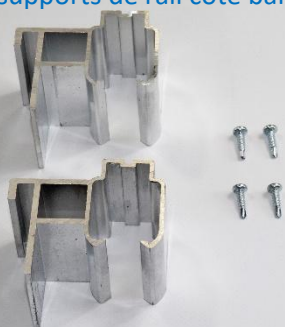

KIS-612 avec ASC-167 (bras multiposition)*



KIS-620 (kit de dépannage)



(support chariot)*

KIS-624 ou KIS-672



KIS-621 ou KIS-622 (rallonge)*



KIS-627 ou KIS-628*
(système de placage)



KIS-629 (système de placage)*



KIS-660 (accessoires cadre & guidage)

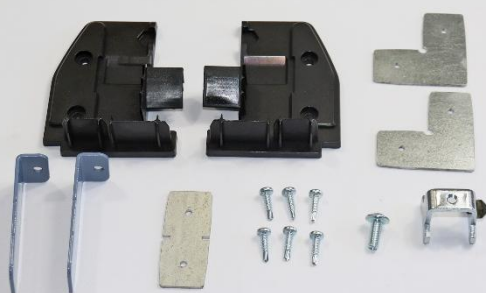

KIS-663 ou KIS-664
(patins de guidage intermédiaires)



KIS-665 (patin d'extrémité/verrou)



JNT-064 (joints brosse)
montés sur panneaux en usine



ASC-588 (tube renfort de courbe)



JNT-079 (joint à lèvres)
monté sur cadre en usine



*En fonction des écoinçons et de la largeur de passage.

Accessoires en motorisation

KIS-640 (kit motorisation SOMMER)



Avec moteur au plafond ou au linteau

KIS-643 (kit motorisation SOMFY)

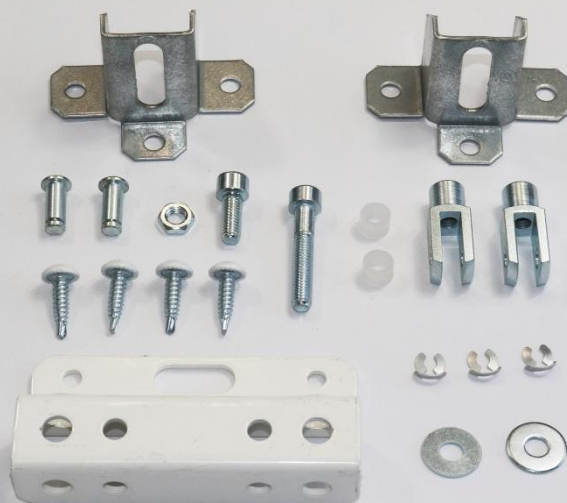

Avec moteur au plafond ou au linteau

KIS-641 (vis pour bras SOMMER)*



AMO-068 (bras pour moteur TD)*



AMO-504 (bras pour moteur TD500)*



Accessoires en option

KIS-634 (verrou haut)

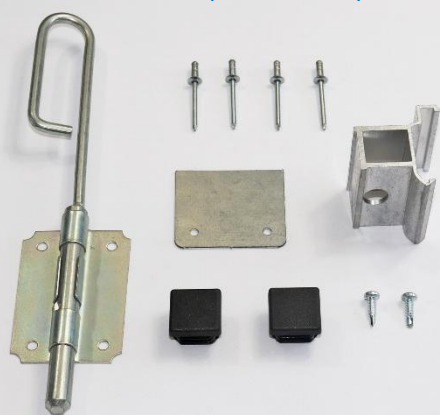

KIS-635 (poignée encastrée)



KIS-670 (verrou bas)

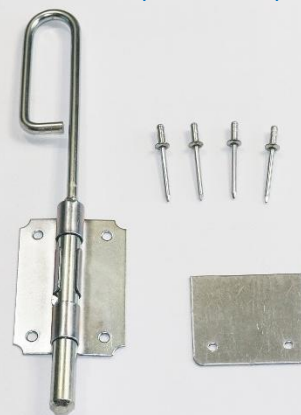

*En fonction des écoinçons.

Accessoires portillon

KIS-630 (butée ouverture)*



KIS-631 (butée ouverture)



KIS-650 (chariot)



KIS-668 (accessoires pour motorisation)



KIS-950 (fixation radio contact)



SWI-008 (radio contact de sécurité)



KIS-625 (béquille réduite encastrée)



*En fonction des écoinçons.

Vérification des surfaces

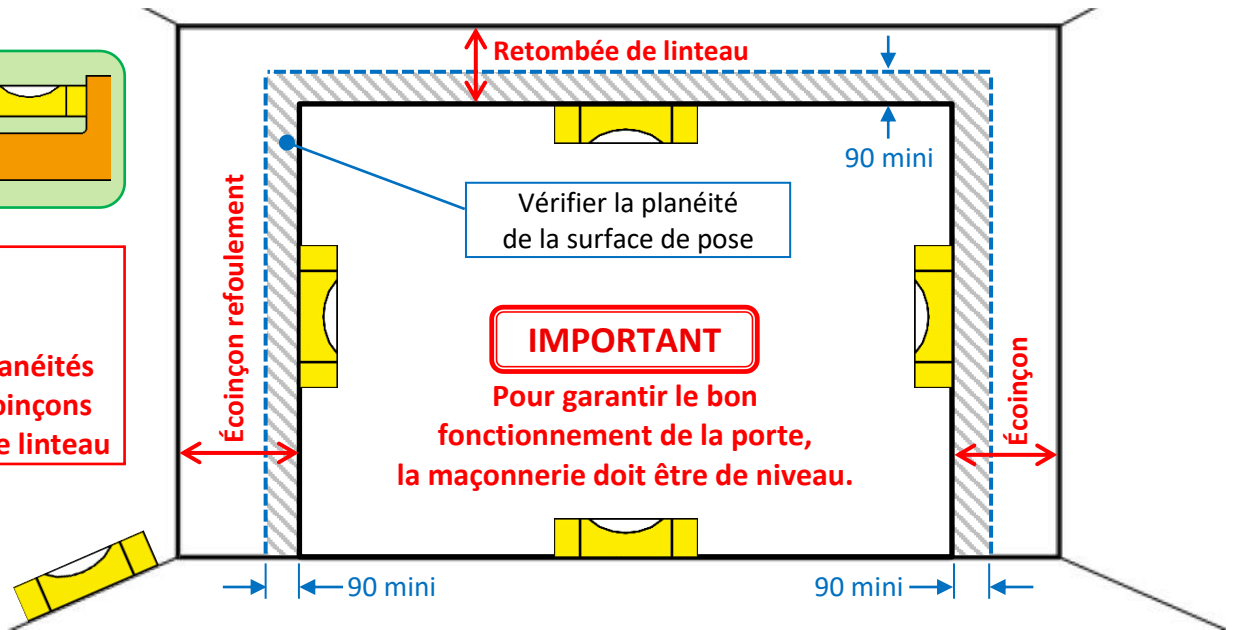
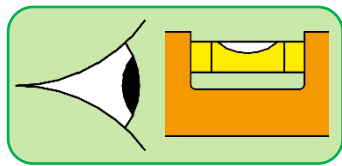

IMPORTANT : Refoulement à gauche décrit

Cadre support

Montage et découpe des joints

- **Au linteau** : Joint à lèvres de 35 mm (monté sur cadre en usine)

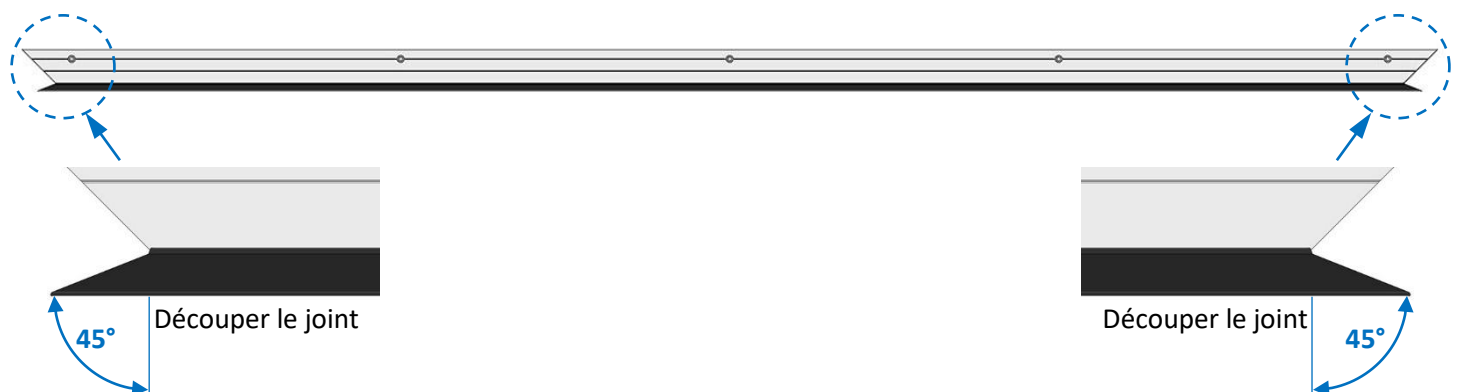
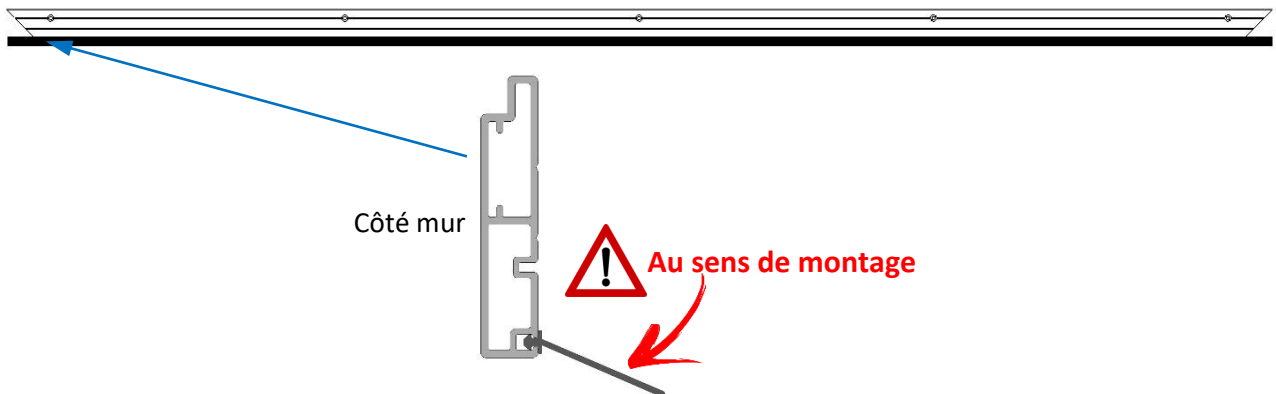

● Côté refoulement :

● Côté opposé refoulement :

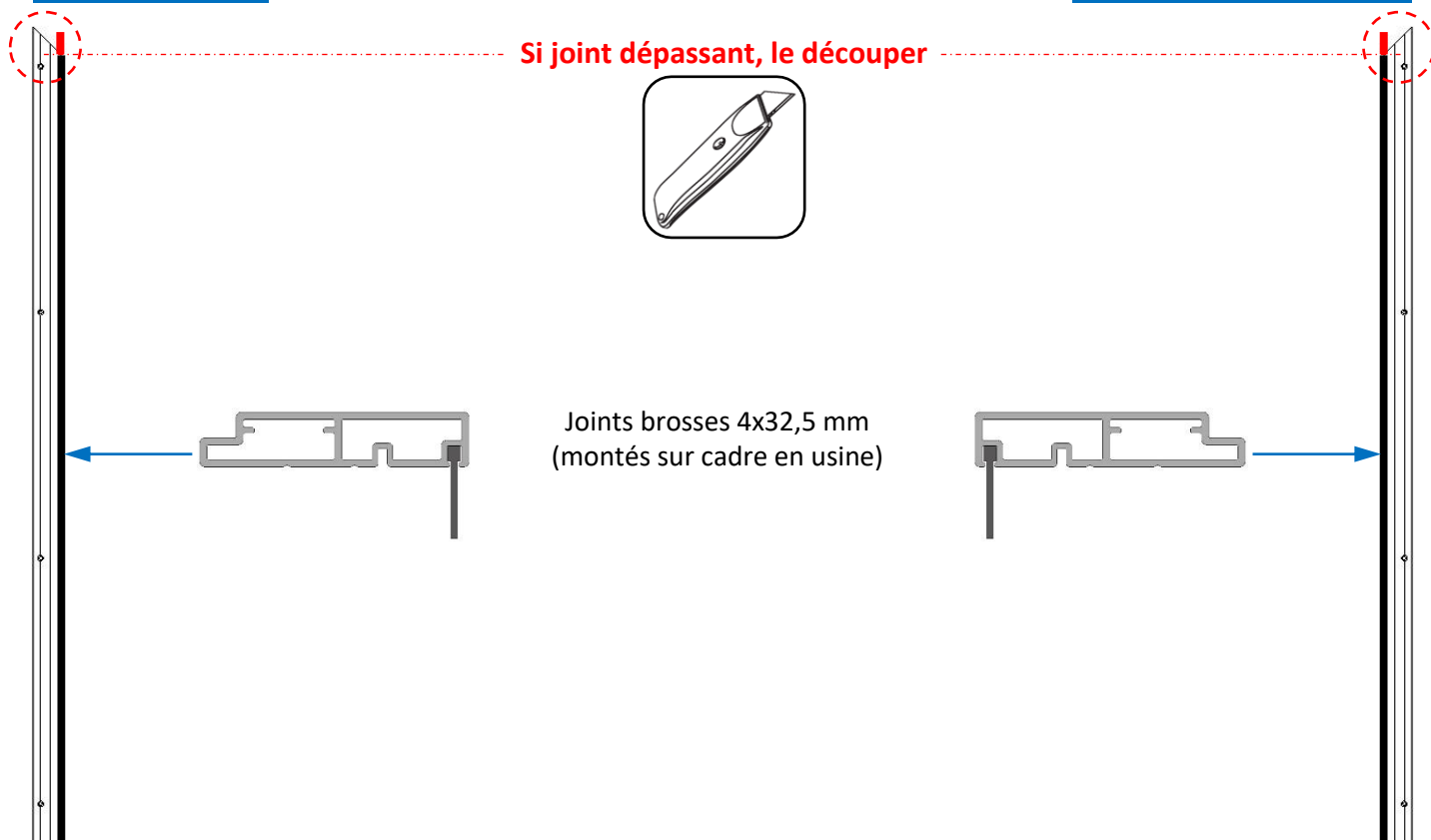

Montage des patins

1- Assembler les patins intermédiaires

2- Assembler le(s) patin(s) Portillon/Verrou

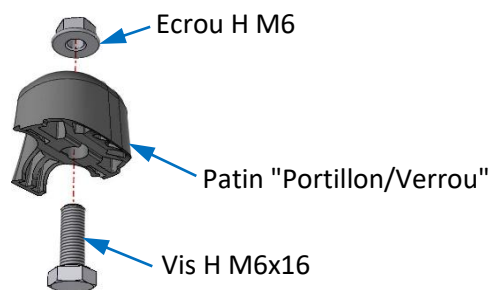
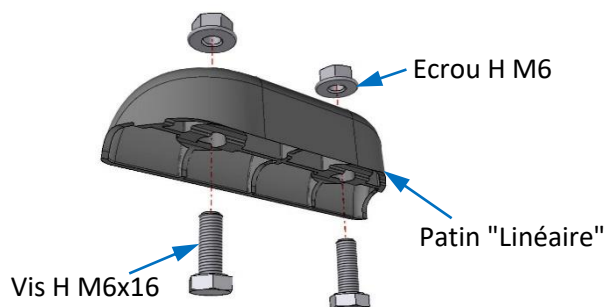

3- Glisser les patins sur le seuil, sans serrer les écrous

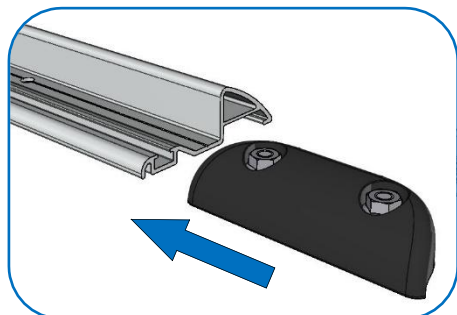

La position des patins sera réalisée après le montage du tablier



LOGIQUE DE MONTAGE DES PATINS

← Refoulement à gauche



SI OPTION VERROU

Positionner le patin supplémentaire "portillon/verrou" dans la zone du panneau choisi.

→ Refoulement à droite



Nota : Pour plus d'informations sur la combinaison des patins, voir chapitre : "Finitions → Réglage des patins".

Pièces nécessaires

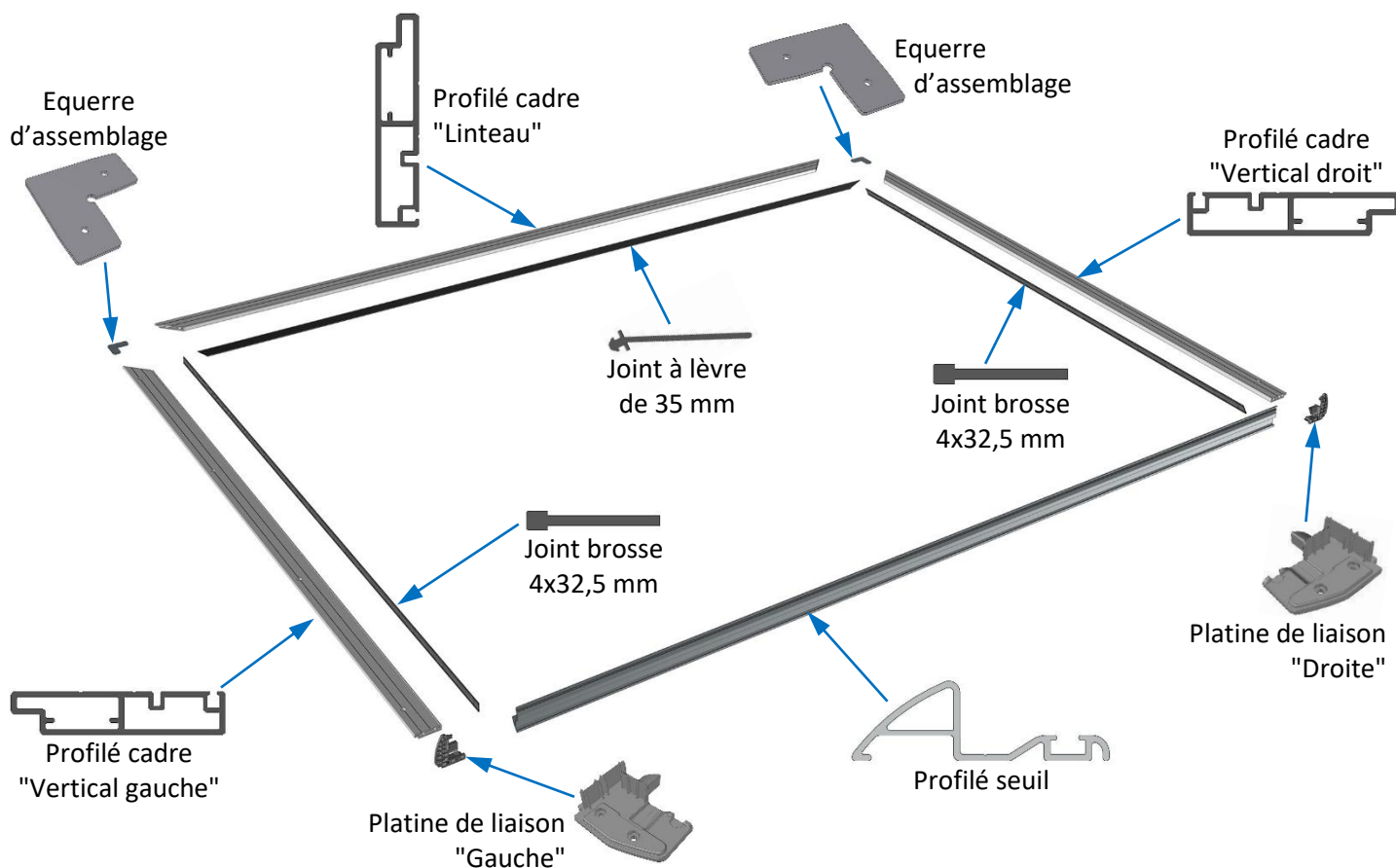

Assemblage du cadre au sol

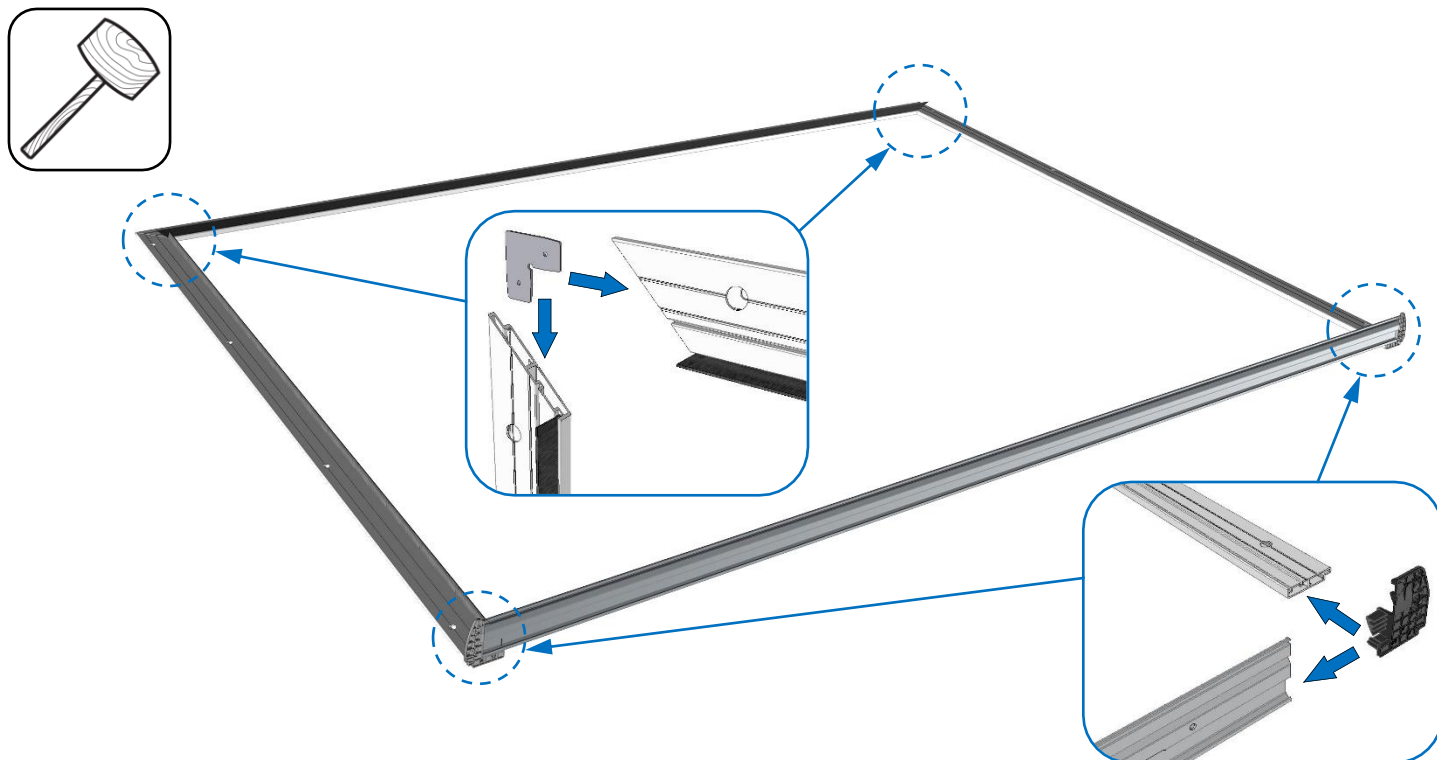

Installation du cadre

- **Relever le cadre dans la baie :**

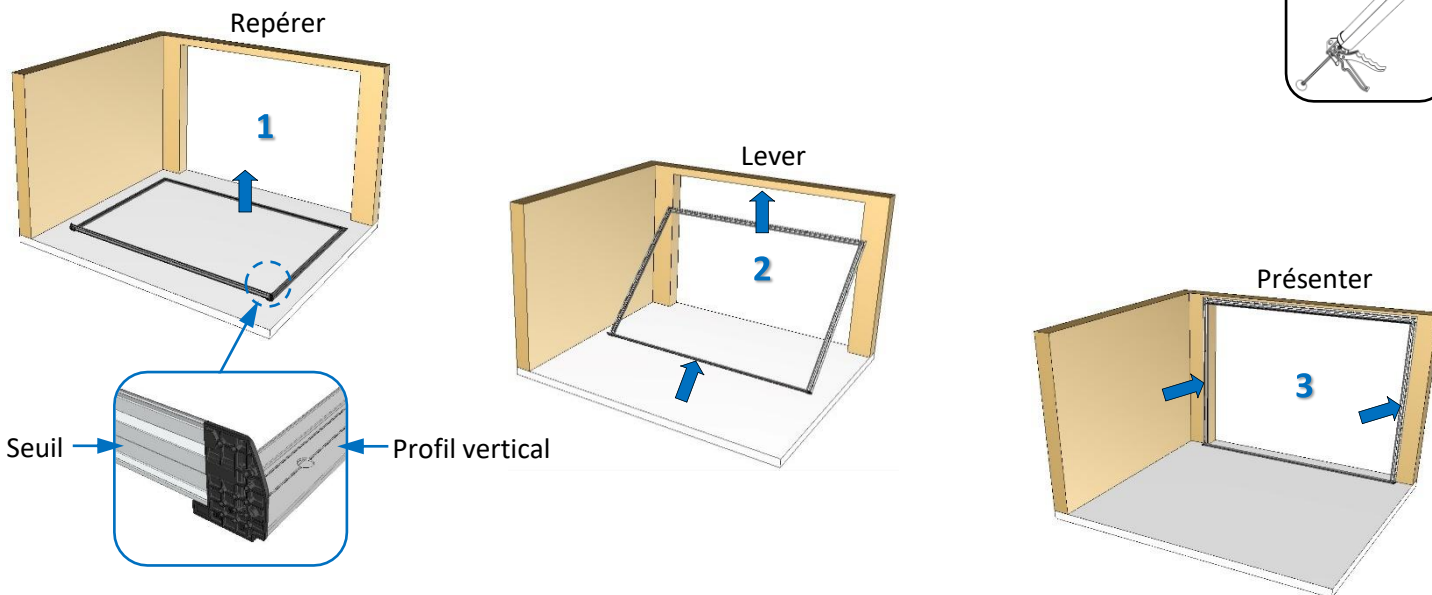

Conseil :

Rajouter un **joint silicone** pour assurer l'étanchéité (silicone non fourni).

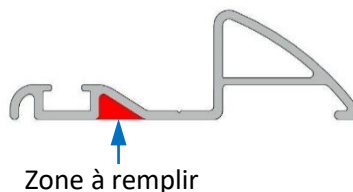

• **Positionner le cadre de niveau, d'aplomb et d'équerre :**

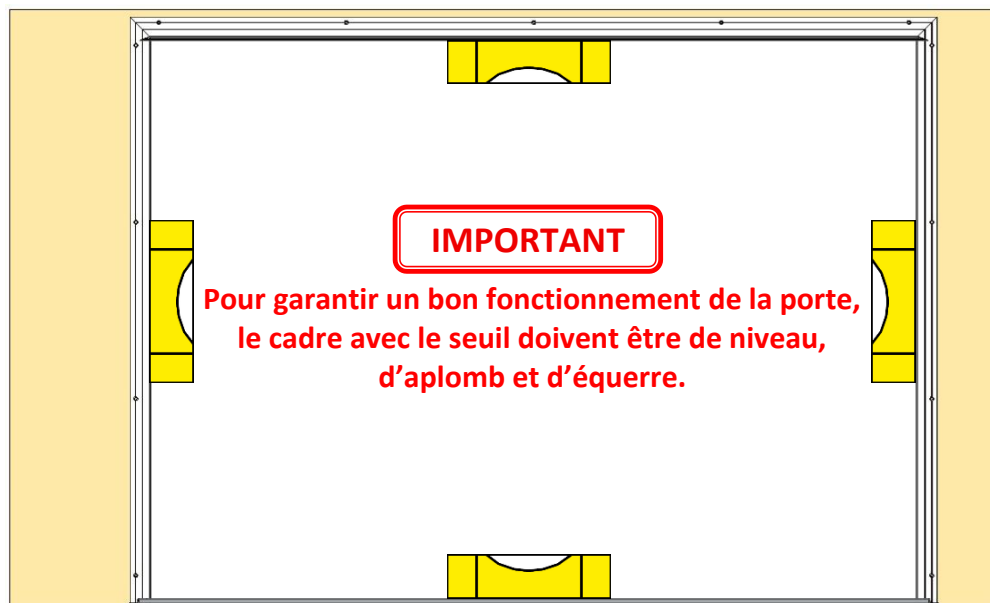
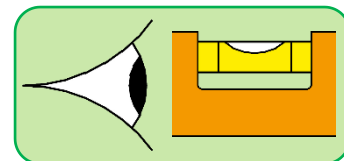

IMPORTANT

Pour garantir un bon fonctionnement de la porte, le cadre avec le seuil doivent être de niveau, d'aplomb et d'équerre.

Vue de face

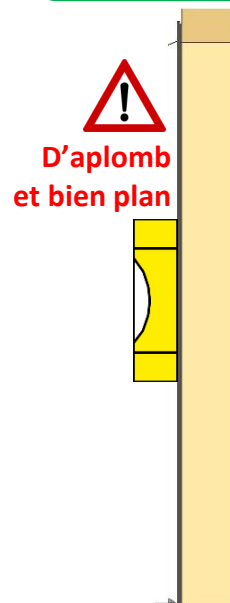

D'aplomb et bien plan

Vue de profil

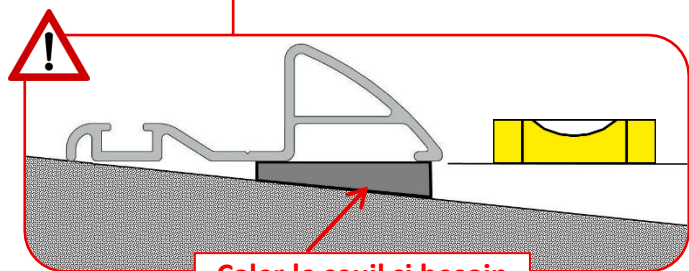

Caler le seuil si besoin

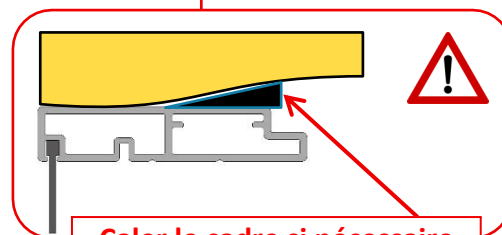

Caler le cadre si nécessaire

• **Fixer le cadre, le seuil et les platines de liaison :**

Utilisez des fixations (non fournies) adaptées au support

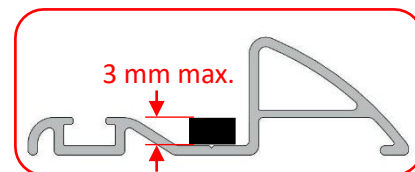
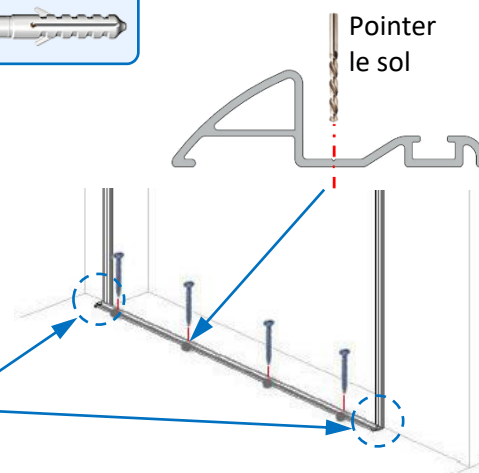
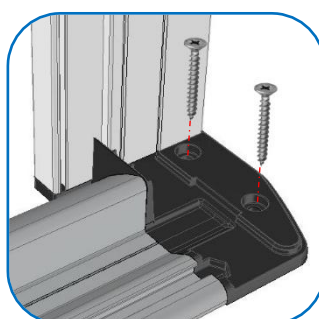
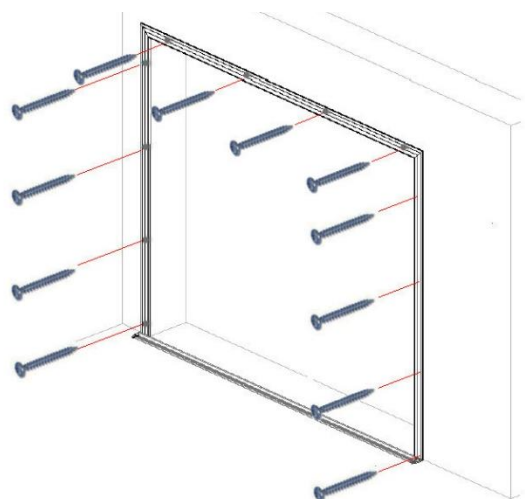
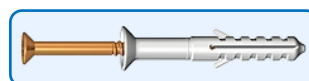

3 mm max.

Les chevilles à frapper ne doivent pas dépasser une hauteur de 3 mm

Cadre de refoulement (refoulement à gauche représenté)

- **Positionner de niveau le 1^{er} profilé de refoulement et le fixer** (visserie non fournie)

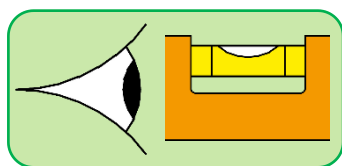

Profilé cadre "refoulement"

Côté mur

2

Etiquette de repère

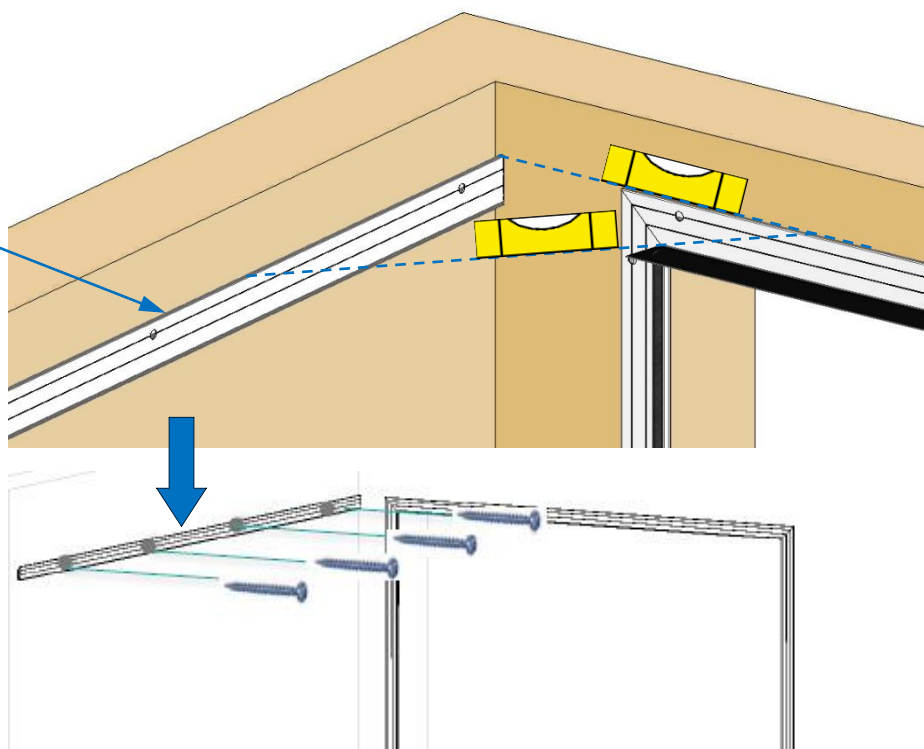

- **Si profilé de refoulement en 2 parties, effectuer le montage ci-dessous :**

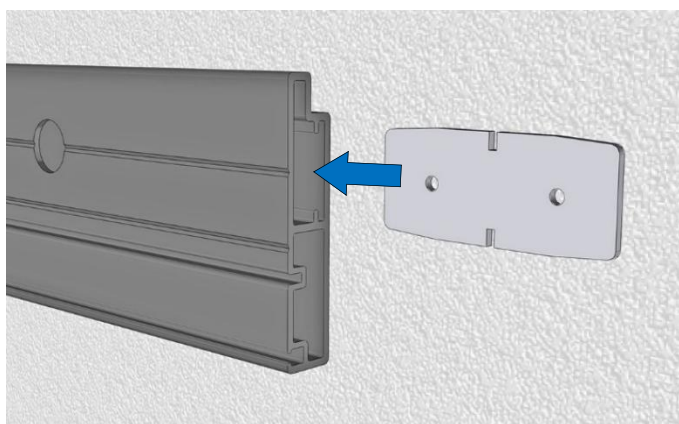

Insérer l'éclisse dans le 2^{ème} profilé

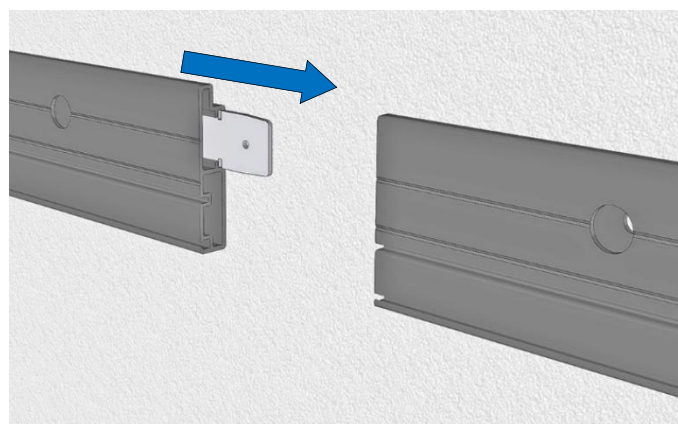

L'assembler avec le 1^{er} profilé

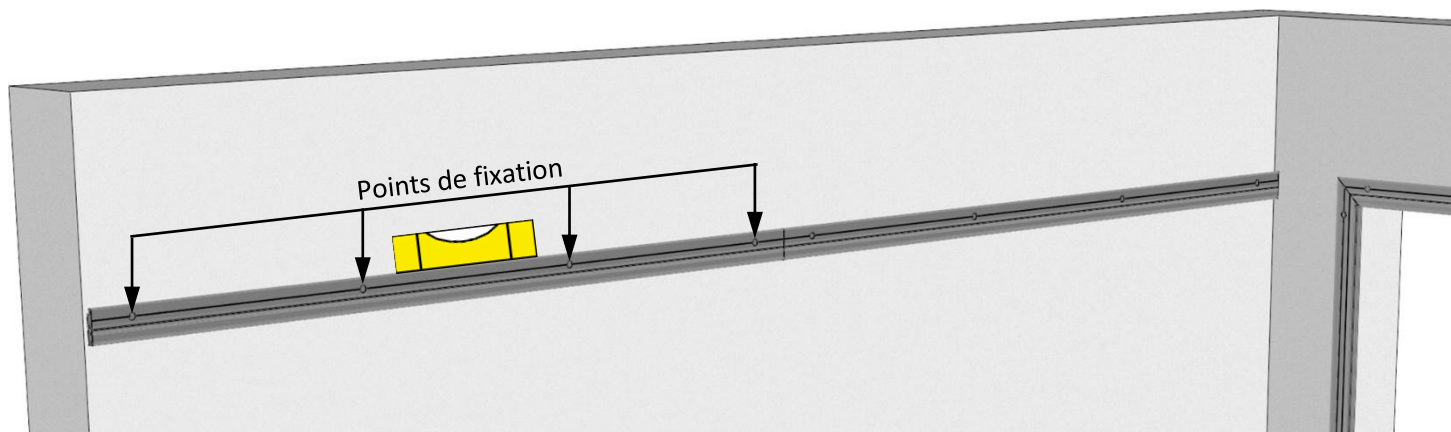

Positionner le 2^{ème} profilé de niveau et le fixer (visserie non fournie)

• **Si Écoinçon Côté Refoulement (ECR) > 400 mm :**

Positionner de niveau le 1^{er} profilé écoinçon et le fixer (visserie non fournie)

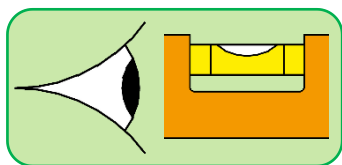

Profilé cadre "écoinçon"



Côté mur

1 **Etiquette de repère**

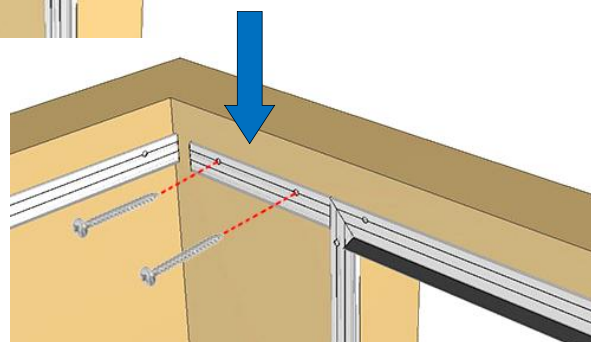
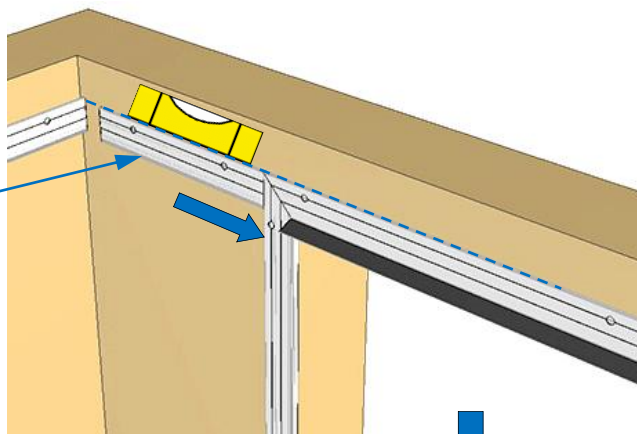

• **Si profilé écoinçon en 2 parties, effectuer le montage ci-dessous :**

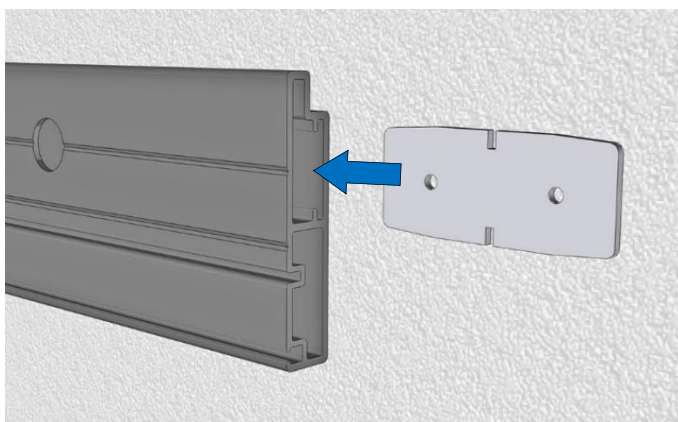

Insérer l'éclisse dans le 2^{ème} profilé

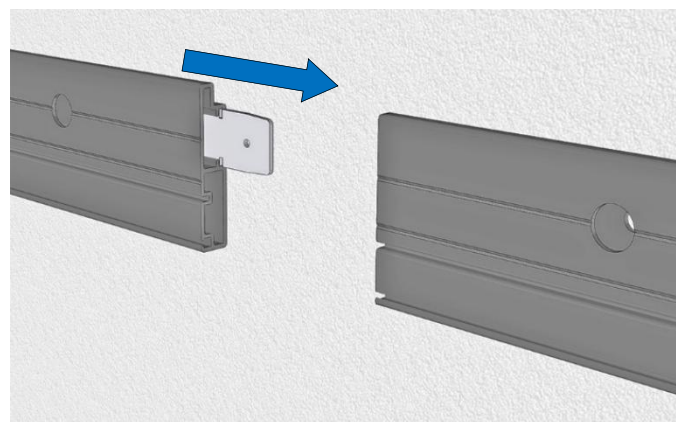

L'assembler avec le 1^{er} profilé

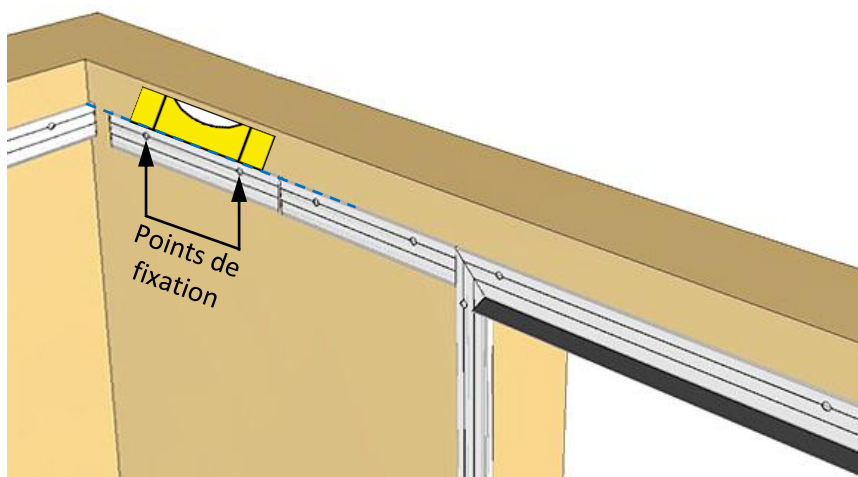

Positionner le 2^{ème} profilé de niveau et le fixer (visserie non fournie)

Rail côté baie (refoulement à gauche représenté)

Assemblage du "rail de guidage haut" sur le sol

• Rail en 1 partie :

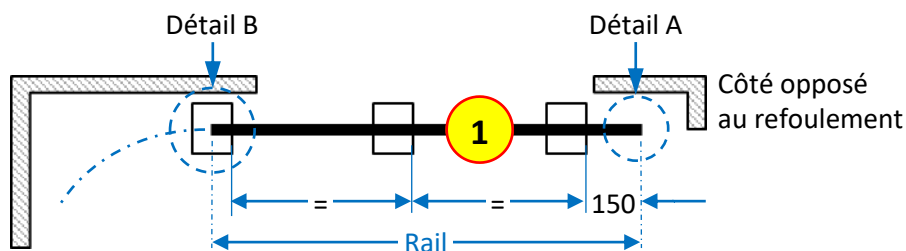

• Rail en 2 parties :

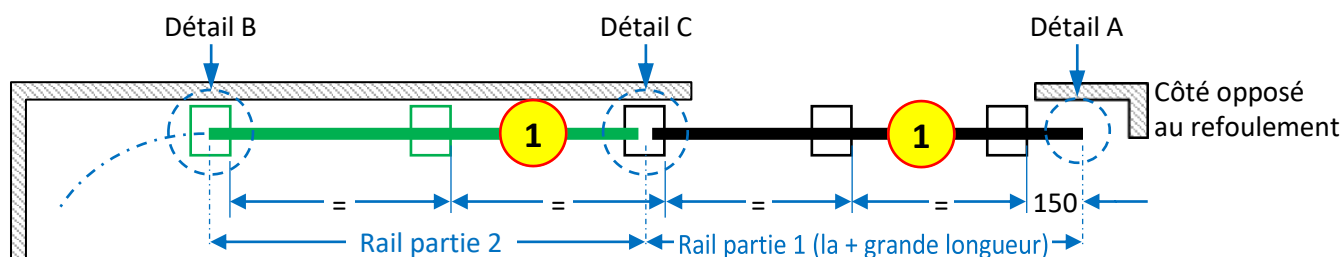

Profilé

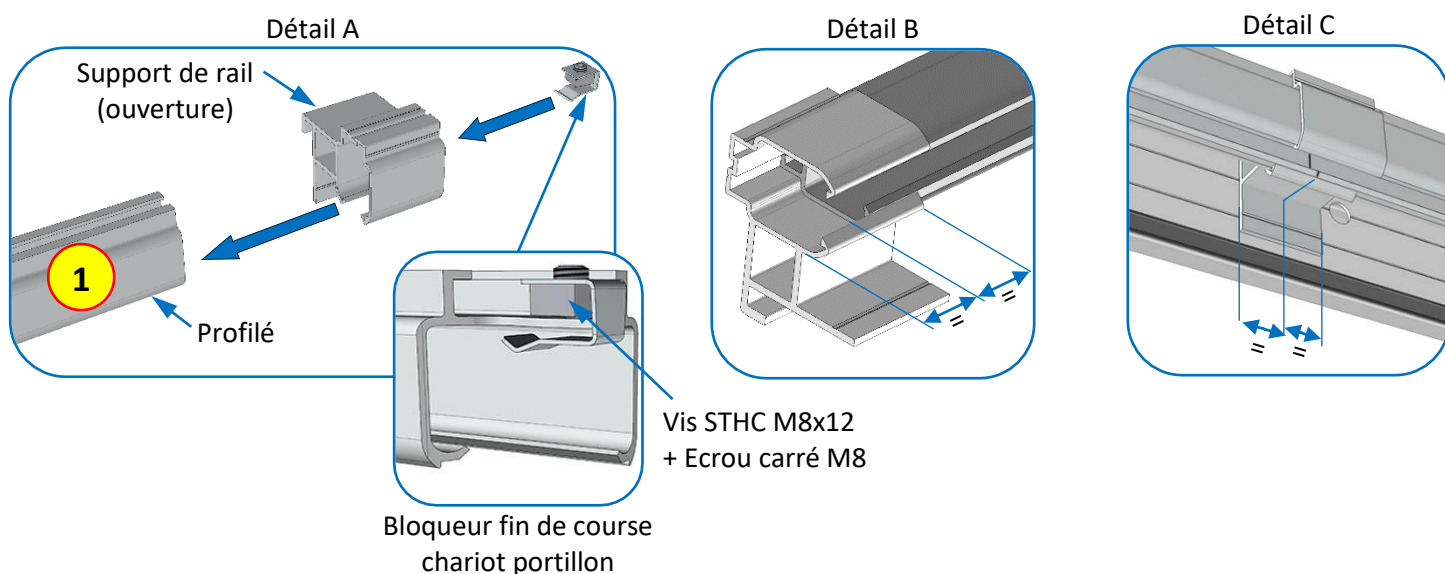
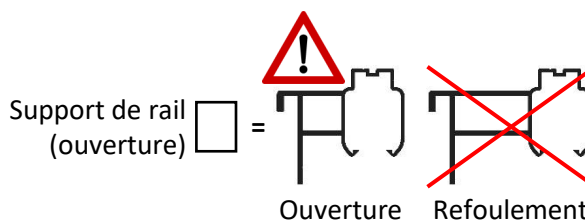
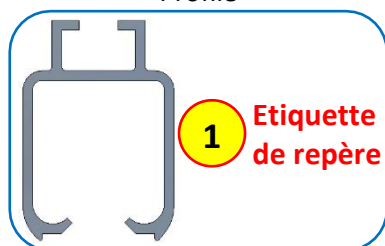

Assemblage et montage du support de courbe

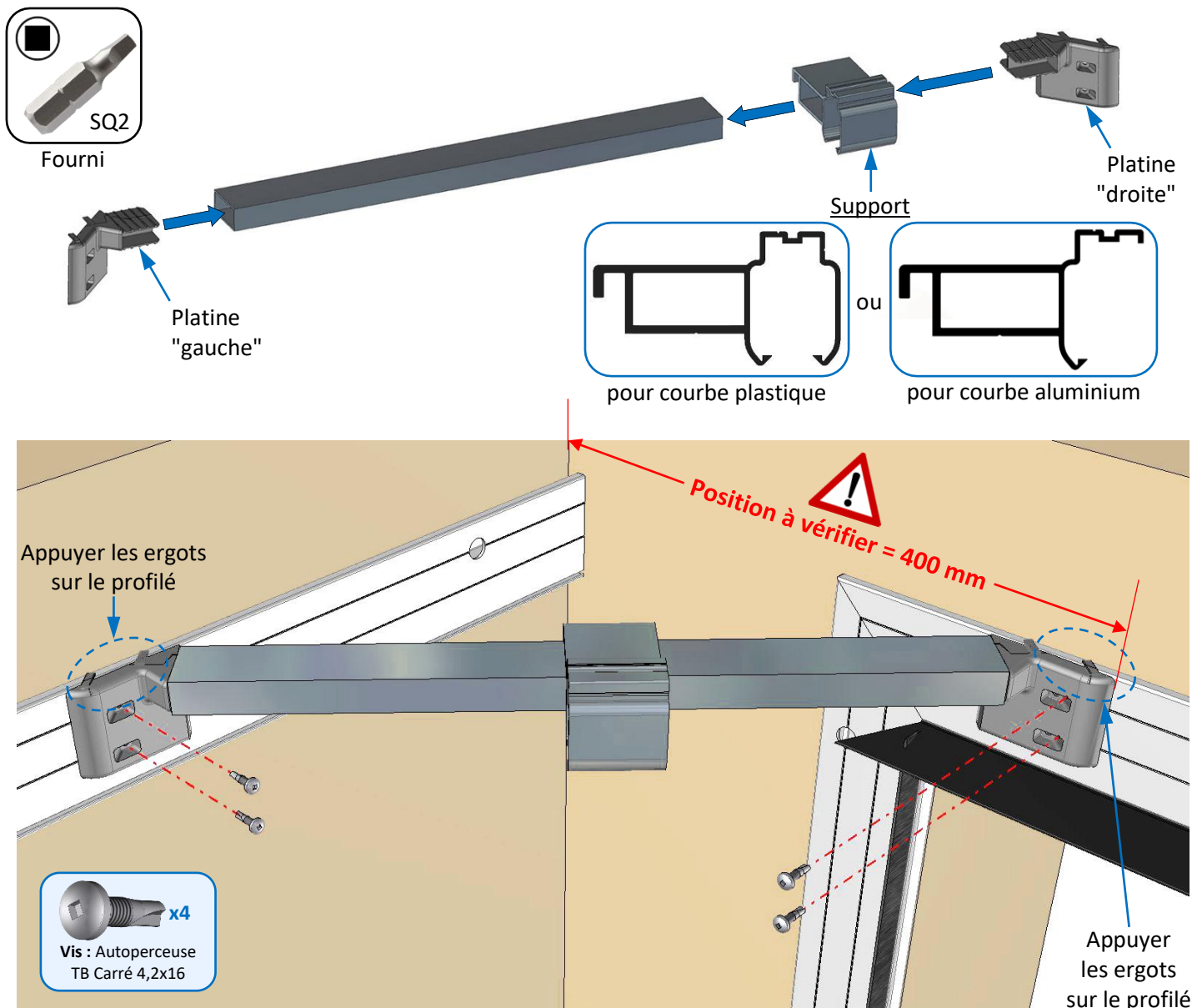

En standard : Courbe plastique

Assemblage de la courbe

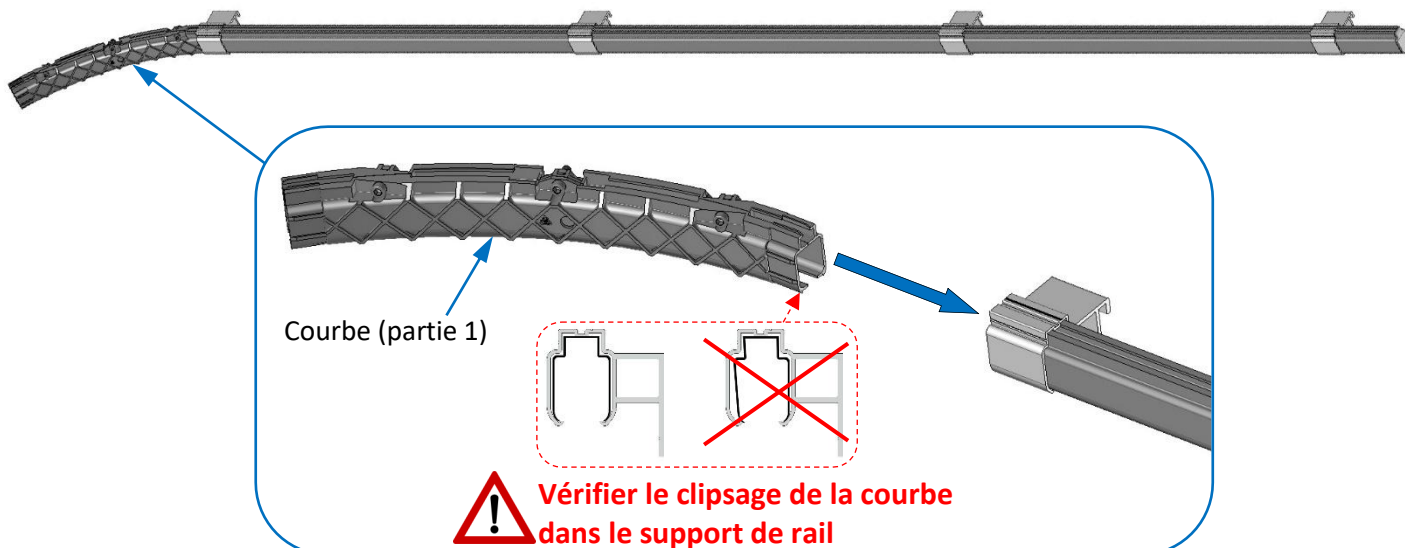

Montage du rail de guidage

• Rail en 1 partie :

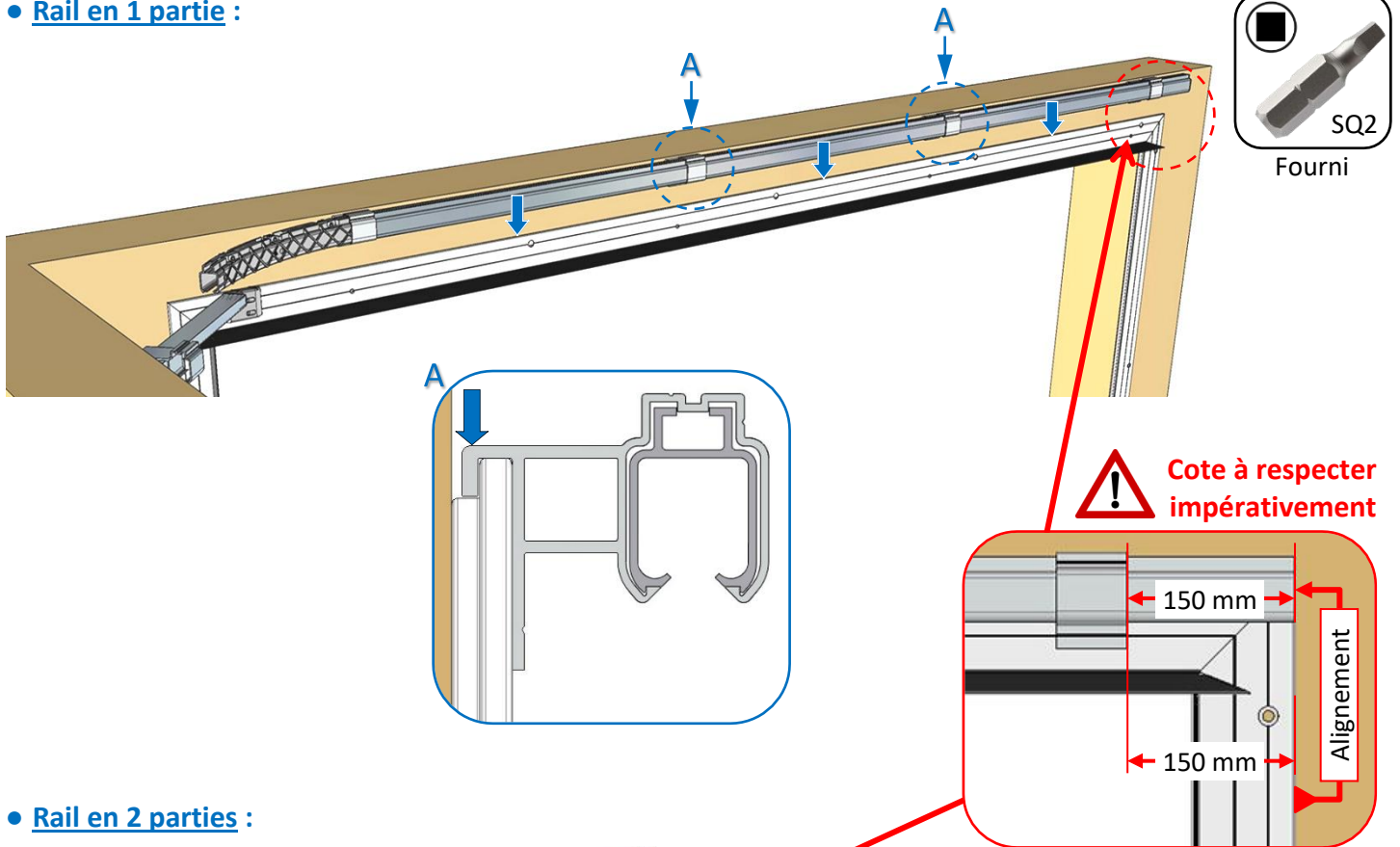

• Rail en 2 parties :

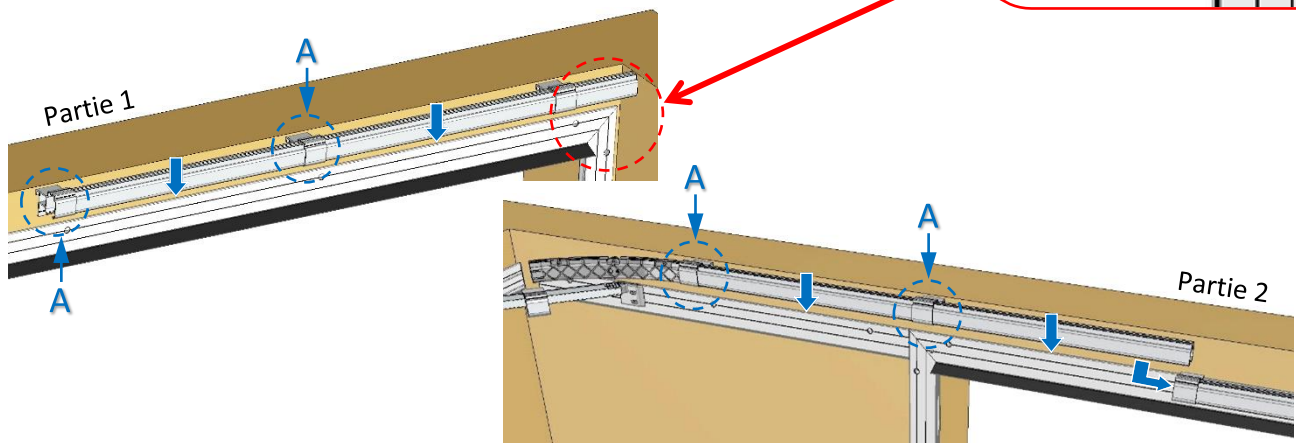

Fixation côté opposé au refolement

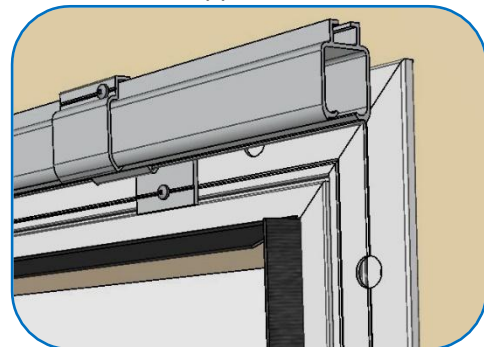

Assemblage de la courbe (partie 2)

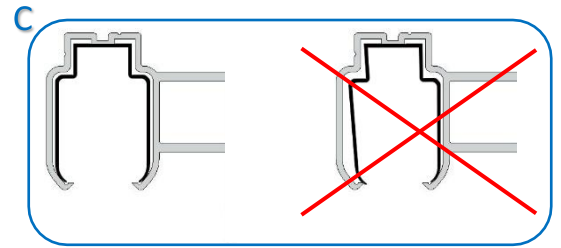
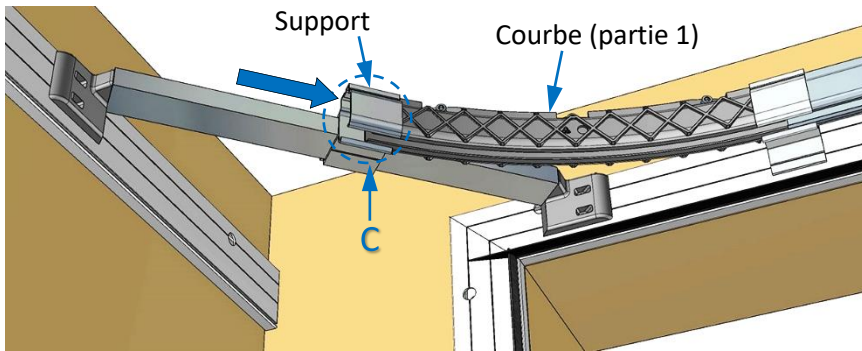

! Vérifier le clipsage de la courbe dans les supports de rail

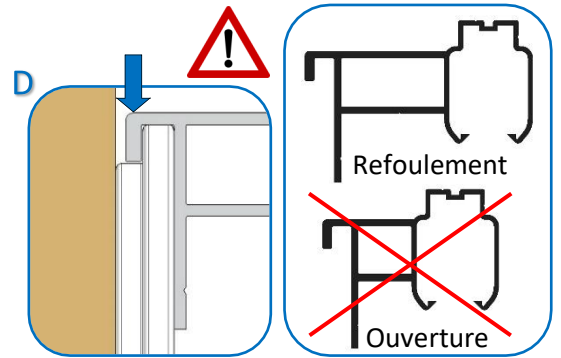
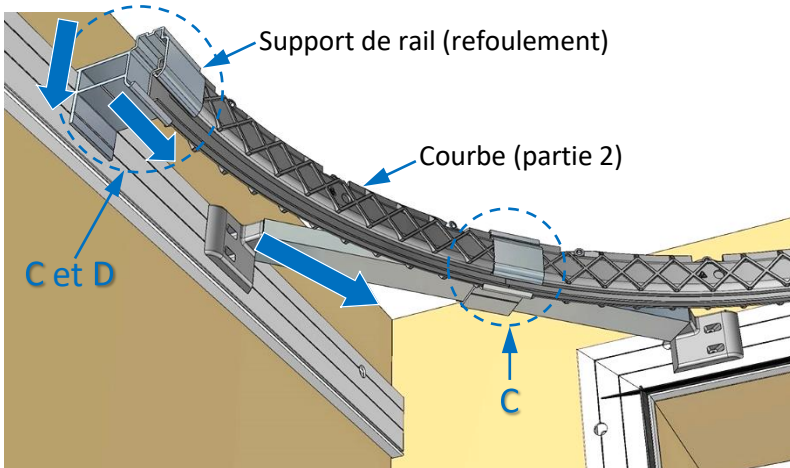

Fixer les 2 supports

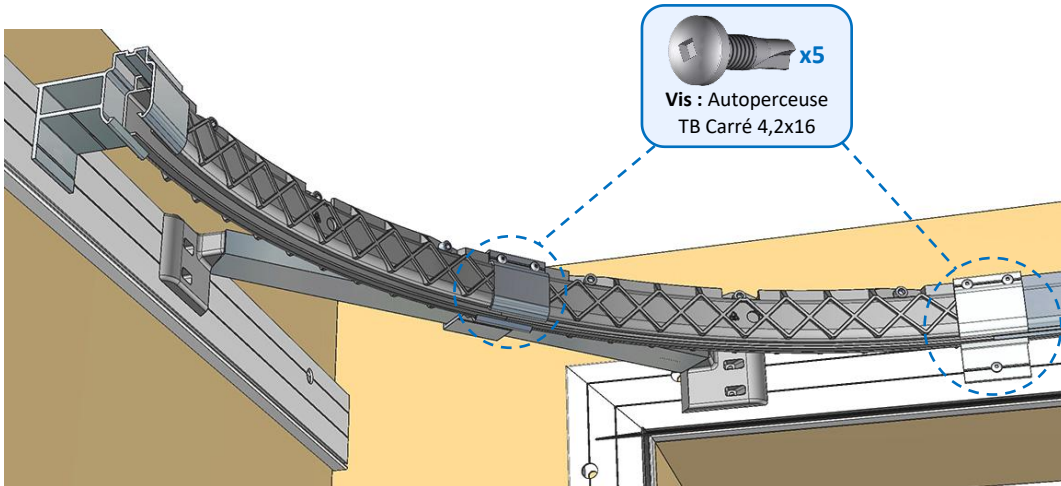

OPTION : Courbe aluminium

Assemblage de la courbe

- Refoulement à gauche représenté :

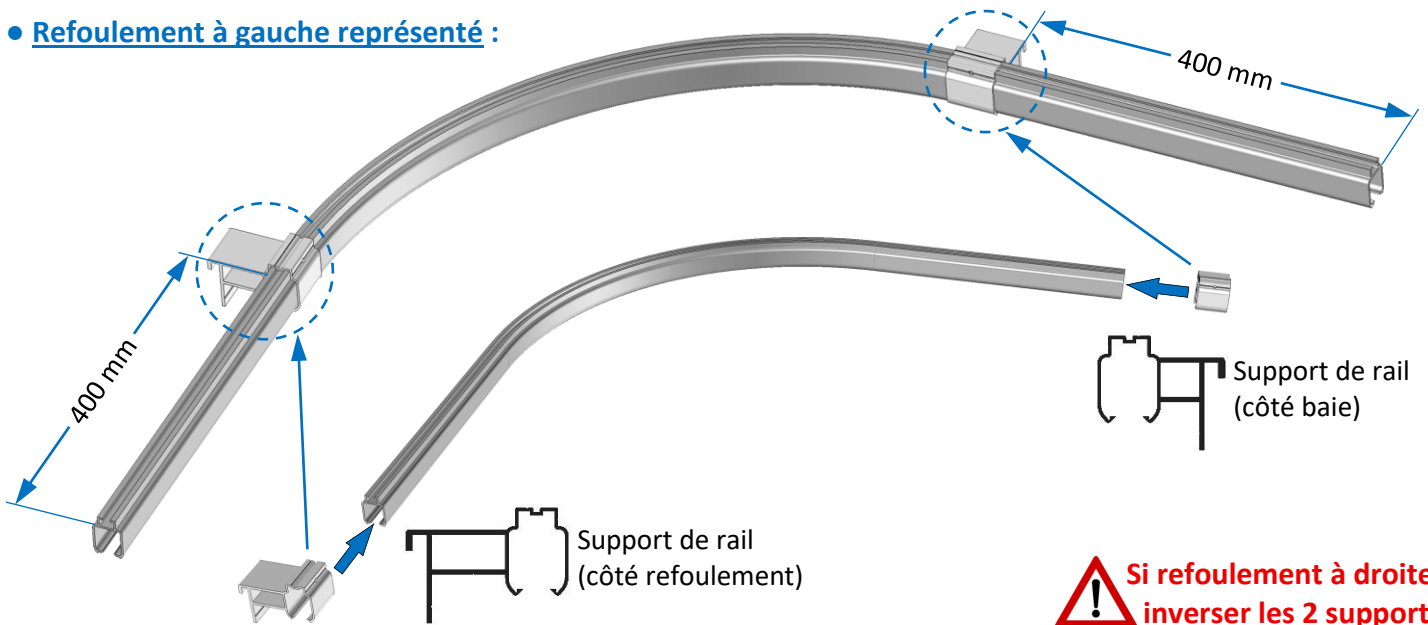

Installation de la courbe

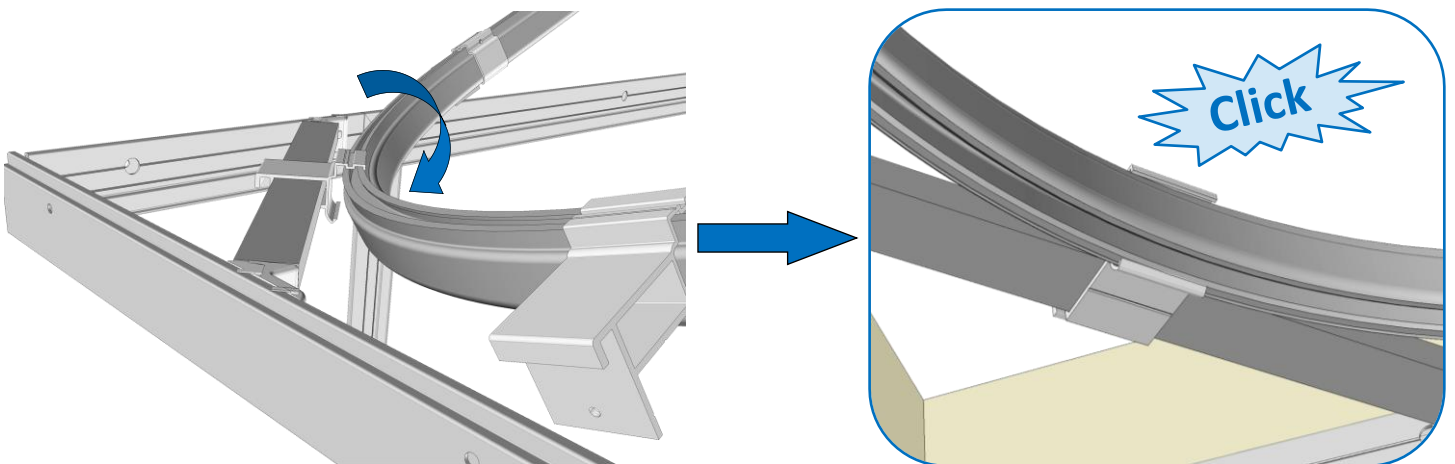

Position à vérifier :

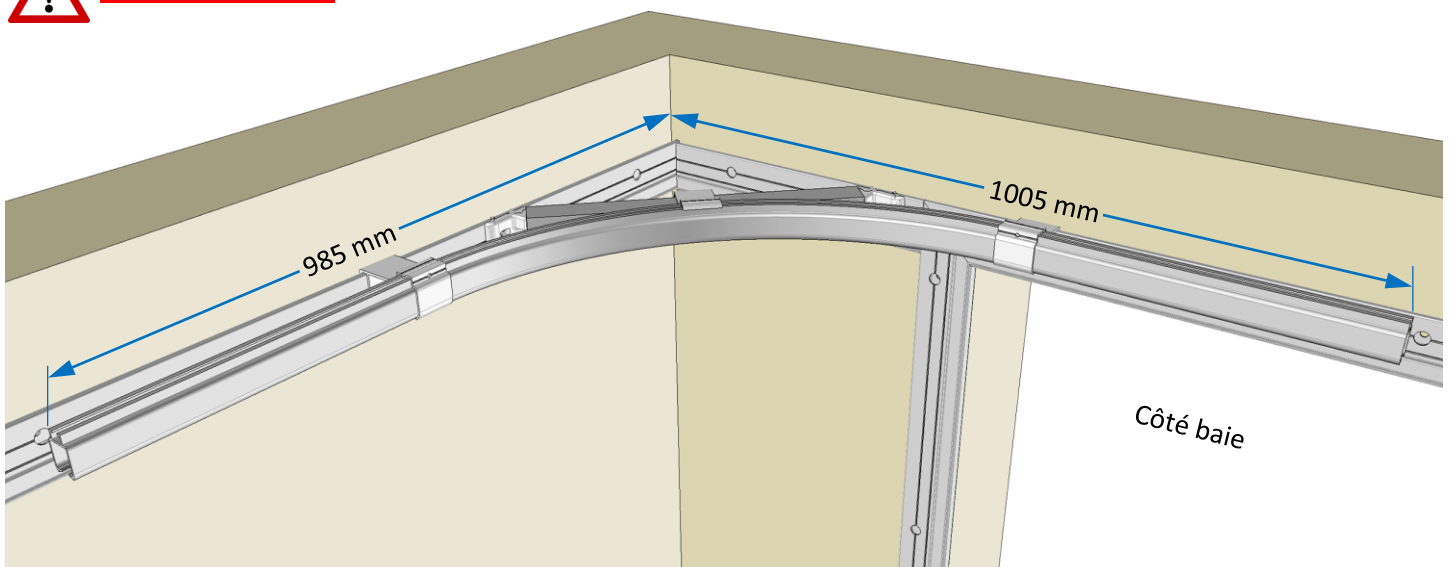

Montage du rail de guidage

• Rail en 1 partie :

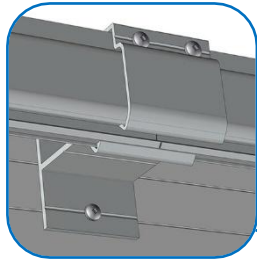

Liaison entre courbe/rail

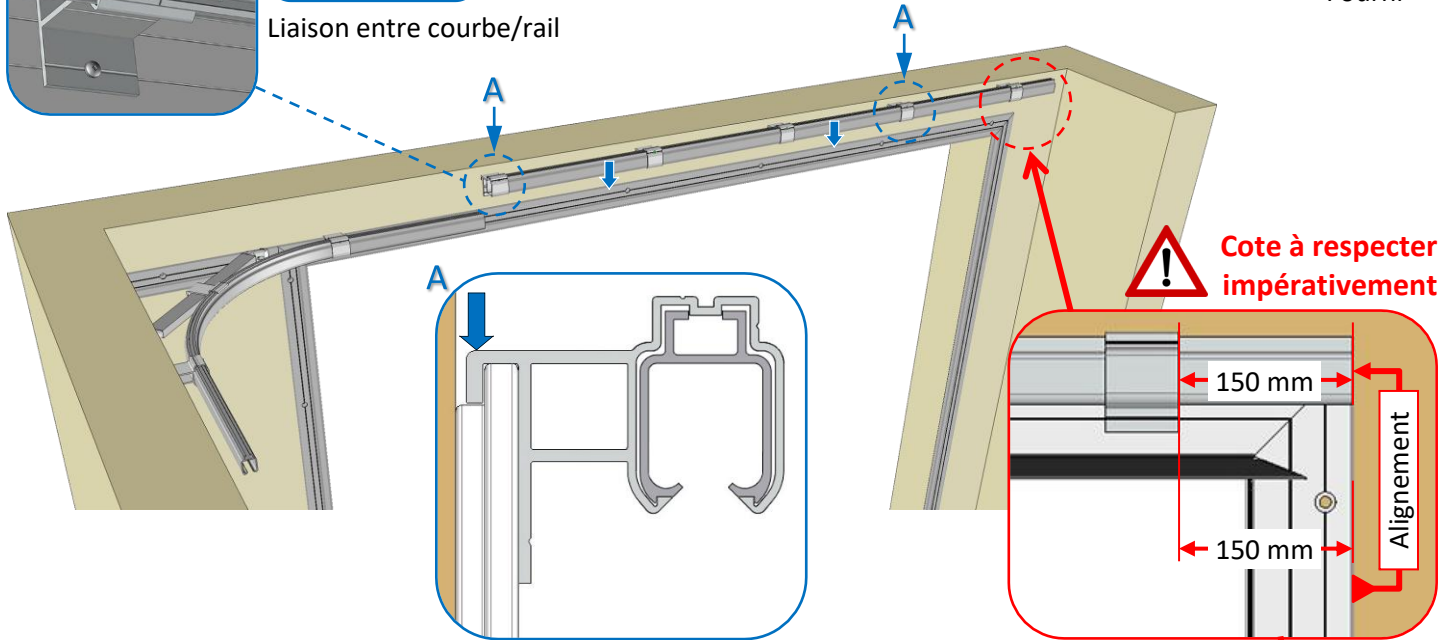

• Rail en 2 parties :

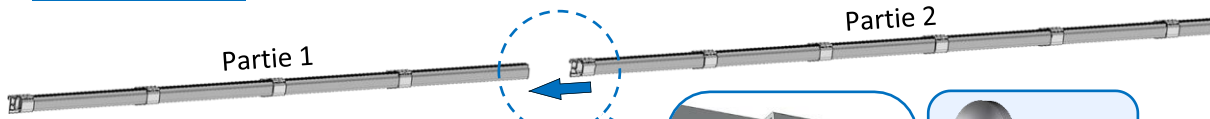

Liaison entre rails et courbe/rail

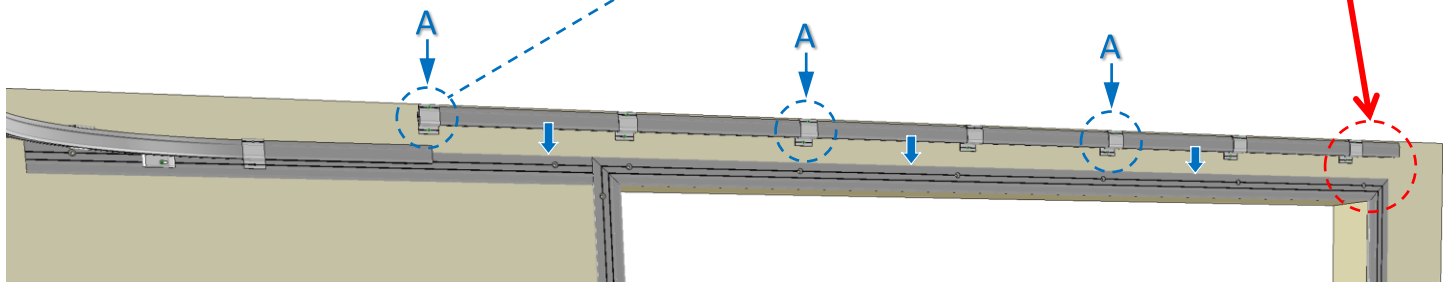
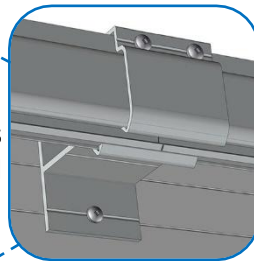

Fixation côté opposé au refoulement

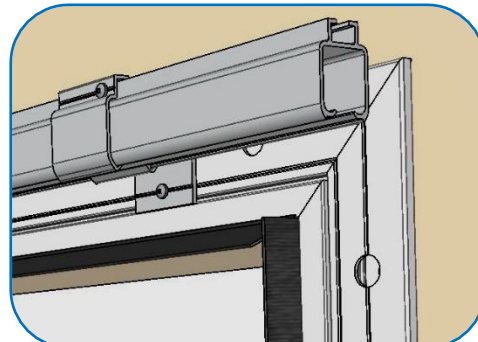

Butée tablier (refoulement à gauche représenté)

Assemblage du profil butée



Fourni

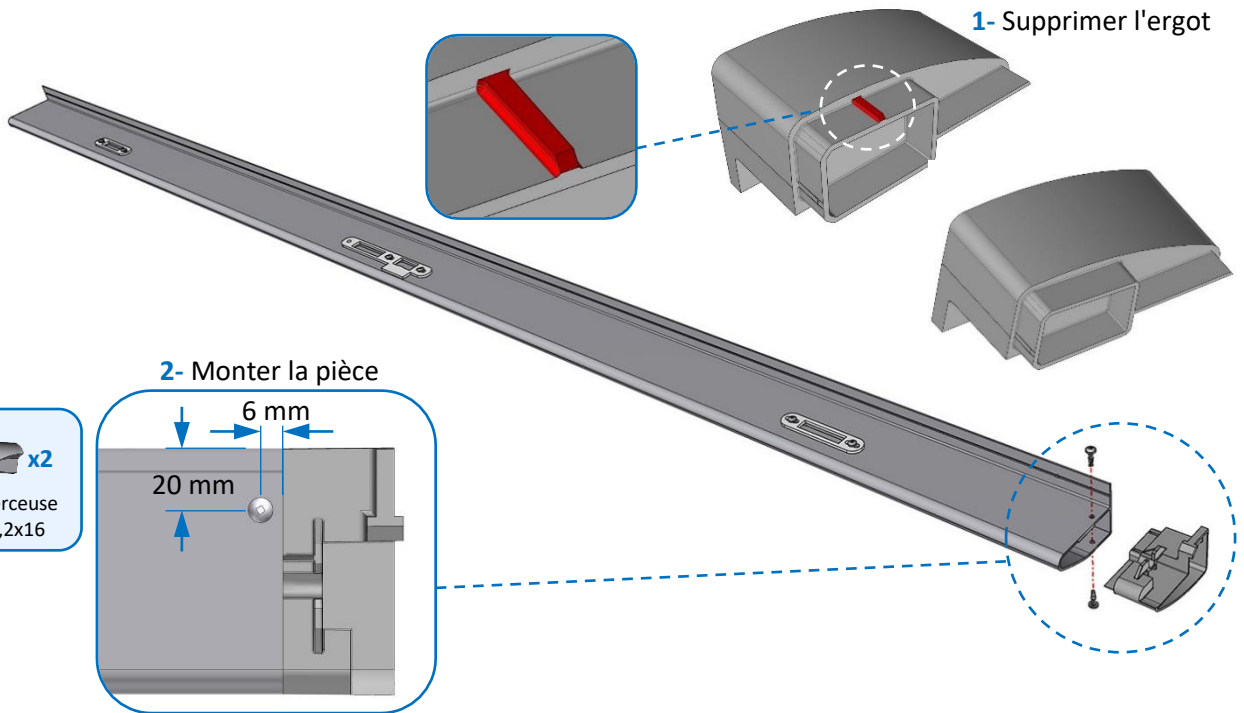

Vis : Autoperceuse TB Carré 4,2x16

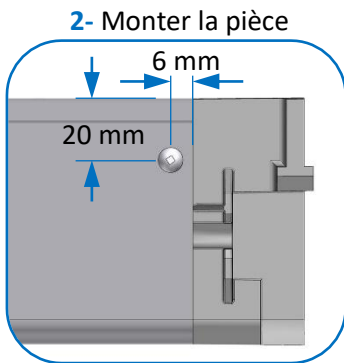

Montage de la butée

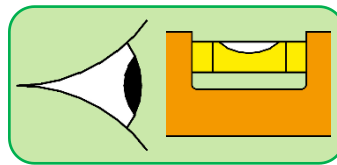
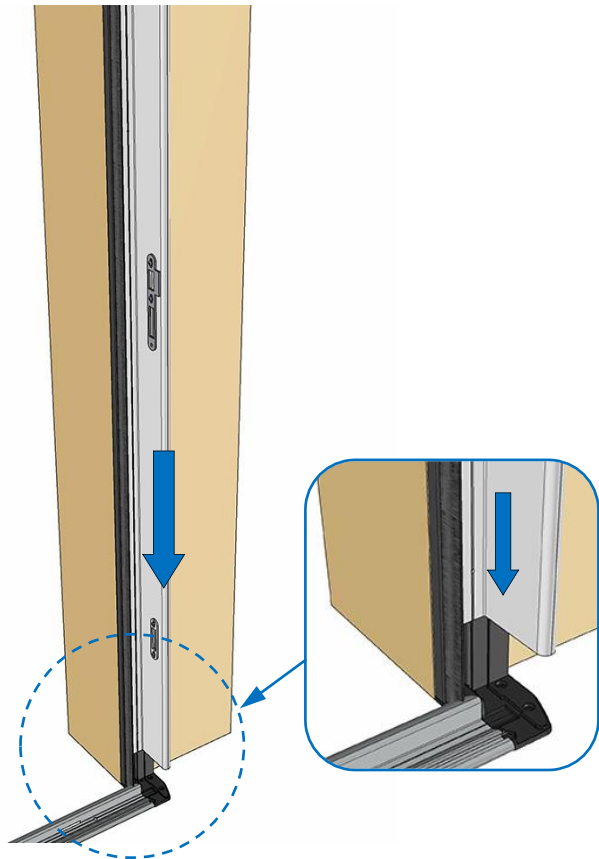

- 1- Plaquer le profilé contre le cadre
- 2- Mettre le profilé d'aplomb
- 3- Fixer le profilé à l'aide des vis



Fourni



Vis : Autoperceuse TB Carré 4,2x16

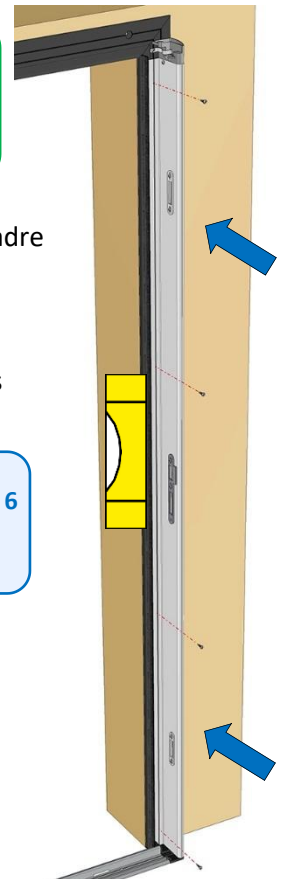

Montage de l'invitation

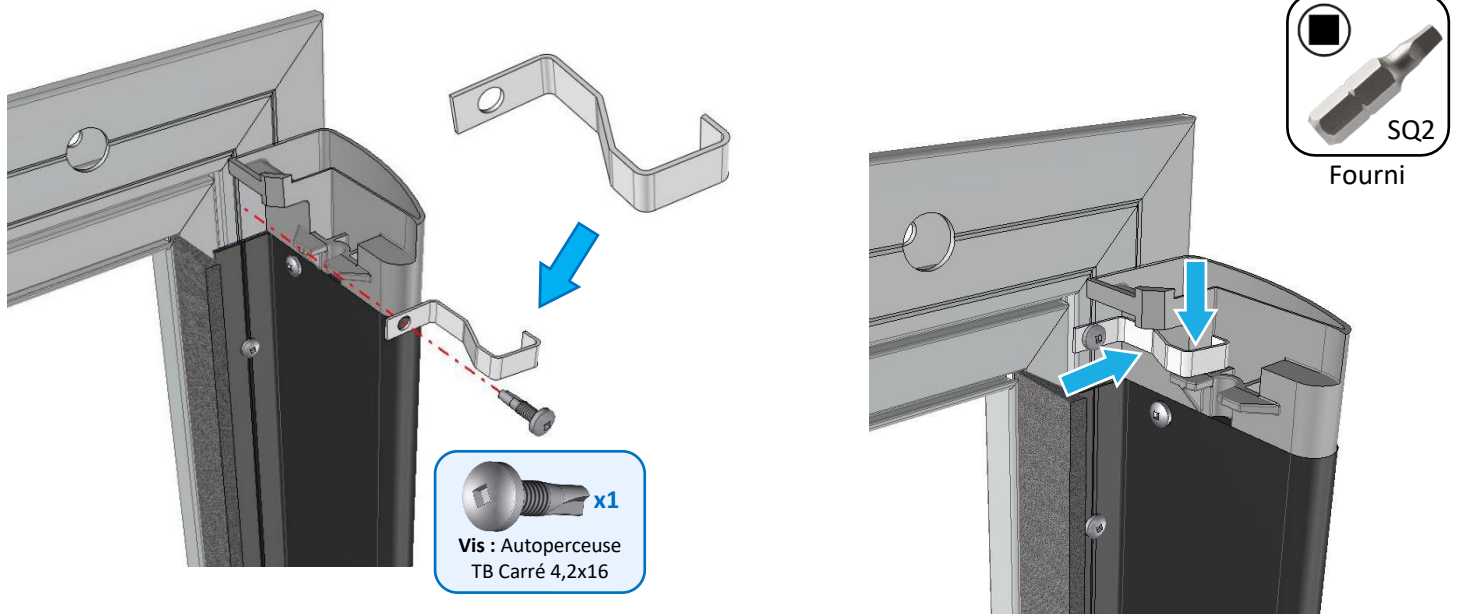

Avant de continuer, vous devez IMPÉRATIVEMENT contrôler :



- 1- Le cadre est parfaitement de niveau, d'aplomb et d'équerre.
- 2- Le cadre doit être parfaitement plan :
Eviter toute "vrille" liée aux imperfections de l'ossature.
- 3- Respectez la position du rail côté opposé au refoulement (cote de 150 mm).
- 4- Le seuil doit être parfaitement plan.

Tablier (refoulement à gauche représenté)

Vue d'ensemble

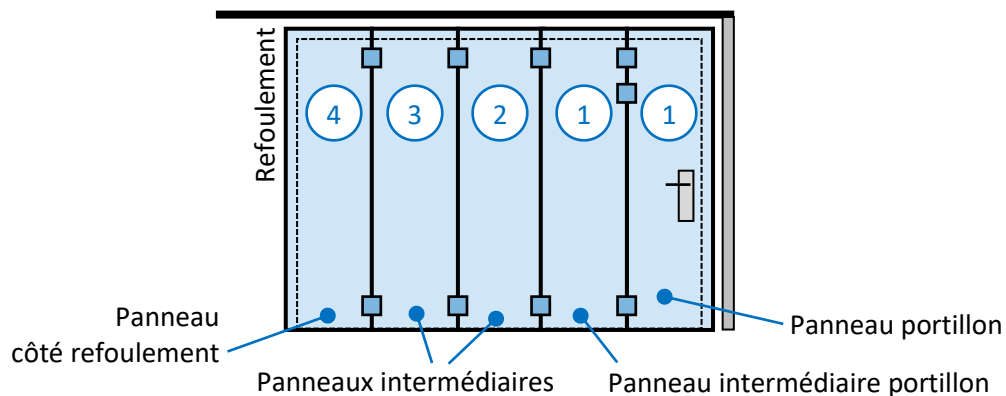

Préparation du panneau portillon

• Installation du radio contact de sécurité : Sans fil

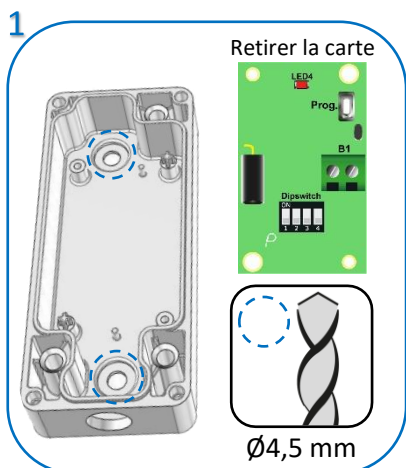
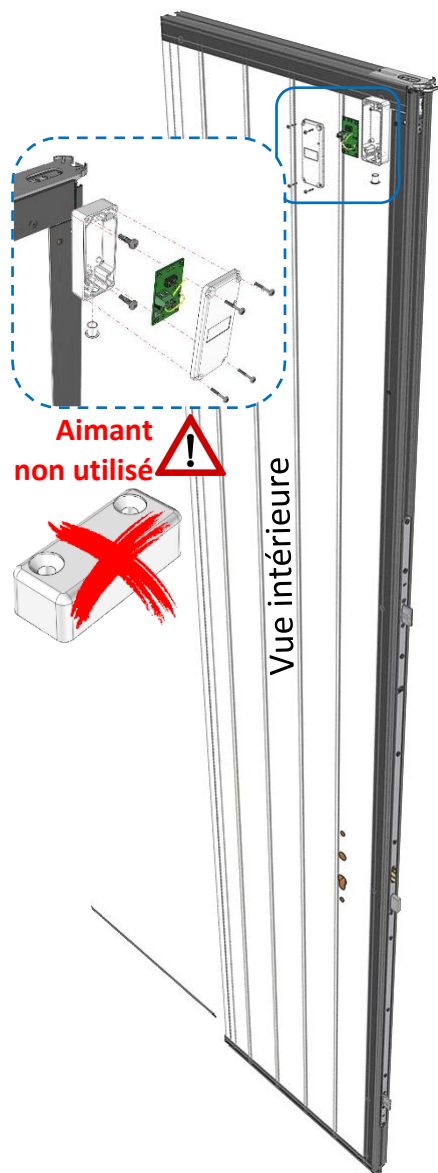

Percer le boîtier
(pour la fixation)

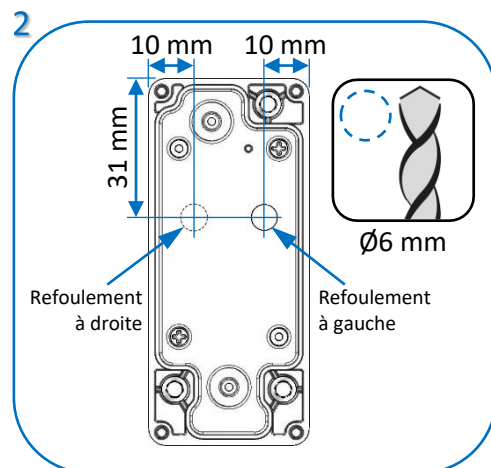

Créer un perçage
(pour le passage des fils)

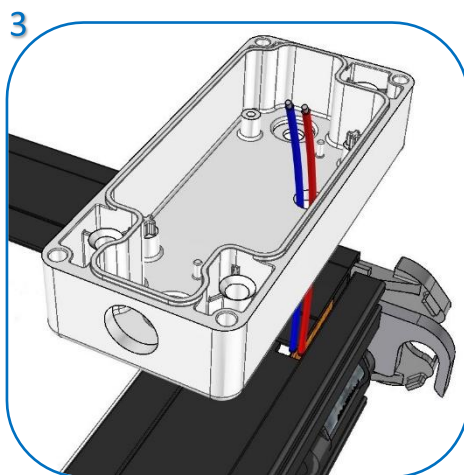

Passer les fils

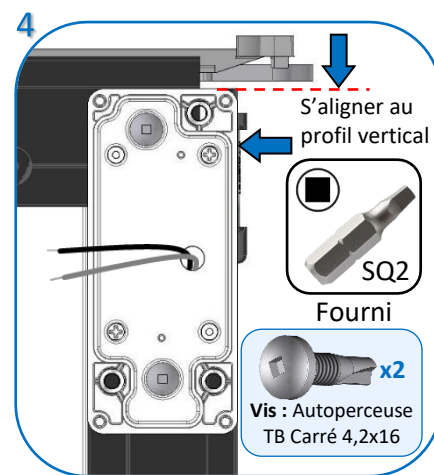

Fixer le boîtier

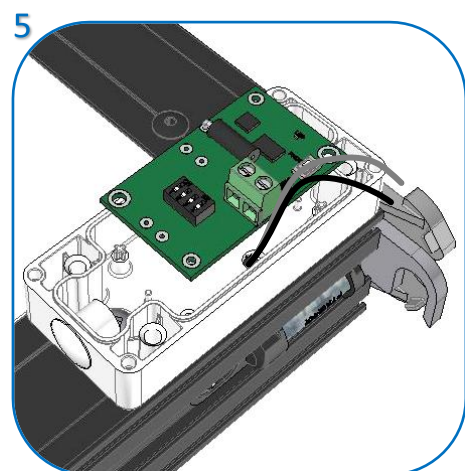

Remonter la carte

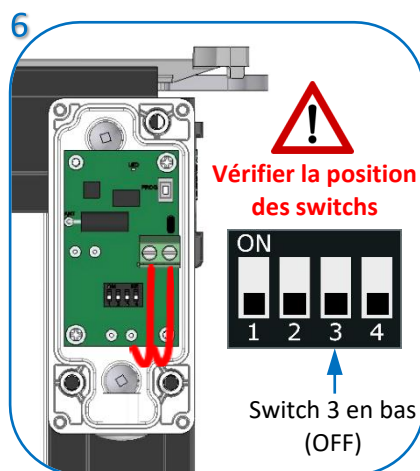

Brancher l'émetteur

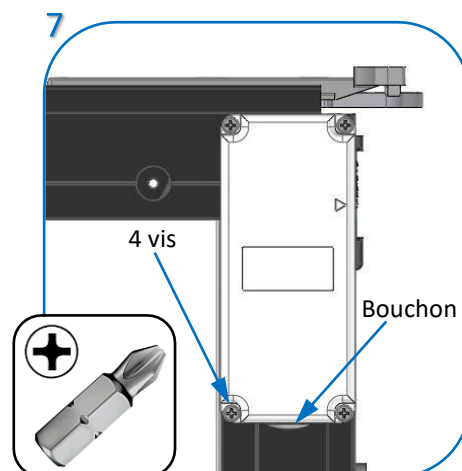

Fermer le boîtier

⚠️ **Le radio contact a été programmé en usine. Il est prêt à l'utilisation.**
Nota : En cas de défaut, se référer à la documentation de l'émetteur.

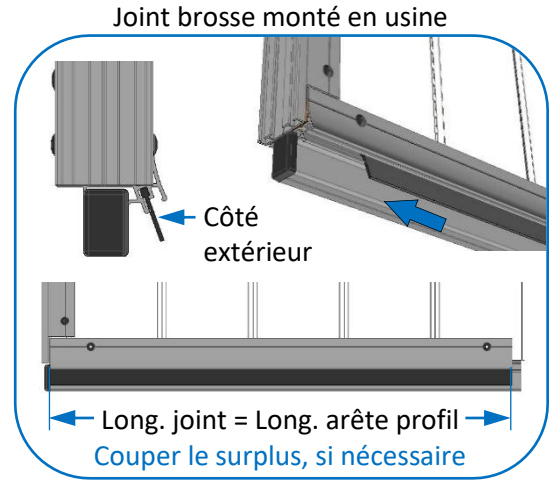
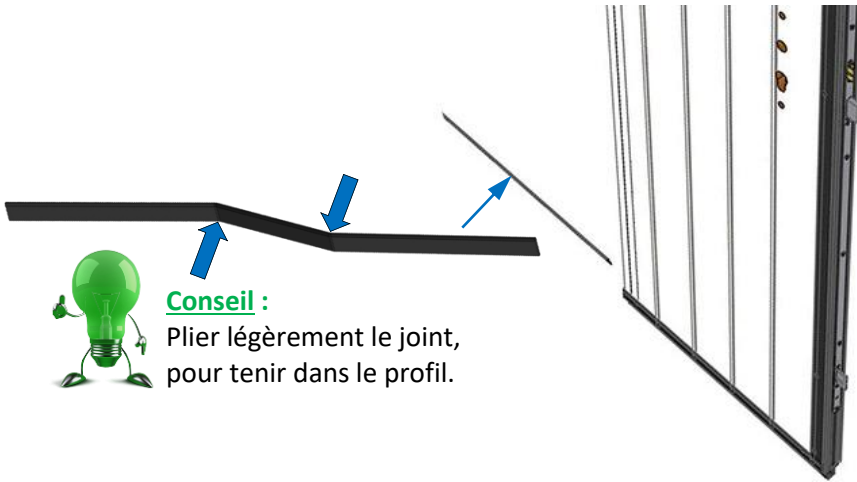

• **Montage du chariot portillon :**

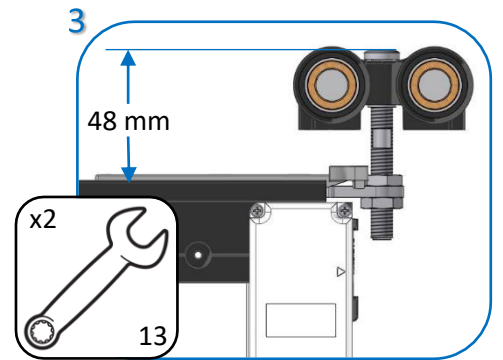
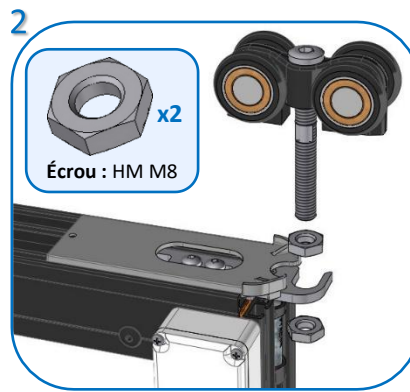

Réglage des chariots
Utiliser l'équerre de contrôle

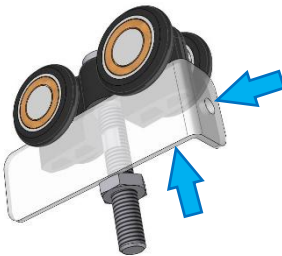
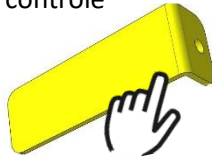

Conserver :



• **Montage des béquilles et du canon :**



Les vis sont côté intérieur

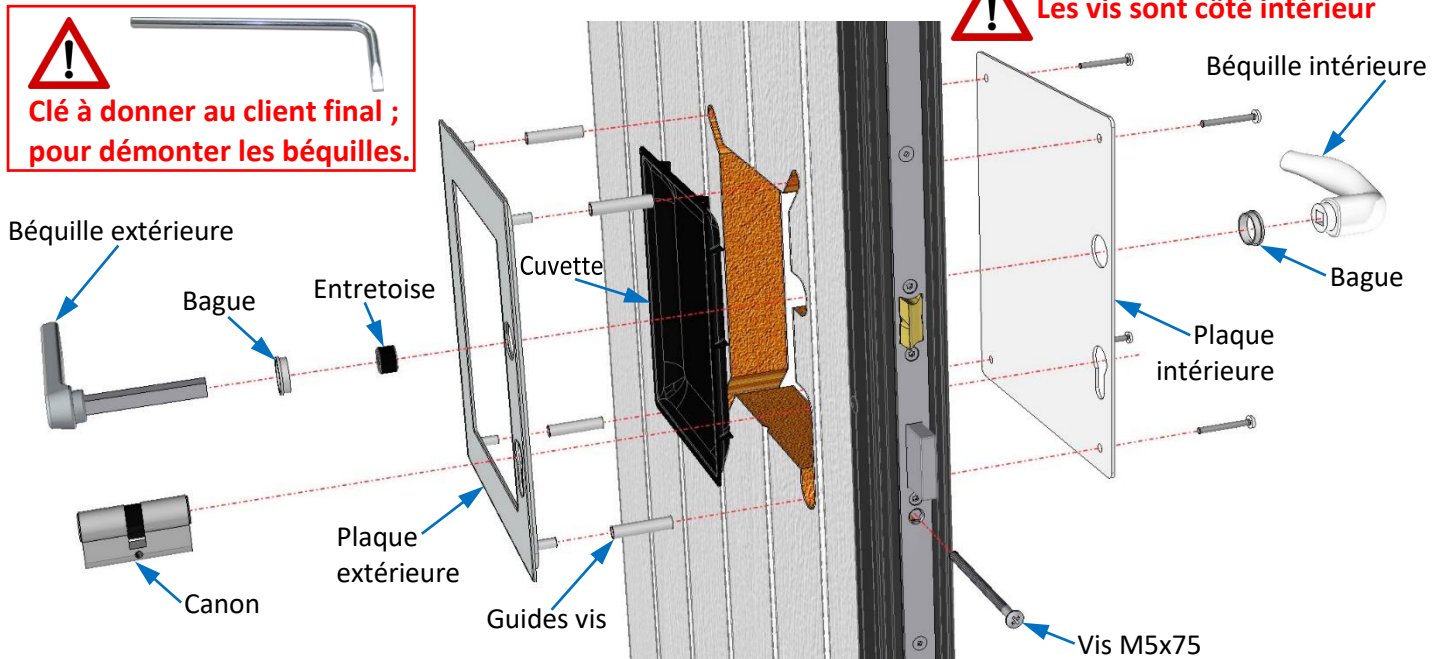

Préparation du panneau intermédiaire portillon

! Butée à plaquer sur le profil

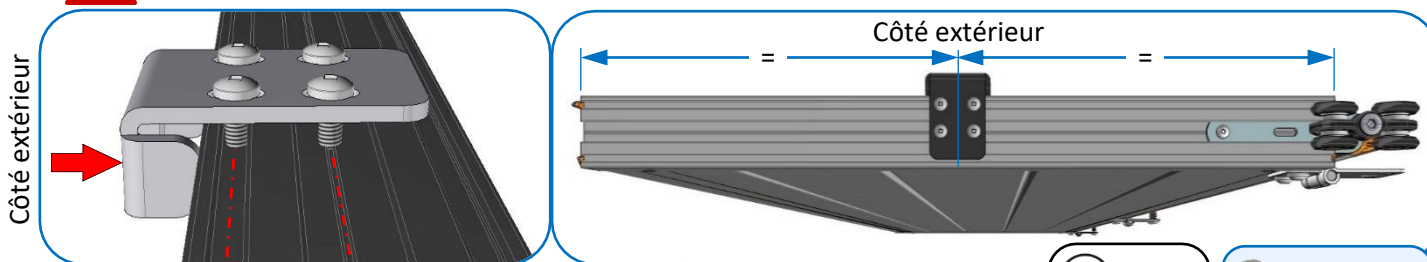

Rainure
Perçage sur ligne de trusquin

Fourni



Chariot monté en usine

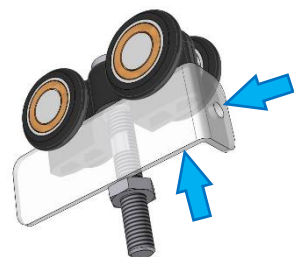
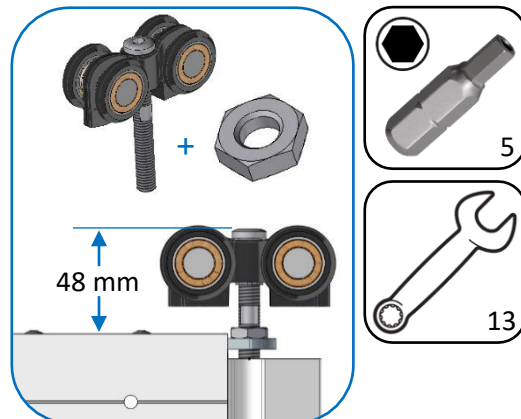

Réglage des chariots
Utiliser l'équerre de contrôle

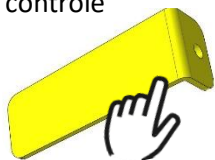

! Nœud de charnière dans la rainure du panneau

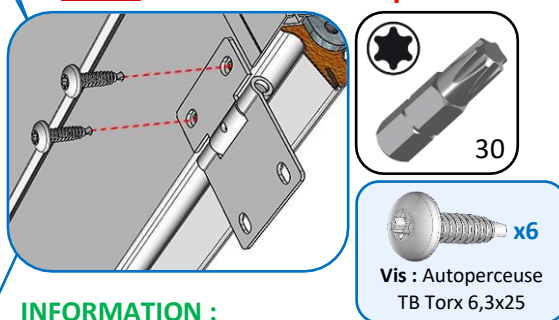

INFORMATION :

Les charnières seront retournées, lors de l'assemblage du portillon.

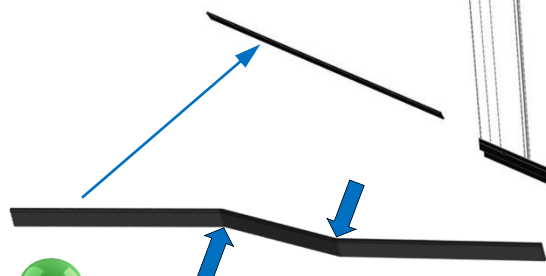

Conseil :

Plier légèrement le joint, pour tenir dans le profil.



Joint brosse monté en usine

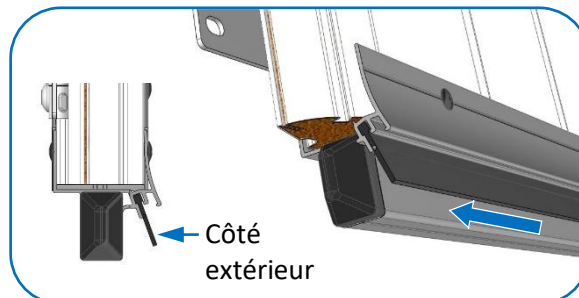

• **Butée d'arrêt du portillon : ECR > 1200 mm**

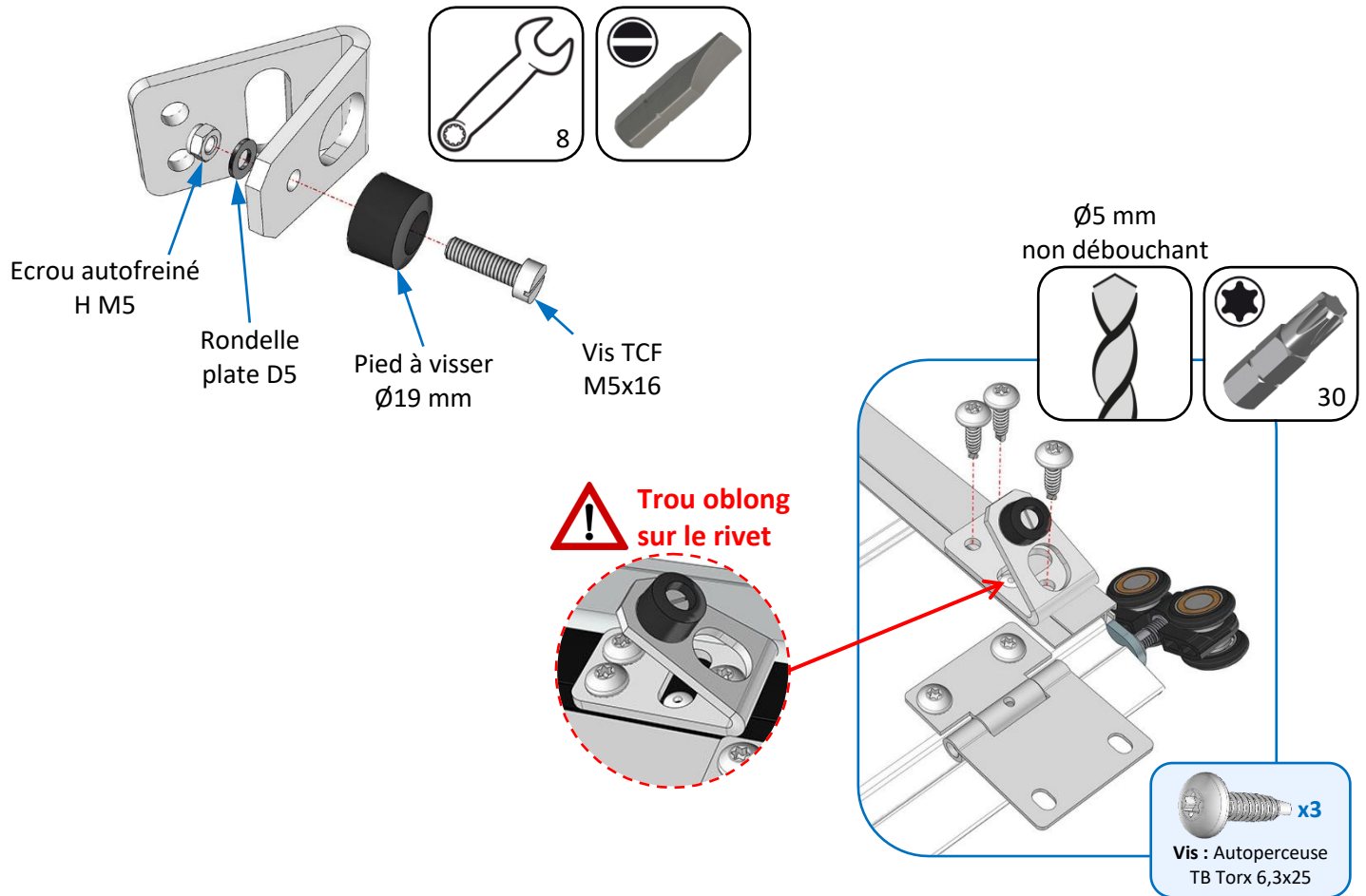

Assemblage des panneaux portillon & intermédiaire portillon

• Positionnement & alignement des panneaux :

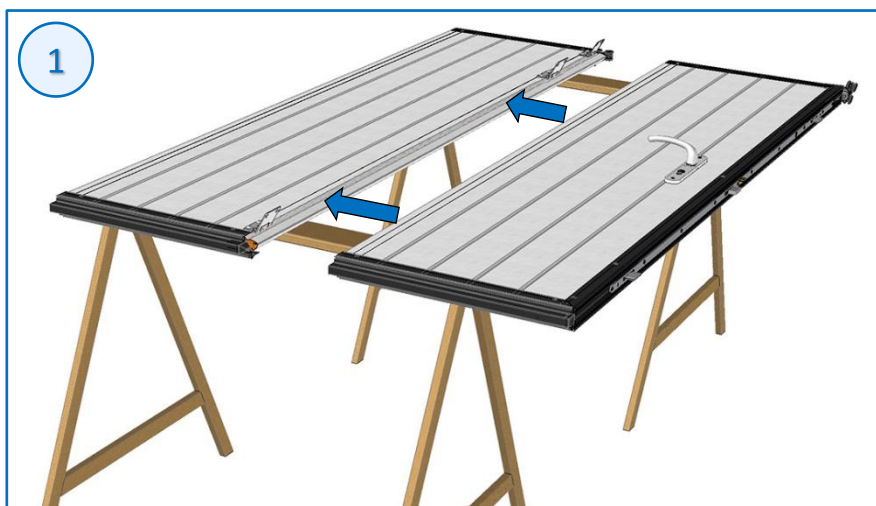

! Contact panneaux/charnières

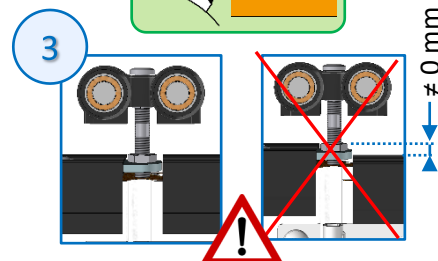
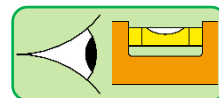
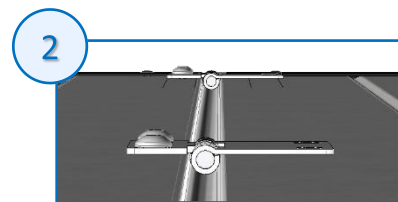

• Pré-perçage des charnières puis retournement de celles-ci :

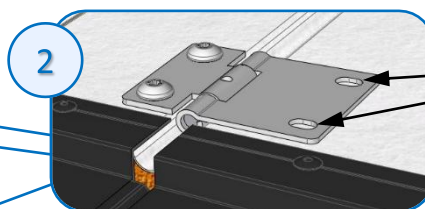
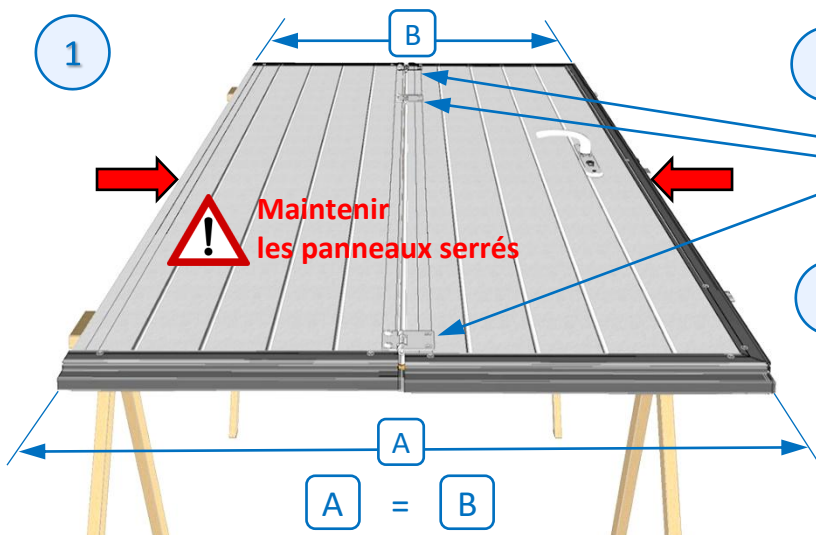

Ø4,2 mm non débouchant

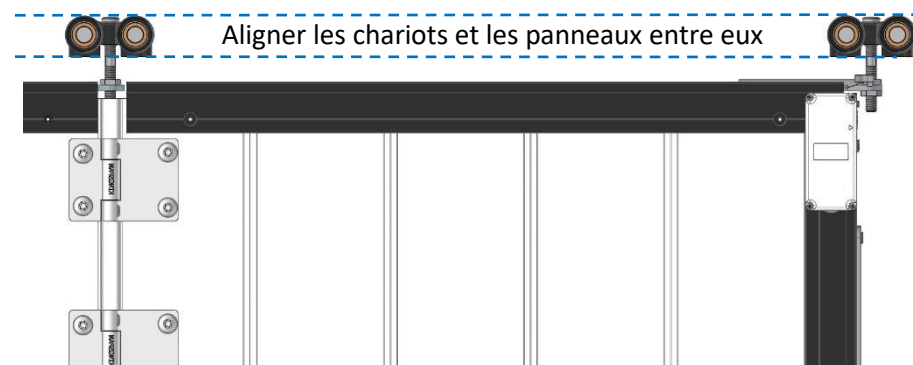
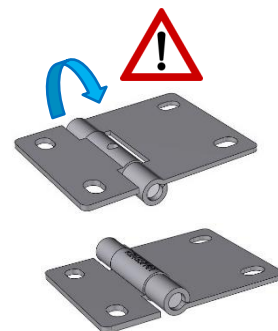
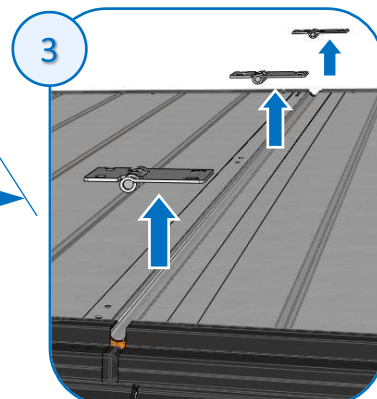
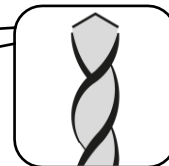

! Nœud de charnière hors de la rainure du panneau

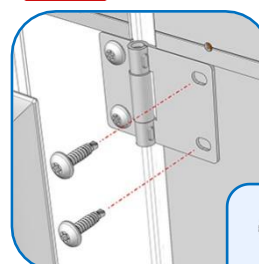

Vis : Autoperceuse TB Torx 6,3x25

Installation des panneaux portillon & intermédiaire portillon

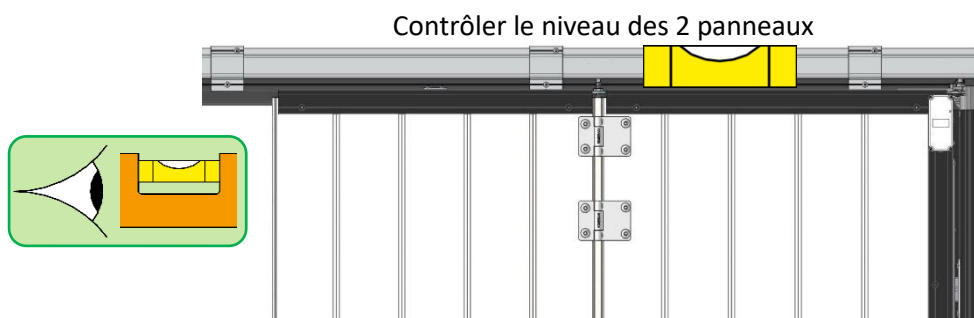
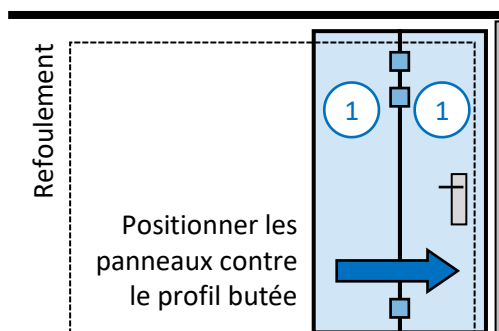
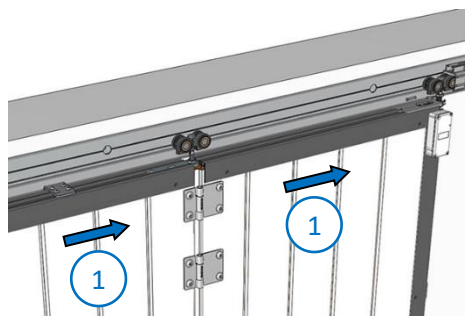

Contrôler la cote entre profil bas/seuil sur toute la longueur du seuil

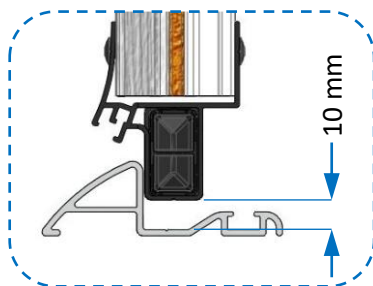

Tolérance : 10 mm +3/-2
Si valeur inférieure à 8 mm, remonter le tablier d'autant.

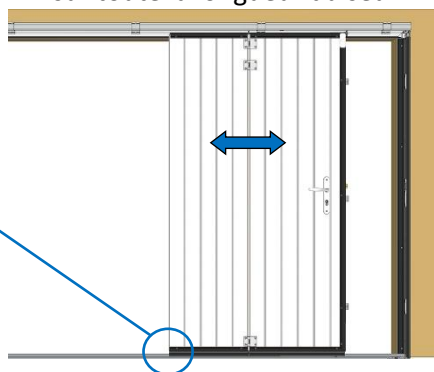

Préparation des panneaux intermédiaires

Chariot monté en usine

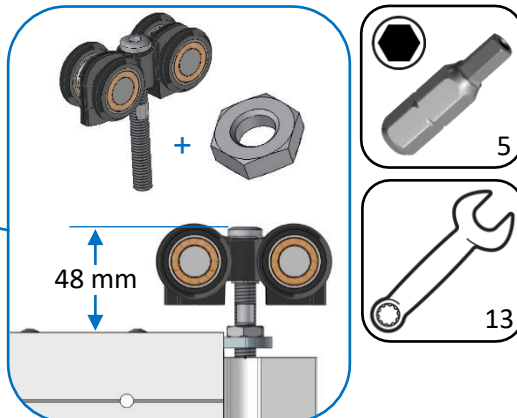

Réglage des chariots

Utiliser l'équerre de contrôle



⚠ Nœud de charnière dans la rainure du panneau

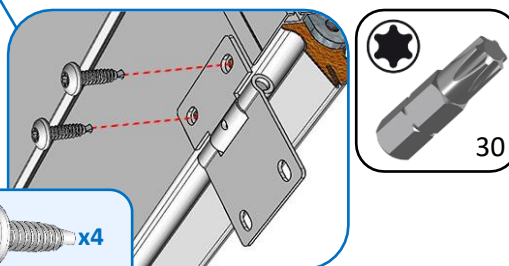

Vis : Autoperceuse TB Torx 6,3x25 x4

Vis : Autoperceuse TB Torx 6,3x25

Joint brosse monté en usine

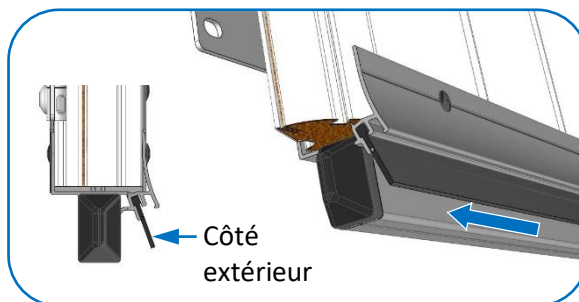

Conseil :

Plier légèrement le joint, pour tenir dans le profil.



Préparation du panneau côté refoulement

Système de placage
Si ECR ≥ 225 mm
Glisser la double clame
dans le profil vertical

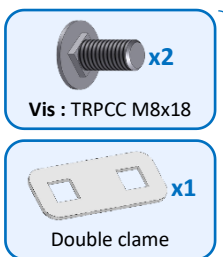

Si HP > 2500 mm
2 systèmes de placage



Chariot monté en usine

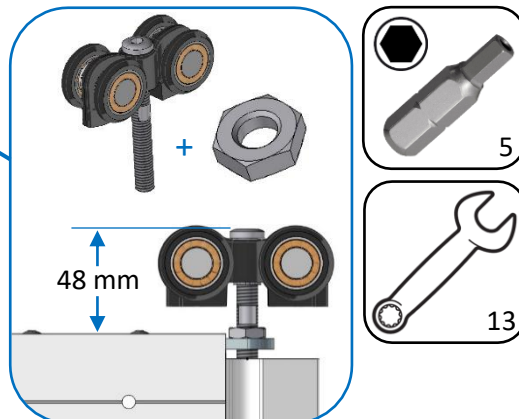

Réglage des chariots

Utiliser l'équerre
de contrôle

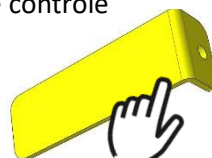

**⚠ Nœud de charnière
dans la rainure du panneau**

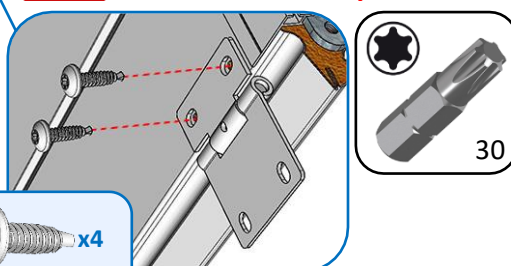

Cas n°1

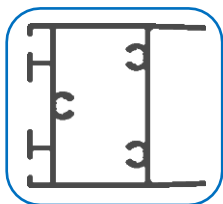

Si profil

Cas n°2



Si support réglable



Fourni

Cas n°1

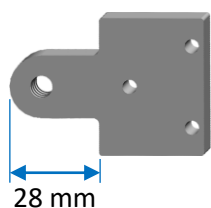

175 ≤ ECR < 500 mm
(support monté en usine)

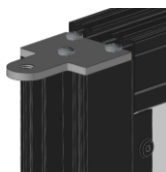

ou



500 ≤ ECR ≤ 585 mm

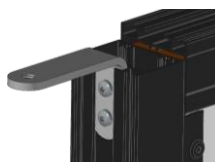

ou

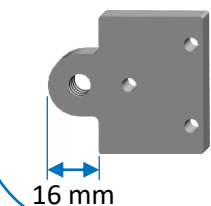

ECR > 585 mm
(support monté en usine)

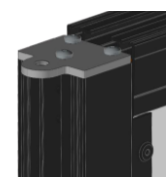

ou

Cas n°2

Trou taraudé à l'extérieur

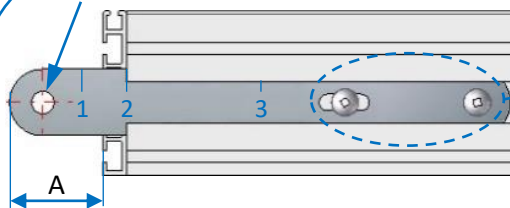

Vis : Autoperceuse
TB Carré 4,2x16

ECR	Position	A
175 ≤ ECR < 500 mm	2	28 mm
500 ≤ ECR ≤ 585 mm	3	63 mm
Si ECR > 585 mm monter le chariot	1	16 mm



• **Monter les butées caoutchouc : $175 \leq ECR \leq 585$ mm**

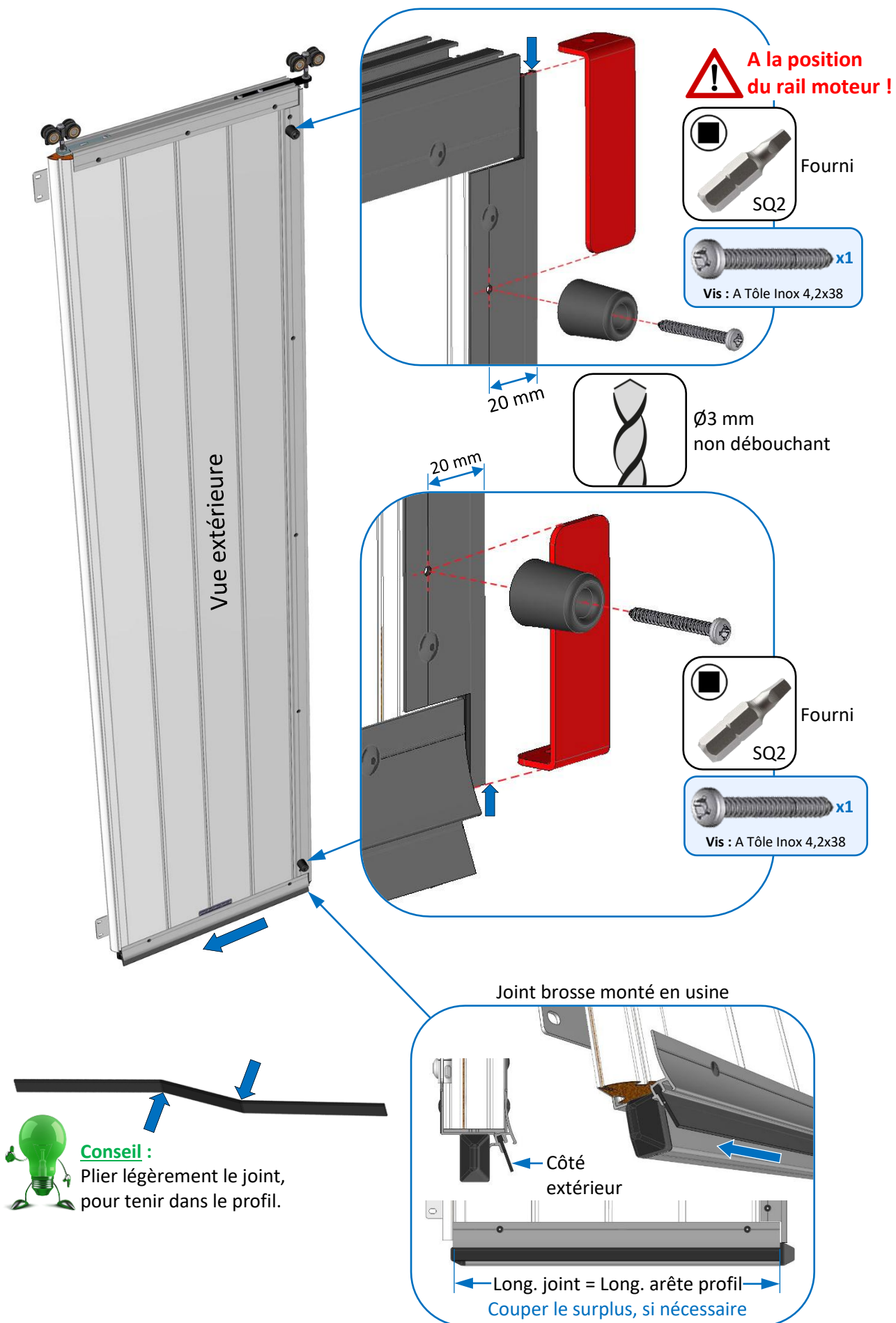

Installation des panneaux intermédiaires par 2 ou avec panneau côté refolement

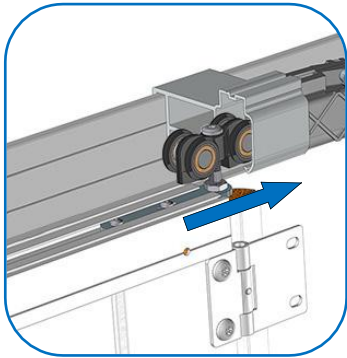

Positionner les panneaux dans la baie suivant l'ordre de montage

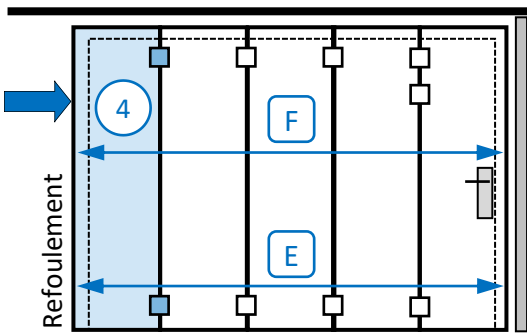
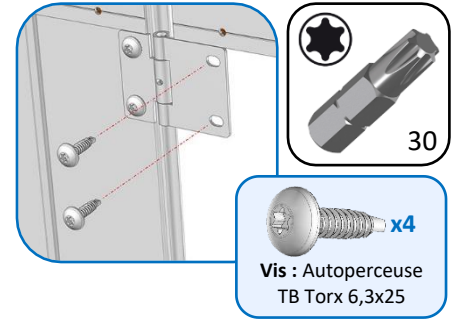
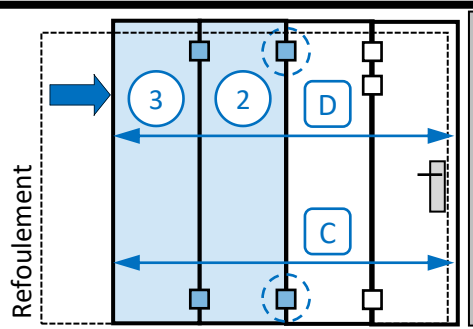

Reprendre les étapes ci-dessus pour le panneau "côté refolement"

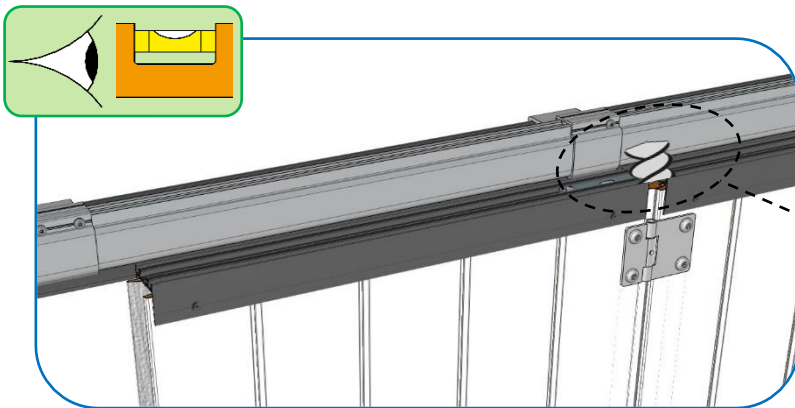

Réglage du chariot

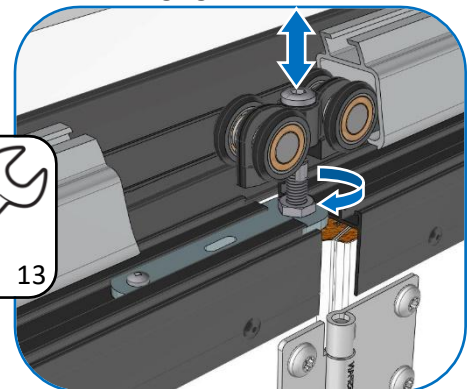

Contrôler la cote entre profil bas/seuil sur toute la longueur du seuil



Tolérance : 10 mm +3/-2
Si valeur inférieure à 8 mm, remonter le tablier d'autant.

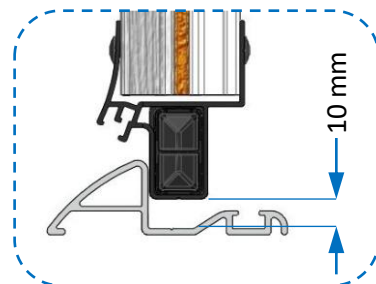

Contrôler la position du tablier

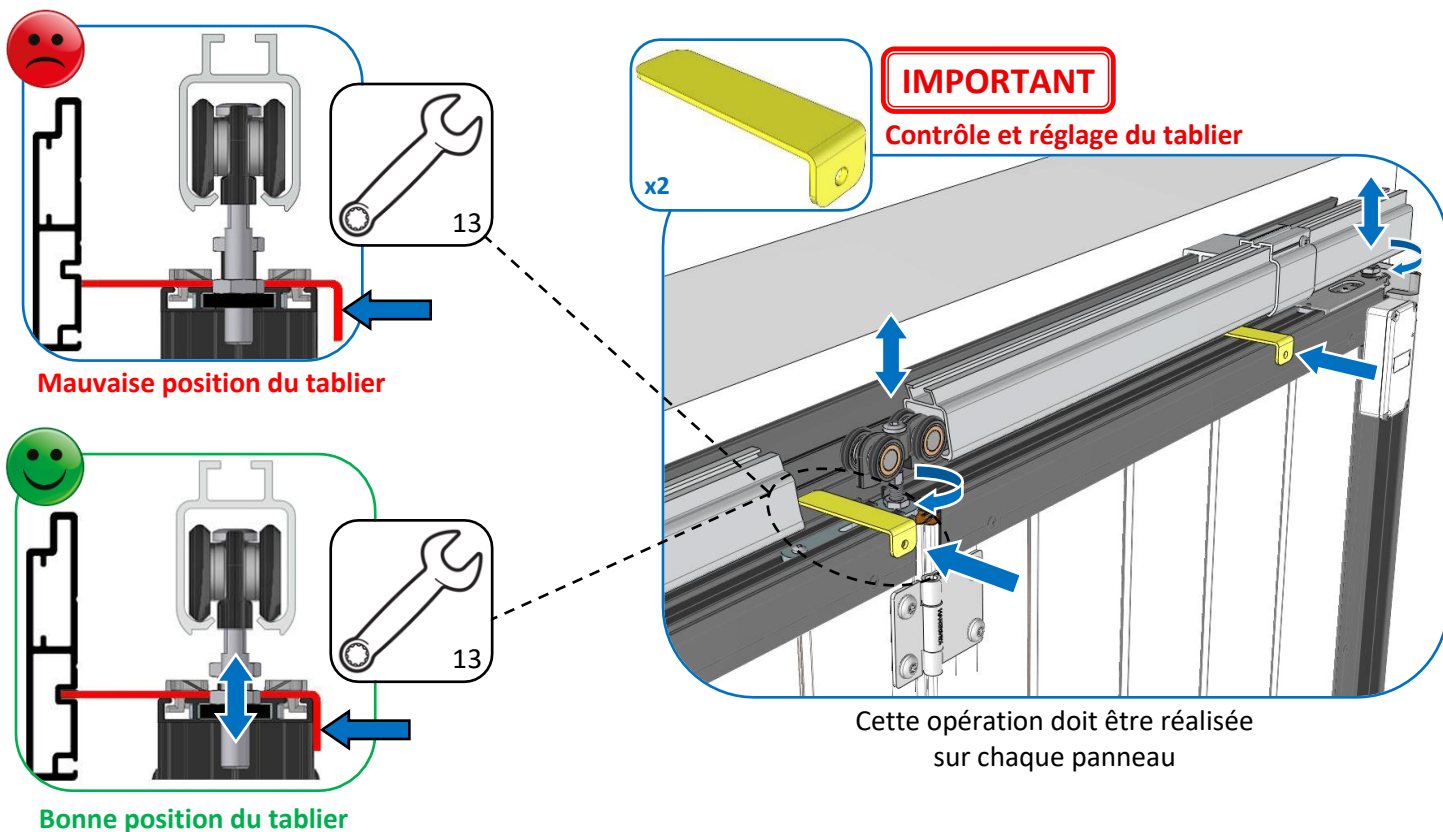

Contrôler le niveau sur tout le tablier

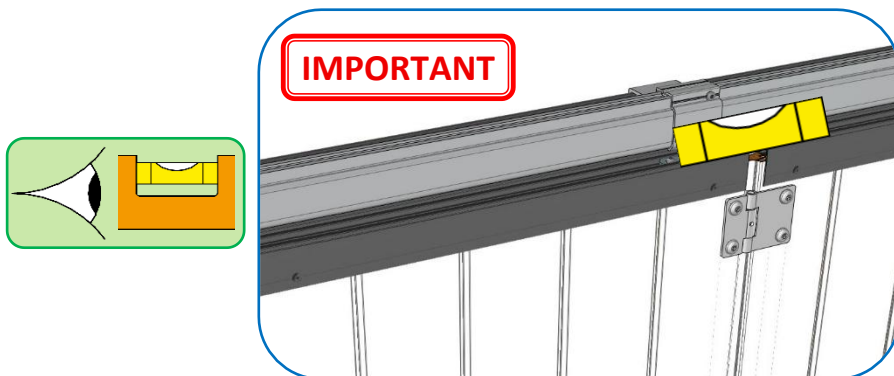

Contrôler le parallélisme

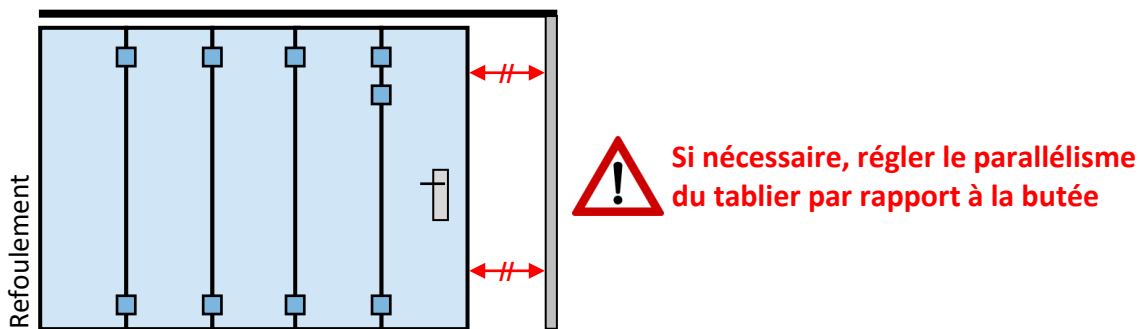

Installation chariot spécial portillon

• **Préparation :**

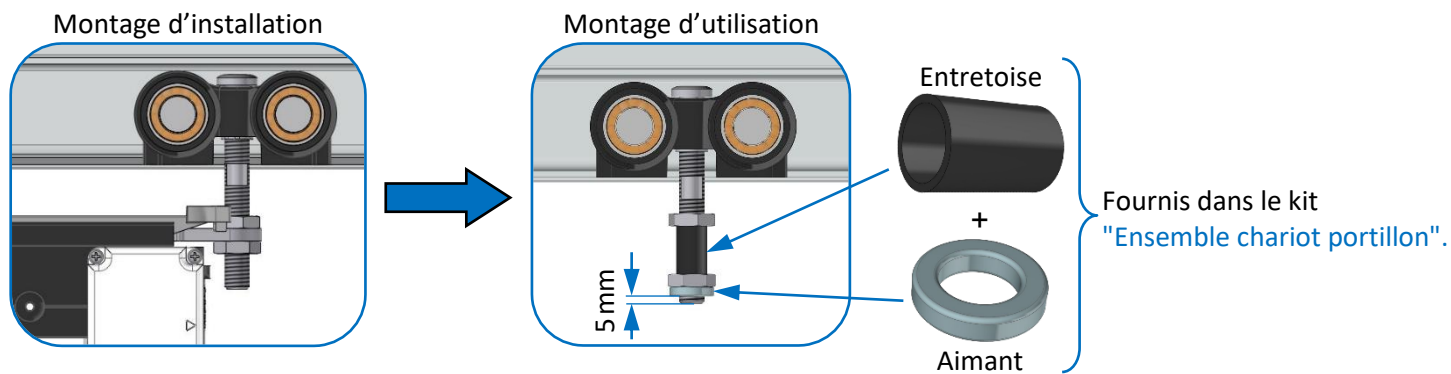

• **Installation sur le panneau portillon :**

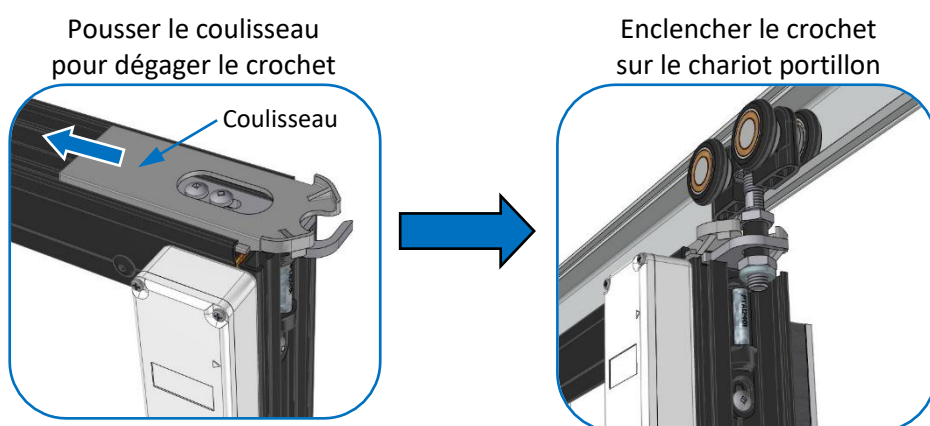

IMPORTANT : Affiner le réglage et vérifier le parallélisme des panneaux.

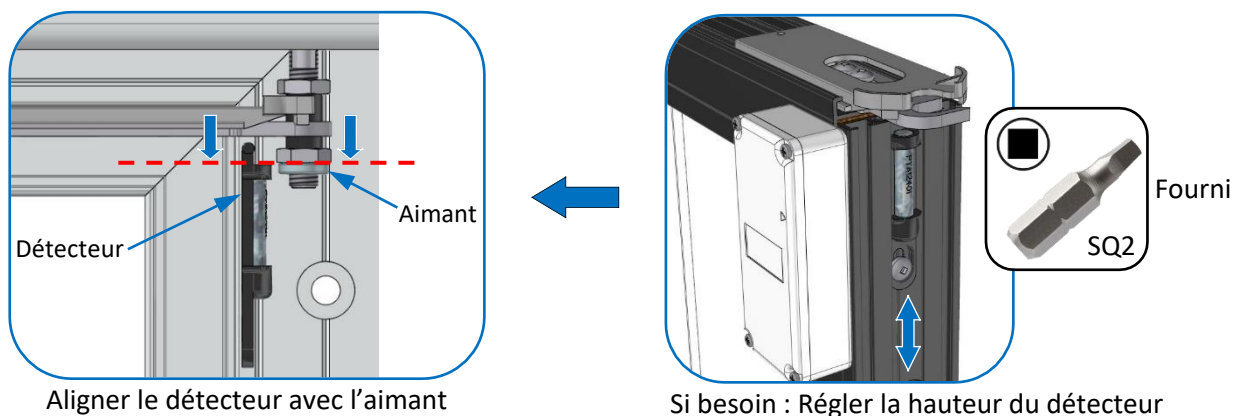

Rail côté refoulement (refoulement à gauche représenté)

Assemblage du "rail de guidage haut" sur le sol

• Rail en 1 partie :

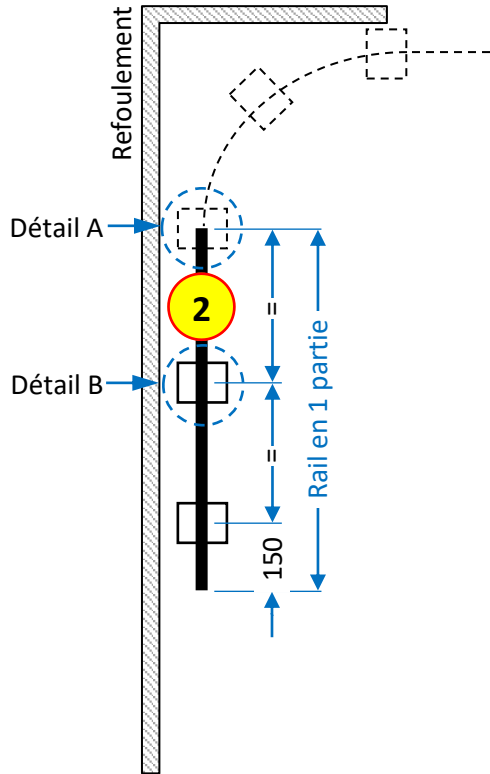

OU

• Rail en 2 parties :

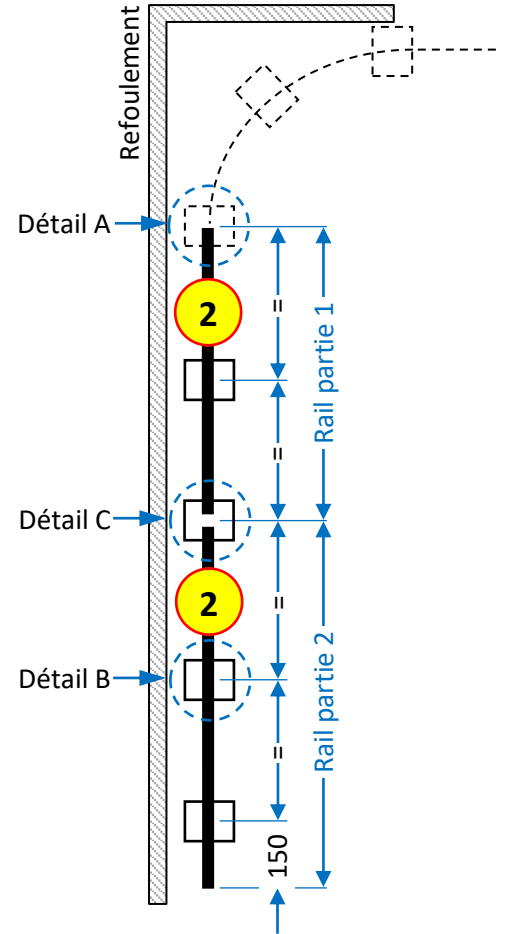

Profilé

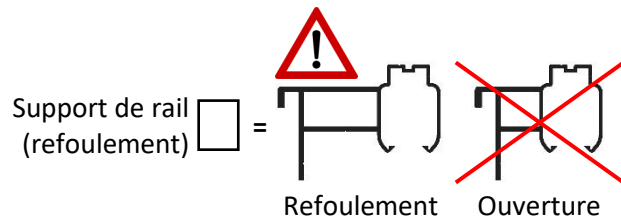
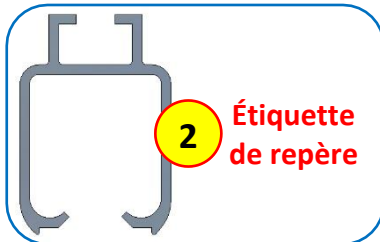

Détail A (courbe plastique)

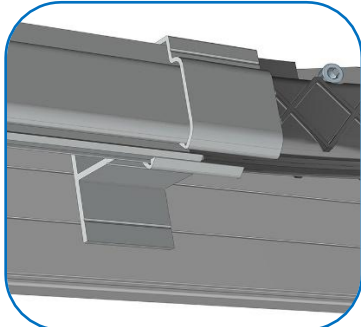

Identique avec courbe aluminium

Détail B

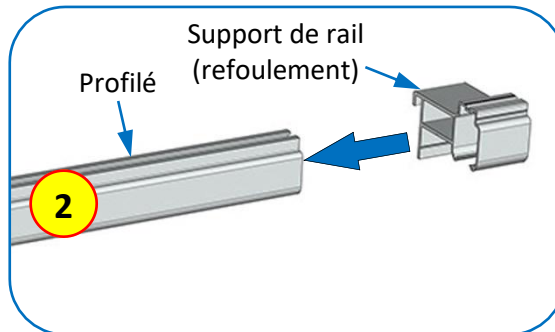

Détail C

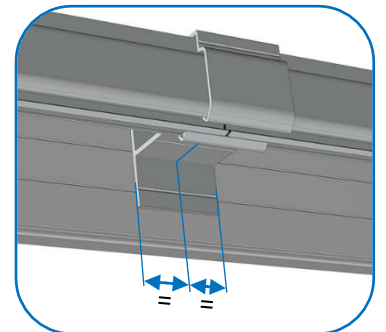

Montage du rail de guidage

• **Rail en 1 ou 2 parties :**

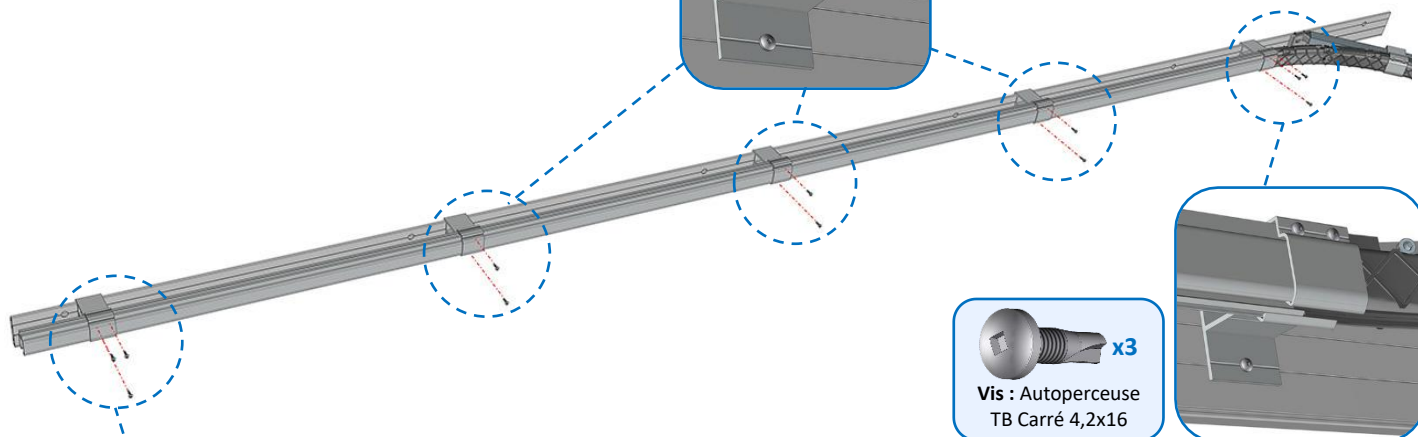
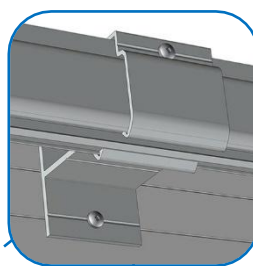
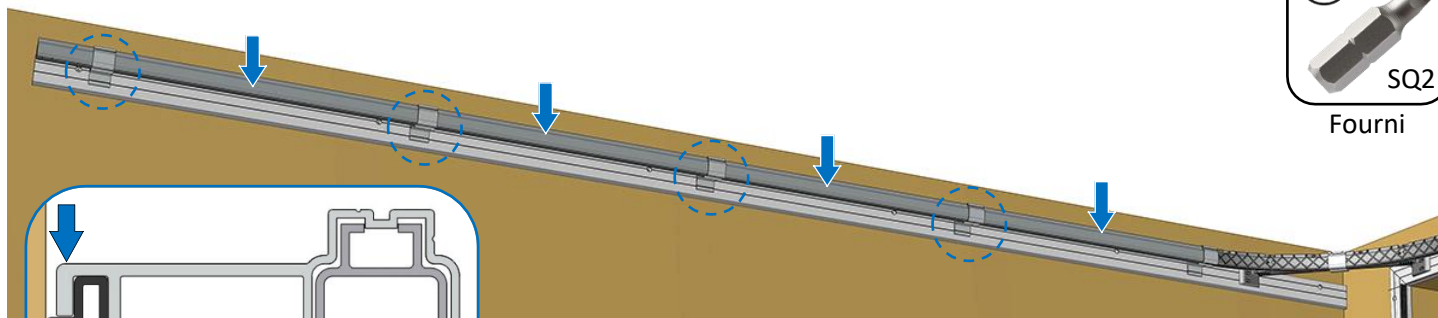

Identique avec courbe aluminium

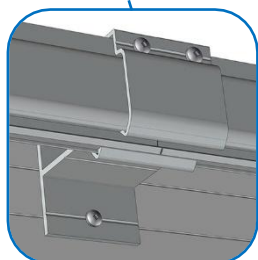

Liaison de rail

Les différents équipements côté refoulement

3 cas possibles (refoulement à gauche représenté)

- **Bras multiposition** : $175 \text{ mm} \leq \text{ECR}^* \leq 585 \text{ mm}$ (détail du montage sur les pages suivantes).

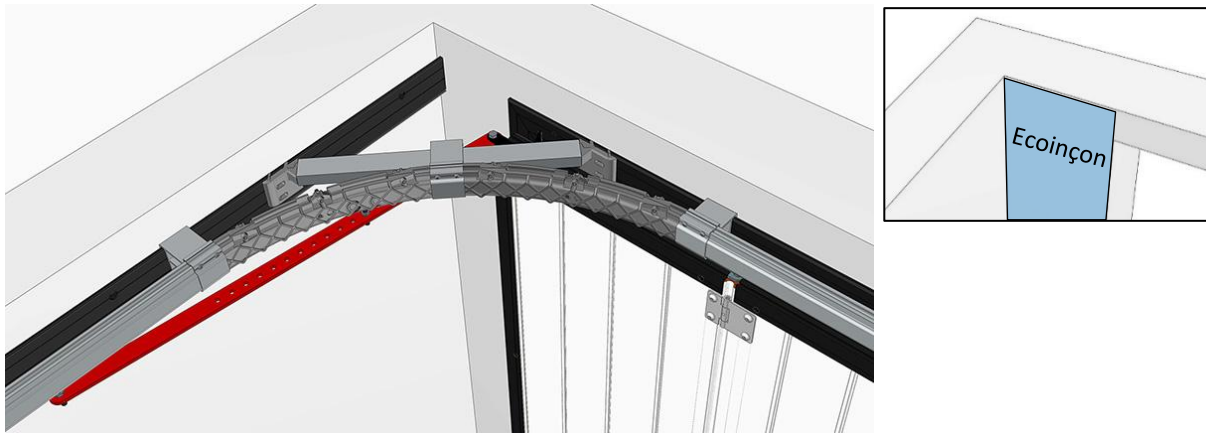

- **Rallonge** : $585 \text{ mm} < \text{ECR}^* \leq 1200 \text{ mm}$ (détail du montage sur les pages suivantes).

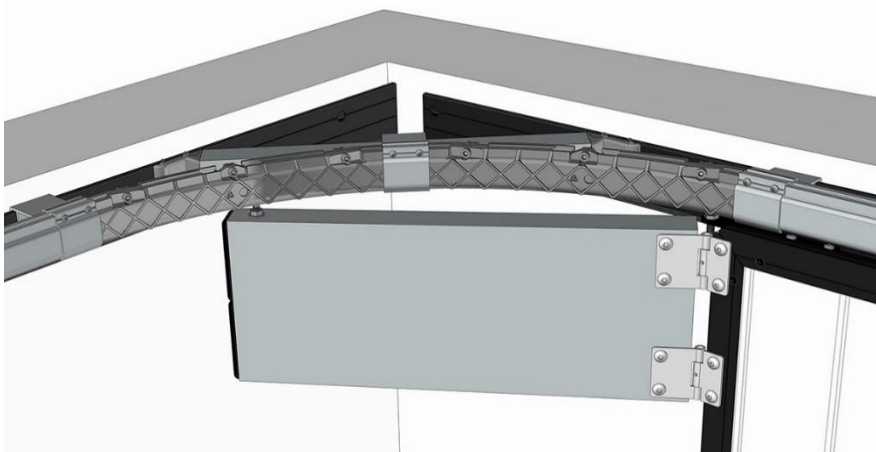

- **Pas d'équipement** : $\text{ECR}^* > 1200 \text{ mm}$ (détail sur les pages suivantes).



* ECR = Ecoiçon Côté Refoulement

Bras multiposition pour écoinçon : $175 \leq ECR \leq 585$ mm

Montage du bras

- Glisser les 2 chariots dans le rail de guidage :

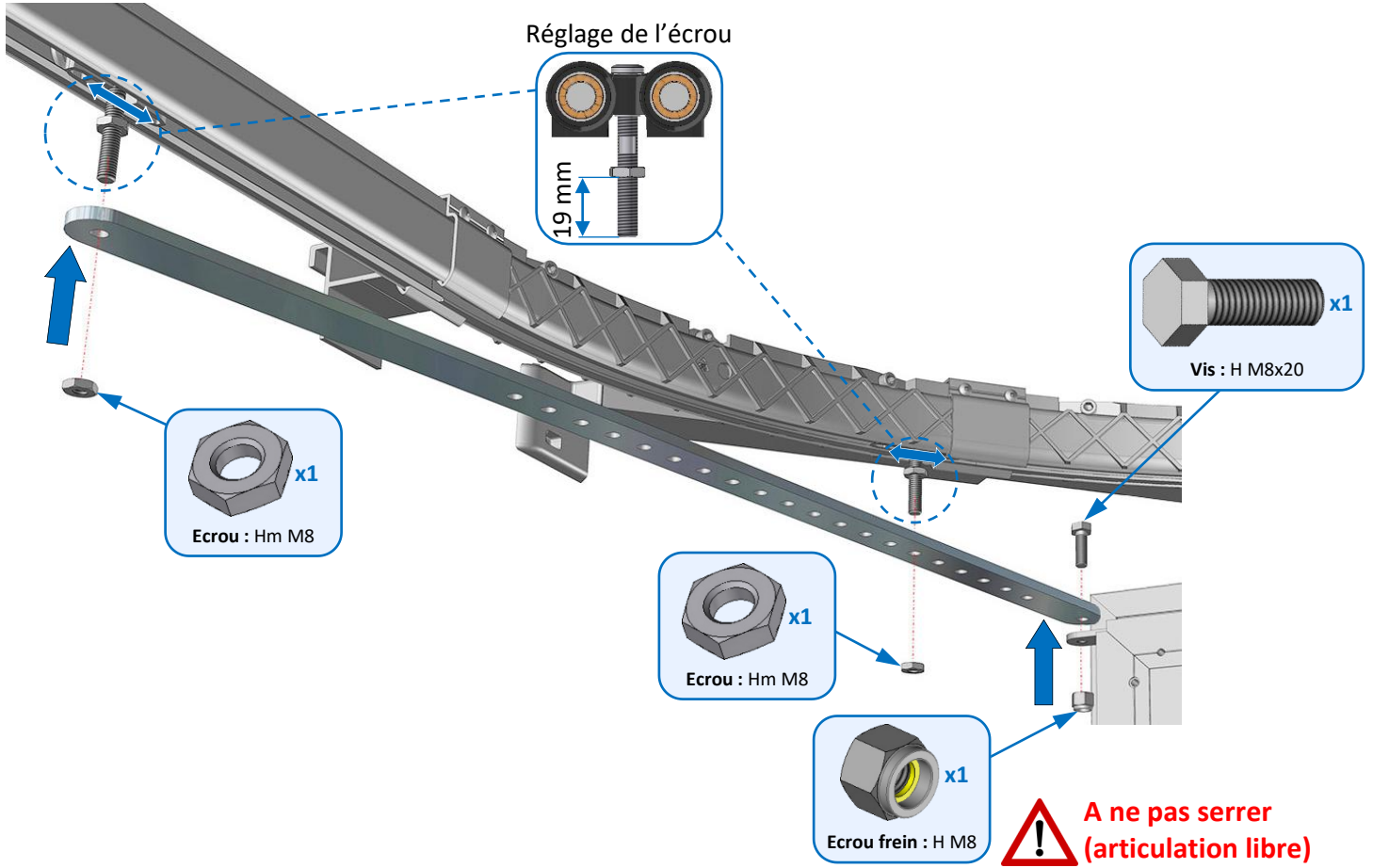
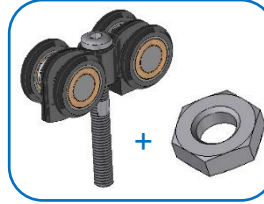

- Monter le bras en fonction de l'écoinçon (valeur théorique : A ajuster sur chantier)

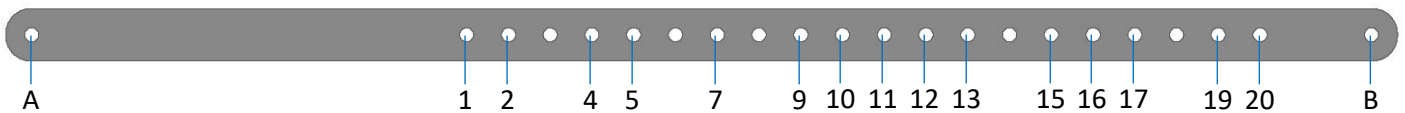

Extrémités du bras	Bras entier							Bras recoupé								
	A et B							B et 2	B et 4	B et 4	B et 1	B et 5	B et 9	B et 11	B et 13	B et 16
* N° du trou	7	9	10	12	15	17	19	19	18	19	20	20	20	20	20	20
Ecoinçon (mm)	175	200	225	250	300	350	400	415	425	450	500	515	535	550	560	585

* Dans le cas d'un écoinçon tombant entre 2 numéros de trous, prendre le numéro du trou inférieur.

Rallonge pour écoinçon : $585 < ECR \leq 1200$ mm

Préparation de la rallonge

IMPORTANT : Ecrou H bas à embase M8



Montage de la rallonge

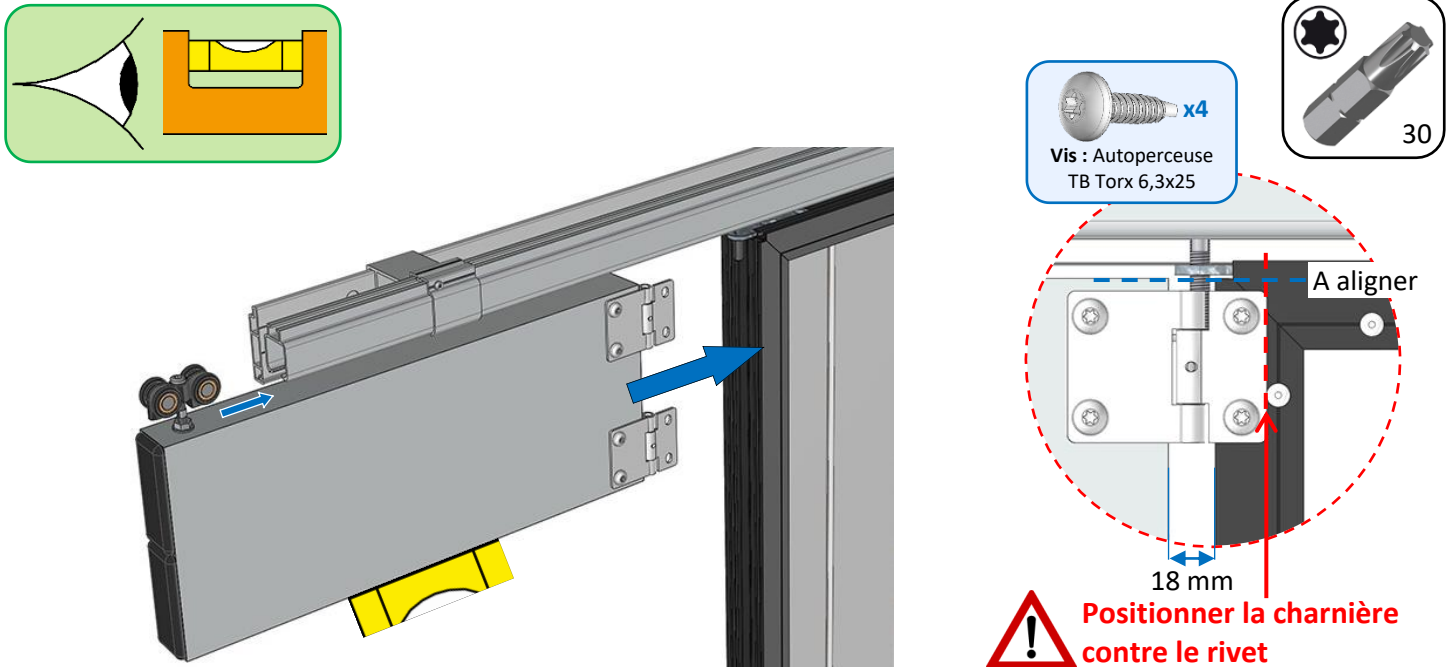

Pas d'équipement pour écoinçon : ECR > 1200 mm



Pas de bras multiposition

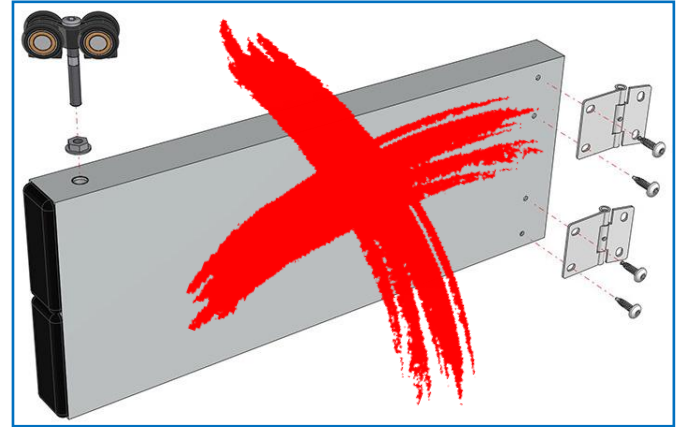

Pas de rallonge

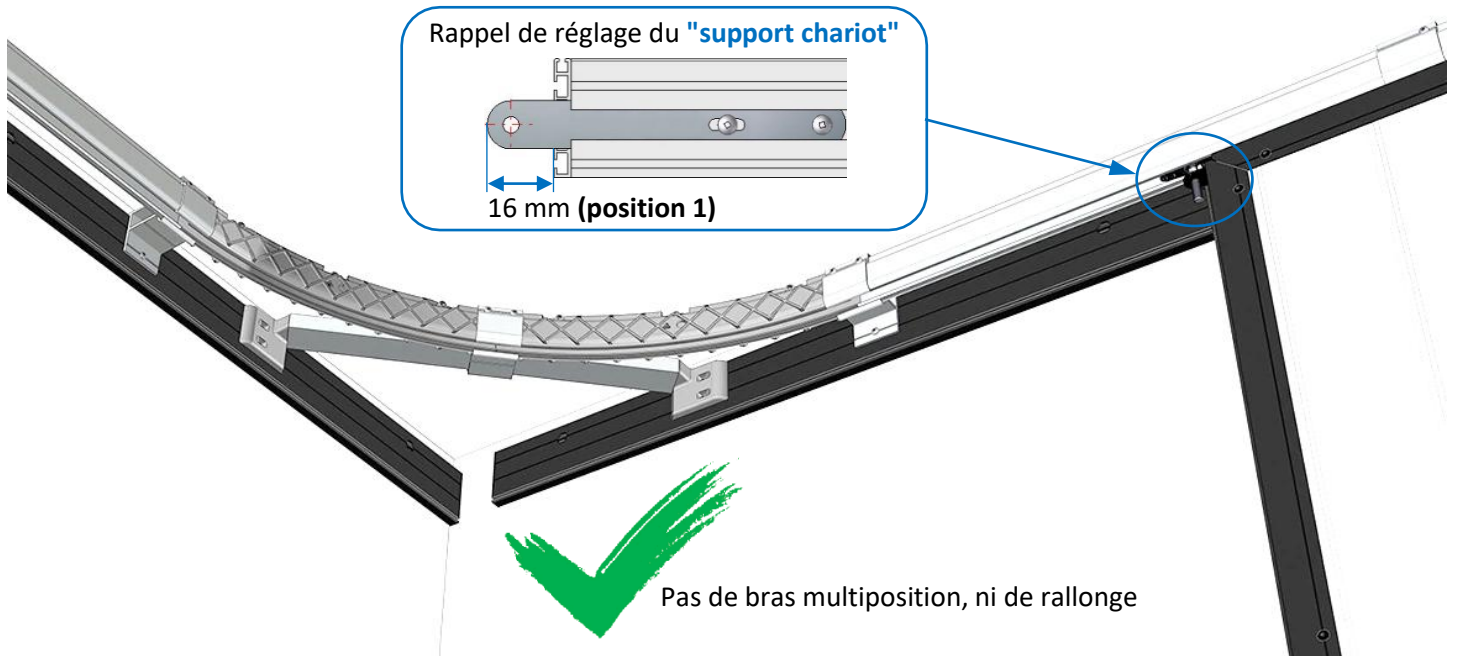

Finitions pour tous les types d'écoinçons

Montage de la butée de fin de course

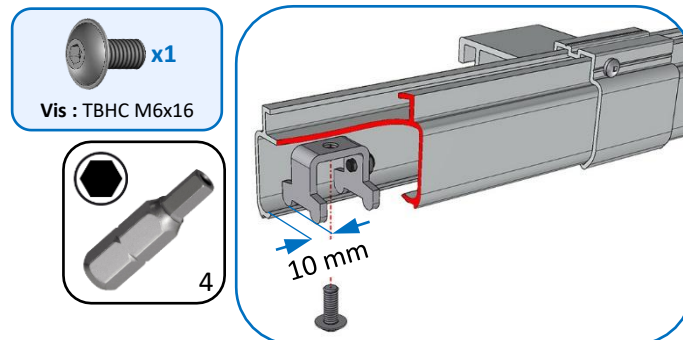

Montage de la butée fixe

• Préparation de la butée :

Refoulement à droite

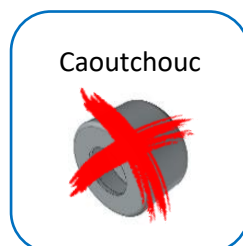
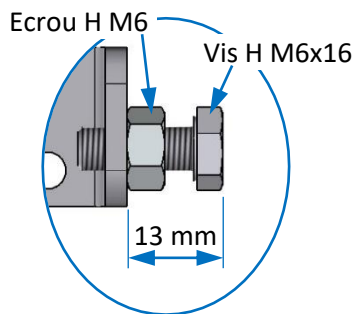
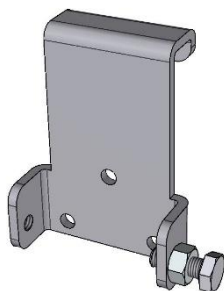

Non utilisé sur version motorisée

Refoulement à gauche

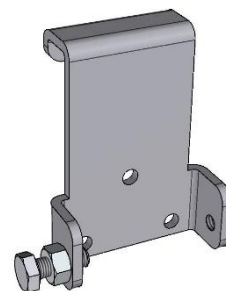

• Installation de la butée : Fermer le tablier en respectant le jeu théorique ci-dessous.

IMPORTANT

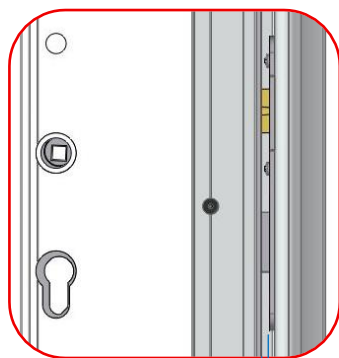

Jeu théorique = 4 mm
entre la tête et la gâche
(utiliser les cales fournies)

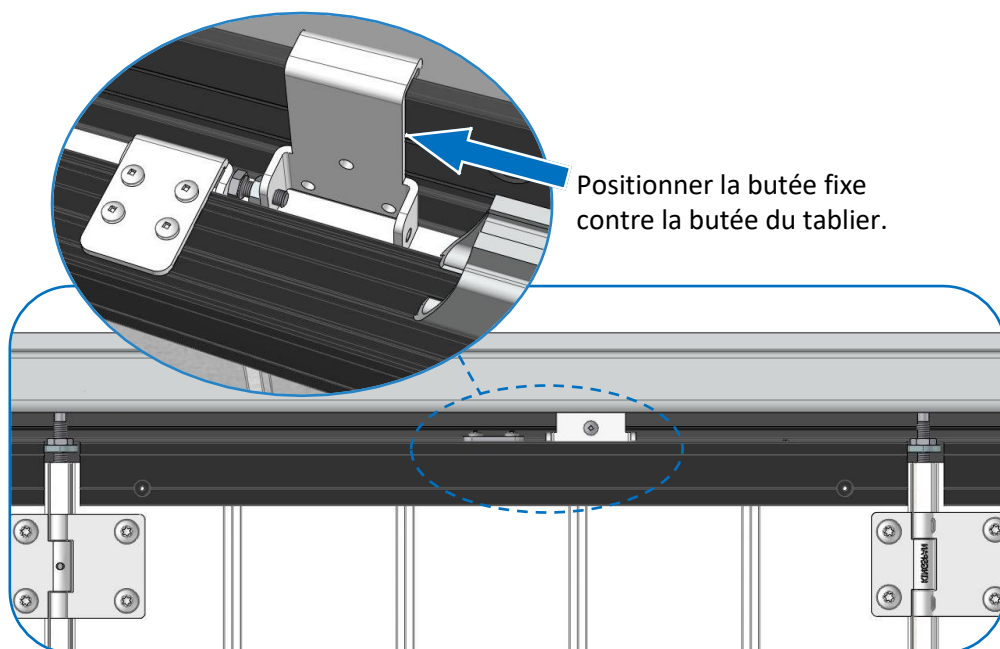
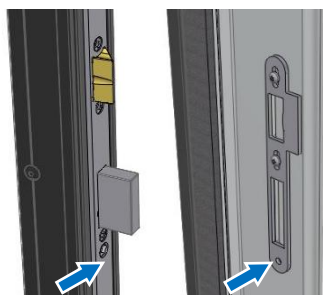

• Fixer la butée :

1- Fixer par 1 vis



• Vérifier le jeu "Portillon fermé" :

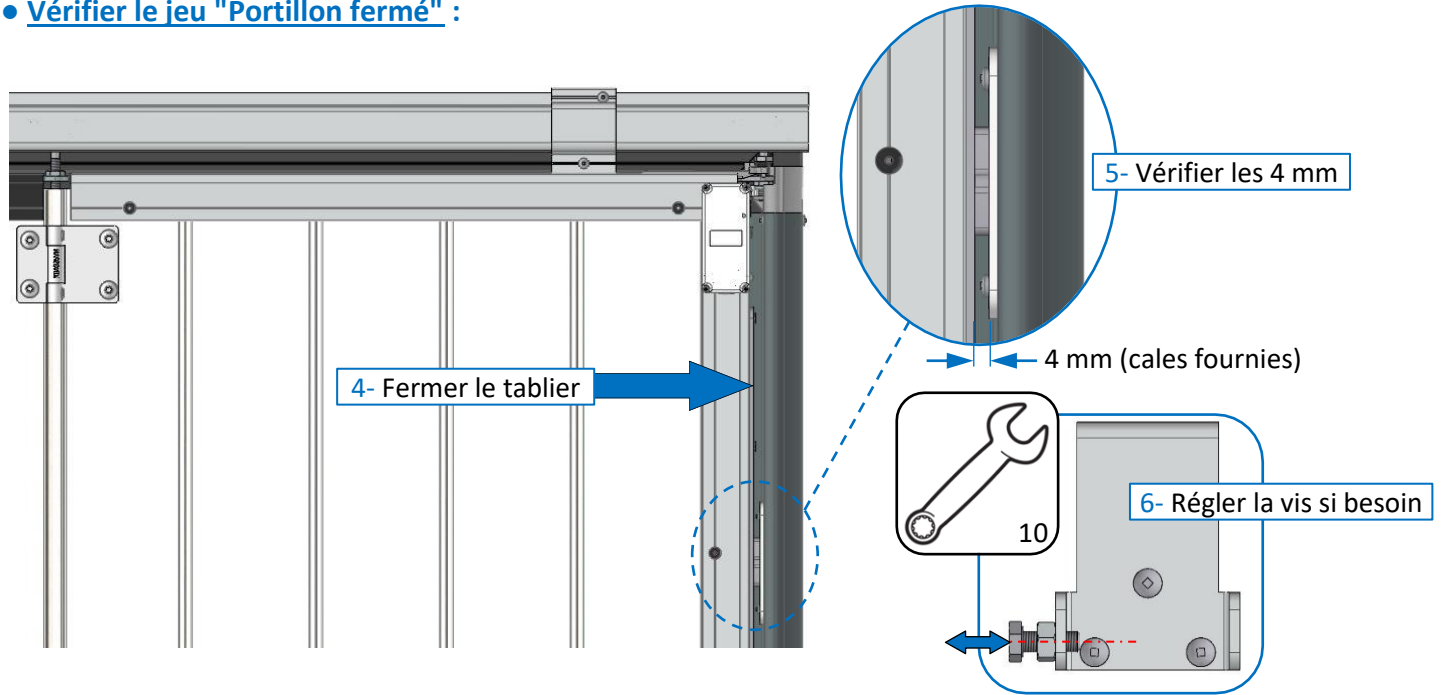

Réglage des patins

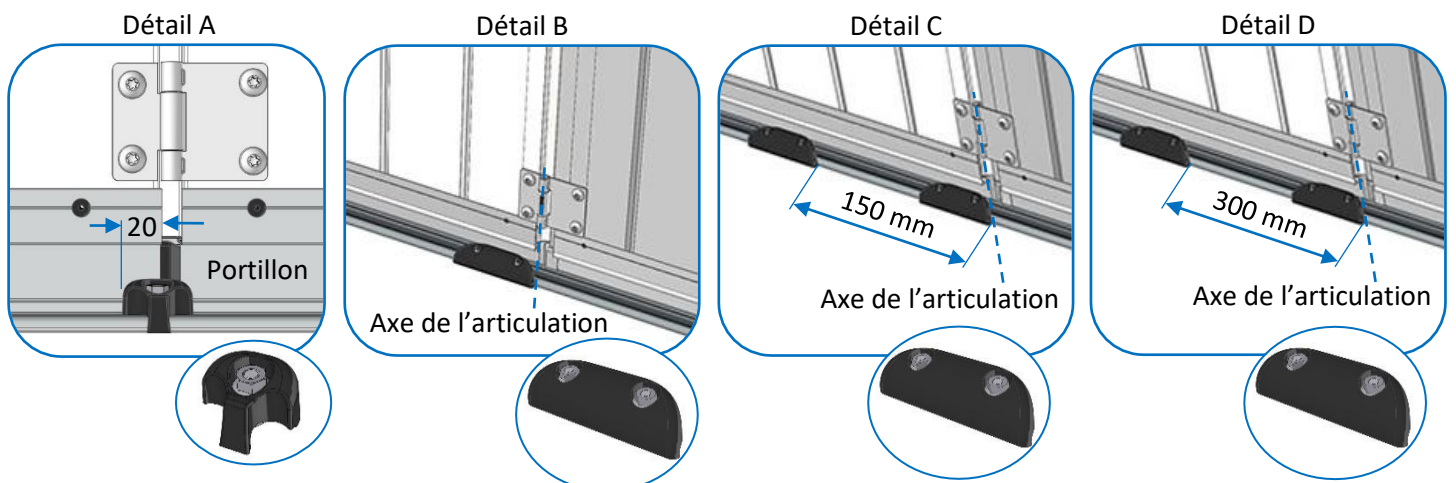
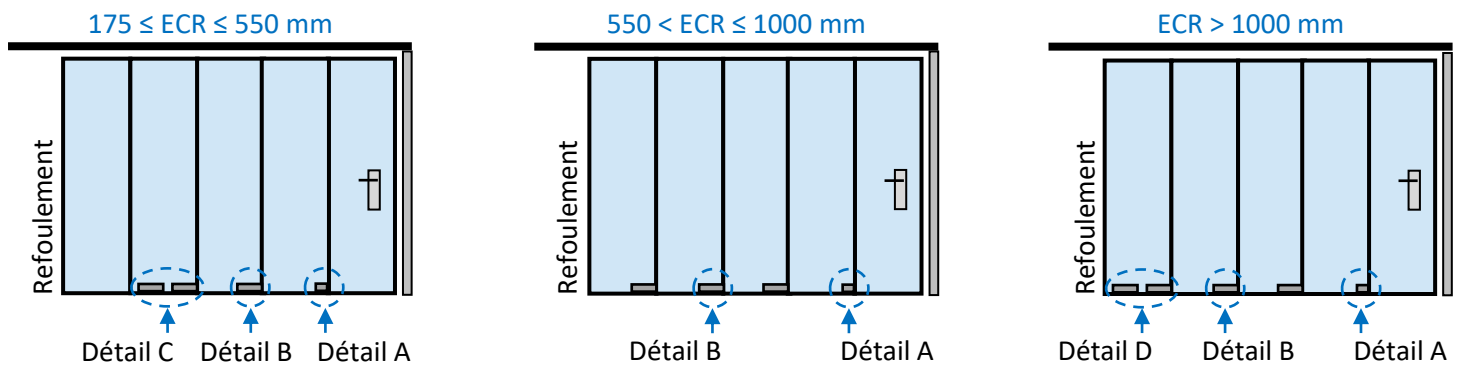

Fixer les supports de rail intermédiaires

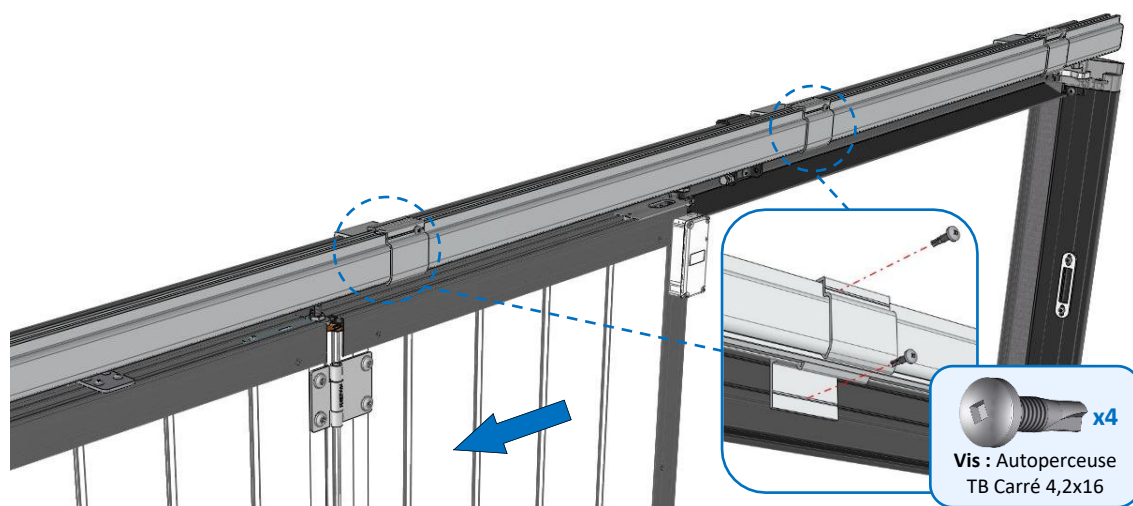

Montage du guidage

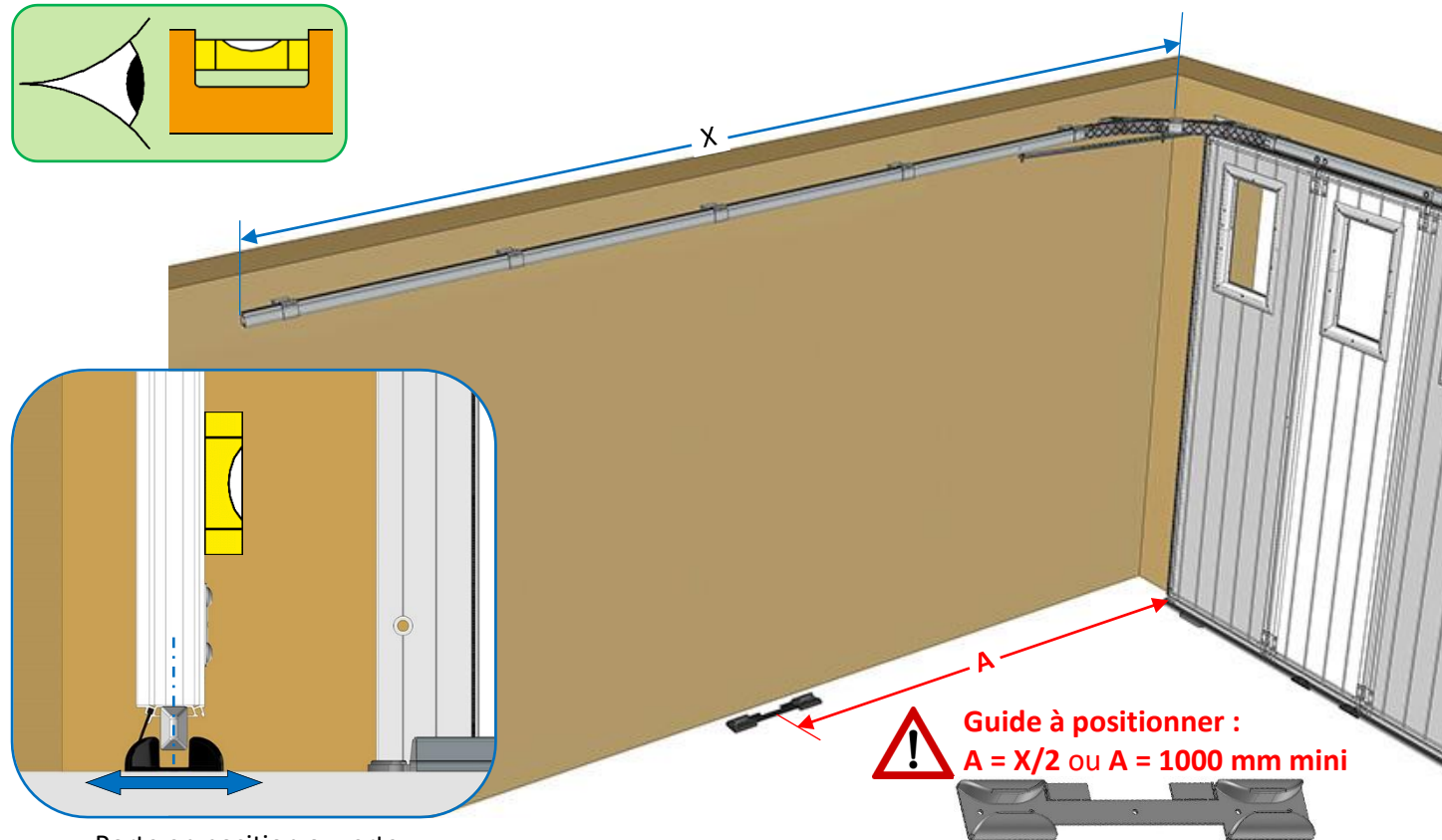
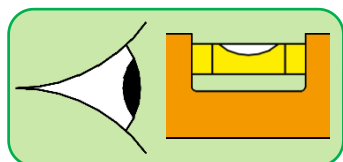

Porte en position ouverte,
centrer le guide et le fixer (vis non fournies)

Système de placage du tablier (panneau côté refolement)

IMPORTANT

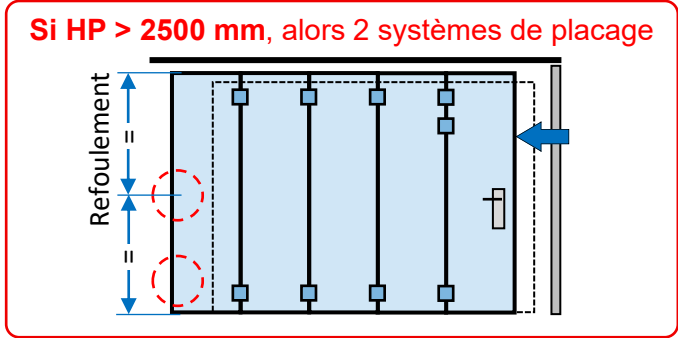
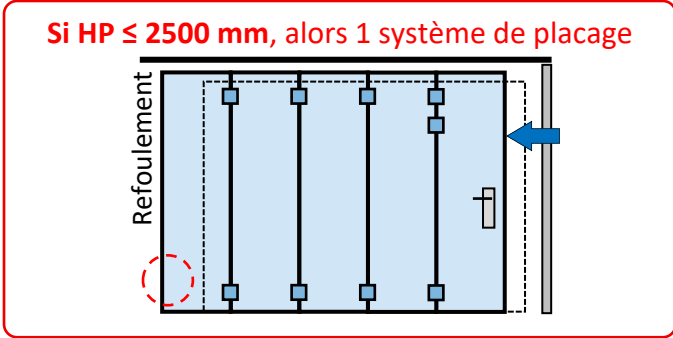

OU

● **225 ≤ ECR < 600 mm :**

1 - Assembler la chape support

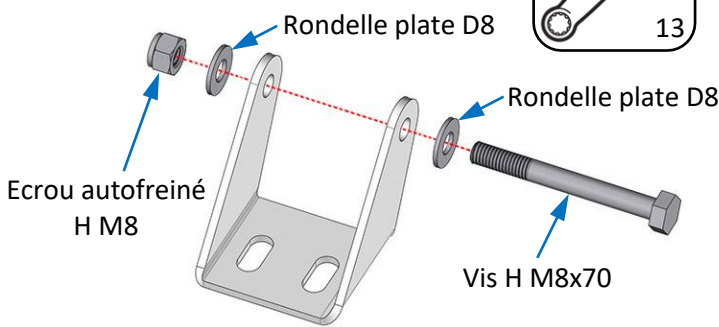

2 - Visser sur les axes de trusquin

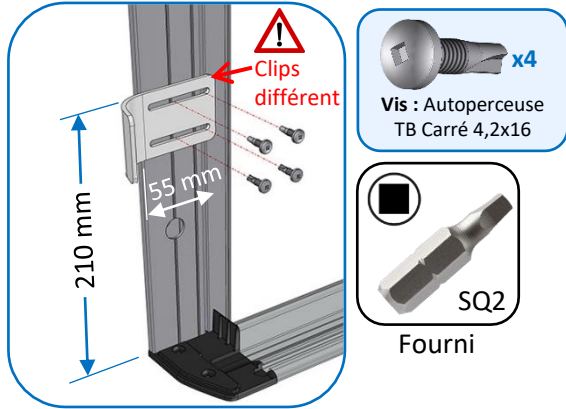

Clips différent en fonction de l'écoinçon

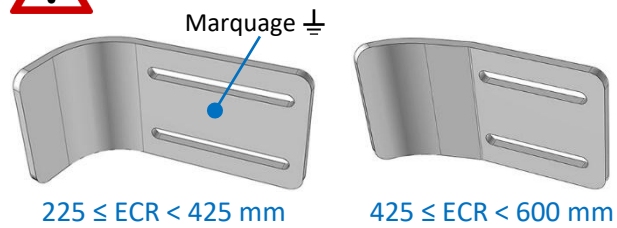

3 - Centrer sur le clips enroulé

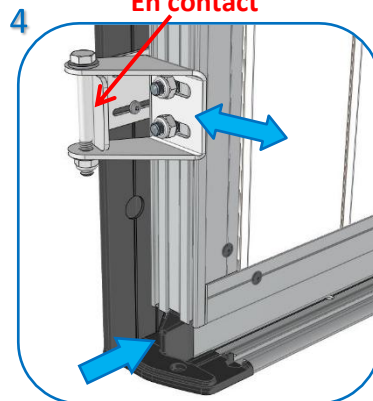
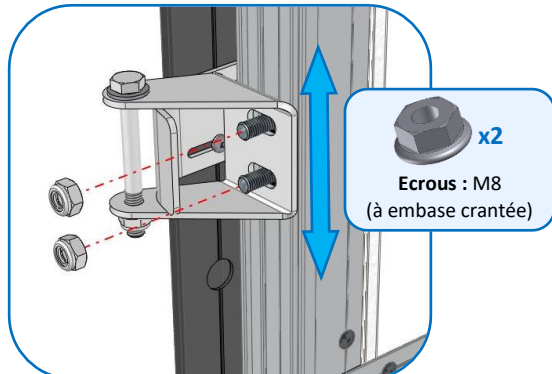

- A- Appuyer sur le bas du panneau
- B- Tirer la chape support
- C- Bloquer les écrous

• **ECR ≥ 600 mm :**

1 - Visser sur l'axe de trusquin

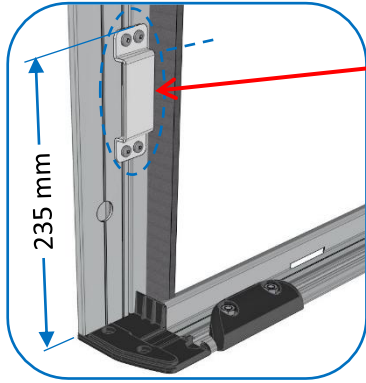

Côté refoulement

Respecter le sens du biseau (pente)



2

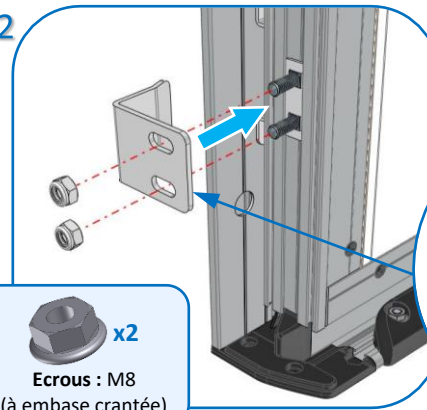

Centrer sur la gâche inclinée

3

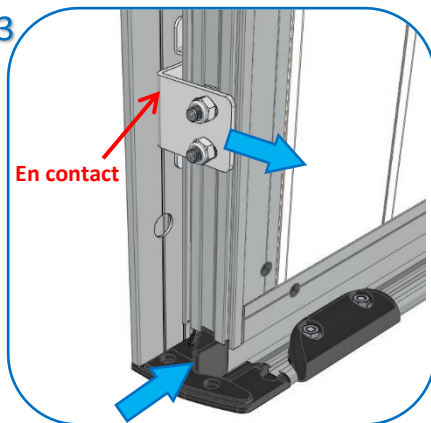

- 1- Appuyer sur le bas du panneau
- 2- Tirer le clips angulaire
- 3- Bloquer les écrous

Montage de la butée d'arrêt du portillon (sur la béquille) : ECR ≤ 1200 mm

1

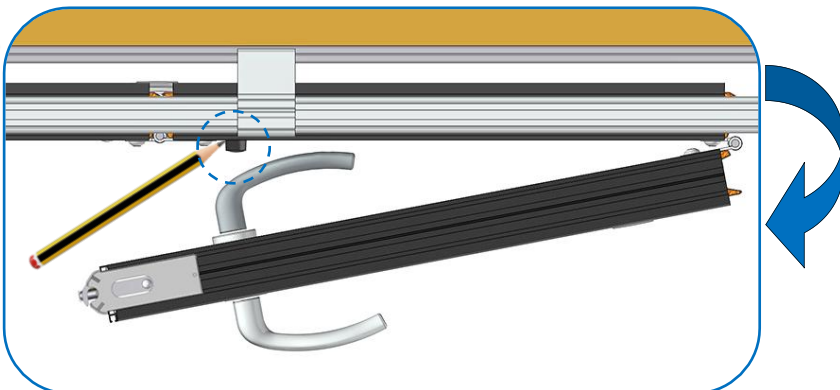

2

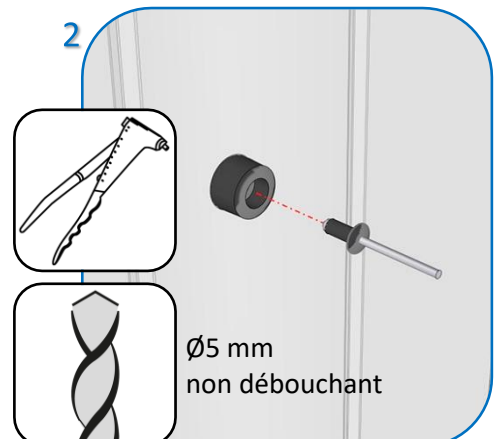

Options

Montage de la poignée encastrée

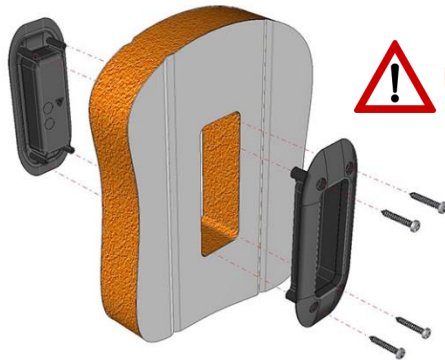

Les vis sont côté intérieur



Vis : A Tôle Inox 4,2x38



Fourni

Montage du verrou bas

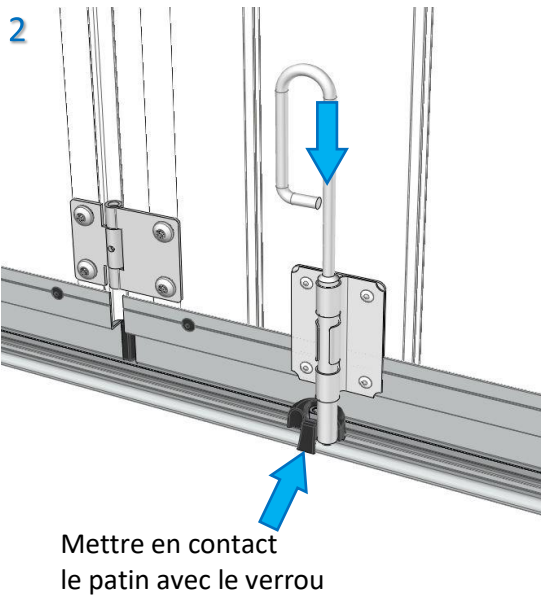
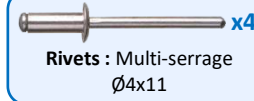
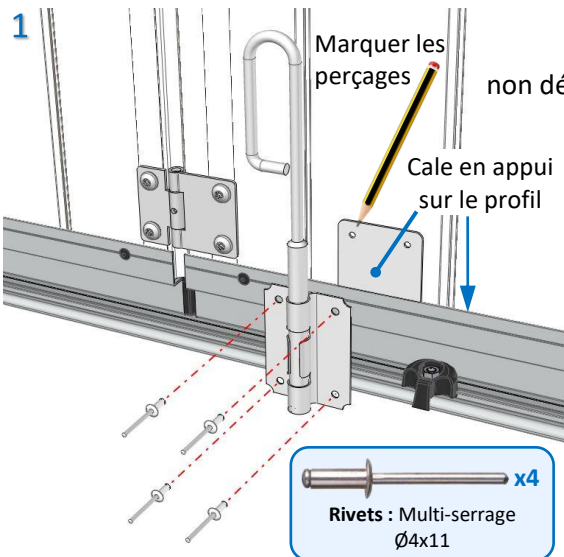
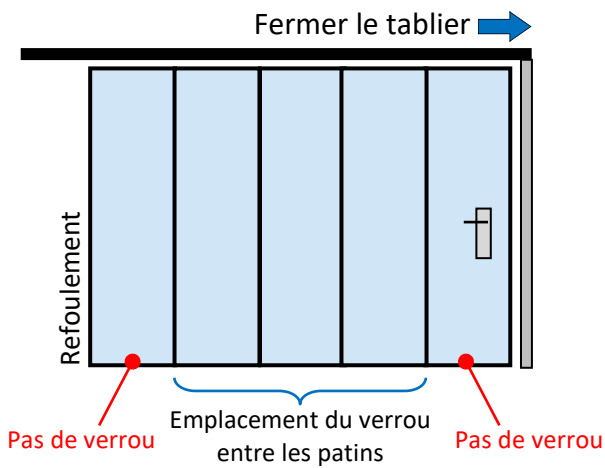

Ouvrir le verrou puis le tablier

3

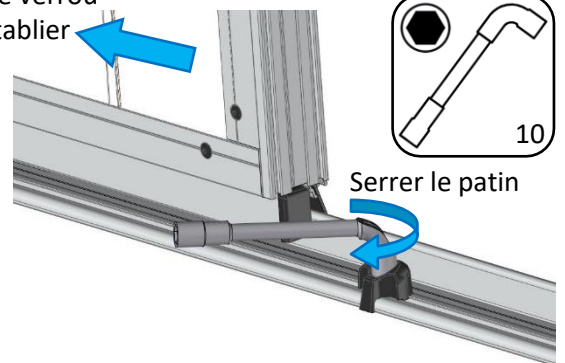

Montage du verrou haut (HP = 2250 mm maxi)

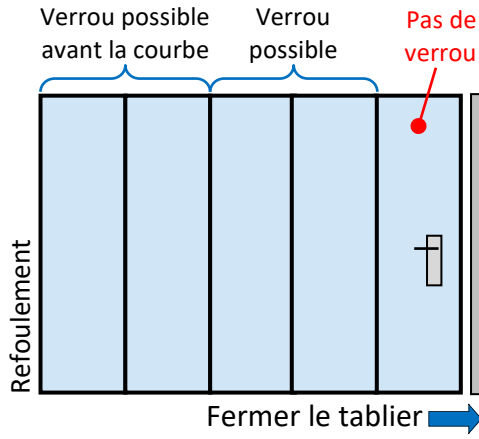

! Pas de verrou :
Si moteur au plafond ou au linteau.

Ø4,2 mm
non débouchant



1 - Installer la cale

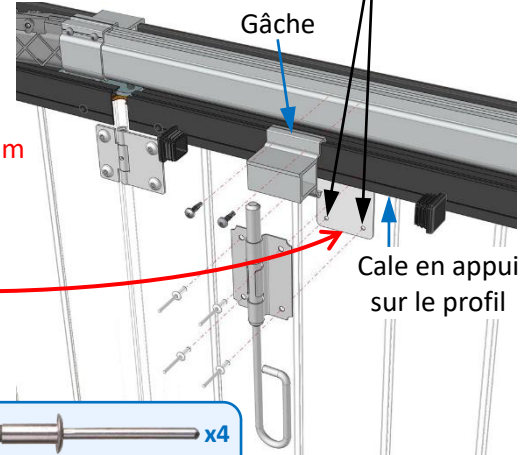

2 - Assembler la gâche et la clipser sur le rail

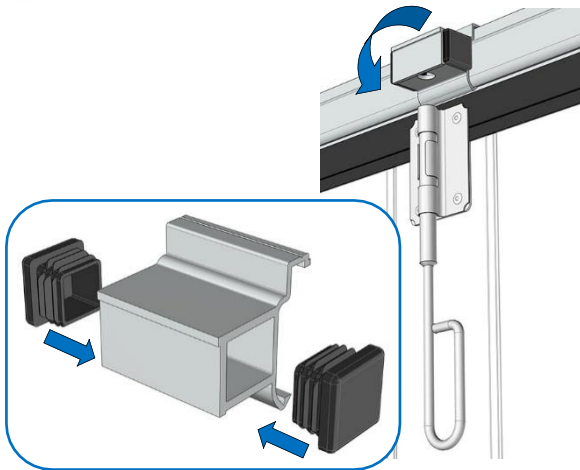

3 - Plaquer la gâche contre le verrou

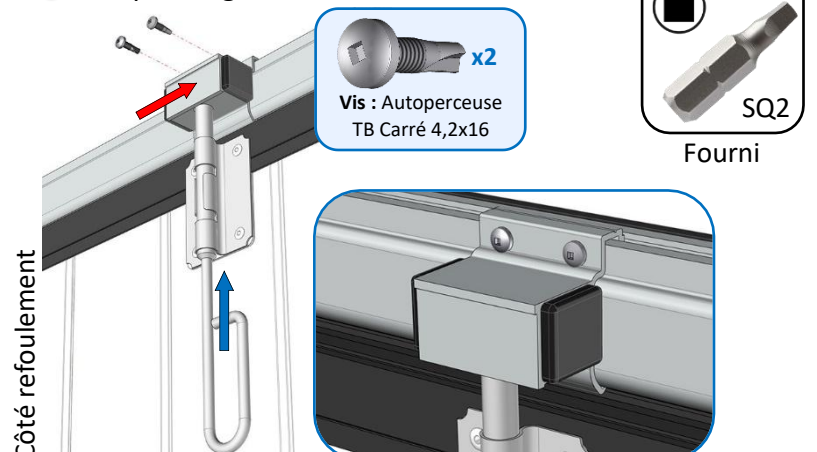

Tester le verrouillage

Montage pour écoinçon refoulement 1200 mm < ECR < Motorisation en baie

Préparation du support multi-moteurs



Si moteur SOMMER au plafond

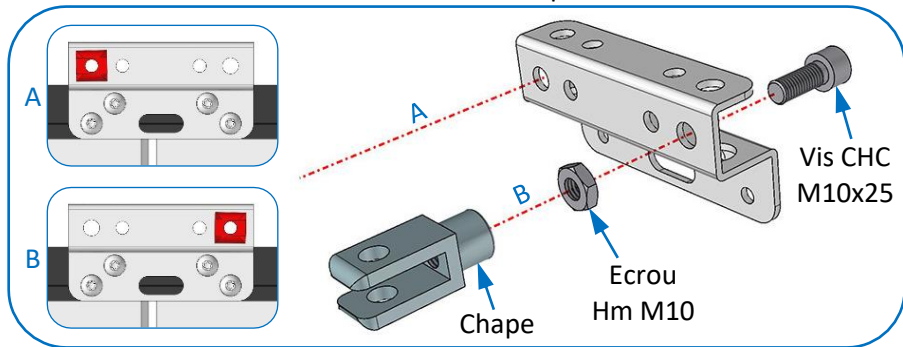

Si moteur SOMFY au plafond

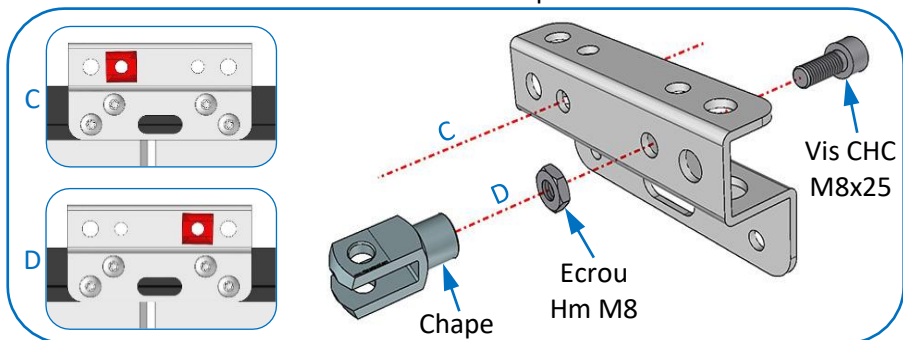

Si moteur SOMMER au linteau

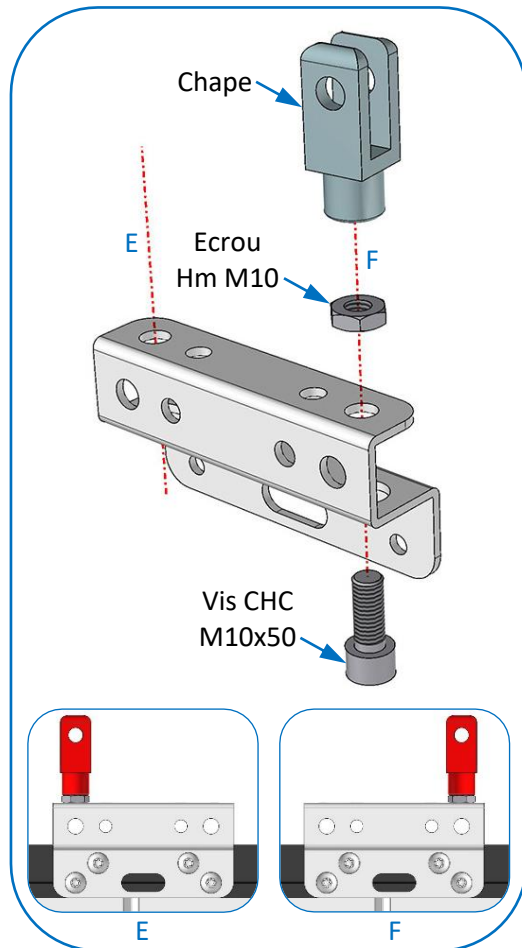

Moteurs	Au plafond		Au linteau	
	Refolement		Refolement	
	Gauche	Droite	Gauche	Droite
SOMMER TD	B	A	F	E
SOMMER Pro+	A	B	E	F
SOMFY	D	C	-	-

Montage du support multi-moteurs

Moteur SOMMER (au plafond ou au linteau) ou Moteur SOMFY (au plafond)

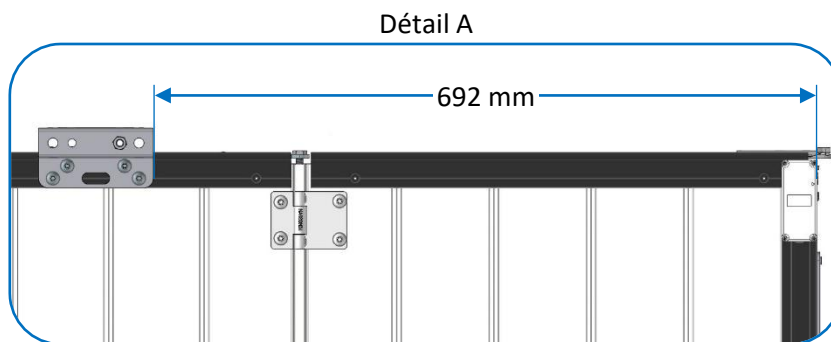
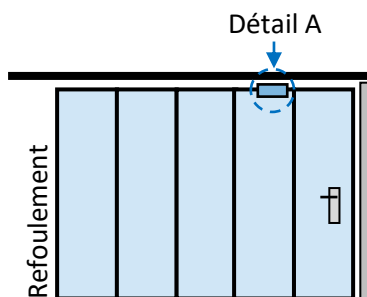

Branchement

Radio contact (sans fil) avec moteur Duo vision S3 (SOMMER)

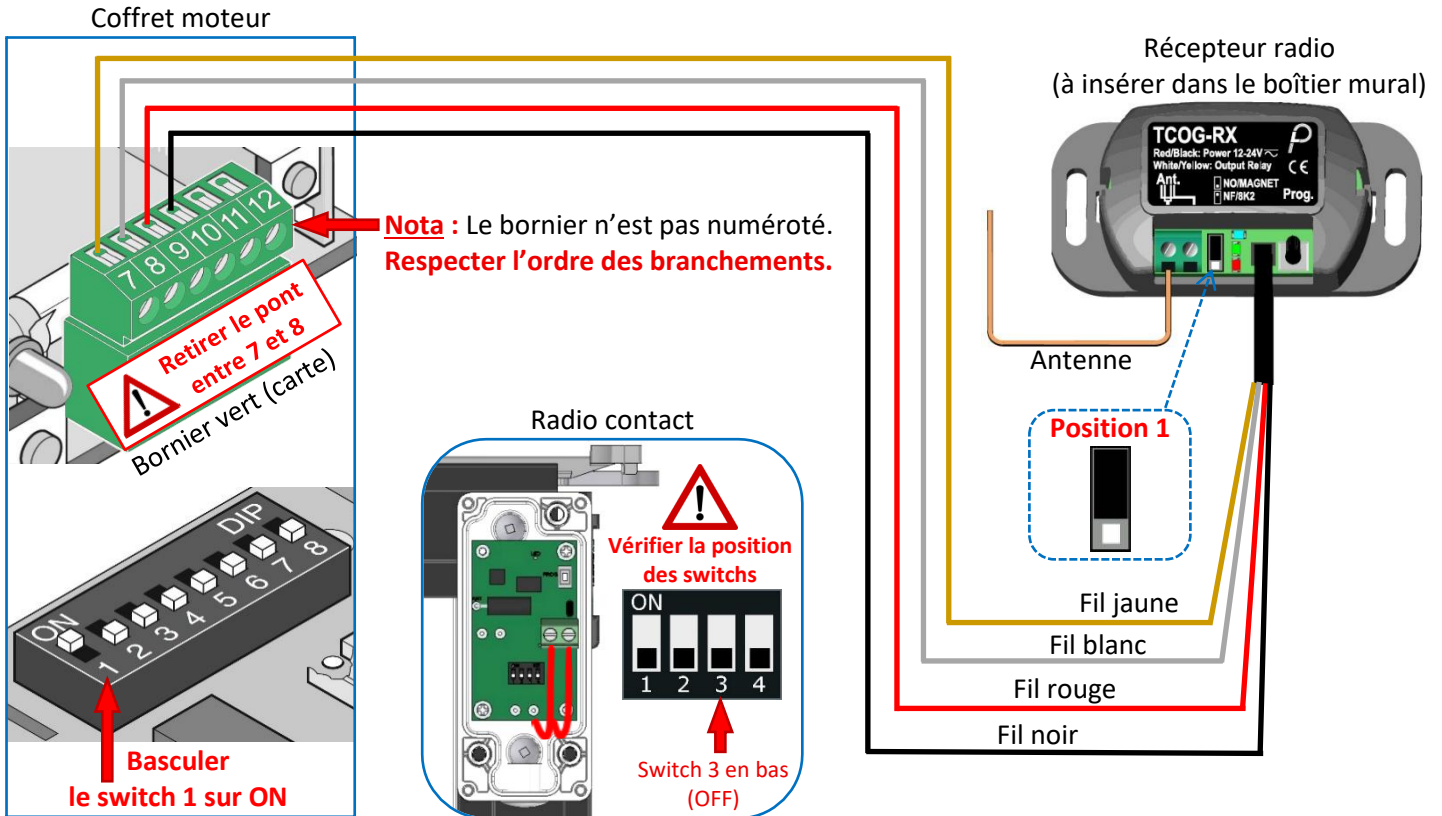

Radio contact (sans fil) avec moteur Pro+ S3 (SOMMER)

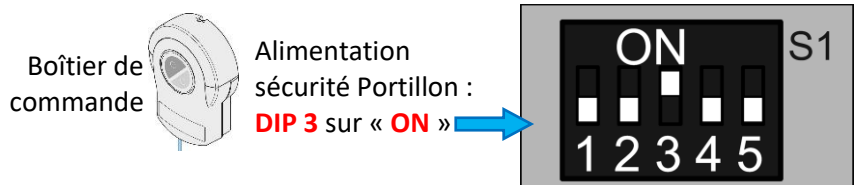
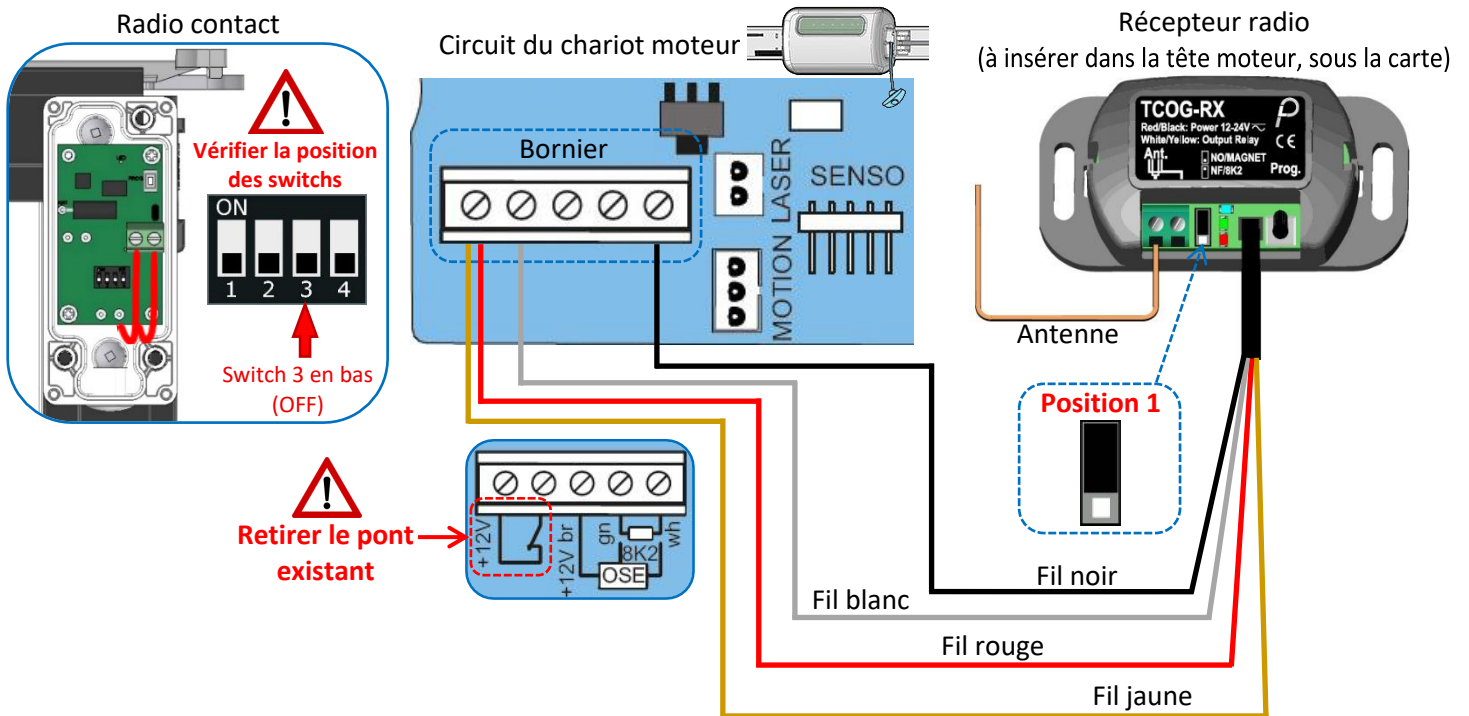

Radio contact (sans fil) avec moteur Dexxo Compact io (SOMFY)

Paramètre à modifier sur le moteur, avant branchement :

Procédure de désactivation du paramètre basse consommation : **P4 → 2 = Inactif.**

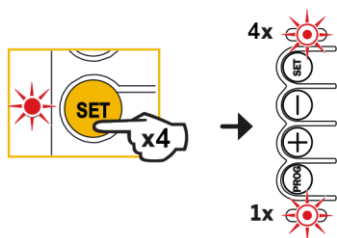
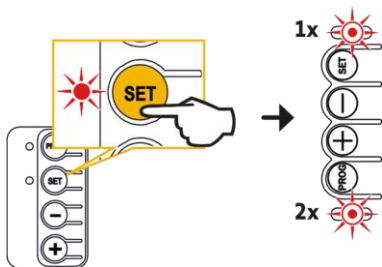

P4 = 1 clignotement (paramètre usine)
Mode basse consommation actif

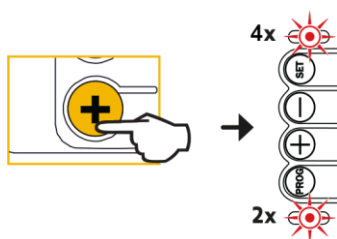

P4 = 2 clignotements
Mode basse consommation inactif

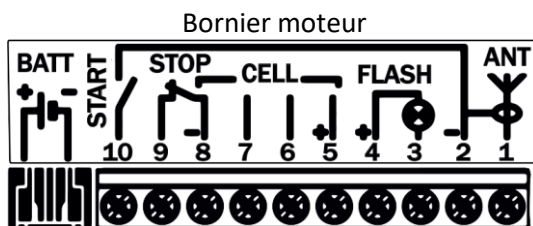
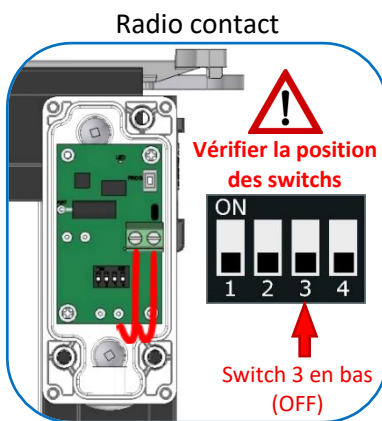
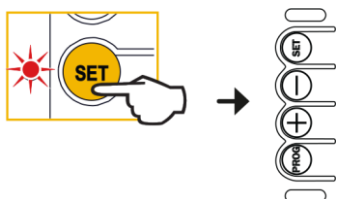

Retirer le pont entre 9 et 8

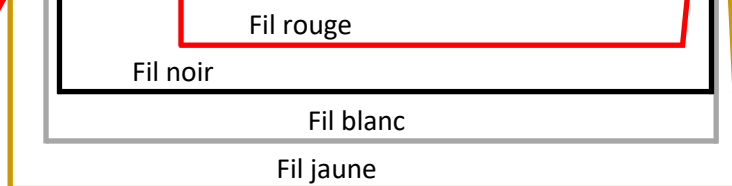

Récepteur radio (à insérer dans la tête moteur)

