

INSTALLATION

Portail 2 vantaux Gamme INITIAL

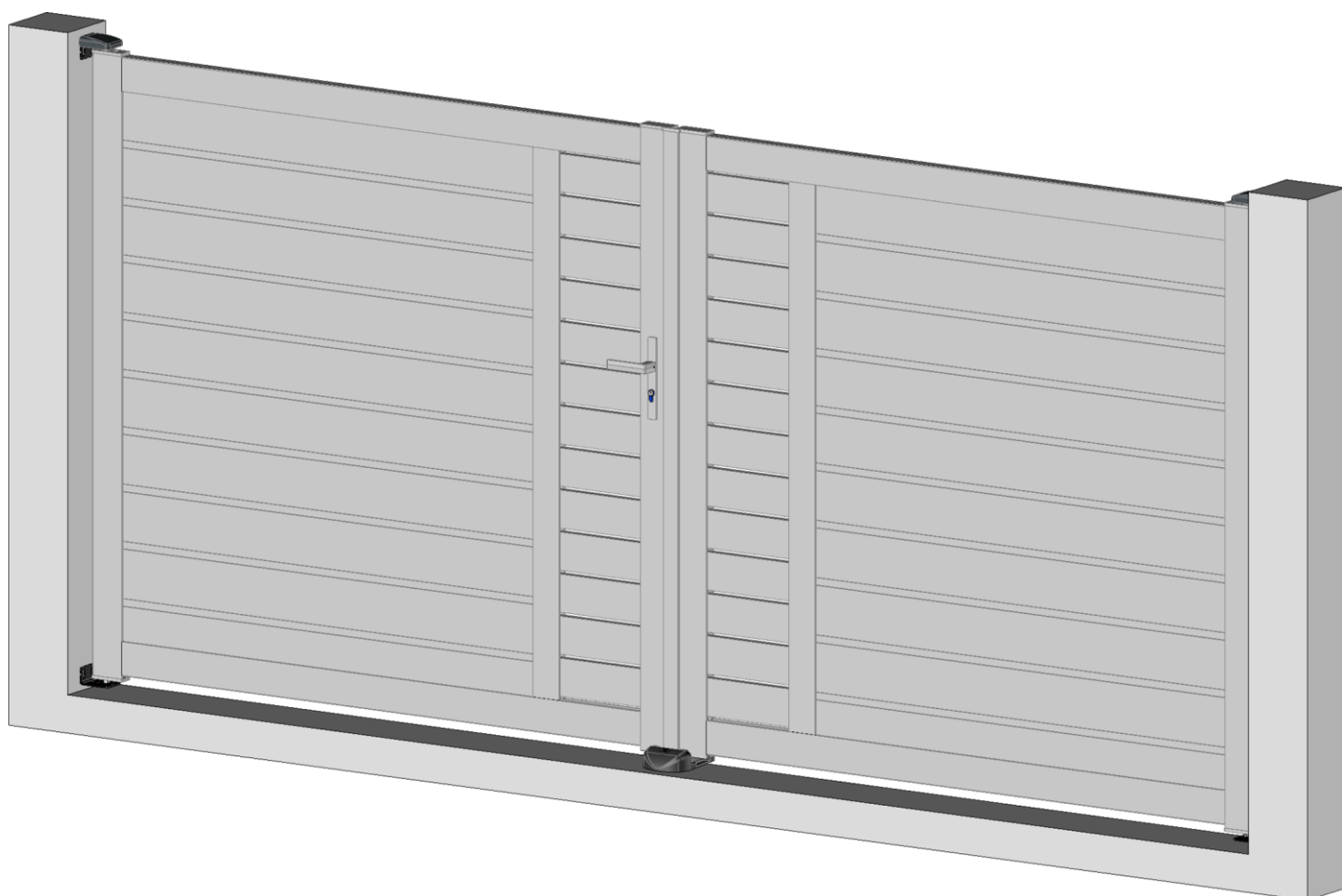

En tableau



(Document réservé aux installateurs)

Sommaire

Instructions d'installation.....	3
Avant la pose	3
Matériel nécessaire	3
Vérifier les cotes chantier.....	4
Vérifier le niveau 0, l'aplomb	4
et l'alignement des poteaux.....	4
Schéma de câblage	5
Installation	5
Positionner les perçages des équerres du gond bas et du gond haut	5
Fixer l'équerre du gond bas	7
Installer les vantaux	7
Finitions	9
Régler le portail	9
Installer le sabot	9
OPTION : Monter le cylindre, l'ensemble poignées et la gâche	10
OPTION : Installer les renforts de motorisation	11
Fixer les chapeaux	12
OPTION : Monter les cornières caches jour	13
OPTION : Installer les arrêts universels (portail manuel)	13
ou les butées de fin de course (portail motorisé)	13

Instructions d'installation



Pour que le montage, l'utilisation et l'entretien de ce produit soient réalisés en toute sécurité, il est nécessaire de suivre les instructions données ici.
Pour la sécurité de tous, respectez les mesures de précaution ci-dessous.

- Avant de procéder au montage, lisez attentivement cette notice.
- Cette fermeture doit être installée par un installateur professionnel.
- Toutes les pièces livrées sont calculées spécifiquement pour ce produit. Ajouter et/ou utiliser d'autres éléments peut être préjudiciable à la sécurité et à la garantie du produit.
- Toute modification ou amélioration de cette fermeture doit être conforme à la norme EN 13241 + A2. Dans ce cas, un dossier " Modification/Transformation " doit être établi par l'installateur suivant la norme EN 12635 annexe C.
- Travailler en respectant les consignes de sécurité. Utiliser les outils nécessaires à la mise en œuvre des produits. Veiller à travailler sur un sol stable.
- Veiller à avoir un espace de montage suffisamment dégagé, propre et balisé.
- Veiller à ce qu'aucune autre personne que les installateurs ne soit présente sur le chantier. En effet, les personnes non autorisées comme les enfants, pouvant être présents sur le chantier, risquent de se blesser durant le montage.
- Tous les composants de cette fermeture doivent être installés conformément aux instructions d'installations stipulées dans cette notice.
- Toutes les exigences des normes EN 13241 + A2 doivent être satisfaites et vérifiées, si nécessaire.

Avant la pose

Matériel nécessaire

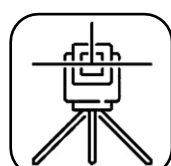

Niveau laser

ou

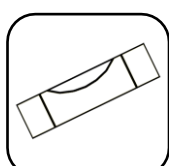

Niveau à bulle



Fil à plomb

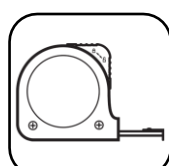

Mètre



Crayon



Cutter



Cordex

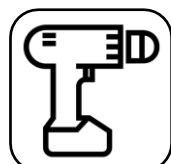

Visseuse avec embouts

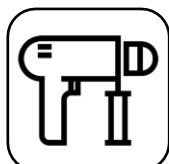

Perforateur

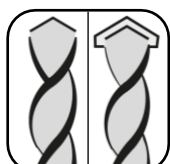

Jeu de forets acier/béton



Clés Allen



Clés plates



Tournevis cruciforme



Pince multiprise



Marteau



Scie à métaux



Meuleuse



Règle de maçon

Visseries et chevilles adaptées aux supports.

Vérifier les cotes chantier

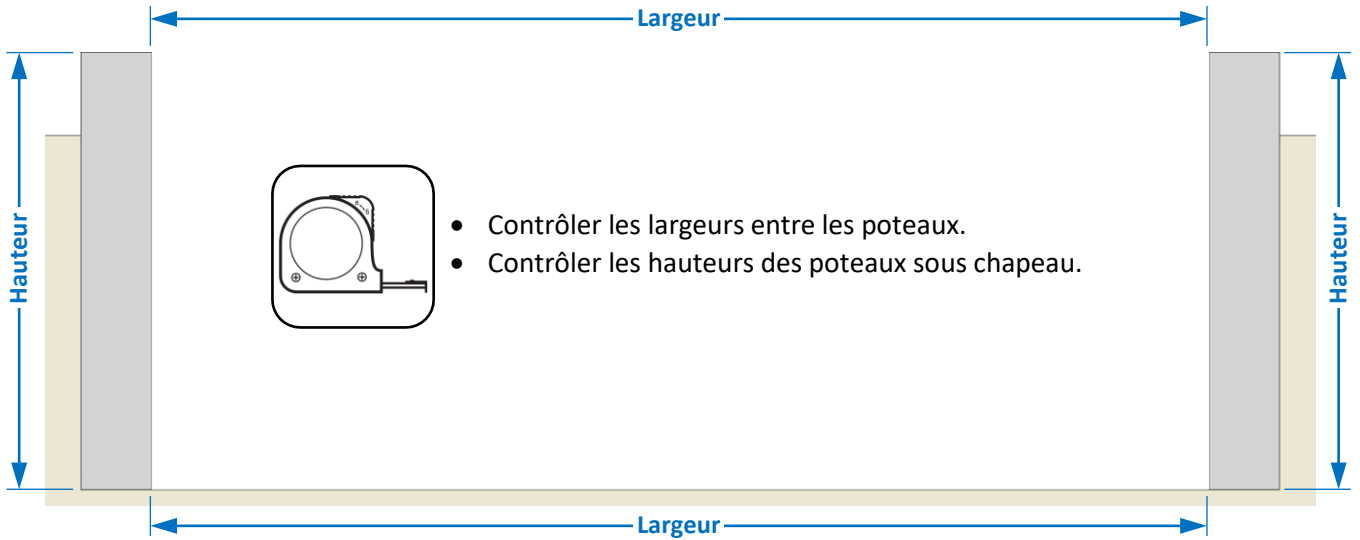

Vérifier le niveau 0, l'aplomb et l'alignement des poteaux



Schéma de câblage

EXEMPLE : Moteur maître à droite

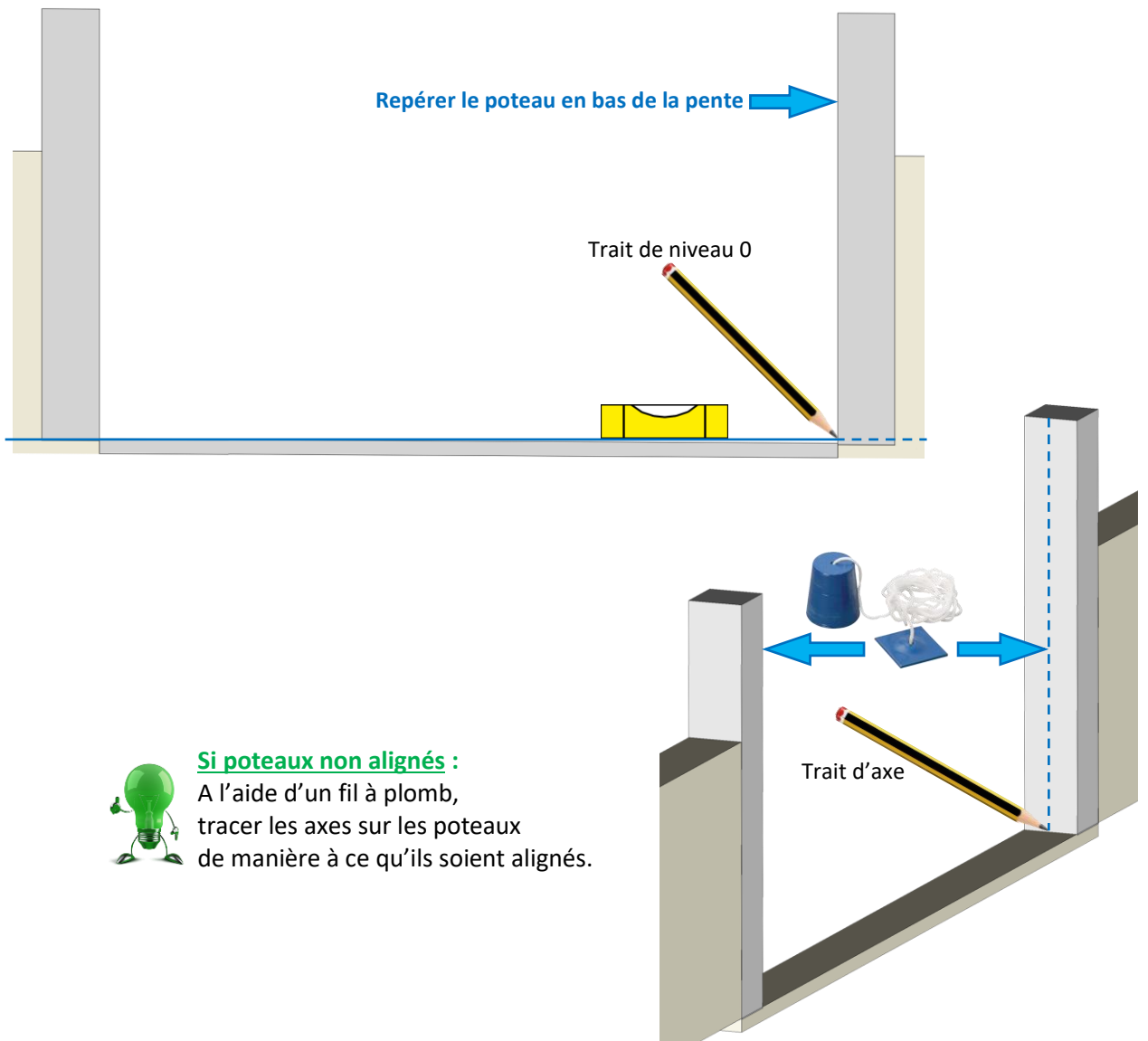
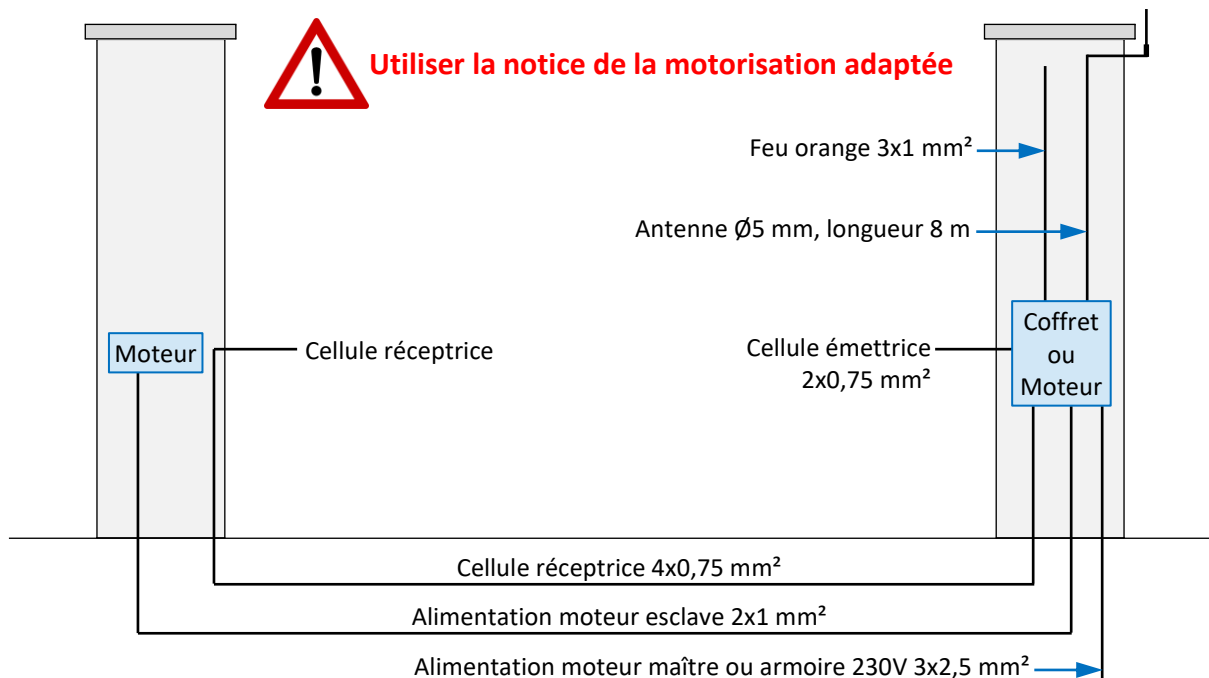

Installation

IMPORTANT, avant l'installation du PORTAIL :

Vérifier les cotes chantier, le niveau 0, l'aplomb et l'alignement des poteaux ;
détaillés dans les chapitres précédents.

Positionner les perçages des équerres du gond bas et du gond haut

1. Sur le poteau en bas de la pente, déterminer la hauteur des perçages de l'équerre du gond bas, en traçant un trait d'axe horizontal.

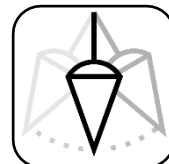
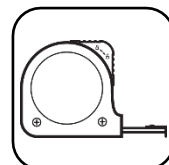
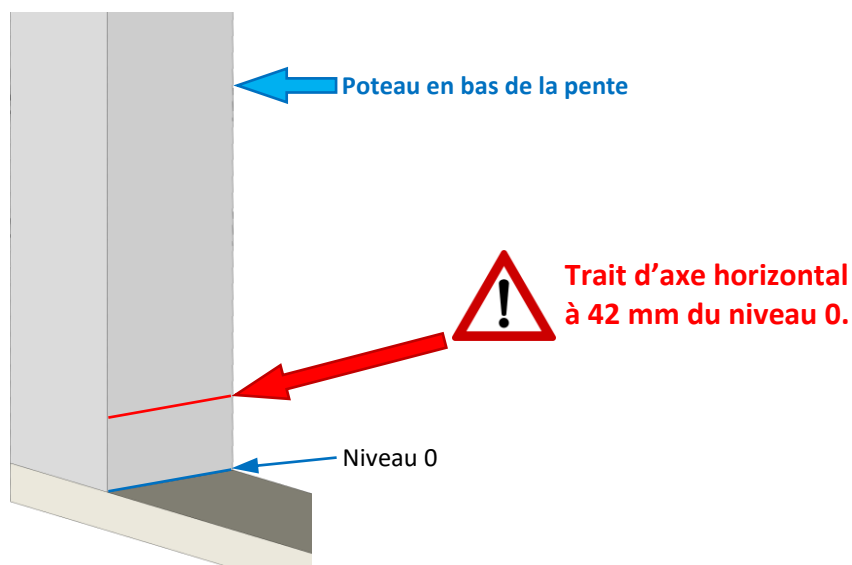

2. Calculer la Cote E, pour tracer un trait d'axe horizontal en haut du poteau.

Cote E = Hauteur entre l'axe de perçage de l'équerre du gond haut et du gond bas.

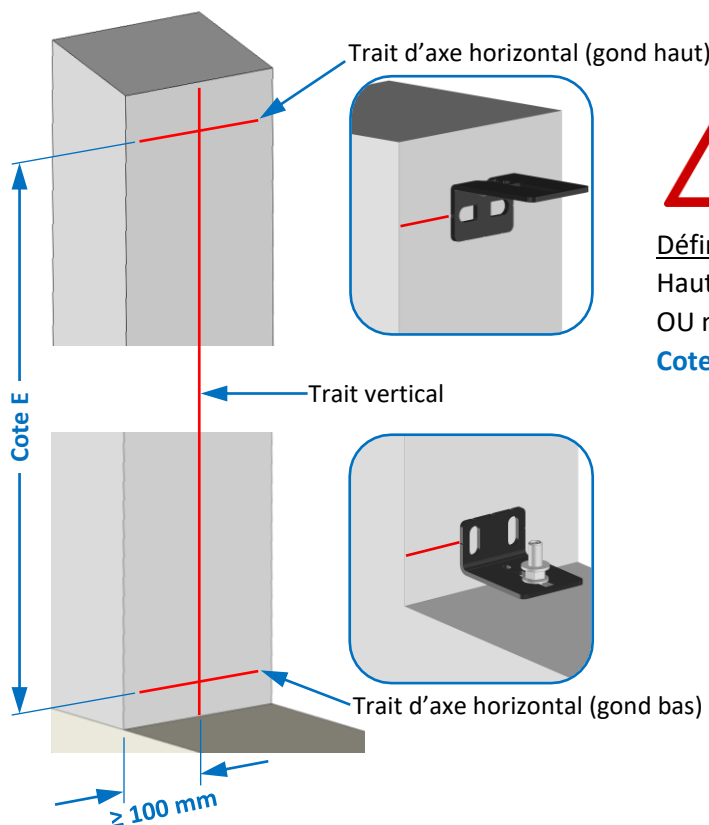
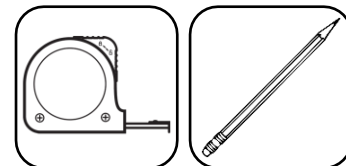

Calcul de la Cote E = HD - 42 mm.

Définition de HD sur la commande :

Hauteur sol à la traverse haute

OU moins précis :

Cote E = Hauteur du montant (bouchons compris) - 17 mm.

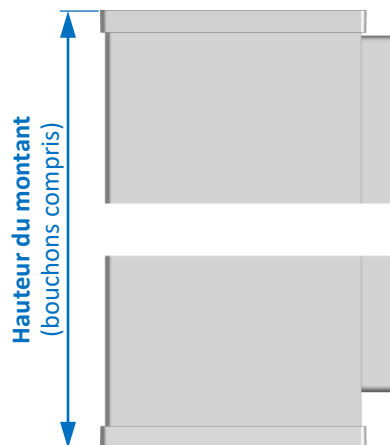

3. Tracer un trait vertical à 100 mm minimum de l'angle du poteau.

4. Tracer les positions de perçage des équerres du gond haut et bas, en effectuant 1 marquage de chaque côté du trait vertical précédemment effectué, sur le long des axes horizontaux.

Nota : Les encoches sur les équerres des gonds peuvent être utilisées pour déterminer leurs positions.

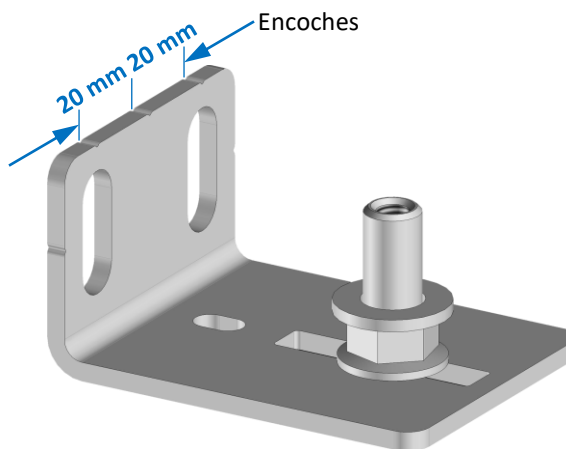
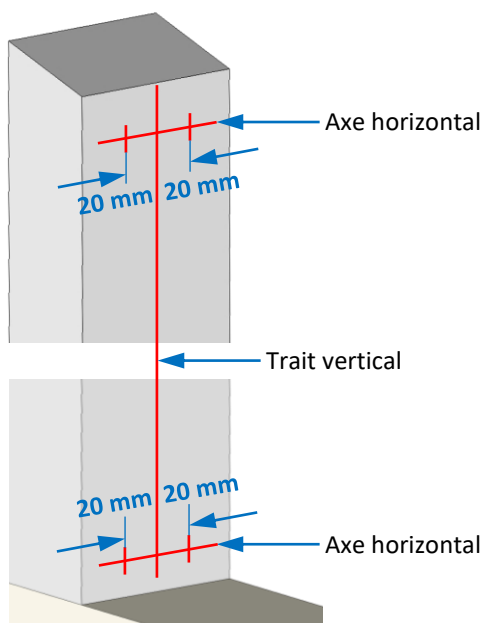
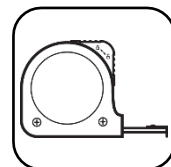

5. Percer le poteau et installer des fixations (goujons, tiges filetées non fournies) adaptées au support.

Nota : Fixations préconisées M8.

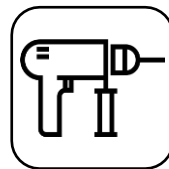
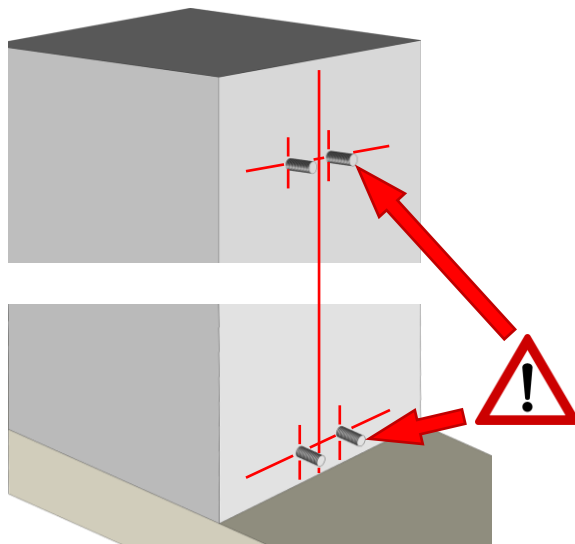

Longueur = 15 mm

Fixer l'équerre du gond bas

1. Positionner l'équerre du gond bas dans les tiges et de niveau.

Nota : S'aider des encoches sur l'équerre.

Puis, boulonner l'équerre avec des rondelles et des écrous (non fournis).

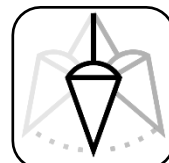
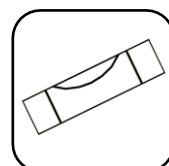
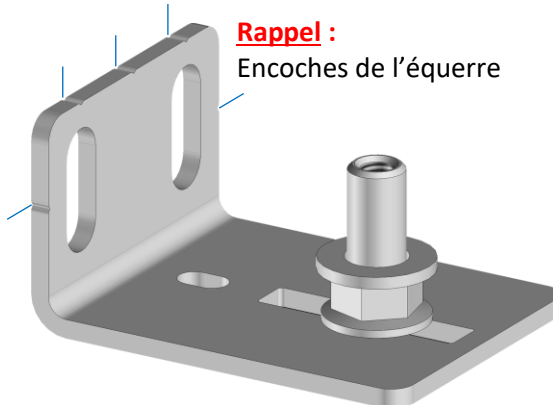
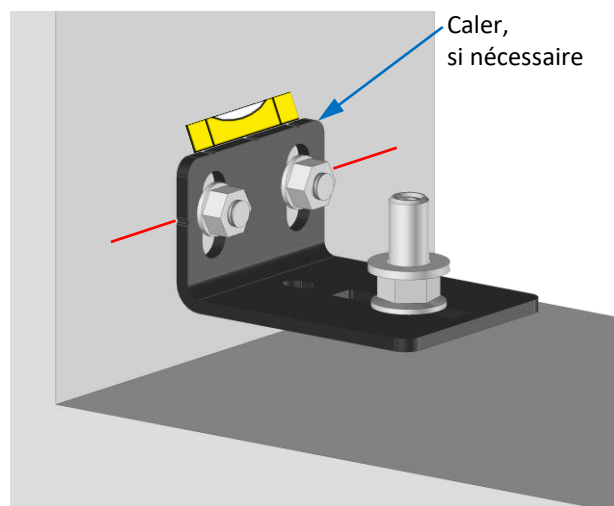

2. Répéter ces opérations sur le 2^{ème} poteau, en suivant les chapitres à partir de **Positionner les perçages des équerres du gond bas et du gond haut.**

IMPORTANT : Veillez à ce que les équerres des gonds bas soient aux mêmes niveaux.

Installer les vantaux

1. Monter l'équerre du gond haut sur le poteau.

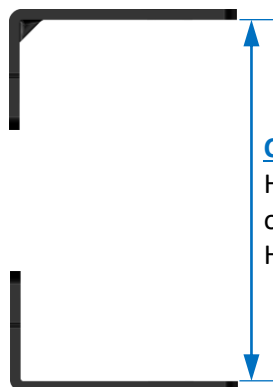
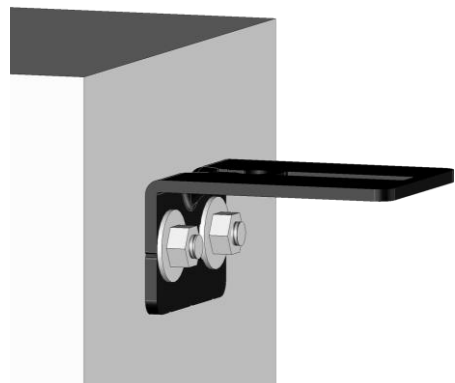

Cote de contrôle :

HD-2 mm

ou

Hauteur du montant sous bouchons +23 mm

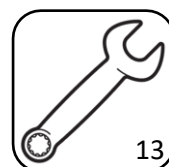

2. Insérer le doigt de gond haut dans le bouchon.

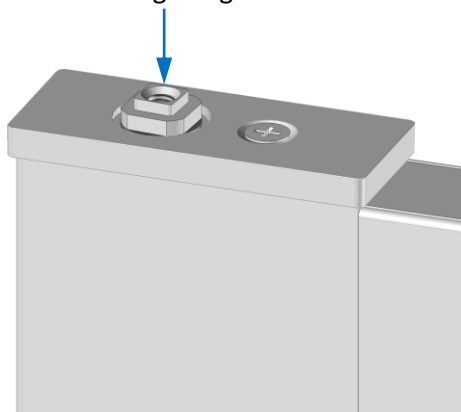

3. Présenter le vantail ouvert sur l'axe de l'équerre du gond bas.

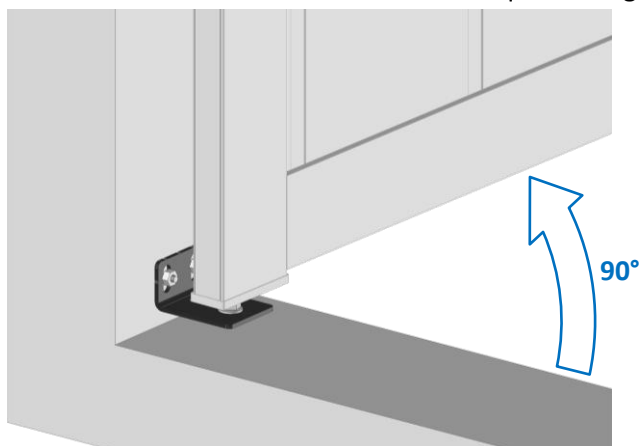

4. Basculer le vantail vers le poteau puis insérer la vis avec sa rondelle dans l'équerre du gond haut et du doigt de gond.

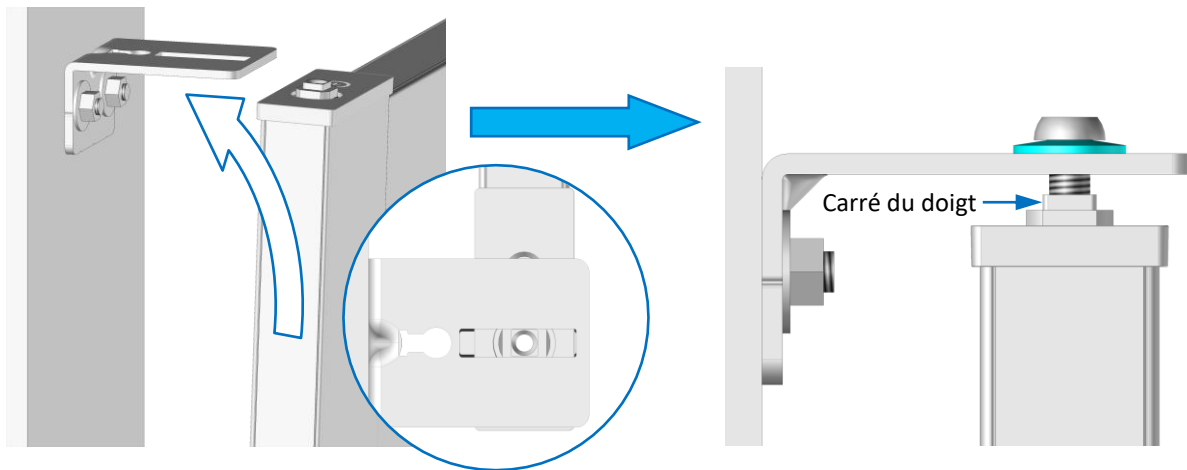

5. Serrer la vis en maintenant l'axe du dessous (veiller à ce que le carré du doigt rentre dans l'ouverture de l'équerre).

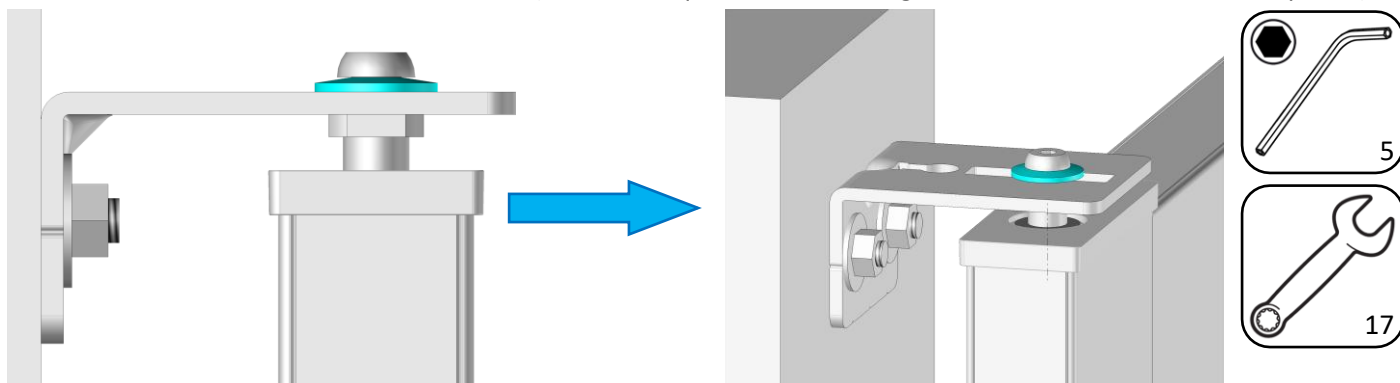

6. Répéter les opérations de ce chapitre, sur le 2^{ème} vantail.

Finitions

Régler le portail

En jouant sur les équerres des gonds, [régler les points suivants](#), tout en vérifiant l'aplomb et l'alignement des vantaux.

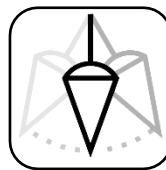
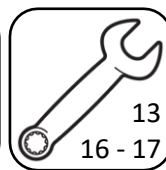
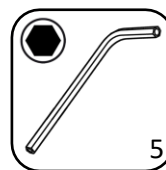
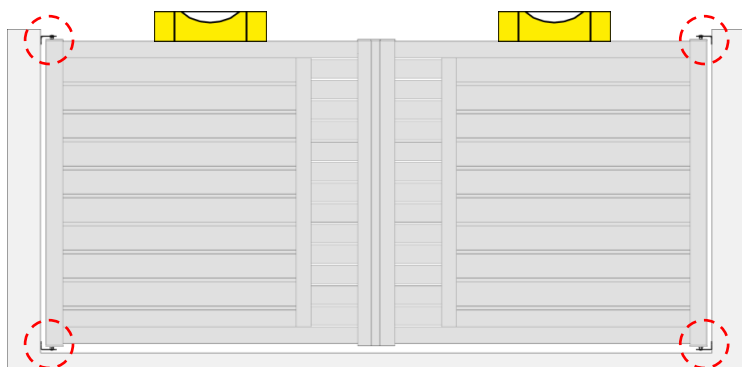

Réglages

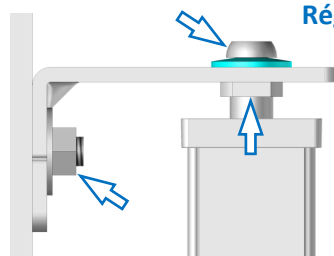

Gond haut

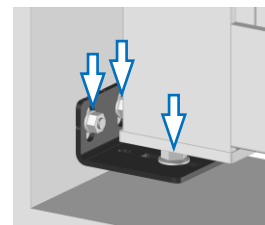

Gond bas

1. Respecter la cote entre les poteaux et les montants, ainsi que les montants centraux :

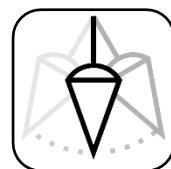
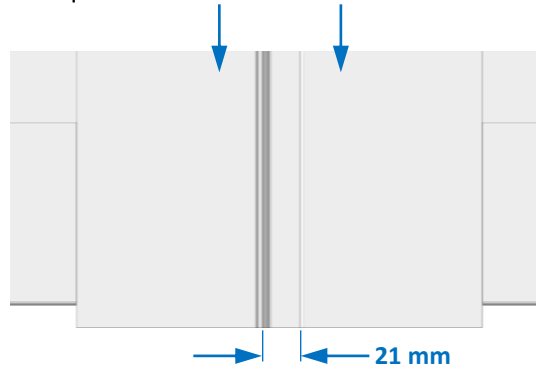
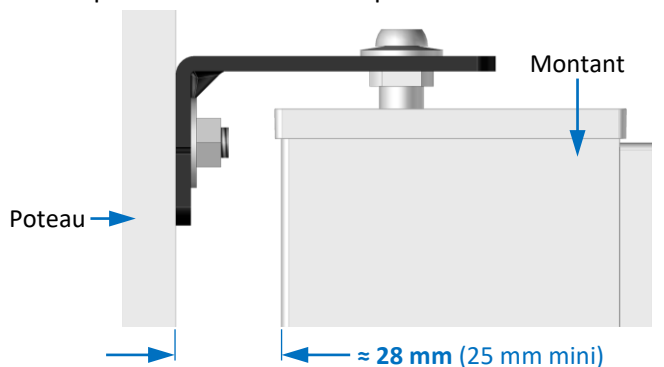

2. A la fin du réglage, verrouiller la position des vantaux, en serrant les "Axes de gond hauts et bas".

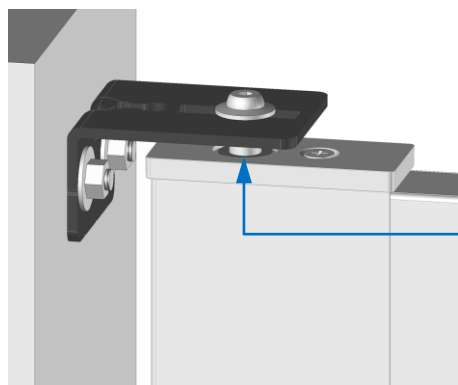

Axes de gond
Couple de serrage = 20 N.m.

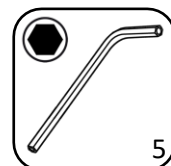
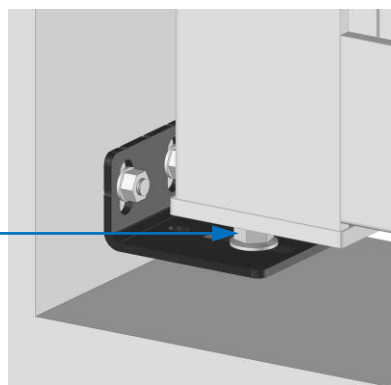

Installer le sabot

1. Portail fermé, centrer le sabot sur la battue, puis marquer le perçage central.

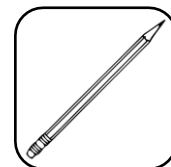
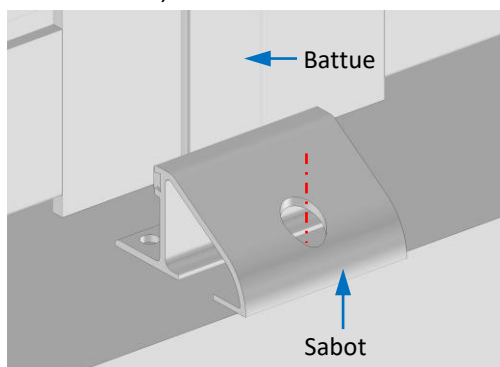

2. Sans déplacer le sabot, ouvrir le portail et marquer les 2 autres perçages à l'arrière.

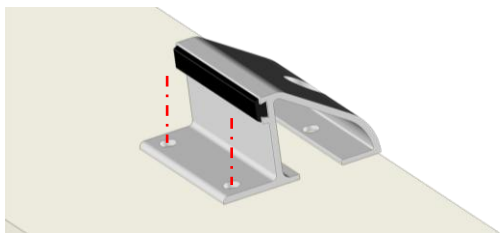

3. Retirer le sabot, percer le sol et enfoncer 3 chevilles à frapper M8 fournies avec ses rondelles, puis fixer-le.

Nota : En fermant le portail, les 2 vantaux doivent venir en contact contre le sabot. Si ce n'est pas le cas, réhausser le sabot à l'aide de cales (non fournies).

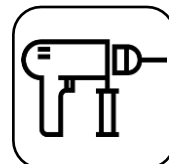
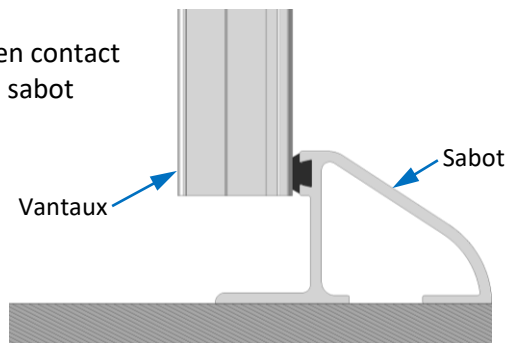

OPTION : Monter le cylindre, l'ensemble poignées et la gâche

1. Le cylindre et l'ensemble poignées sont fournis dans le colis d'accessoires.

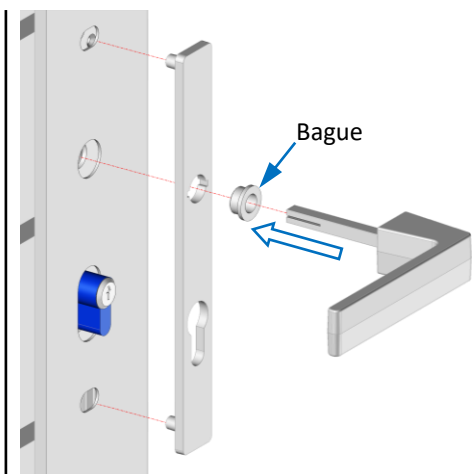
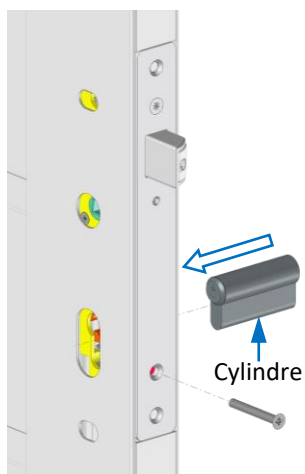

Côté extérieur

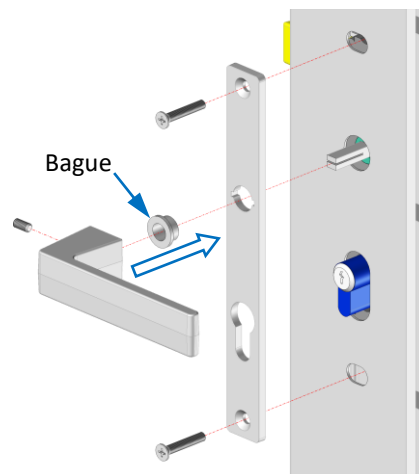

Côté intérieur



2. Repérer la position verticale de la gâche puis fixer-la dans la rainure de la battue avec 2 vis.

Nota : A l'aide des trous oblongs, régler sa position horizontale de façon que le pêne coulisse librement ; puis verrouiller la gâche.

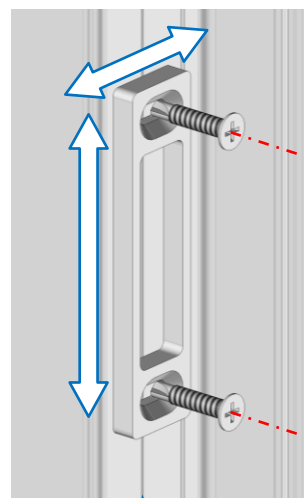

2 vis : 4,8x25 mm autoforeuses (fournies)

3. En fonction du sens d'ouverture, retourner le pêne de façon que la pente soit côté fermeture.

Nota : Il peut se régler en profondeur.

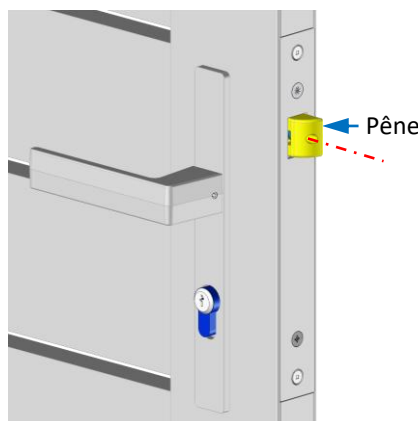

OPTION : Installer les renforts de motorisation

1. En fonction de la hauteur du bras moteur, positionner le renfort de motorisation de niveau, sur le vantail et contre-percer le montant du portail.



Profondeur de perçage = 15 mm

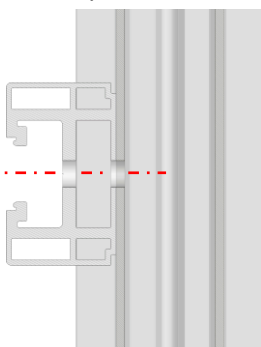

2. Fixer le renfort avec la vis à tête 5,5x25 Pozidriv.

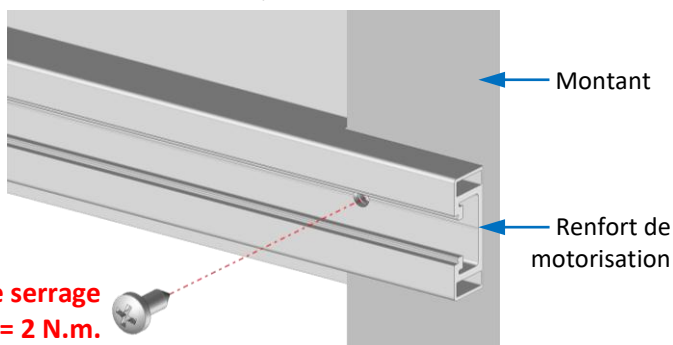

Couple de serrage = 2 N.m.

3. Visser le bras moteur dans le renfort de motorisation avec les rondelles éventails, les écrous marteaux et les vis TH ou CHC M6/M8 (fournis) selon le type de moteur.

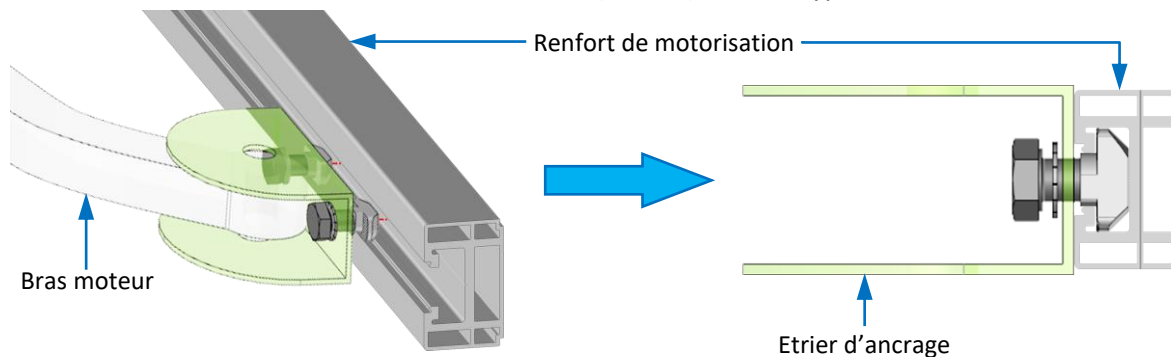

4. Consolider la fixation du renfort, autour de l'étrier et proche des montants. Percer et fixer des vis à tête 5,5x25 Pozidriv.

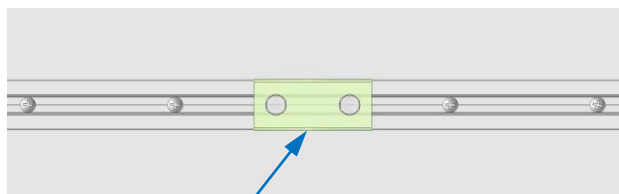

Etrier d'ancrage



Profondeur de perçage = 15 mm

Couple de serrage = 2 N.m.



Montant

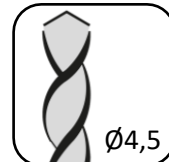
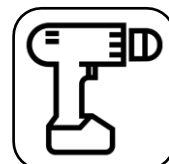
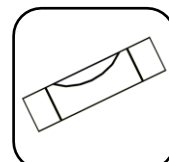

ou

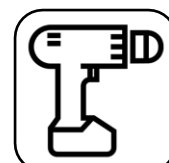
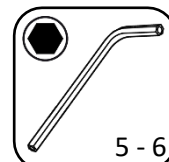

5. Après le réglage du bras, mesurer les clips de finition, les couper puis les clipser sur le renfort de chaque côté de l'étrier d'ancrage.

Clips de finition →

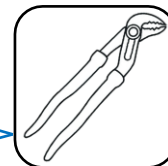
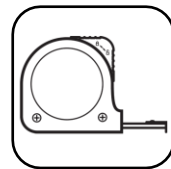
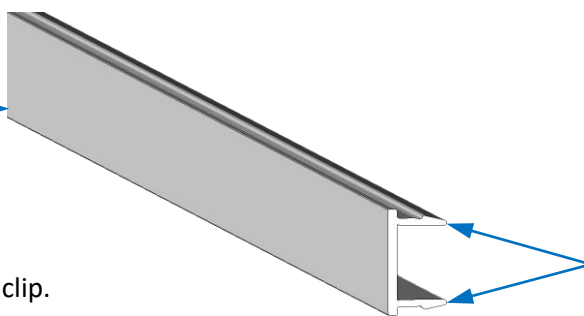

Nota :

Si le maintien est un peu faible, déformer légèrement les languettes du clip.

6. Insérer les bouchons de finition dans le renfort.

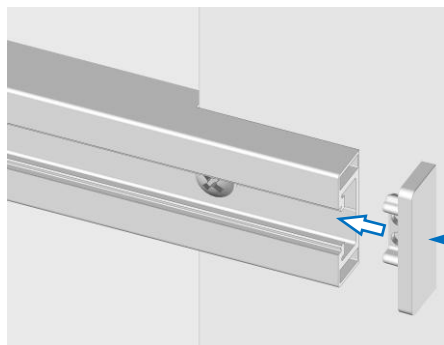

Bouchon →



7. Répéter les opérations de ce chapitre, sur le 2^{ème} vantail.

Fixer les chapeaux

1. Monter la vis M6x10 mm (fournie) dans le taraudage du chapeau.

2. Insérer la tête de vis dans le trou de l'équerre du gond haut.

3. Plaquer le chapeau contre le poteau et serrer la vis.

Nota : Pour simplifier l'accès à cette vis, vous pouvez ouvrir le vantail à 90°.

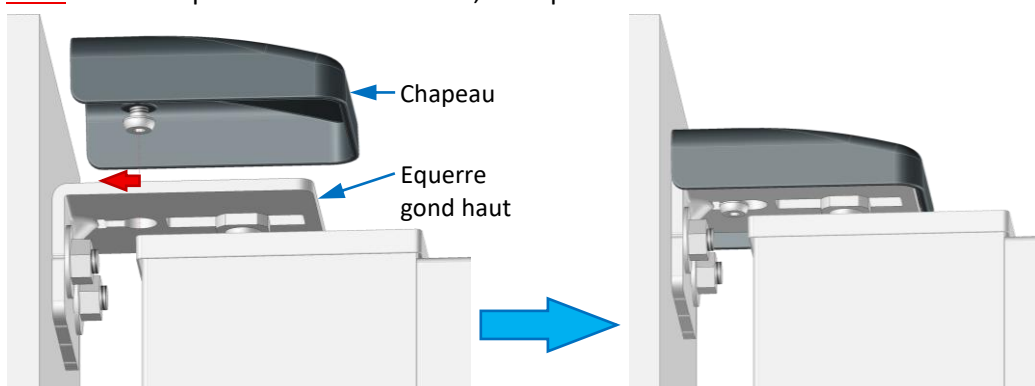
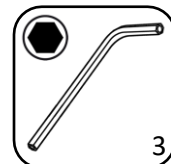

4. Répéter les opérations de ce chapitre, sur le 2^{ème} vantail.

OPTION : Monter les cornières caches jour

Nota : Une surlongueur des cornières est prévue, afin de l'ajuster à la hauteur souhaitée.

1. Fermer les vantaux.
2. Positionner la cornière au sol contre le poteau.
3. Mesurer la hauteur sous chapeau dépassant.
4. Reporter cette cote sur la partie basse de la cornière et couper le surplus.
5. Fixer la cornière au poteau, en utilisant des fixations adaptées au support (chevilles et vis non fournies).
6. Répéter les opérations de ce chapitre, sur le 2^{ème} vantail.

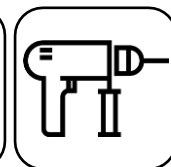
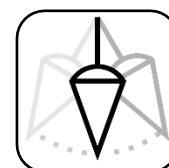
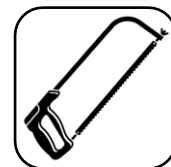
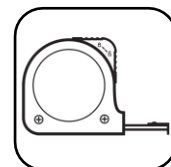

OPTION : Installer les arrêts universels (portail manuel) OU les butées de fin de course (portail motorisé)

1. Portail ouvert, positionner les **arrêts universels** ou les **butées de fin de course**.

Gâches à visser sur les traverses basses (visserie fournie)

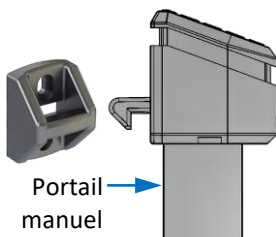

Portail manuel

OU

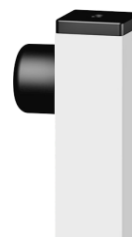

Portail motorisé



Nota : Ils doivent être installés loin des gonds (max. dernier tier du vantail).

2. Effectuer les marquages au sol.
3. Fermer les vantaux.
4. Sceller au sol, les arrêts universels ou les butées de fin de course.

Si portail motorisé : Se référer à la notice d'installation des moteurs.