

INSTALLATION

Portillon ou Vantail Gamme INITIAL

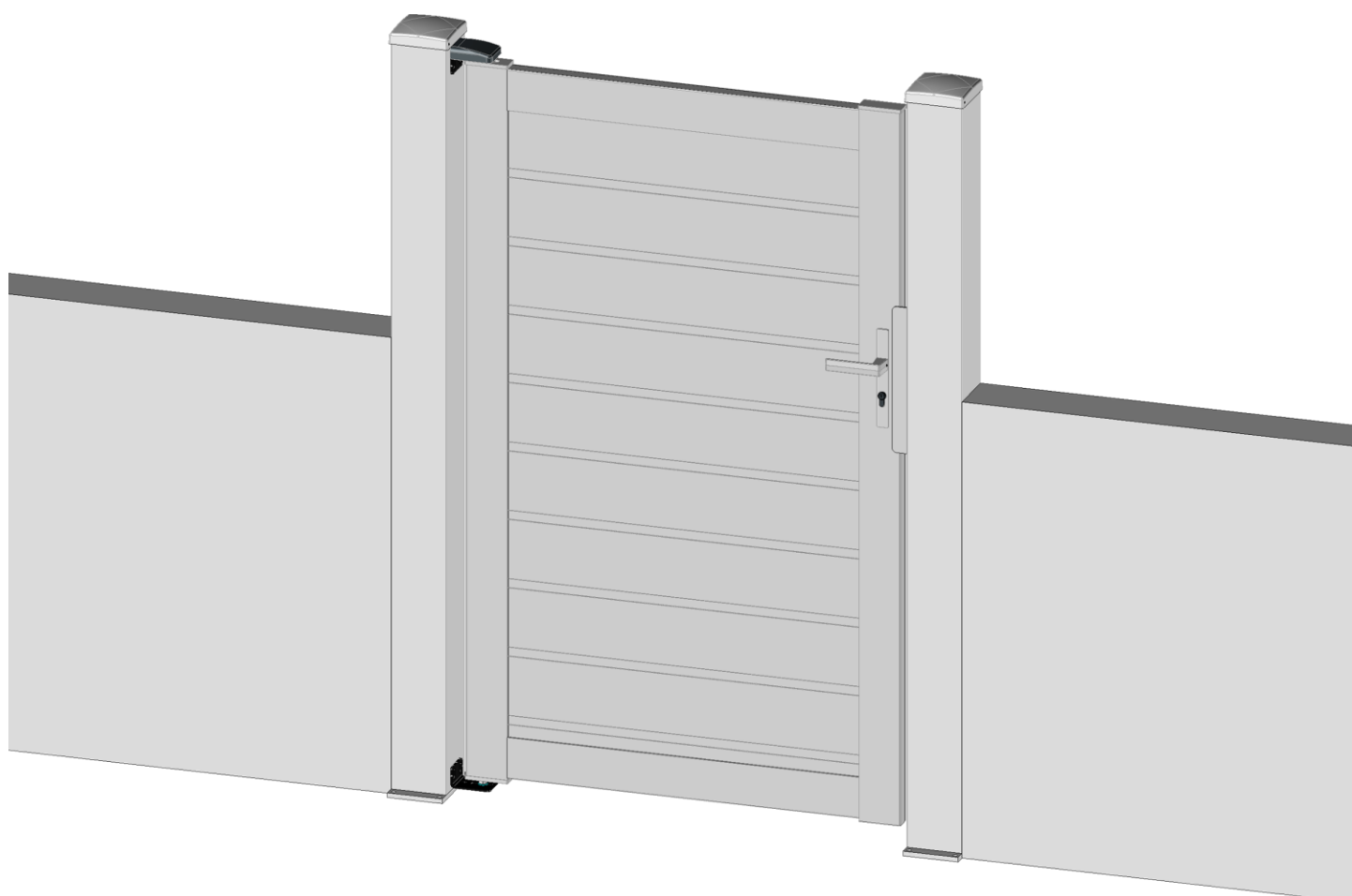

En tableau



(Document réservé aux installateurs)

Sommaire

Instructions d'installation.....	3
Avant la pose	3
Matériel nécessaire	3
Vérifier les cotes chantier.....	4
Vérifier le niveau 0, l'aplomb	4
et l'alignement des poteaux.....	4
Installation.....	5
Positionner les perçages des équerres du gond bas et du gond haut	5
Fixer l'équerre du gond bas	6
Installer le portillon ou le vantail	7
Finitions	8
Régler le portillon ou le vantail	8
OPTION : Monter le cylindre et l'ensemble poignées	9
OPTION gâche électrique : Monter le cylindre, les poignées et la gâche	9
Installer la battue pliée	10
OPTION : Installer la battue	11
OPTION : Si 1 vantail, installer le renfort de motorisation	12
Fixer le chapeau	13
OPTION : Monter la cornière cache jour	14
OPTION : Installer l'arrêt universel (portillon ou vantail manuel)	14
ou la butée de fin de course (vantail motorisé)	14

Instructions d'installation



Pour que le montage, l'utilisation et l'entretien de ce produit soient réalisés en toute sécurité, il est nécessaire de suivre les instructions données ici.
Pour la sécurité de tous, respectez les mesures de précaution ci-dessous.

- Avant de procéder au montage, lisez attentivement cette notice.
- Cette fermeture doit être installée par un installateur professionnel.
- Toutes les pièces livrées sont calculées spécifiquement pour ce produit. Ajouter et/ou utiliser d'autres éléments peut être préjudiciable à la sécurité et à la garantie du produit.
- Toute modification ou amélioration de cette fermeture doit être conforme à la norme EN 13241 + A2. Dans ce cas, un dossier " Modification/Transformation " doit être établi par l'installateur suivant la norme EN 12635 annexe C.
- Travailler en respectant les consignes de sécurité. Utiliser les outils nécessaires à la mise en œuvre des produits. Veiller à travailler sur un sol stable.
- Veiller à avoir un espace de montage suffisamment dégagé, propre et balisé.
- Veiller à ce qu'aucune autre personne que les installateurs ne soit présente sur le chantier. En effet, les personnes non autorisées comme les enfants, pouvant être présents sur le chantier, risquent de se blesser durant le montage.
- Tous les composants de cette fermeture doivent être installés conformément aux instructions d'installations stipulées dans cette notice.
- Toutes les exigences des normes EN 13241 + A2 doivent être satisfaites et vérifiées, si nécessaire.

Avant la pose

Matériel nécessaire

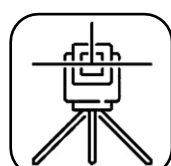

Niveau laser

ou

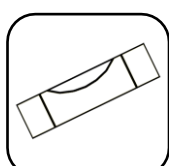

Niveau à bulle



Fil à plomb

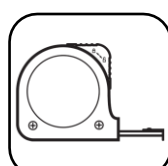

Mètre



Crayon



Cutter



Cordex

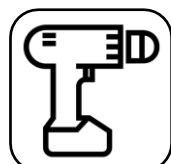

Visseuse avec embouts

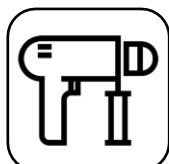

Perforateur

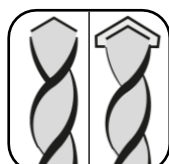

Jeu de forets acier/béton



Clés Allen



Clés plates



Tournevis cruciforme



Tournevis plat



Pince multiprise



Maillet



Marteau



Scie à métaux



Meuleuse



Règle de maçon

Visseries et chevilles adaptées aux supports.

Vérifier les cotes chantier

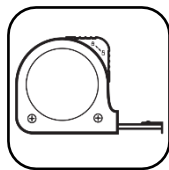

- Contrôler les largeurs entre les poteaux.
- Contrôler les hauteurs des poteaux sous chapeau.

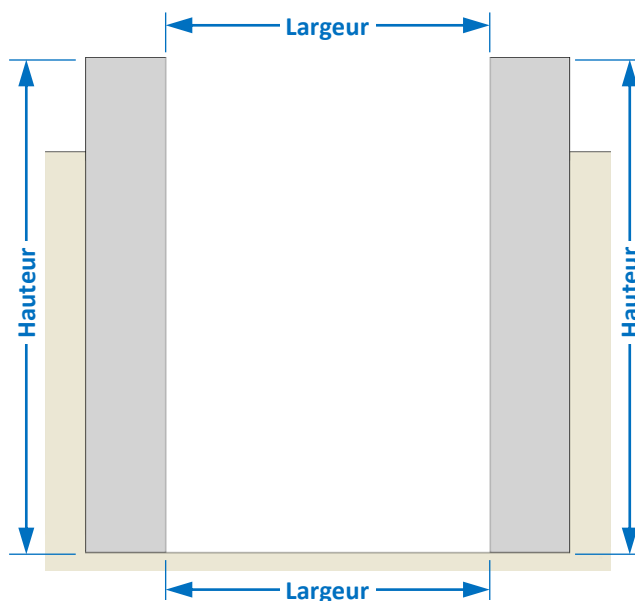

Vérifier le niveau 0, l'aplomb et l'alignement des poteaux

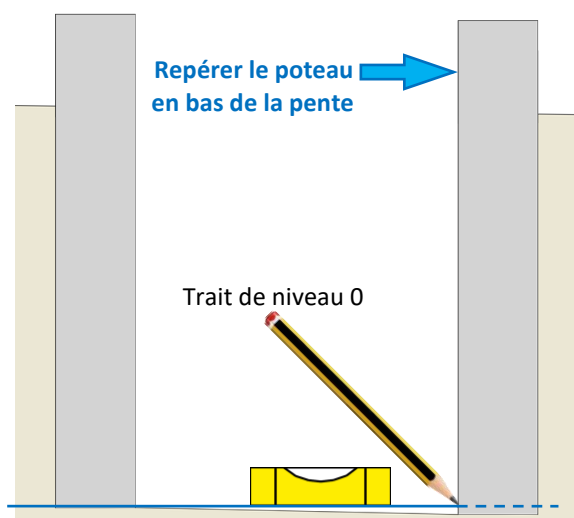
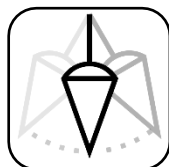
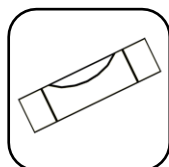

Si poteaux non alignés :

A l'aide d'un fil à plomb, tracer les axes sur les poteaux de manière à ce qu'ils soient alignés.

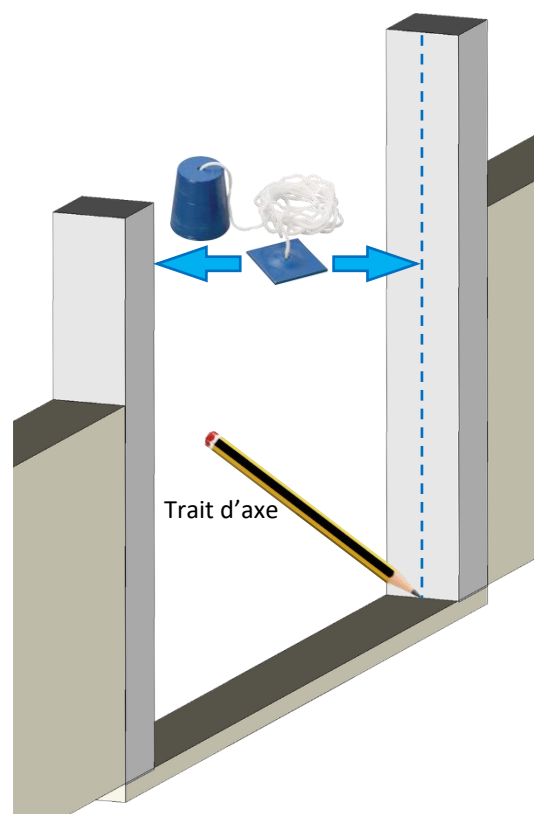

Installation

IMPORTANT, avant l'installation du PORTILLON ou du VANTAIL :
Vérifier les cotes chantier, le niveau 0, l'aplomb et l'alignement des poteaux ;
détaillés dans les chapitres précédents.

Positionner les perçages des équerres du gond bas et du gond haut

1. Sur le poteau en bas de la pente, déterminer la hauteur des perçages de l'équerre du gond bas, en traçant un trait d'axe horizontal.

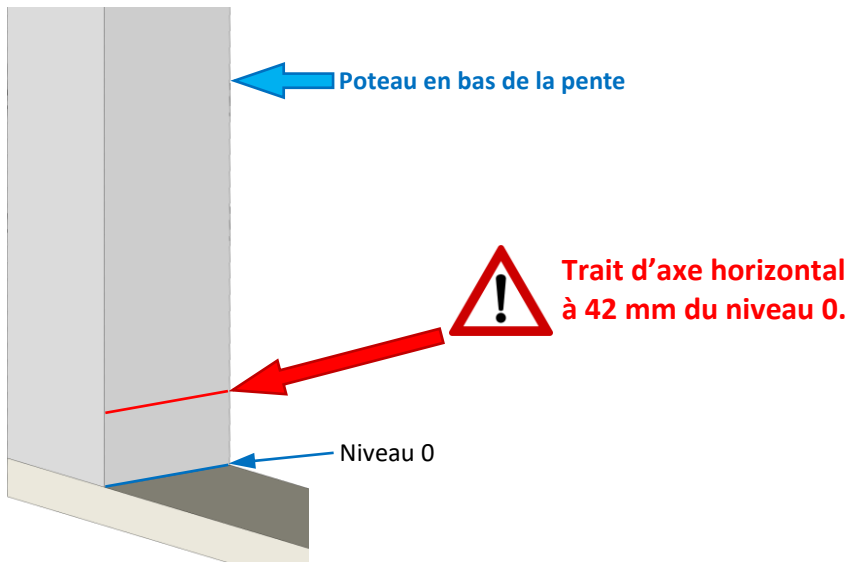

2. Calculer la **Cote E**, pour tracer un trait d'axe horizontal en haut du poteau.
Cote E = Hauteur entre l'axe de perçage de l'équerre du gond haut et du gond bas.

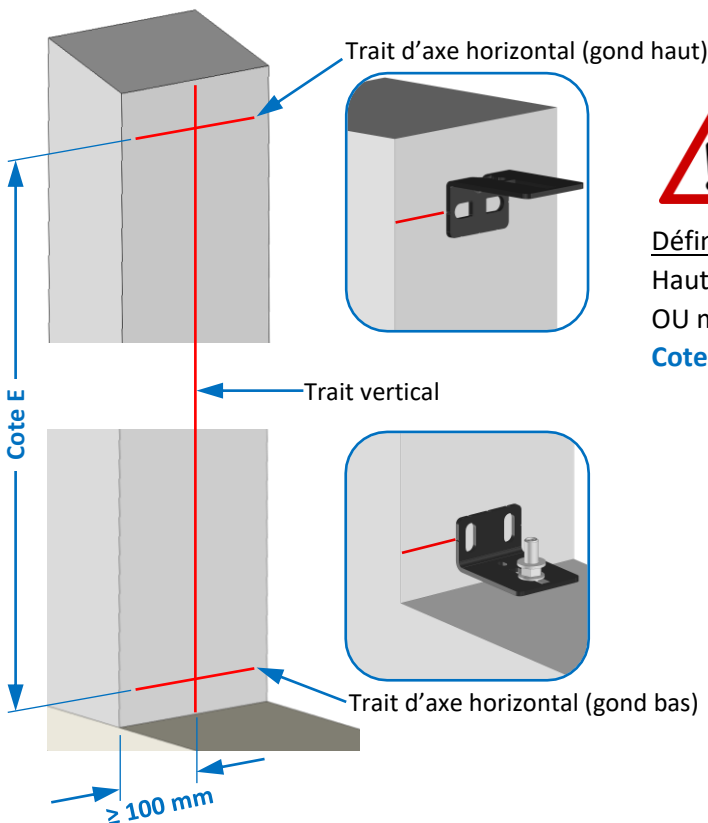

Calcul de la Cote E = HD - 42 mm.

Définition de HD sur la commande :

Hauteur sol à la traverse haute

OU moins précis :

Cote E = Hauteur du montant (bouchons compris) - 17 mm.

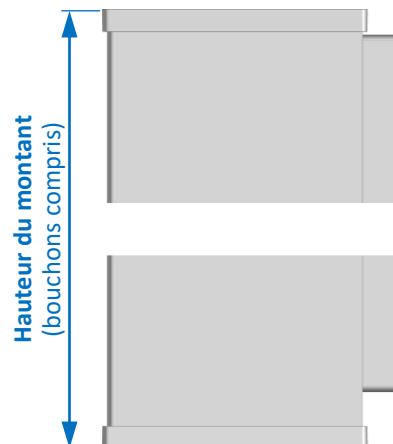

3. Tracer un trait vertical à 100 mm minimum de l'angle du poteau.

4. Tracer les positions de perçage des équerres du gond haut et bas, en effectuant 1 marquage de chaque côté du trait vertical précédemment effectué, sur le long des axes horizontaux.

Nota : Les encoches sur les équerres des gonds peuvent être utilisées pour déterminer leurs positions.

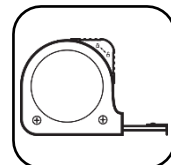
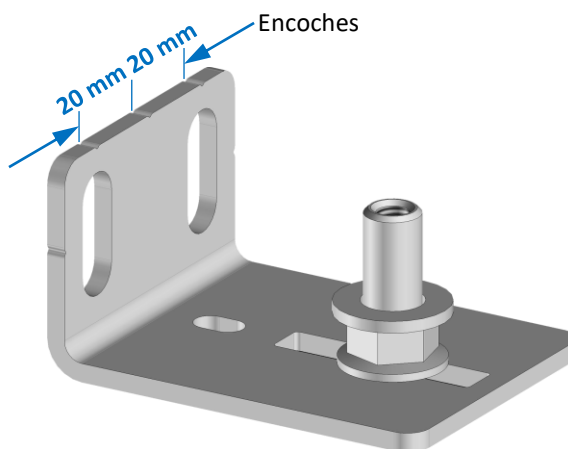
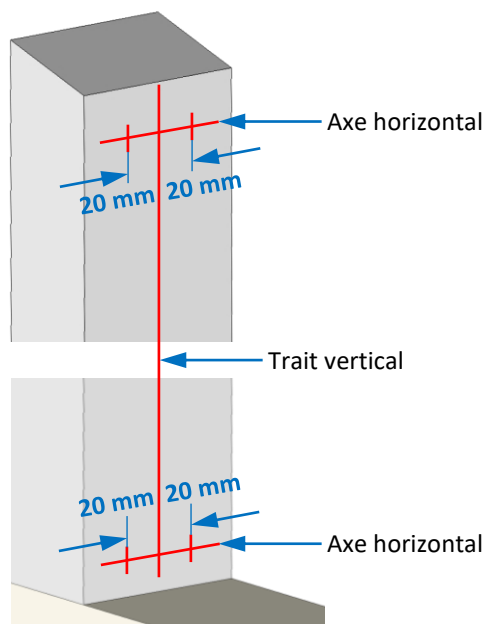

5. Percer le poteau et installer des fixations (goujons, tiges filetées non fournies) adaptées au support.

Nota : Fixations préconisées M8.

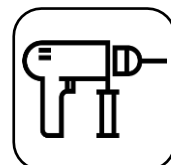
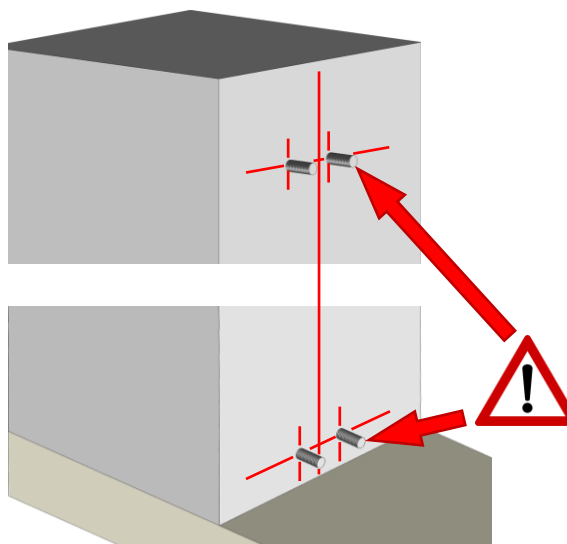

Fixer l'équerre du gond bas

1. Positionner l'équerre du gond bas dans les tiges et de niveau.

Nota : S'aider des encoches sur l'équerre.

Puis, boulonner l'équerre avec des rondelles et des écrous (non fournis).

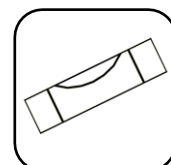
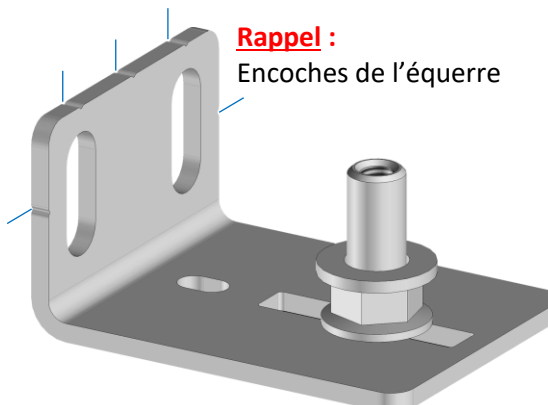
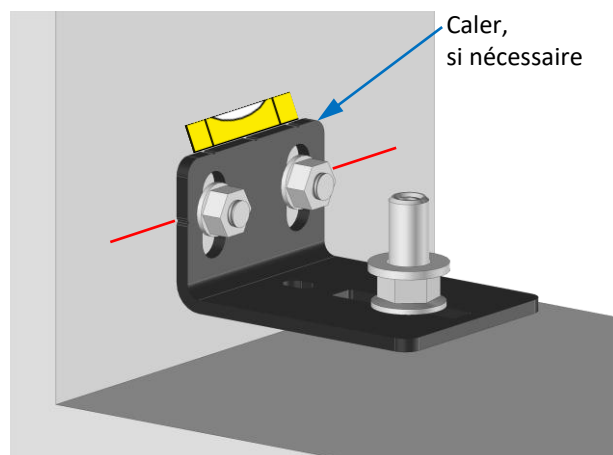

Installer le portillon OU le vantail

1. Monter l'équerre du gond haut sur le poteau.

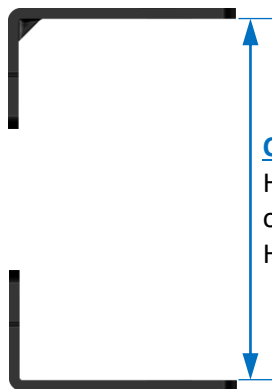
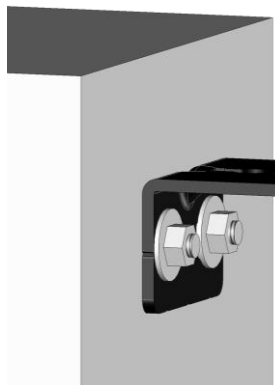

Cote de contrôle :

HD-2 mm

ou

Hauteur du montant sous bouchons +23 mm

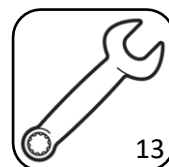

2. Insérer le doigt de gond haut dans le bouchon.

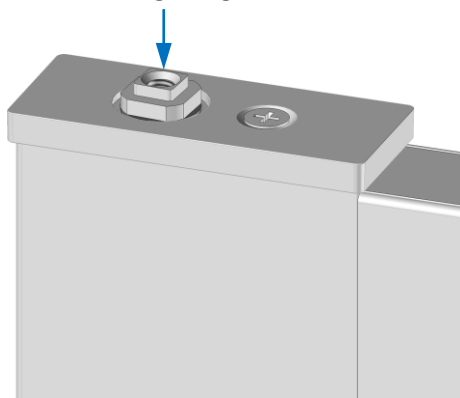

3. Présenter le portillon ou le vantail ouvert sur l'axe de l'équerre du gond bas.

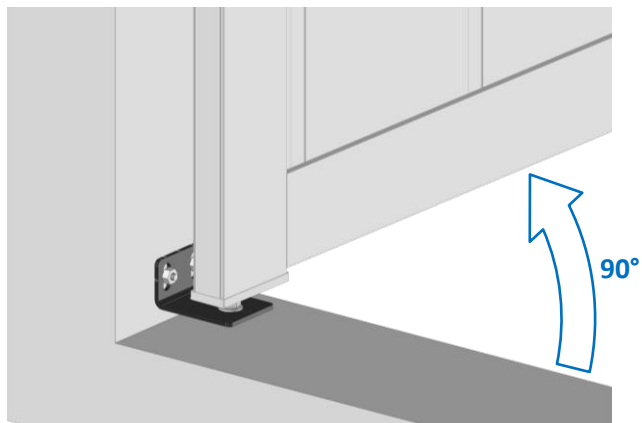

4. Basculer le portillon ou le vantail vers le poteau puis insérer la vis avec sa rondelle dans l'équerre du gond haut et du doigt de gond.

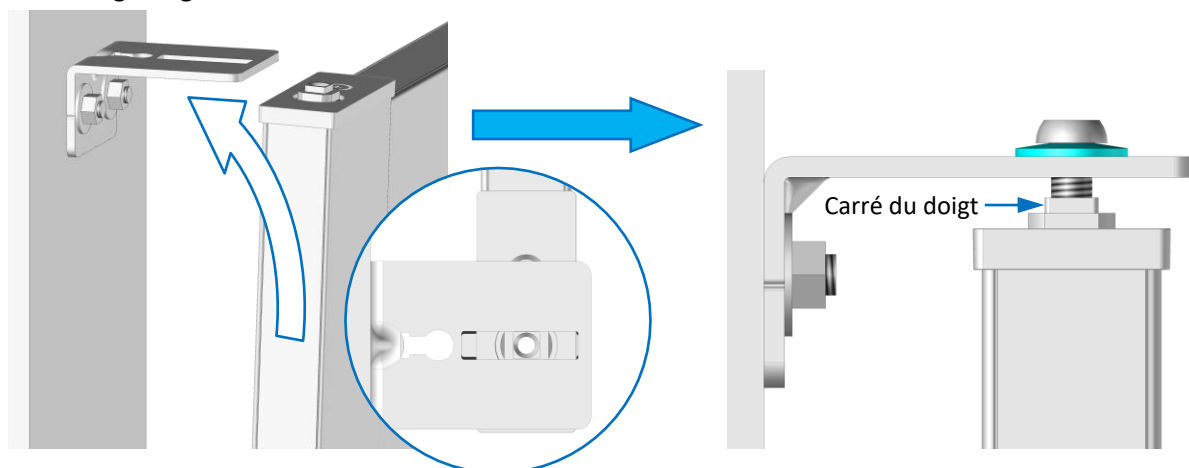

5. Serrer la vis en maintenant l'axe du dessous (veiller à ce que le carré du doigt rentre dans l'ouverture de l'équerre).

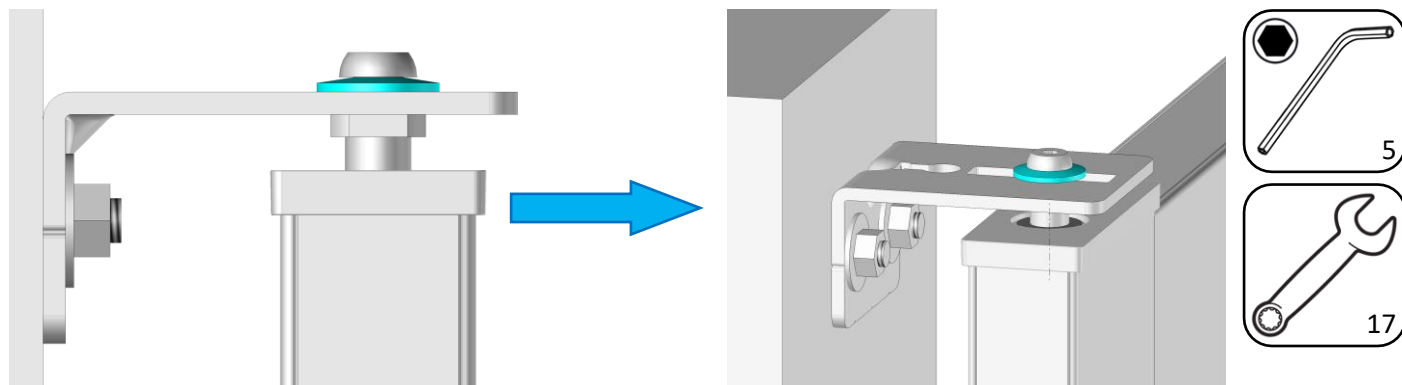

Finitions

Régler le portillon OU le vantail

En jouant sur les équerres des gonds, régler les points suivants, tout en vérifiant l'aplomb et l'alignement du portillon ou du vantail.

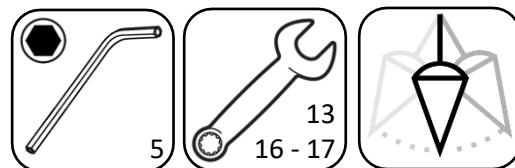
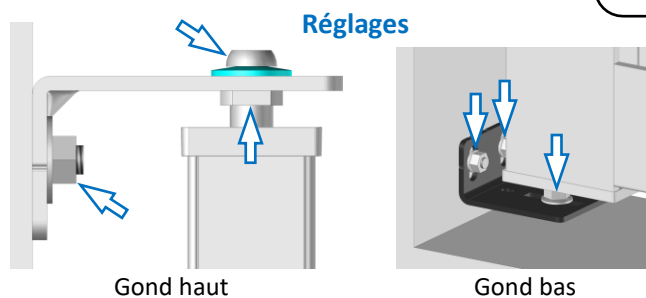
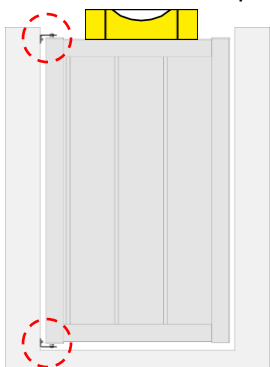

1. Respecter les cotes entre les poteaux et les montants :

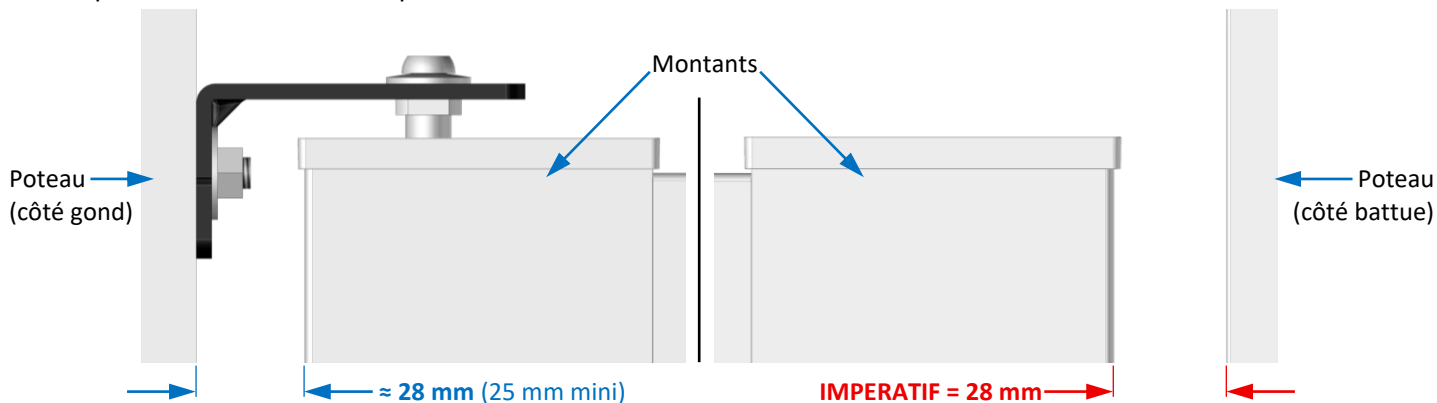

2. A la fin du réglage, verrouiller la position du portillon ou du vantail, en serrant les "Axes de gond haut et bas".

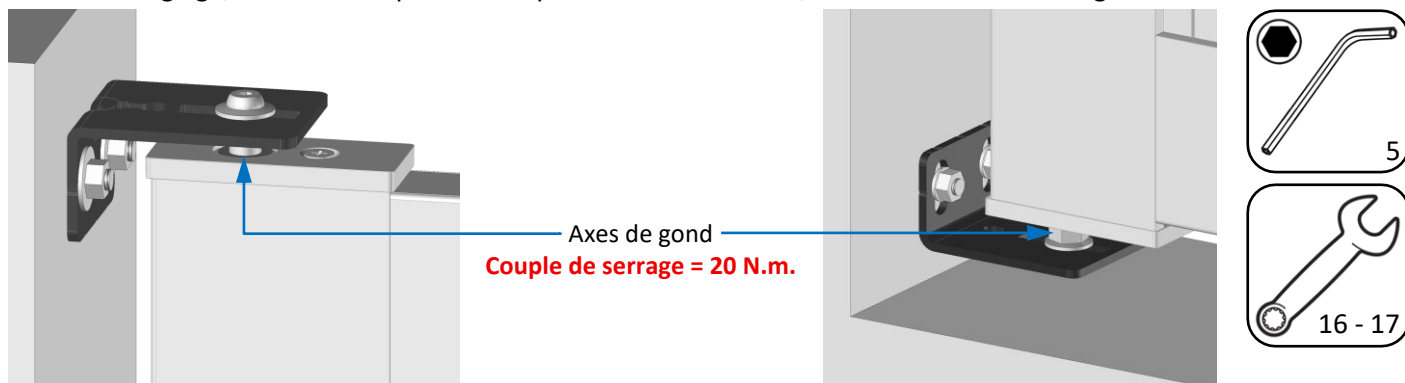

OPTION : Monter le cylindre et l'ensemble poignées

Le cylindre et l'ensemble poignées sont fournis dans le colis d'accessoires.

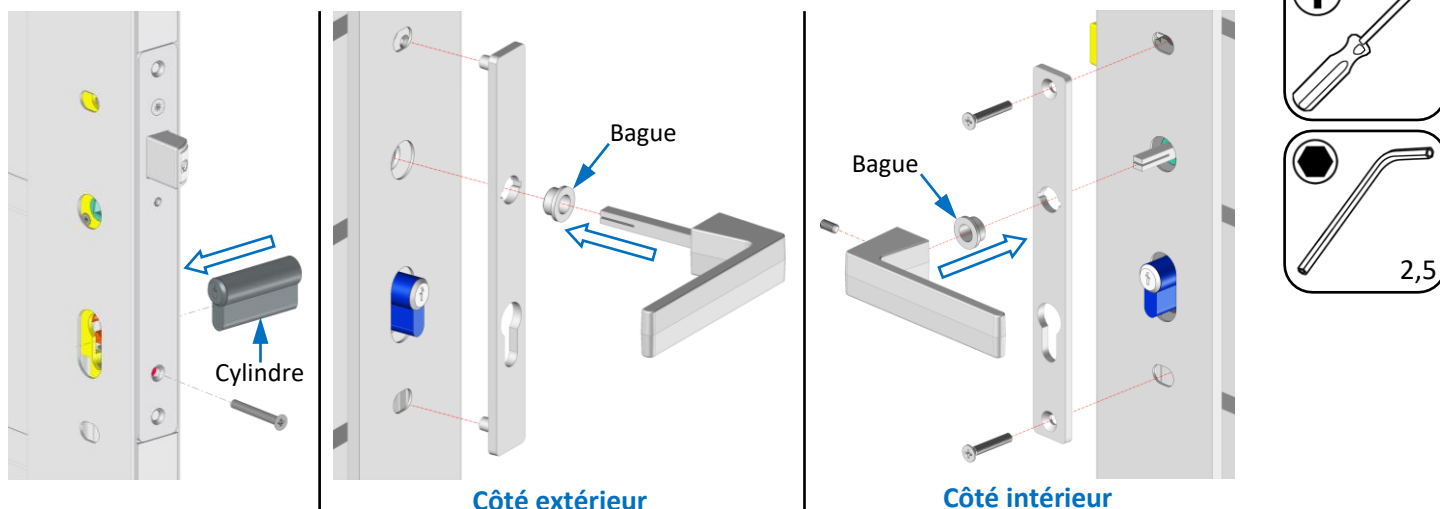

OPTION gâche électrique : Monter le cylindre, les poignées et la gâche

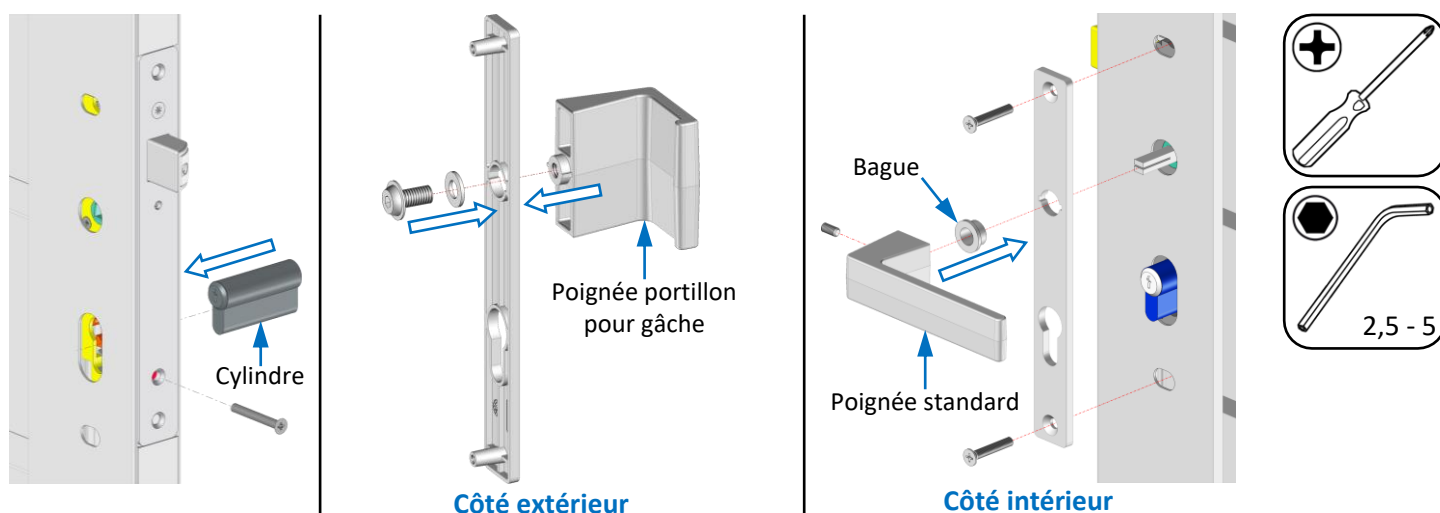

→ Pour la suite, reportez-vous à la notice de la **Gâche électrique**, livrée dans le colis d'accessoires.

Installer la battue pliée

1. Portillon ou vantail fermé, effectuer 3 repères à l'aide d'une équerre sur le poteau (côté battue), du côté de l'ouverture.

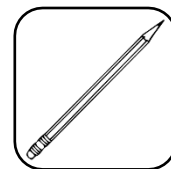
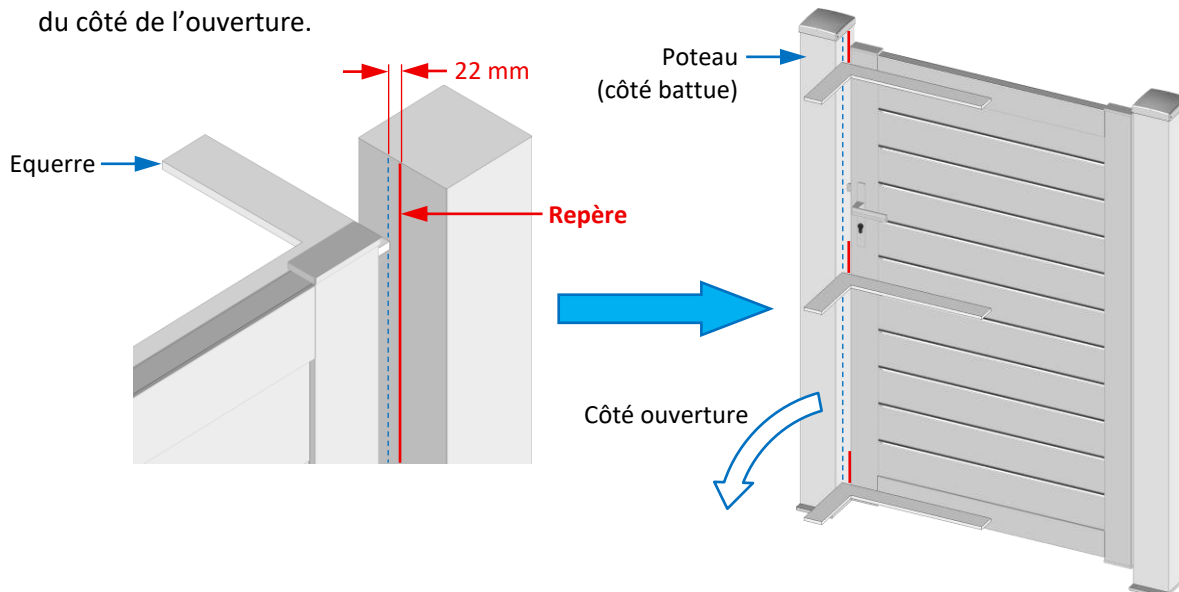

2. Ouvrir le portillon ou le vantail, positionner la battue au niveau de la poignée, centrée sur le repère et marquer les 2 perçages.

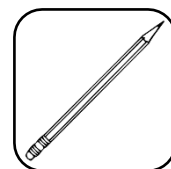
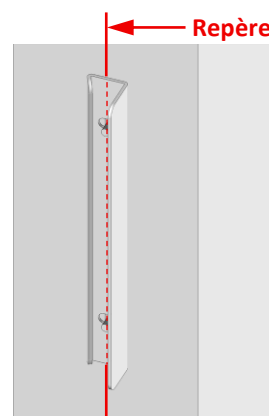

3. Percer le poteau, installer des fixations (goujons, tiges filetées non fournies) adaptées au support et fixer la battue.

Nota : Fixations préconisées M8.

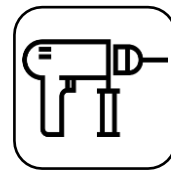
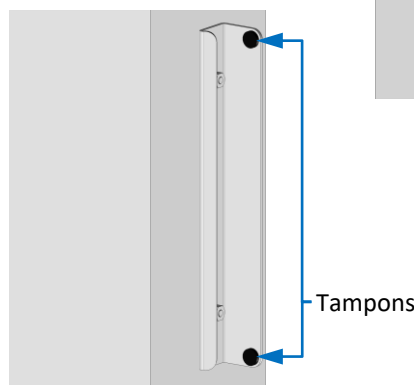

4. Coller les 2 tampons caoutchoucs autocollants sur la battue.



5. Refermer le portillon ou le vantail et tester le pêne.

Nota : En fonction du sens d'ouverture, retourner le pêne de façon que la pente soit côté fermeture (possibilité de le régler en profondeur).

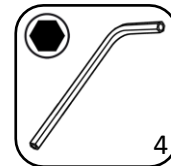
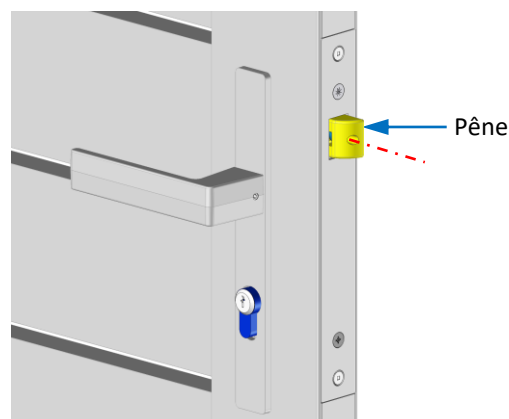
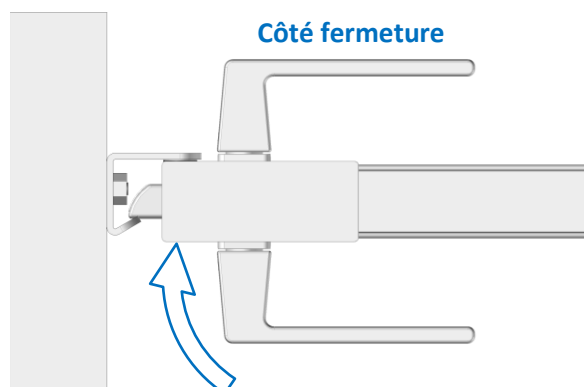

OPTION : Installer la battue

1. Portillon ou vantail fermé, effectuer 3 repères à l'aide d'une équerre sur le poteau (côté battue), du côté de l'ouverture.

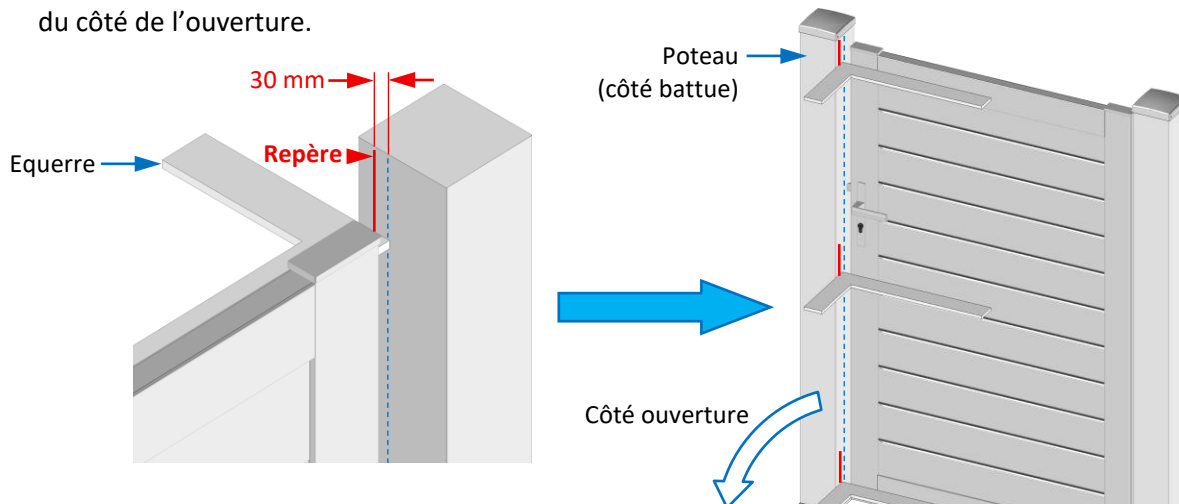

2. Monter le bouchon du profil battue.

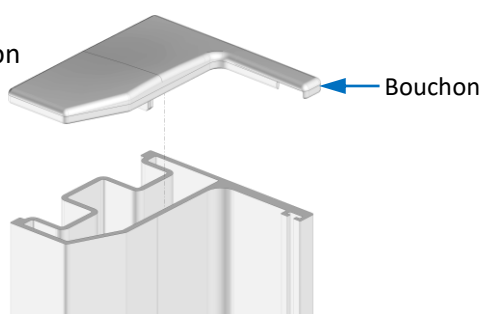

3. Ouvrir le portillon ou le vantail, positionner la battue au sol, alignée aux repères et marquer les perçages.

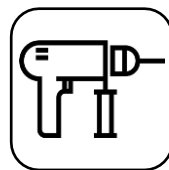
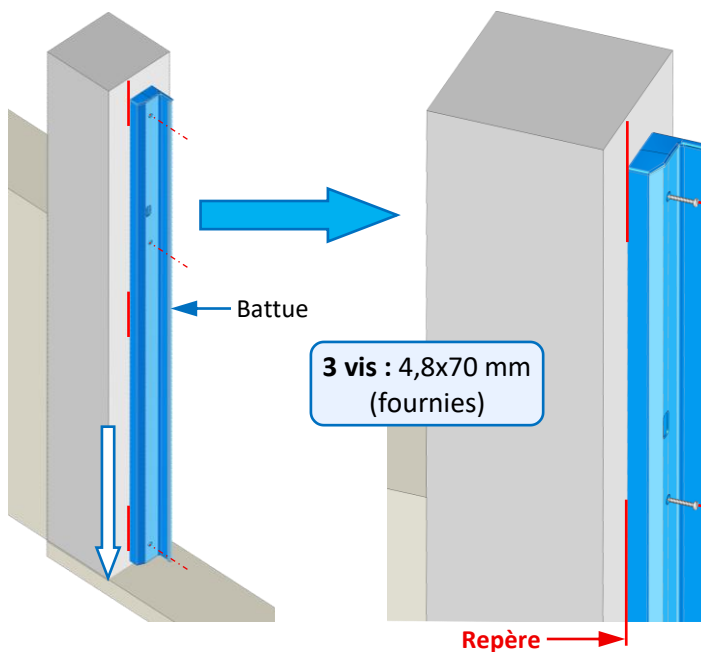

4. Percer le poteau $\varnothing 8$ mm, profondeur 70 mm mini.



5. Insérer les chevilles $\varnothing 8$ mm (fournies) dans le poteau et fixer la battue.



6. Fixer la gâche aluminium (si pas de gâche électrique).



7. Refermer le portillon ou le vantail et tester le pêne.

Nota : En fonction du sens d'ouverture, retourner le pêne de façon que la pente soit côté fermeture (possibilité de le régler en profondeur).



Si le joint de la battue est en appui sur le bouchon, le découper pour faciliter le pêne à se fermer.

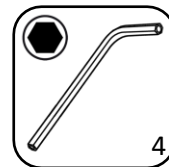
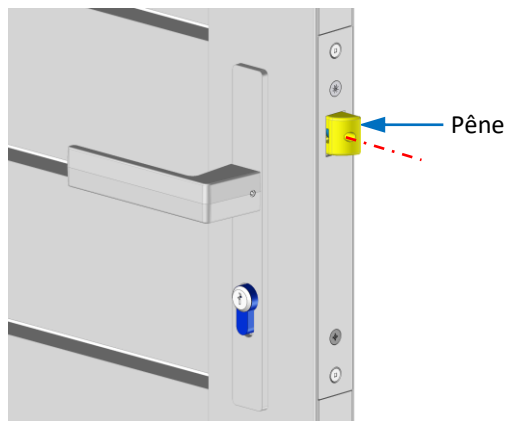
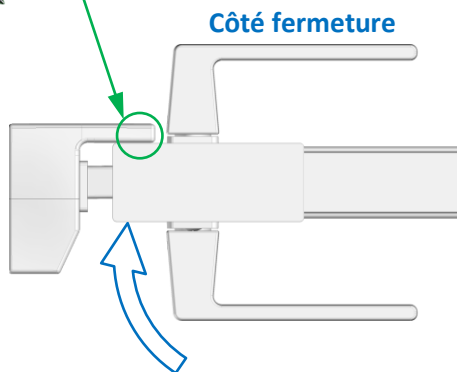

OPTION : Si 1 vantail, installer le renfort de motorisation

1. En fonction de la hauteur du bras moteur, positionner le renfort de motorisation de niveau, sur le vantail et contre-percer le montant du portail.



Profondeur de perçage = 15 mm

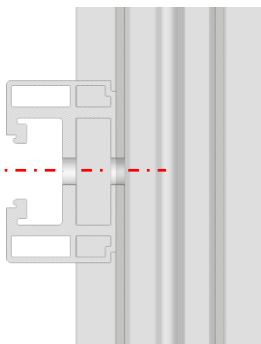

2. Fixer le renfort avec la vis à tête 5,5x25 Pozidriv.

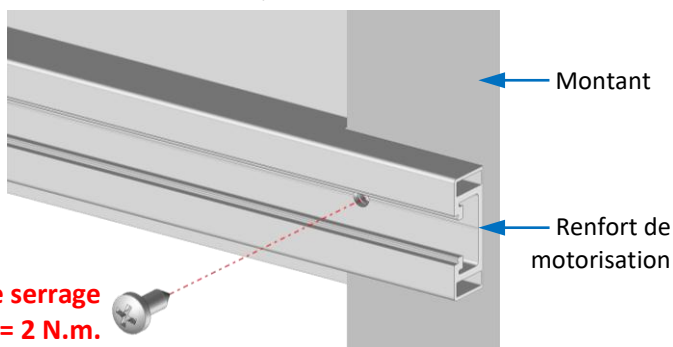

Couple de serrage = 2 N.m.

3. Visser le bras moteur dans le renfort de motorisation avec les rondelles éventails, les écrous marteaux et les vis TH ou CHC M6/M8 (fournis selon le type de moteur).

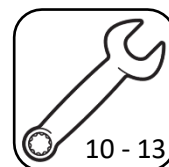
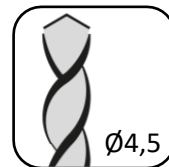
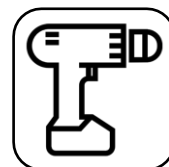
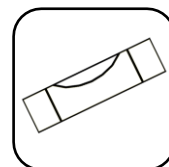
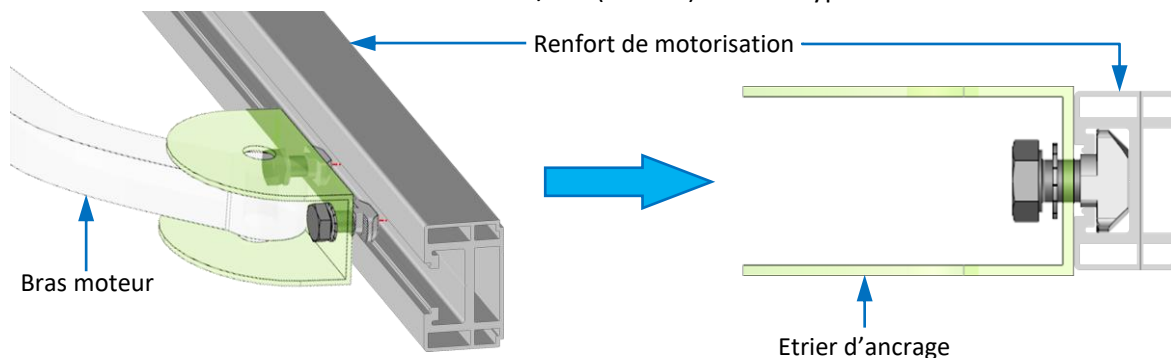

ou

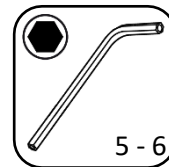

4. Consolider la fixation du renfort, autour de l'étrier et proche des montants.

Percer et fixer des vis à tôle 5,5x25 Pozidriv.

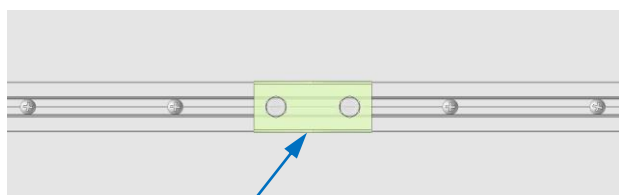

Etrier d'ancrage



Profondeur de perçage
= 15 mm

Couple de serrage
= 2 N.m.

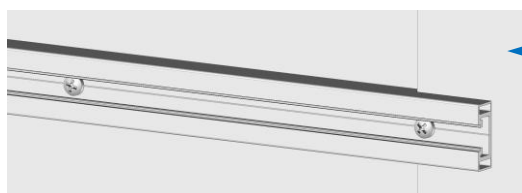

Montant

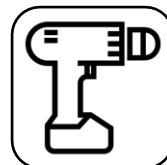

5. Après le réglage du bras, mesurer les clips de finition, les couper puis les clipser sur le renfort de chaque côté de l'étrier d'ancrage.

Clips de finition

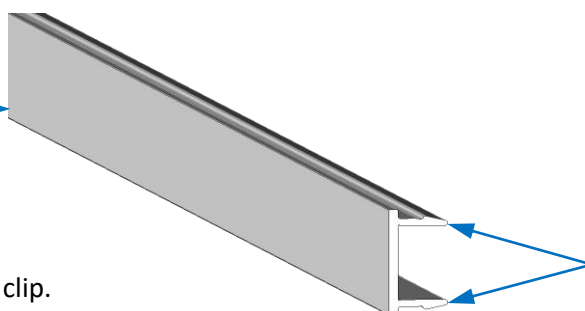

Nota :

Si le maintien est un peu faible, déformer légèrement les languettes du clip.

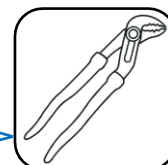

6. Insérer les bouchons de finition dans le renfort.

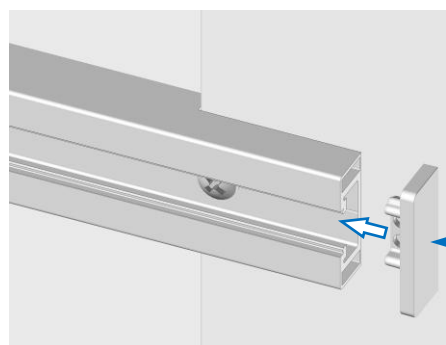

Bouchon



Fixer le chapeau

1. Monter la vis M6x10 mm (fournie) dans le taraudage du chapeau.

2. Insérer la tête de vis dans le trou de l'équerre du gond haut.

3. Plaquer le chapeau contre le poteau et serrer la vis.

Nota : Pour simplifier l'accès à cette vis, vous pouvez ouvrir le vantail à 90°.

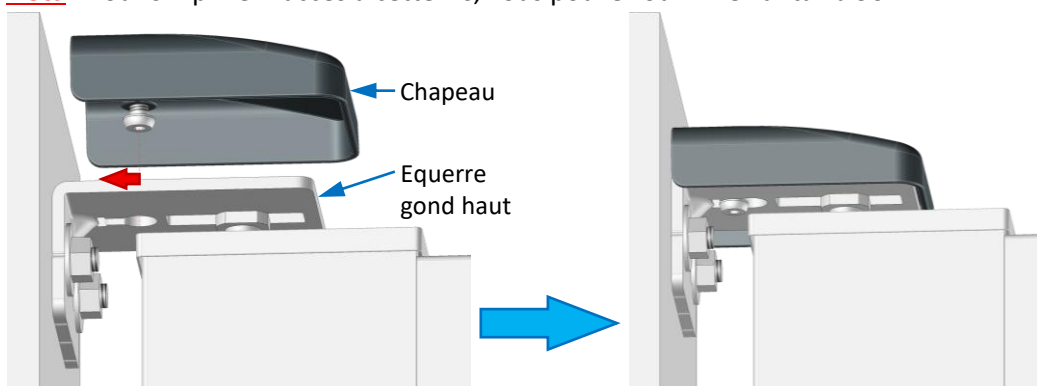

Chapeau

Equerre gond haut

OPTION : Monter la cornière cache jour

Nota : Une surlongueur de la cornière est prévue, afin de l'ajuster à la hauteur souhaitée.

1. Fermer le portillon ou le vantail.
2. Positionner la cornière au sol contre le poteau.
3. Mesurer la hauteur sous chapeau dépassant.
4. Reporter cette cote sur la partie basse de la cornière et couper le surplus.
5. Fixer la cornière au poteau, en utilisant des fixations adaptées au support (chevilles et vis non fournies).

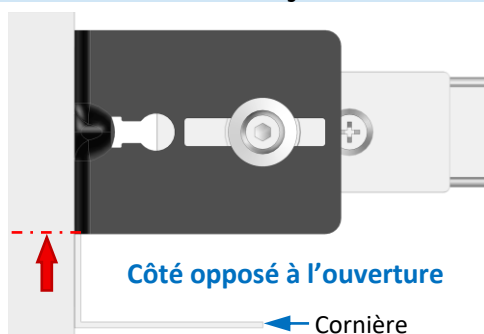

OPTION : Installer l'arrêt universel (portillon OU vantail manuel) OU la butée de fin de course (vantail motorisé)

1. Portillon ou vantail ouvert, positionner :

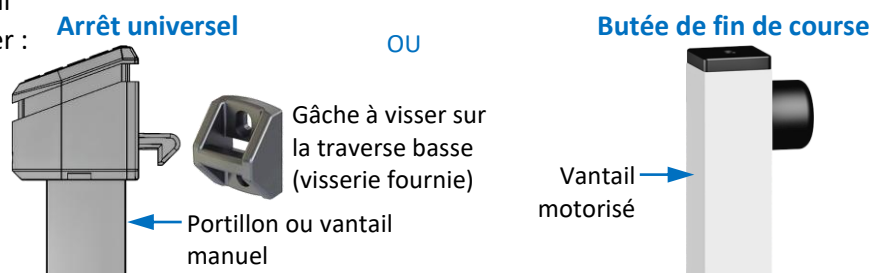

Nota : Il doit être installé loin des gonds (max. dernier tier du vantail).

2. Effectuer le marquage au sol.
3. Fermer le portillon ou le vantail.
4. Sceller au sol, l'arrêt universel ou la butée de fin de course.

Si vantail motorisé : Se référer à la notice d'installation du moteur.

