

INSTALLATION

Portail 2 vantaux ou Portillon/Vantail Gamme INITIAL

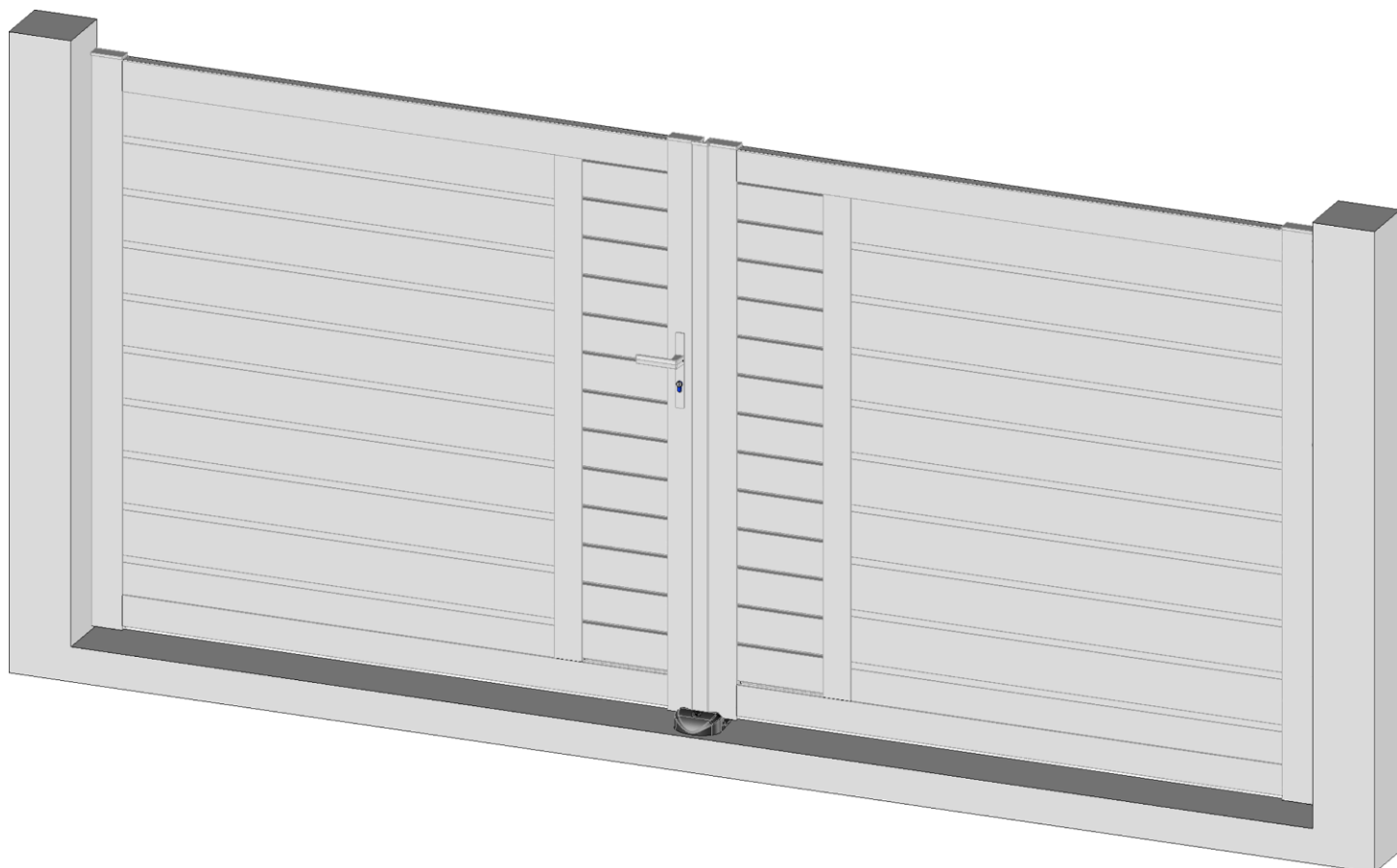

OPTION : Gonds remonte pente
En tableau



(Document réservé aux installateurs)

Sommaire

Instructions d'installation.....	3
Avant la pose	3
Matériel nécessaire	3
Vérifier les cotes chantier.....	4
Vérifier le niveau 0, l'aplomb	4
et l'alignement des poteaux.....	4
Installation.....	5
Mesurer la cote X	5
Positionner les perçages du gond bas et du gond haut	5
Régler l'angle de la pente	8
Installer les vantaux ou le portillon/vantail	8
Finitions	9
Régler les vantaux ou le portillon/vantail	9
Si portail 2 vantaux : Installer le sabot	10
OPTION : Monter les poignées	10
Si portail 2 vantaux : Monter la gâche	11
OPTION : Si portillon/vantail, monter la gâche électrique	11
Si portillon/vantail : Installer la battue pliée	12
OPTION : Si portillon/vantail, installer la battue	13
OPTION : Monter la cornière cache jour	14
OPTION : Installer l'arrêt universel	14

Instructions d'installation



Pour que le montage, l'utilisation et l'entretien de ce produit soient réalisés en toute sécurité, il est nécessaire de suivre les instructions données ici.

Pour la sécurité de tous, respectez les mesures de précaution ci-dessous.

- Avant de procéder au montage, lisez attentivement cette notice.
- Cette fermeture doit être installée par un installateur professionnel.
- Toutes les pièces livrées sont calculées spécifiquement pour ce produit. Ajouter et/ou utiliser d'autres éléments peut être préjudiciable à la sécurité et à la garantie du produit.
- Toute modification ou amélioration de cette fermeture doit être conforme à la norme EN 13241 + A2. Dans ce cas, un dossier " Modification/Transformation " doit être établi par l'installateur suivant la norme EN 12635 annexe C.
- Travailler en respectant les consignes de sécurité. Utiliser les outils nécessaires à la mise en œuvre des produits. Veiller à travailler sur un sol stable.
- Veiller à avoir un espace de montage suffisamment dégagé, propre et balisé.
- Veiller à ce qu'aucune autre personne que les installateurs ne soit présente sur le chantier. En effet, les personnes non autorisées comme les enfants, pouvant être présents sur le chantier, risquent de se blesser durant le montage.
- Tous les composants de cette fermeture doivent être installés conformément aux instructions d'installations stipulées dans cette notice.
- Toutes les exigences des normes EN 13241 + A2 doivent être satisfaites et vérifiées, si nécessaire.

Avant la pose

Matériel nécessaire

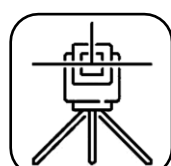

Niveau laser

ou

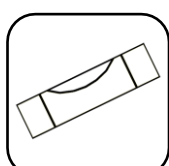

Niveau à bulle



Fil à plomb

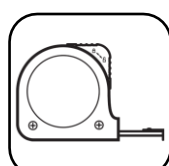

Mètre



Crayon



Cutter



Cordex

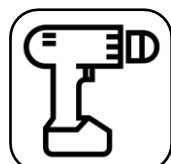

Visseuse avec embouts

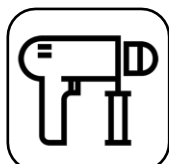

Perforateur

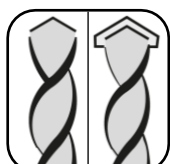

Jeu de forets acier/béton



Clés Allen



Clés plates



Tournevis cruciforme



Tournevis plat



Marteau



Scie à métaux



Meuleuse



Règle de maçon

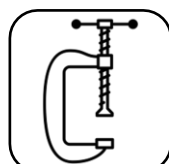

Serre-joints

Visseries et chevilles adaptées aux supports.

Vérifier les cotes chantier

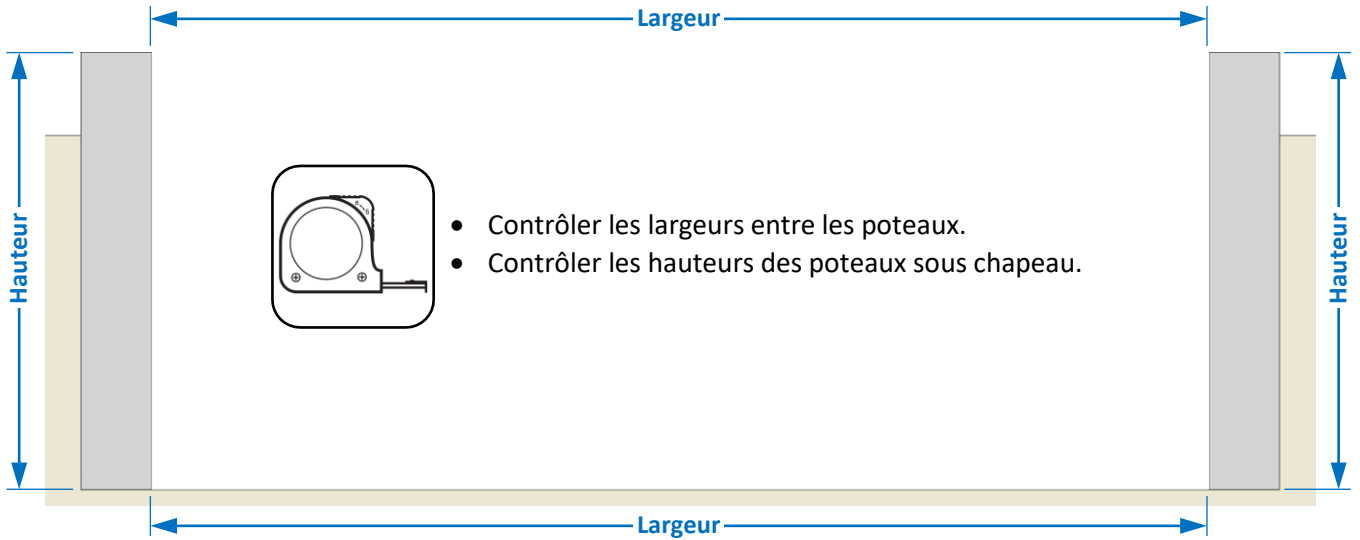

Vérifier le niveau 0, l'aplomb et l'alignement des poteaux

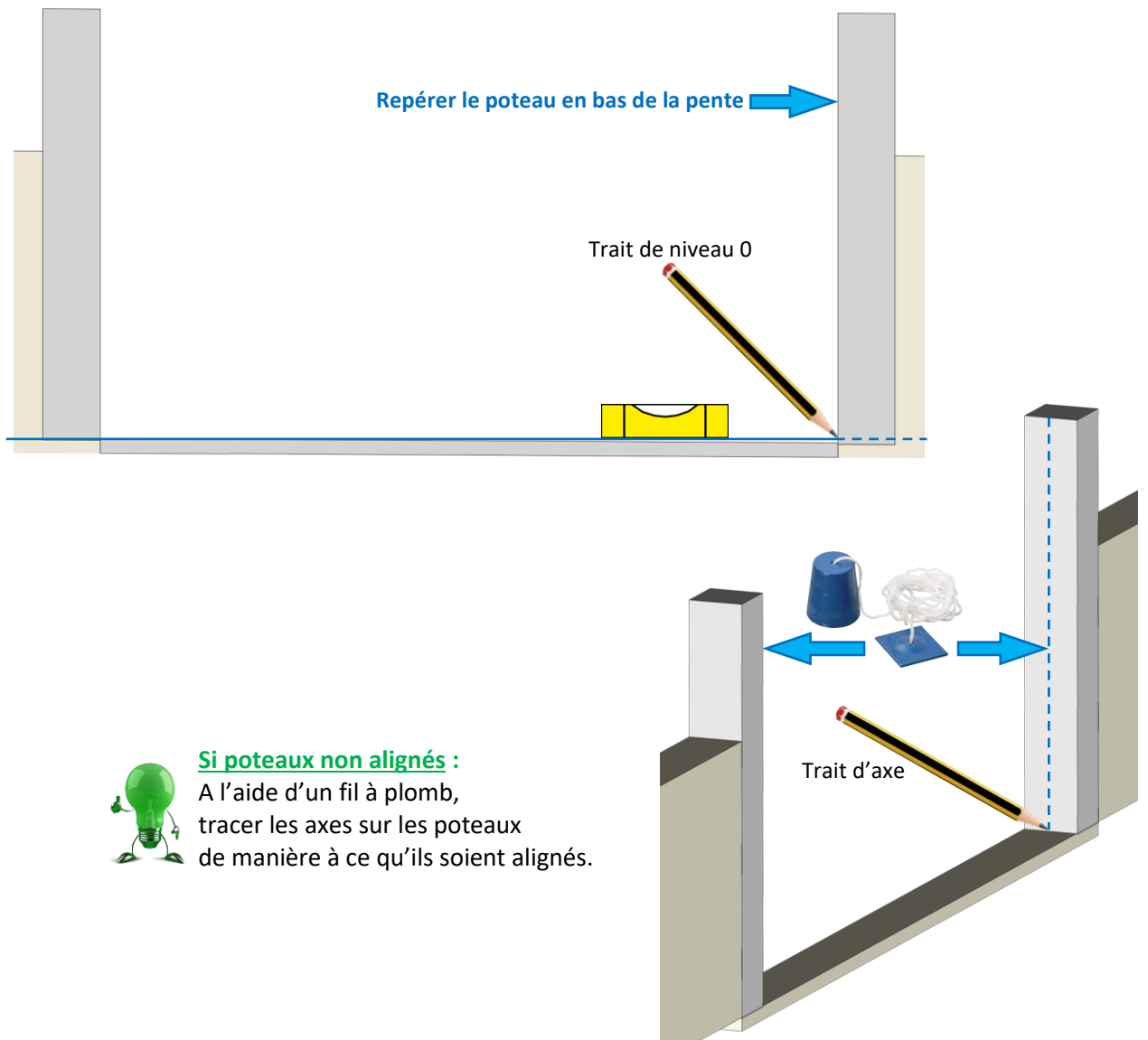

Si poteaux non alignés :

A l'aide d'un fil à plomb, tracer les axes sur les poteaux de manière à ce qu'ils soient alignés.

Installation

IMPORTANT, avant l'installation du PORTAIL ou du PORTILLON/VANTAIL :
Vérifier les cotes chantier, le niveau 0, l'aplomb et l'alignement des poteaux ;
détaillés dans les chapitres précédents.

Mesurer la cote X

Cote X = Hauteur entre le centre du gond bas et le bas du montant.

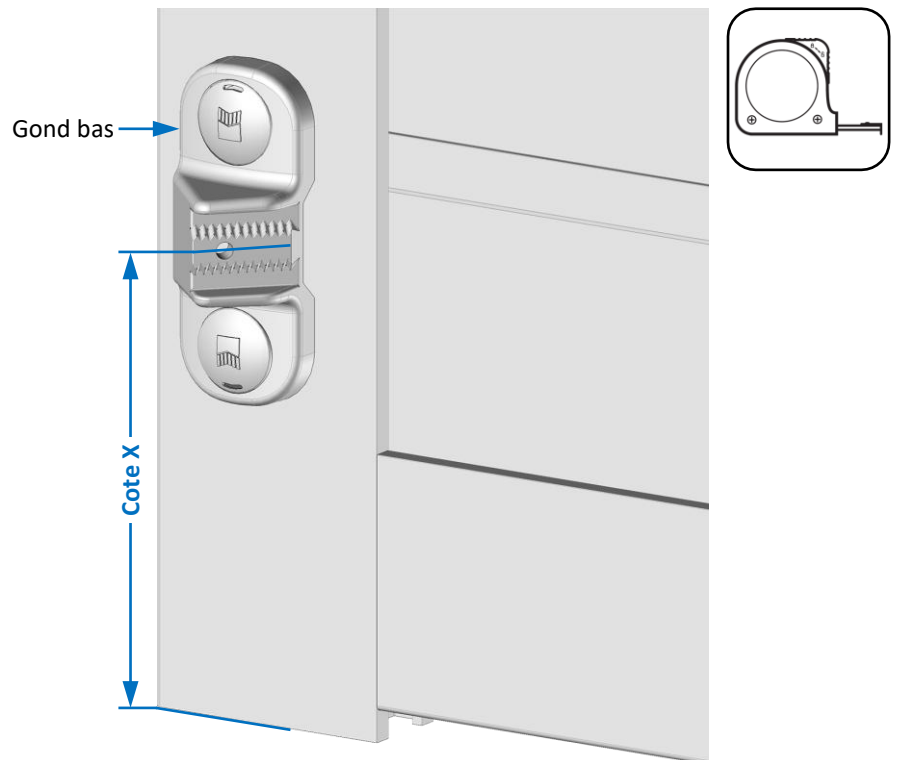

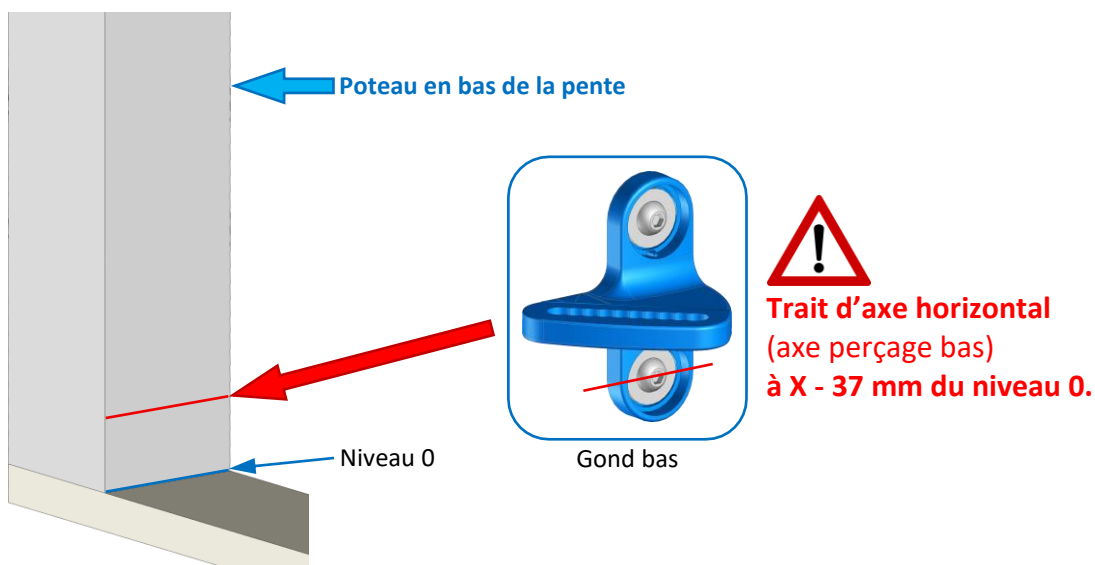

Positionner les perçages du gond bas et du gond haut

1. Sur le poteau en bas de la pente, déterminer la hauteur du 1^{er} axe de perçage du gond bas, en traçant un trait d'axe horizontal.

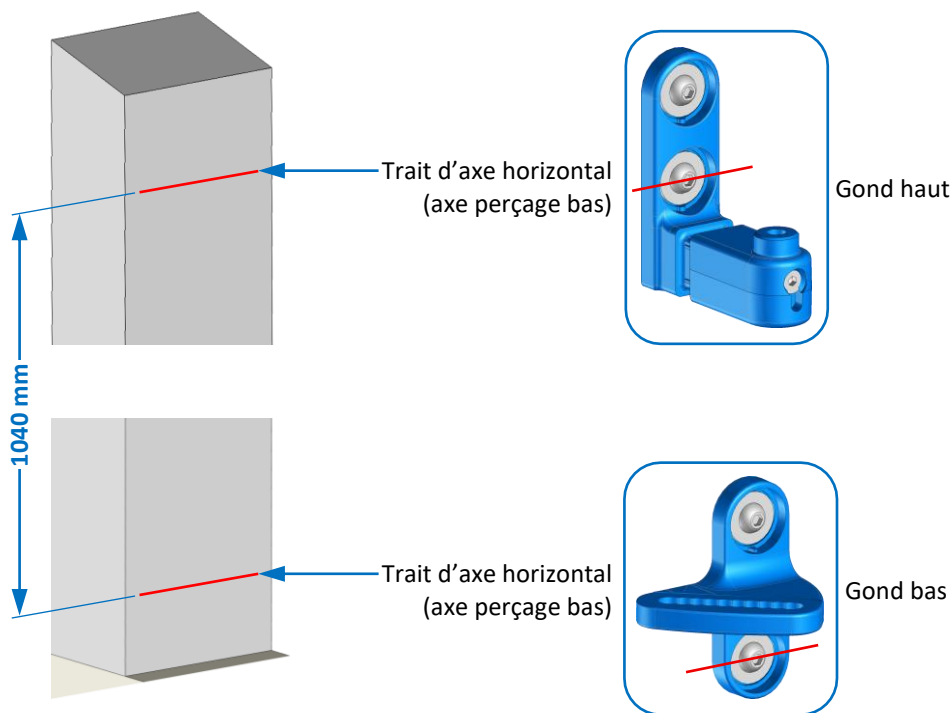

2. Tracer un trait d'axe horizontal en haut du poteau, en respectant la cote donnée.



 **Si vous souhaitez que le vantail ou le portillon soit au centre du poteau :**

- A. Tracer un axe vertical au centre du poteau.
- B. Tracer un 2^{ème} axe vertical, décalé de 60 mm de l'axe central, pour positionner le gond haut.
- C. Tracer un 3^{ème} axe vertical, décalé de 70 mm de l'axe central, pour positionner le gond bas (décalé de 10 mm de l'axe vertical du gond haut).

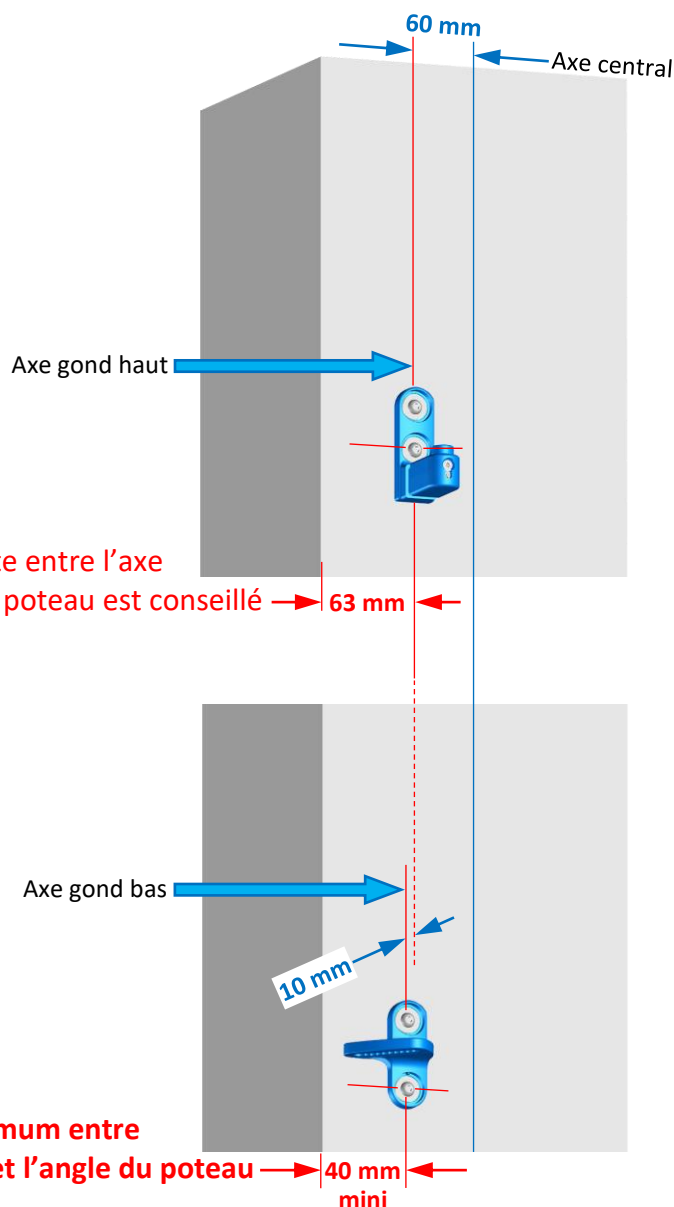

Respecter la distance minimum entre l'axe vertical du gond bas et l'angle du poteau → 40 mm mini

3. Positionner les gonds le long des axes verticaux et tracer les perçages.

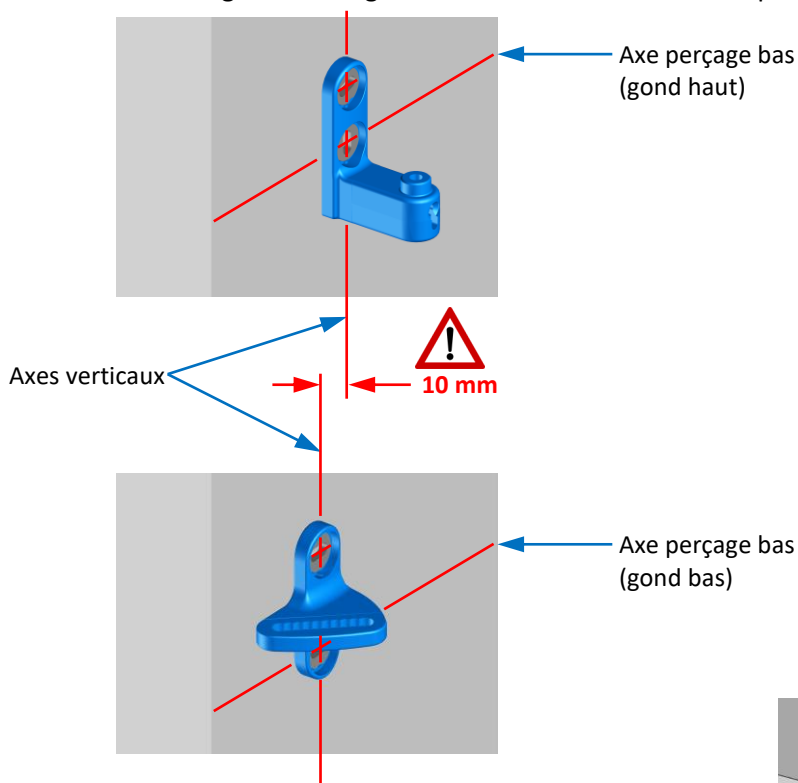

4. Percer le poteau et installer des fixations (goujons, tiges filetées non fournies) adaptées au support.

Nota : Fixations préconisées M8.

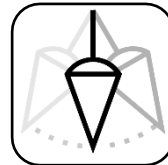
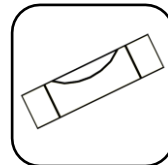
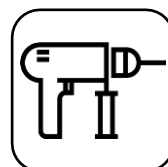
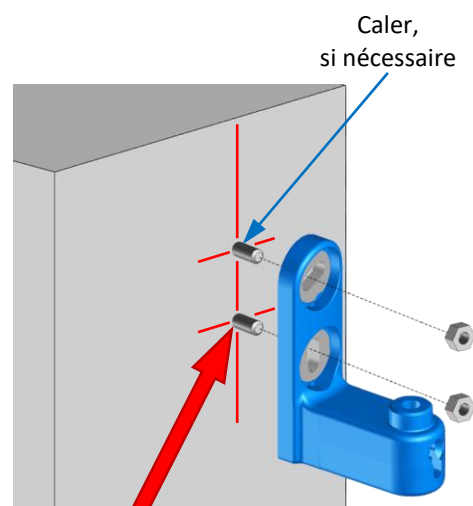

5. Positionner le gond haut et bas dans les tiges, de niveau.

Nota : S'aider des rondelles excentriques de réglage.

Puis boulonner l'ensemble (rondelles et écrous non fournis).

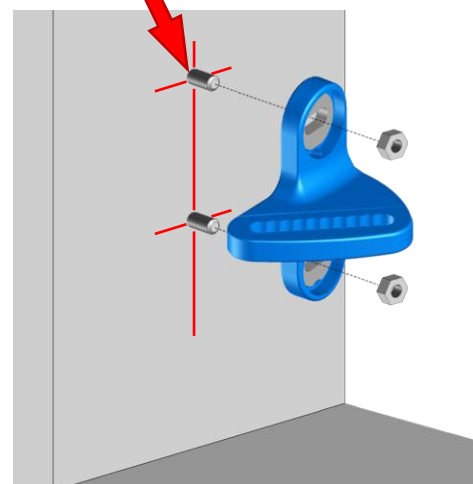

13

6. Si portail 2 vantaux, répéter ces opérations sur le 2^{ème} poteau,

en suivant les chapitres à partir de **Positionner les perçages du gond bas et du gond haut.**

IMPORTANT : Veillez à ce que les gonds bas et les gonds hauts soient aux mêmes niveaux.

Régler l'angle de la pente

Positionner la rotule en fonction de l'angle souhaité.

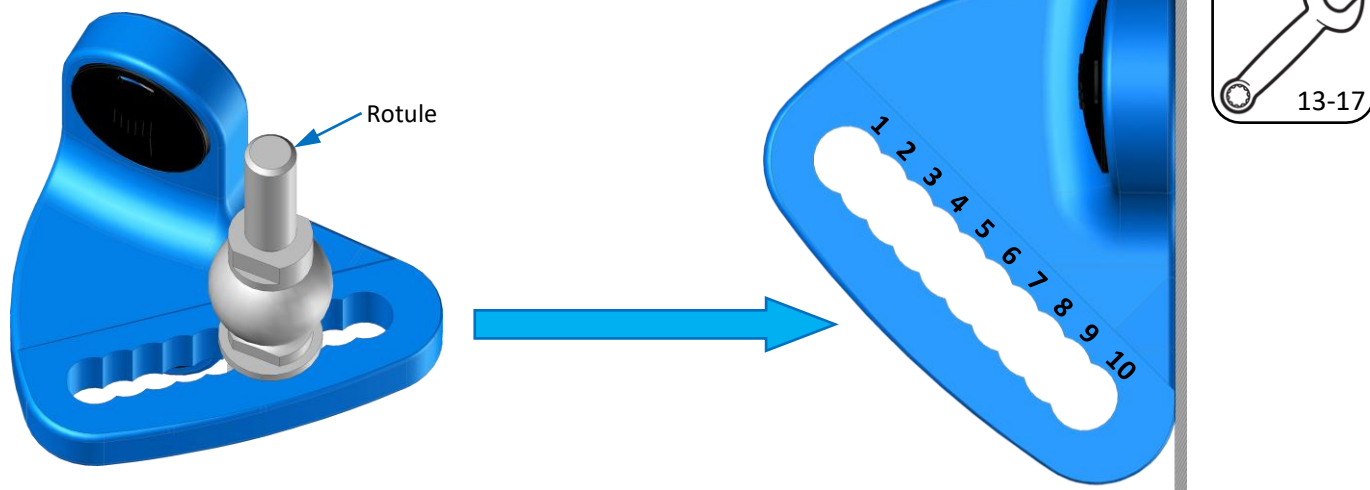

POSITIONS	1	2	3	4	5	6	7	8	9	10
Degrés	2,6°	3,1°	3,6°	4,1°	4,6°	5°	5,5°	6°	6,5°	7°
Pourcentages	4,6%	5,4%	6,3%	7,1%	8%	8,8%	9,6%	10,5%	11,4%	12,2%
Articulations gond bas										
	Régler l'articulation du gond bas en fonction du positionnement de la rotule									

Installer les vantaux OU le portillon/vantail

1. Présenter le vantail ou le portillon sur les rotules des gonds haut et bas.

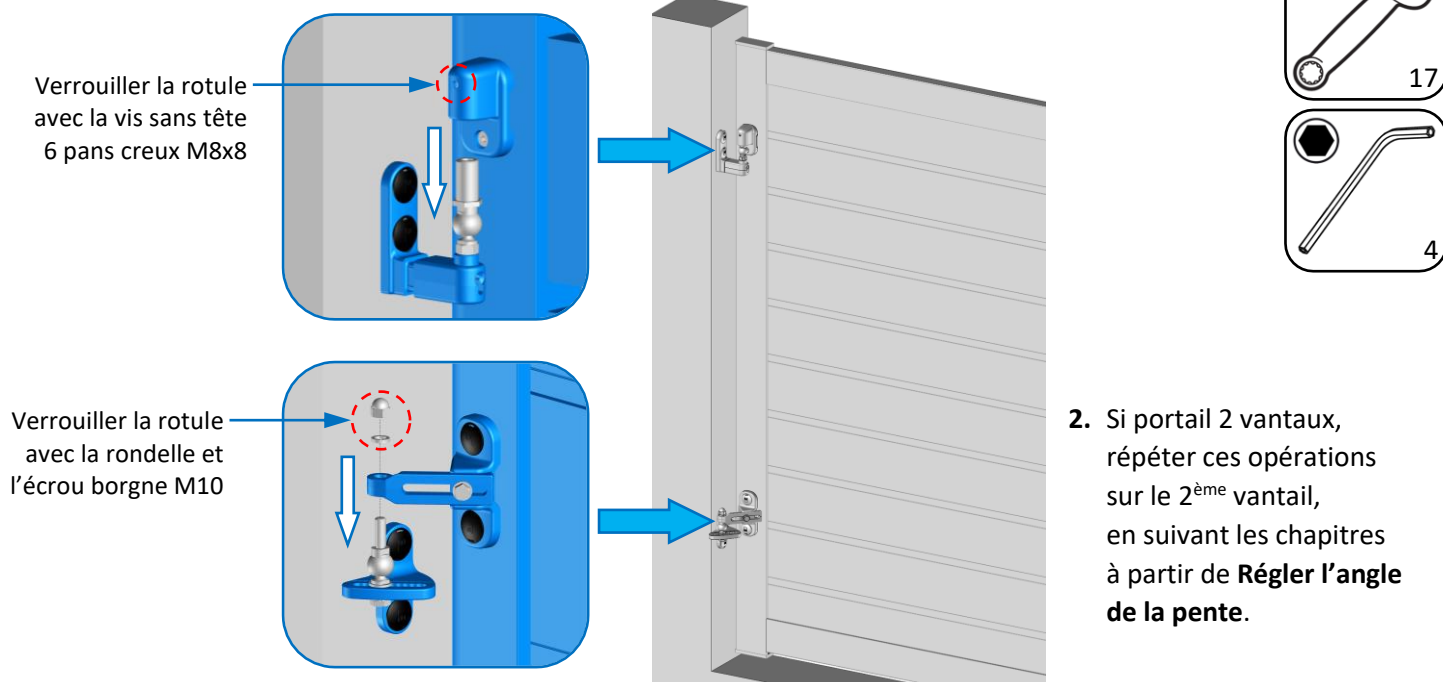

2. Si portail 2 vantaux, répéter ces opérations sur le 2^{ème} vantail, en suivant les chapitres à partir de **Régler l'angle de la pente**.

Finitions

Régler les vantaux ou le portillon/vantail

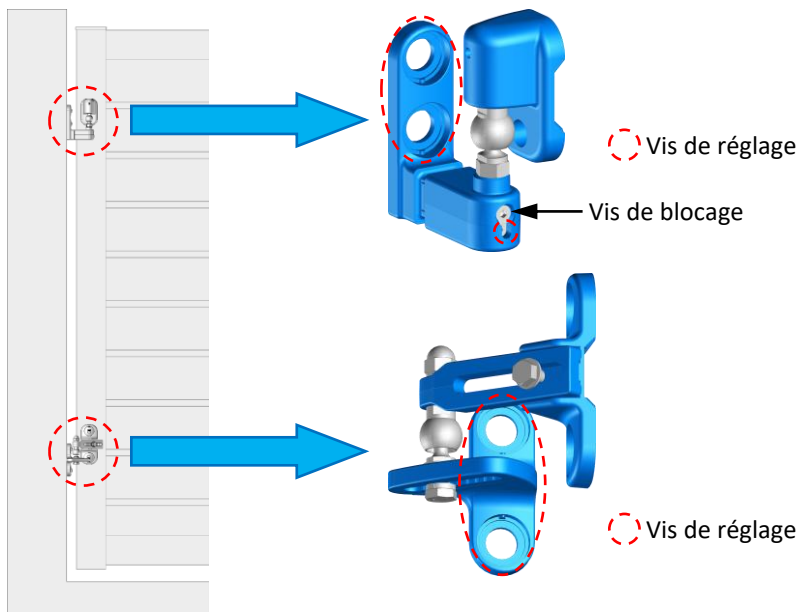

Nota : En fin de réglage, verrouiller les vis de blocage.

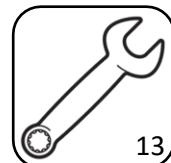
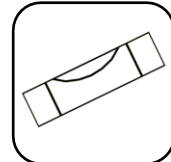
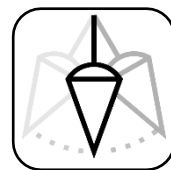

En jouant sur les gonds hauts et bas, tout en vérifiant l'aplomb et l'alignement des vantaux ou du portillon/vantail, **régler les points suivants :**

1. Respecter les cotes entre les montants et les poteaux :

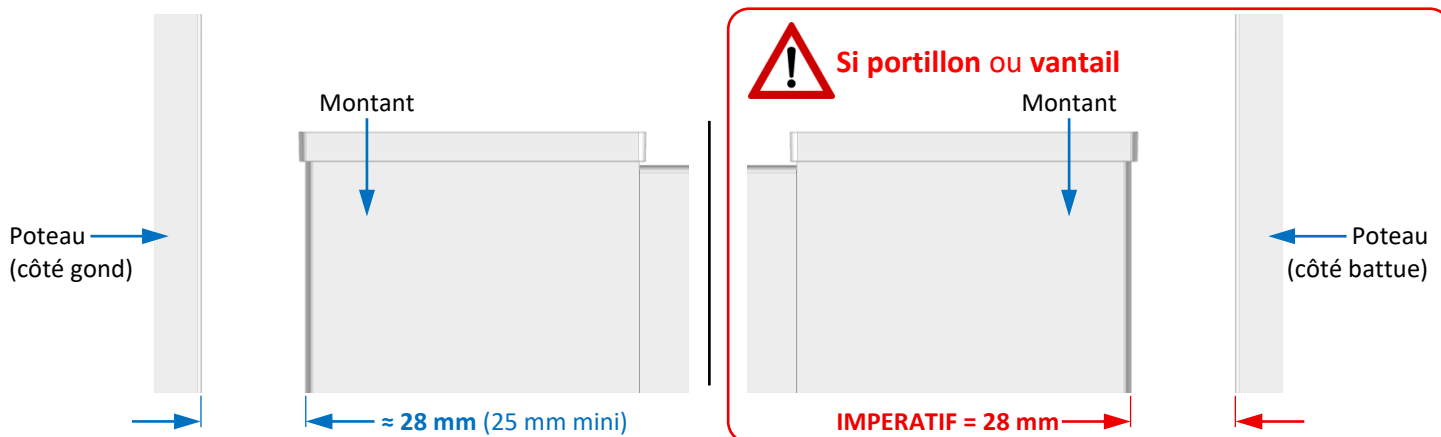

2. Si portail 2 vantaux, respecter la cote entre les montants centraux :

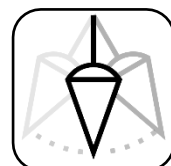
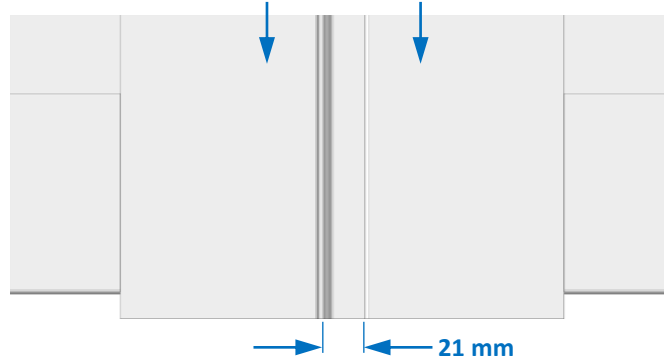

Si portail 2 vantaux : Installer le sabot

1. Portail fermé, centrer le sabot sur la battue, puis marquer le perçage central.

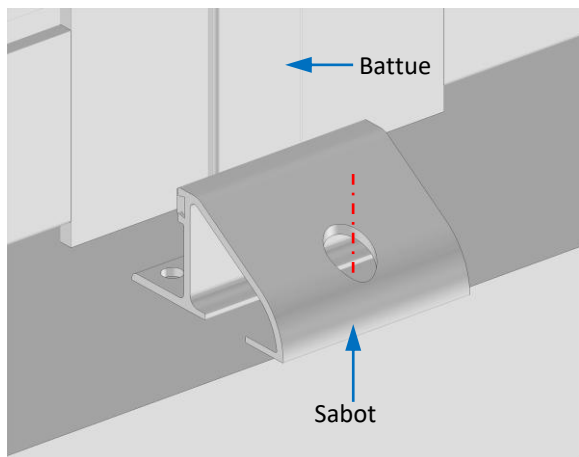

2. Sans déplacer le sabot, ouvrir le portail et marquer les 2 autres perçages à l'arrière.

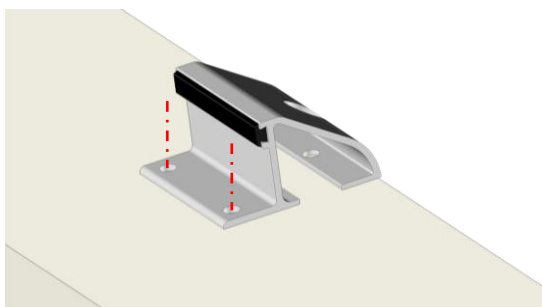

3. Retirer le sabot, percer le sol et enfoncer 3 chevilles à frapper M8 fournies avec ses rondelles, puis fixer-le.

Nota : En fermant le portail, les 2 vantaux doivent venir en contact contre le sabot. Si ce n'est pas le cas, réhausser le sabot à l'aide de cales (non fournies).

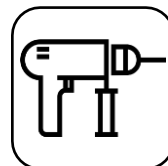
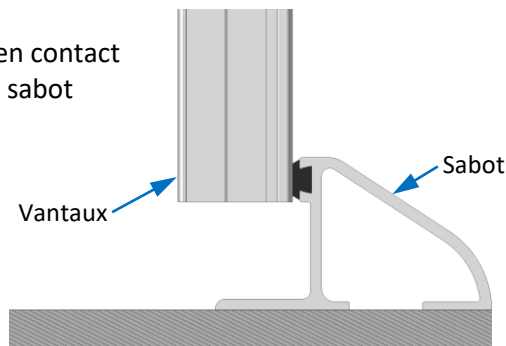

OPTION : Monter les poignées

1. Monter les poignées avec le carré de la serrure (fournies dans le colis d'accessoires) sur le vantail ou le portillon.

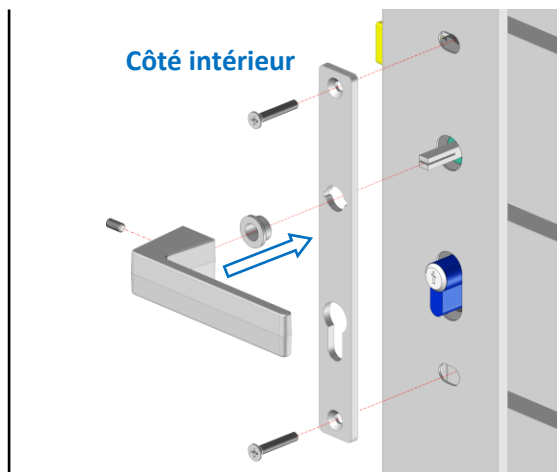
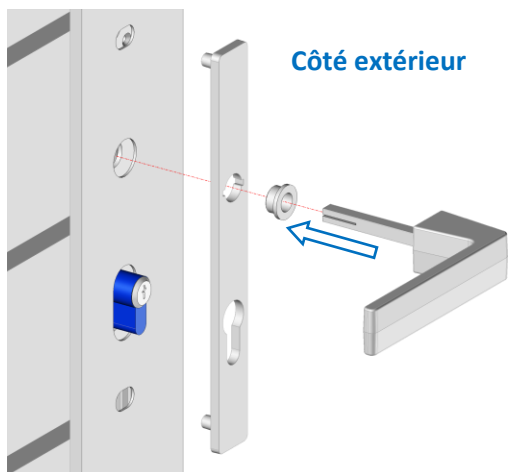

2. En fonction du sens d'ouverture, retourner le pêne de façon que la pente soit côté fermeture.

Nota : Il peut se régler en profondeur.

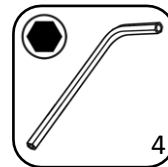
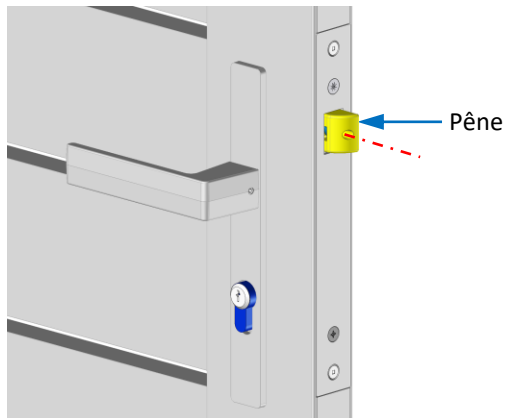

Si portail 2 vantaux : Monter la gâche

Repérer la position verticale de la gâche puis fixer-la dans la rainure de la battue avec 2 vis.

Nota : A l'aide des trous oblongs, régler sa position horizontale de façon que le pêne coulisse librement ; puis verrouiller la gâche.

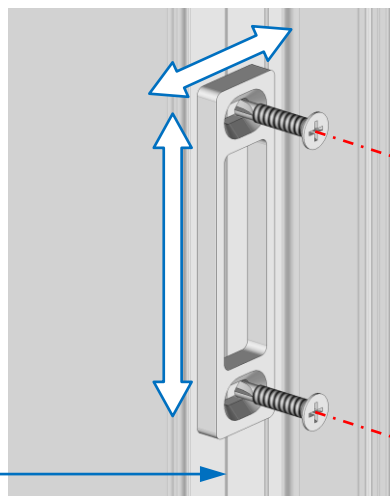

2 vis : 4,8x25 mm autoforeuses (fournies)

OPTION : Si portillon/vantail, monter la gâche électrique

Côté extérieur, monter la poignée portillon pour gâche, puis côté intérieur, la partie de la poignée avec les vis.

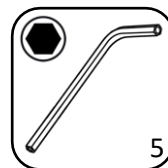
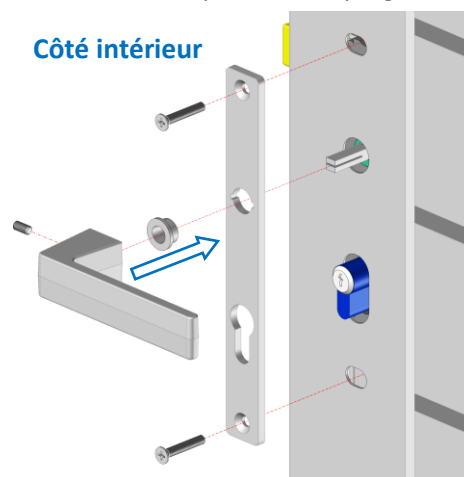
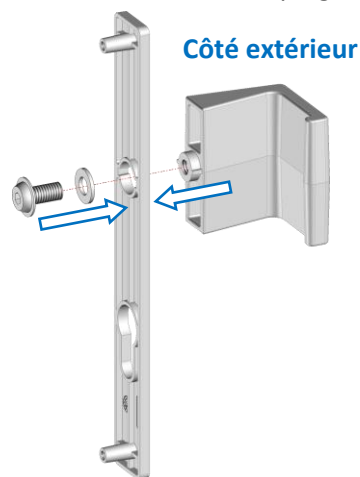

→ Pour la suite, reportez-vous à la notice de la **Gâche électrique**, livrée dans le colis d'accessoires.

Si portillon/vantail : Installer la battue pliée

1. Portillon ou vantail fermé, effectuer 3 repères à l'aide d'une équerre sur le poteau (côté battue), du côté de l'ouverture.

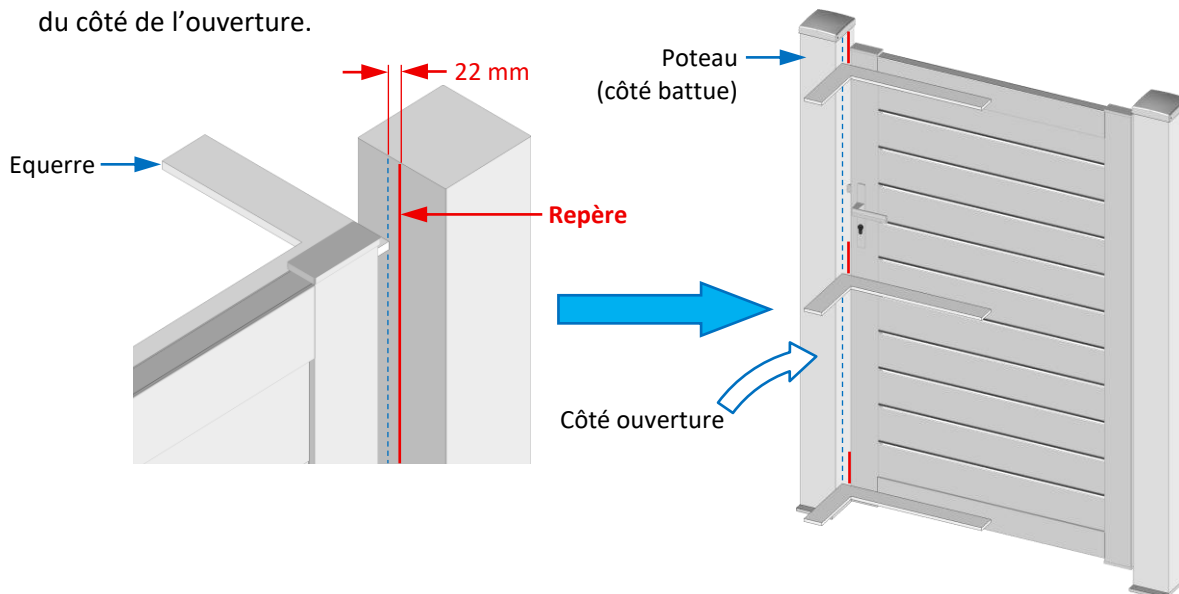

2. Ouvrir le portillon ou le vantail, positionner la battue au niveau de la poignée, centrée sur le repère et marquer les 2 perçages.

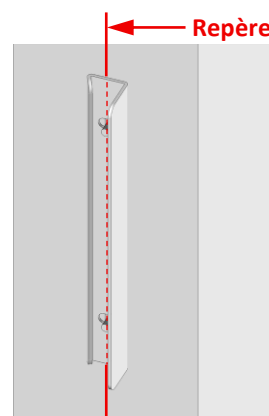

3. Percer le poteau, installer des fixations (goujons, tiges filetées non fournies) adaptées au support et fixer la battue.

Nota : Fixations préconisées M8.

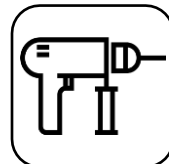

4. Coller les 2 tampons caoutchoucs autocollants sur la battue.

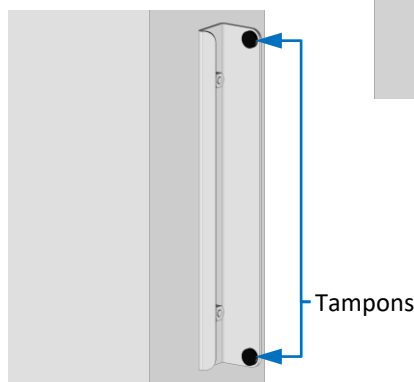

5. Refermer le portillon ou le vantail et tester le pêne.

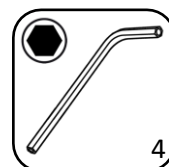
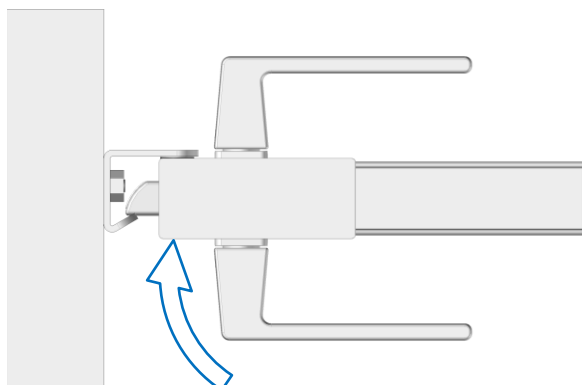

OPTION : Si portillon/vantail, installer la battue

1. Portillon ou vantail fermé, effectuer 3 repères à l'aide d'une équerre sur le poteau (côté battue), du côté de l'ouverture.

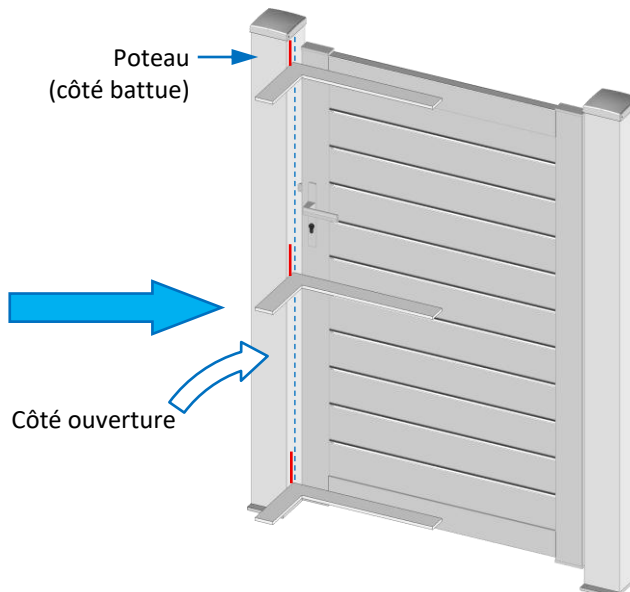
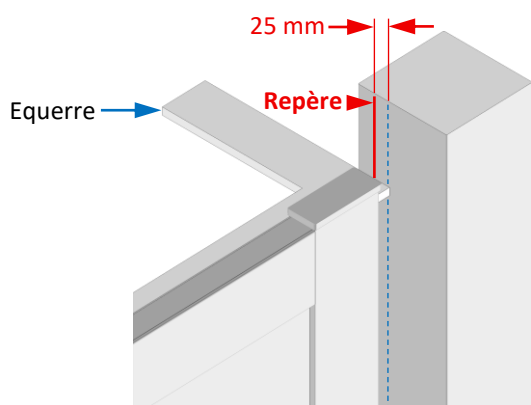

2. Ouvrir le portillon ou le vantail, positionner la battue au sol, alignée aux repères et marquer les perçages.

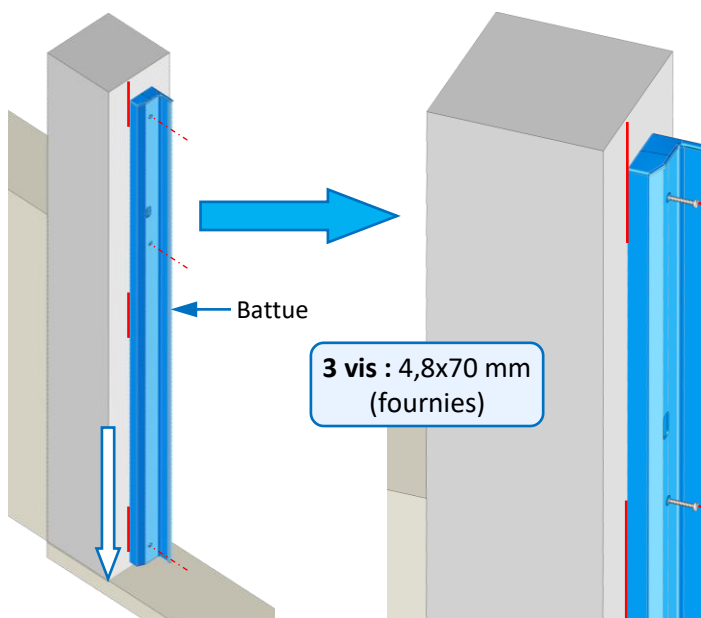

3. Percer le poteau $\varnothing 8$ mm, profondeur 70 mm mini.

4. Insérer les chevilles $\varnothing 8$ mm (fournies) dans le poteau et fixer la battue.

5. Refermer le portillon ou le vantail et tester le pêne.



Si le joint de la battue est en appui sur le bouchon, le découper pour faciliter le pêne à se fermer.

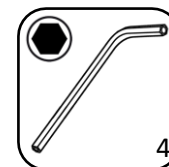
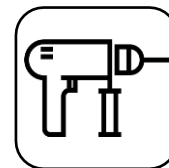
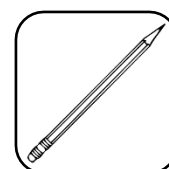
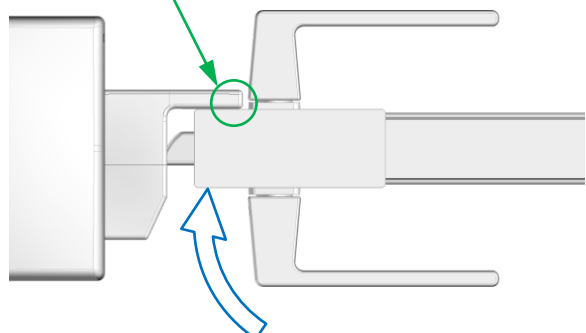

OPTION : Monter la cornière cache jour

Nota : Une surlongueur de la cornière est prévue, afin de l'ajuster à la hauteur souhaitée.

1. Fermer les vantaux ou le portillon/vantail.
2. Positionner la cornière au sol contre le poteau.
3. Mesurer la hauteur sous chapeau dépassant.
4. Reporter cette cote sur la partie basse de la cornière et couper le surplus.
5. Fixer la cornière au poteau à la cote donnée, en utilisant des fixations adaptées au support (chevilles et vis non fournies).
6. Si portail 2 vantaux, répéter les opérations de ce chapitre, sur le 2^{ème} vantail.

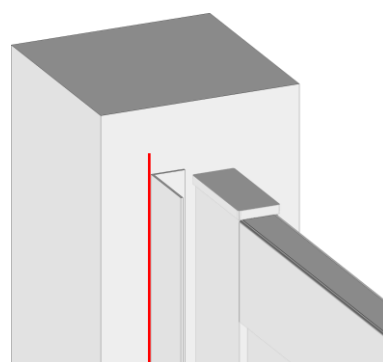
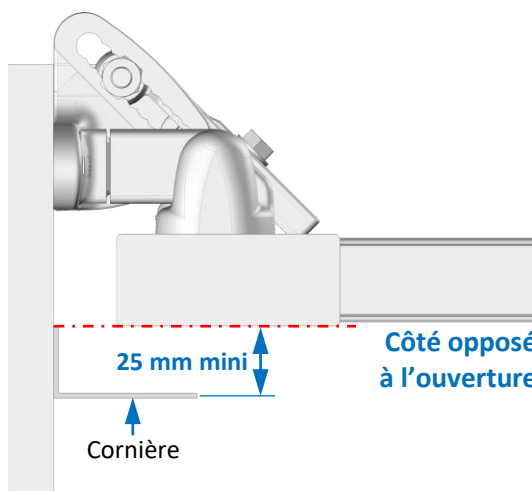

OPTION : Installer l'arrêt universel

1. Vantail ou portillon ouvert, positionner l'arrêt universel perpendiculaire à la traverse basse.

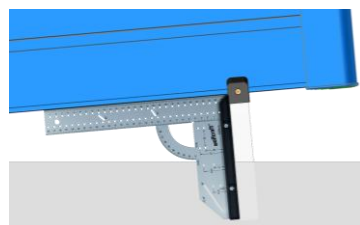

Utiliser un serre-joint pour immobiliser l'arrêt universel avec la traverse basse.

Nota : Il doit être installé loin des gonds (max. dernier tier du vantail).

2. Effectuer le marquage au sol.
3. Fermer le vantail ou le portillon.
4. Sceller au sol, l'arrêt universel.
5. Si portail 2 vantaux, répéter les opérations de ce chapitre, sur le 2^{ème} vantail.

