

Notice de branchement et de programmation

N°1432

03/17

Rideau Murax P110 & Grille Dentel

Coffret CS 300 pour moteur E400 - E750

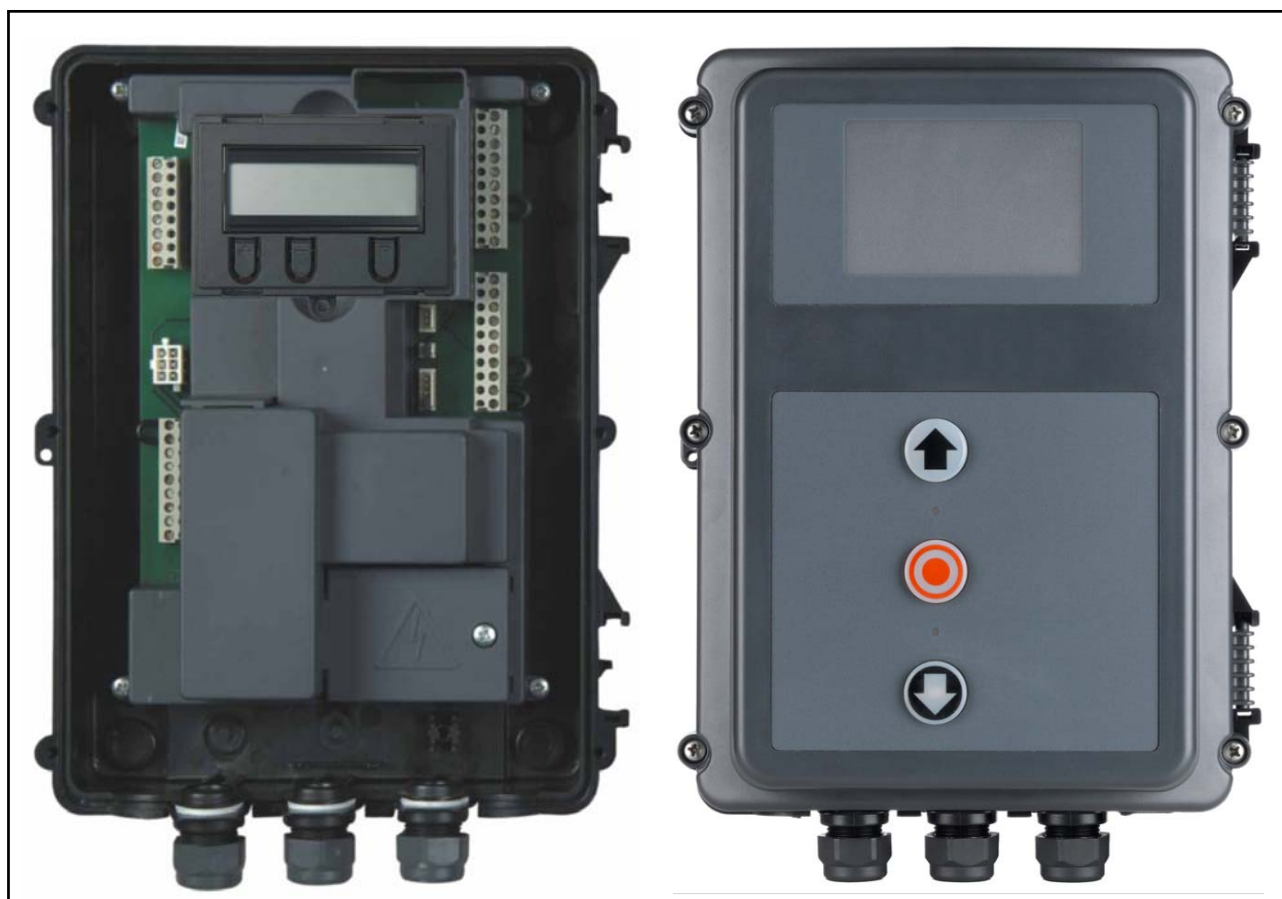

(Document réservé aux installateurs)

Sommaire

Matériel nécessaire à la pose	p.2
Instructions d'installation	p.3
Connexion au coffret CS 300	p.4
Connexion au moteur	p.5
Mise en service	p.6
Sélection de la langue	p.6
Réglage des fins de course	p.7
Présentation de l'écran LCD	p.8
Tableau des paramètres par défaut et architecture des modes	p.9
Choisir le mode de fonctionnement :	
- Fonctionnement mixte (en zone publique)	p.10
- Fonctionnement impulsion	p.11
- Fonctionnement automatique	p.12
Ouverture partielle	p.12
Branchements des sécurités	p.13
Présentation des fonctions	p.14
Affichage des pannes et remèdes	p.20
En cas de mauvais fonctionnement du moteur	p.20

Matériel nécessaire à la pose

- Niveau à bulle
- Mètre (5m)

- Tournevis
- Perceuse à percussion

Instructions d'installation



Pour réduire les risques, lire attentivement les consignes suivantes avant de procéder à la pose. Prêter une grande attention à toutes les signalisations qui se trouvent dans le texte. Le non respect en tout point de l'ensemble des éléments de cette notice peut compromettre le bon fonctionnement du système, aboutir à des situations dangereuses et dans tous les cas annulé la garantie du bon fonctionnement du produit.

- * L'appareil décrit dans ce livret ne doit être destiné qu'à l'utilisation pour laquelle il a été expressément conçu à savoir : Système de commande pour rideau et grille (au sens de la norme 13241-1).
- * L'ensemble de l'installation doit être réalisé dans les règles de l'art et tout particulièrement être en conformité avec les directives :
 - 89/336/CEE Directive électromagnétique
 - 73/23/CEE Directive basse tension
 - 98/37/CEE Directive machines
 et les sections applicables des normes correspondantes en vigueur, dont la NFC15-100, principalement pour les conditions de raccordement, d'isolement et de protection des personnes et des matériels.
- * Toute opération de raccordement (câblage, mise en place d'option, ...) doit être effectuée impérativement hors tension, par des personnes habilitées.
- * L'ensemble de l'installation doit être entretenue et conservée dans de bonnes conditions de service.
- * Les matériels utilisés doivent être adaptés aux conditions atmosphériques du lieu d'implantation.
- * En cas d'un quelconque doute sur la sécurité et/ou la fiabilité liée à l'installation de ce produit, interrompre la pose et nous contacter.
- * Avant une quelconque opération de nettoyage ou de maintenance, mettre l'appareil hors tension.
- * En cas de panne ou de mauvais fonctionnement, mettre l'appareil immédiatement hors tension et contacter le service d'assistance technique. Les éventuelles réparations devront être effectuées par un personnel spécialisé qui devra prendre soin de monter exclusivement des pièces détachées d'origine et certifiées.
- * Une mauvaise utilisation des produits ou leur destination à un usage différent de celui prévu et/ou conseillé n'a pas été expérimenté par le constructeur. Par conséquent, les travaux effectués sont entièrement sous la responsabilité de l'installateur. Nous déclinons toute responsabilité en cas :
 - D'installation électrique non conforme aux normes en vigueur, notamment en cas de circuit de protection inefficace (mise à la terre).
 - De réglage non adapté réalisé par le client pouvant aboutir à une situation dangereuse ou à une destruction du matériel.
- * L'installateur doit s'assurer du bon fonctionnement de l'installation, notamment de toutes les fonctions de sécurité avant toute utilisation.
- * Conservez cette notice pour des consultations ultérieures.

Connexion au coffret CS 300

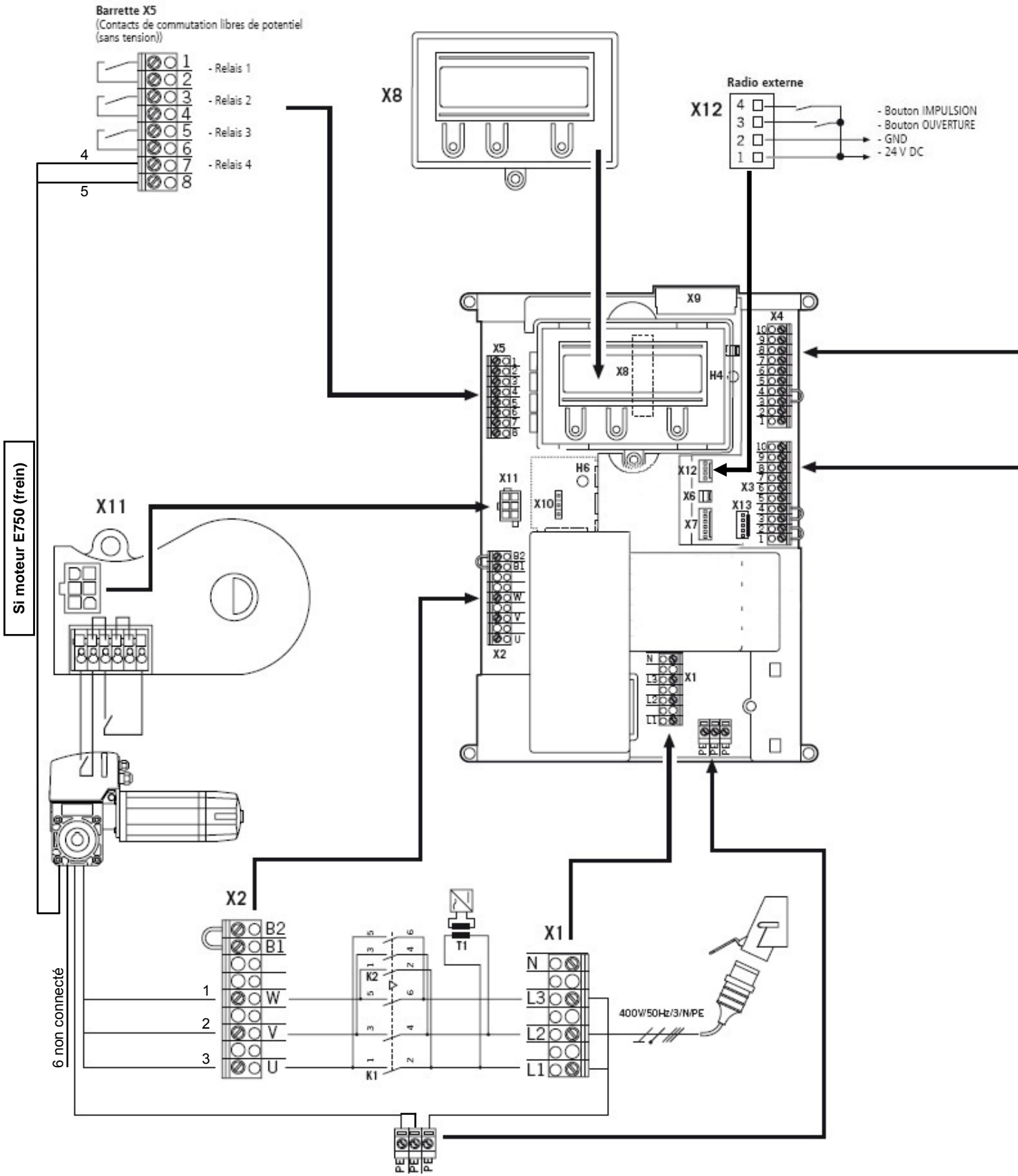

⚠ Neutre obligatoire, si branchement des feux.

Prévoir une protection de la ligne d'alimentation par un disjoncteur différentiel situé en amont.
Prévoir à proximité immédiate du moteur :

- Une protection thermique du moteur.
- Un dispositif coupant l'alimentation électrique, accessible à l'utilisateur.

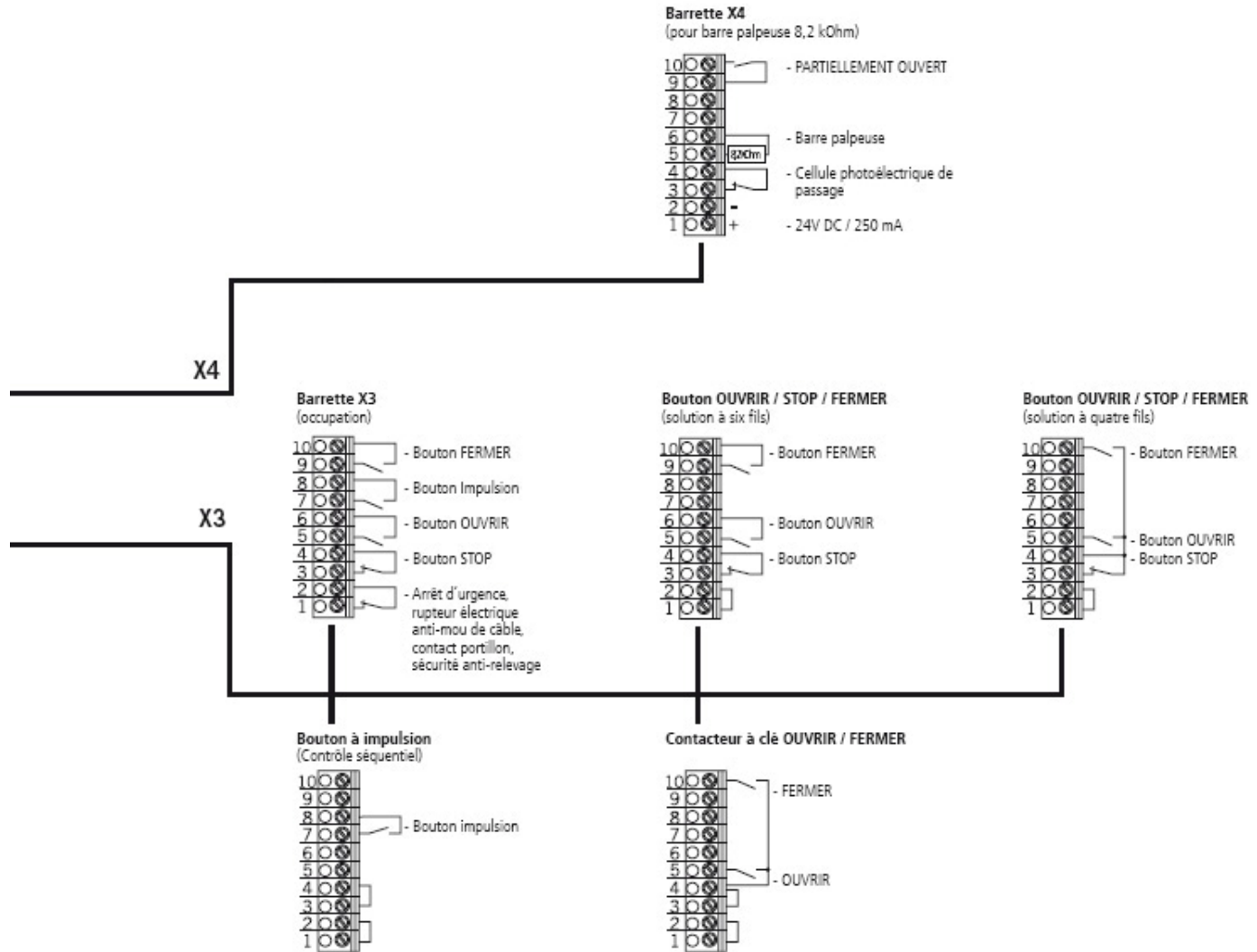

Connexion au moteur

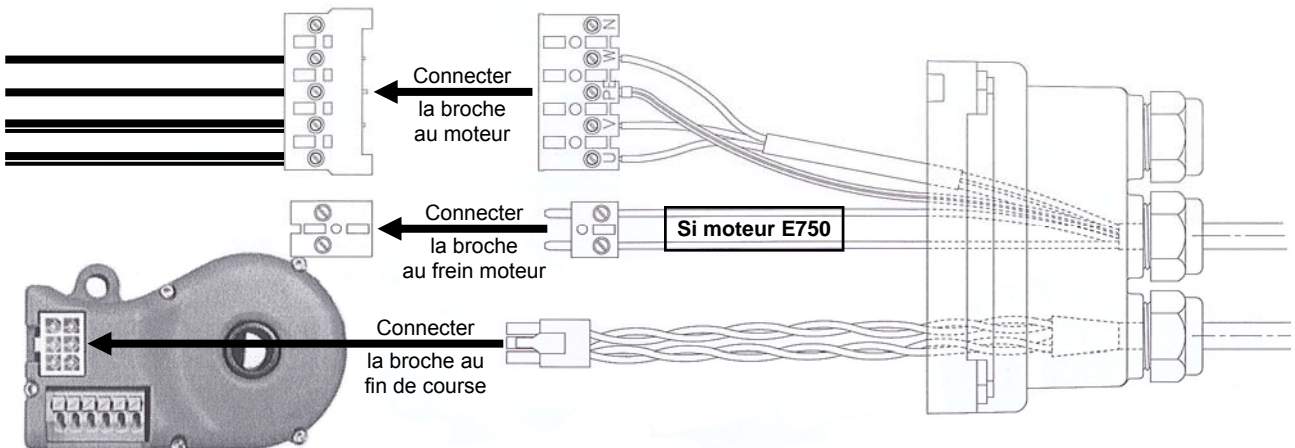

Mise en service

Nota : Dévisser le couvercle pour accéder au bornier X1.

Connexion du moteur E400/E750 au secteur 400V+N Tri

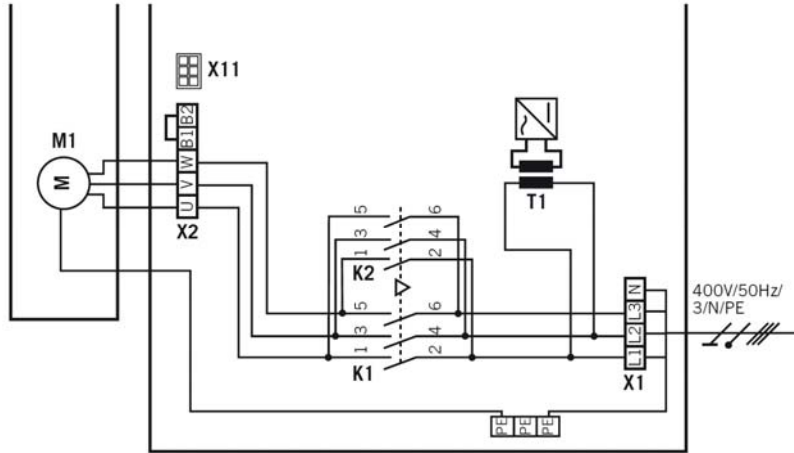

Sélection de la langue

- Affichage à l'allumage :** JUSTIERUNG 5235 (AJUSTAGE)
- 1- Maintenir **P** > à **1s** → EINGABE (SAISIE)
- 2- Maintenir **+ et -** > à **2s** → EINGABE DEUTSCH (SAISIE) (ALLEMAND)
- 3- Maintenir **P** jusqu'au clignotement → EINGABE DEUTSCH (clignote) _ (SAISIE) (ALLEMAND)
- 4- Maintenir **+** jusqu'au choix de la langue choisie → SAISIE FRANCAIS (clignote) _
- 5- Maintenir **P** pour valider la langue → SAISIE FRANCAIS
- 6- Retourner au mode **SAISIE**, en maintenant **+ et -** > à **1s**

Réglage des fins de course

Sur l'écran LCD

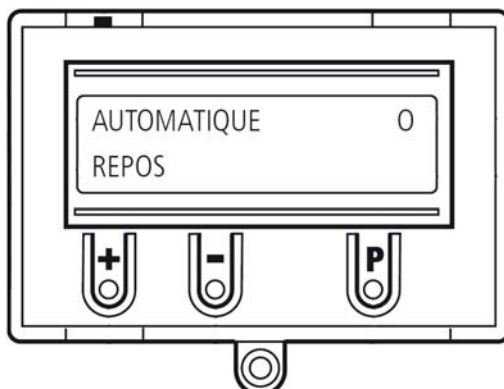

- Sélectionner le mode **AJUSTAGE**, en maintenant le bouton **P** →



- **Réglage du fin de course haut :**

Amener la porte en fin de course OUVERTURE souhaitée, en appuyant sur le bouton **+**.



Si la porte ne monte pas, changer le sens de rotation du moteur en inversant les fils U et V sur le bornier X2.

Mémoriser le fin de course OUVERTURE, en maintenant d'abord le bouton **P** et tout en maintenant **+** jusqu'à l'affichage →



- **Réglage du fin de course bas :**

Amener la porte en fin de course FERMETURE souhaitée, en appuyant sur le bouton **-**.

Mémoriser le fin de course FERMETURE, en maintenant d'abord le bouton **P** et tout en maintenant **-** jusqu'à l'affichage →

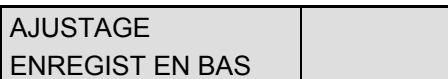

- **Les fins de course sont maintenant réglés.**

- Sortir du mode **AJUSTAGE**, en maintenant le bouton **P** jusqu'au mode **AUTOMATIQUE**.

Présentation de l'écran LCD

- A - Mode de marche / Diagnostic info
- B - Paramètre / Diagnostic info
- C - Bouton (+)
- D - Bouton (-)
- E - Bouton (P)
- F - Valeur / Statut
- G - Valeur / Statut
- H - Cavalier

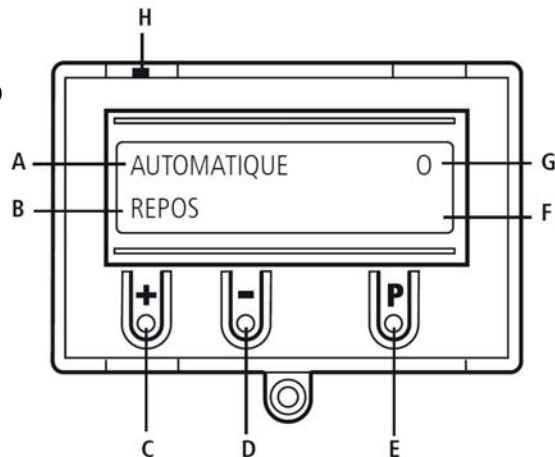

Choix du mode sur l'écran LCD (A) :

En maintenant le bouton **P**, vous sélectionnez les modes suivants :

1 - AUTOMATIQUE 2 - AJUSTAGE 3 - SAISIE 4 - DIAGNOSTIC

Nota : Si le cavalier **H** est retiré, les boutons (+), (-) et (P) ne fonctionnent plus.
L'affichage écran reste fonctionnel.

Description du mode 1 : AUTOMATIQUE

La porte sera fonctionnelle dans ce mode.

Sur l'écran : - Affichage du mode de marche (ex: AUTOMATIQUE).
- Affichage de l'état du rideau ou d'une panne éventuelle (ex: REPOS).

Nota : Si en menu de **SAISIE**, le paramètre "Auto-maintien" est placé sur **MOD2** ou **MOD3**, l'affichage écran passe du mode **AUTOMATIQUE** à **MANUEL**.

Description du mode 2 : AJUSTAGE = Réglage des fins de course.



En mode **AJUSTAGE**, il n'y a pas d'arrêt quand les fins de course sont atteints.
Un dépassement des fins de course peut endommager la porte.

Sur l'écran : - Affichage de la valeur de fin de course.

Description du mode 3 : SAISIE = Modification des différents paramètres pour le fonctionnement du rideau.

Sur l'écran : - Affichage du paramètre sélectionné.
- Affichage de la valeur réglée / Statut.

Description du mode 4 : DIAGNOSTIC = Affiche l'état des commandes et des sécurités.

Sur l'écran : - Affichage des éléments à contrôler.
- Affichage de la valeur de l'élément contrôlé.

Tableau des paramètres par défaut

Architecture des modes (configuration standard usine)

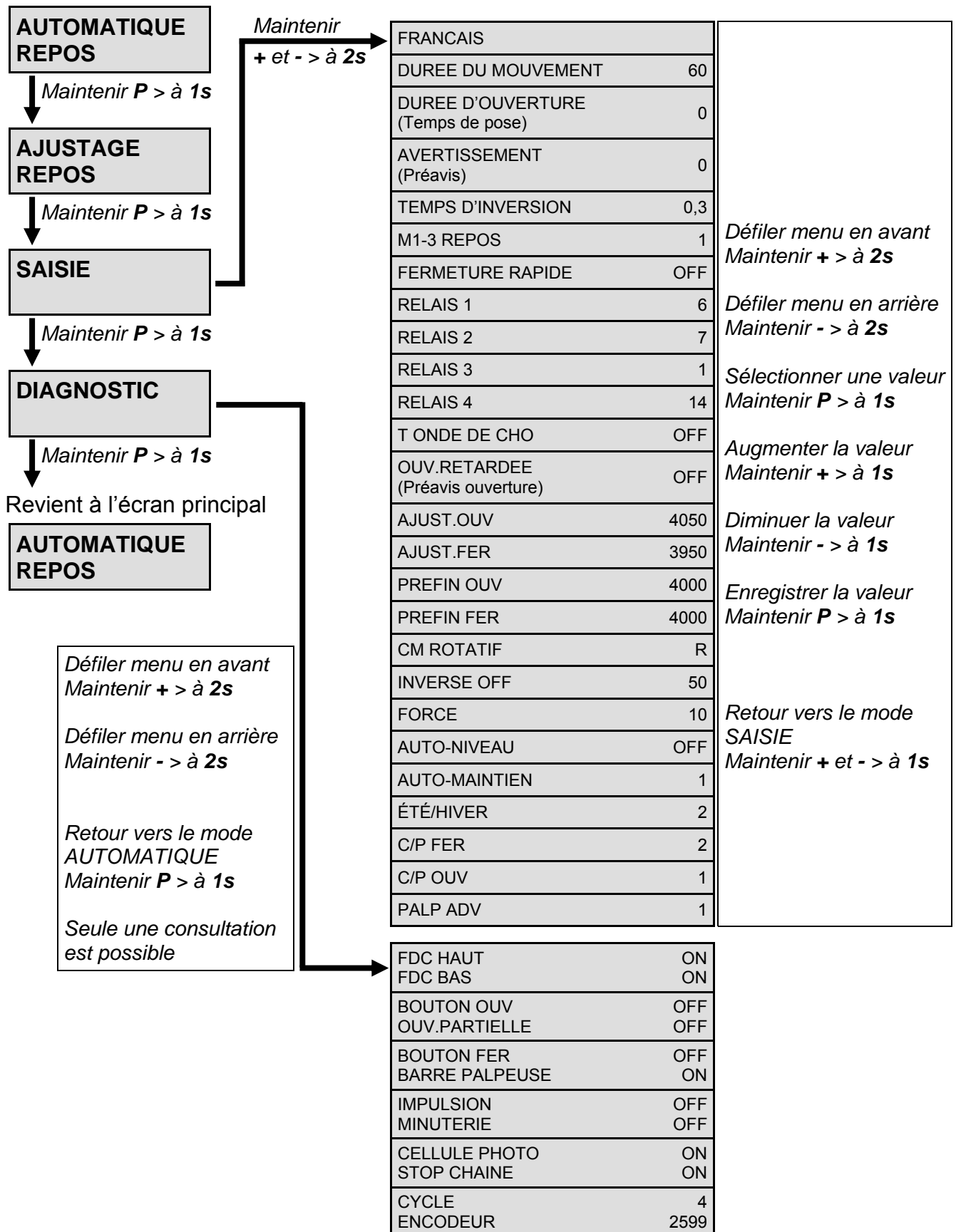

Choisir le mode de fonctionnement

! Régler les fins de course avant de choisir le mode de fonctionnement.

! Les organes de commande fixes doivent être installés en vue de la porte mais éloignés des parties mobiles et à une hauteur d'au moins 1,5 m par rapport au sol.

! Utiliser un interrupteur pour un seul moteur. Il est formellement interdit de commander plusieurs moteurs avec un seul inverseur de type monopolaire.

Fonctionnement mixte (en zone publique) Montée impulsion - Descente maintenue

- Branchements des organes de commande :

! Retirer le pont entre 3 et 4

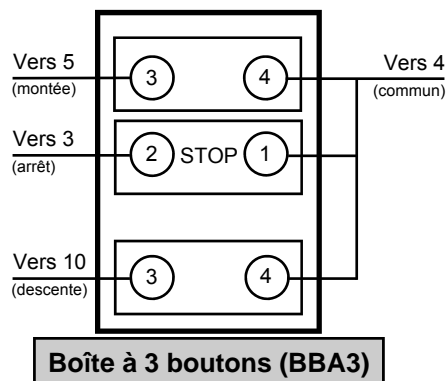
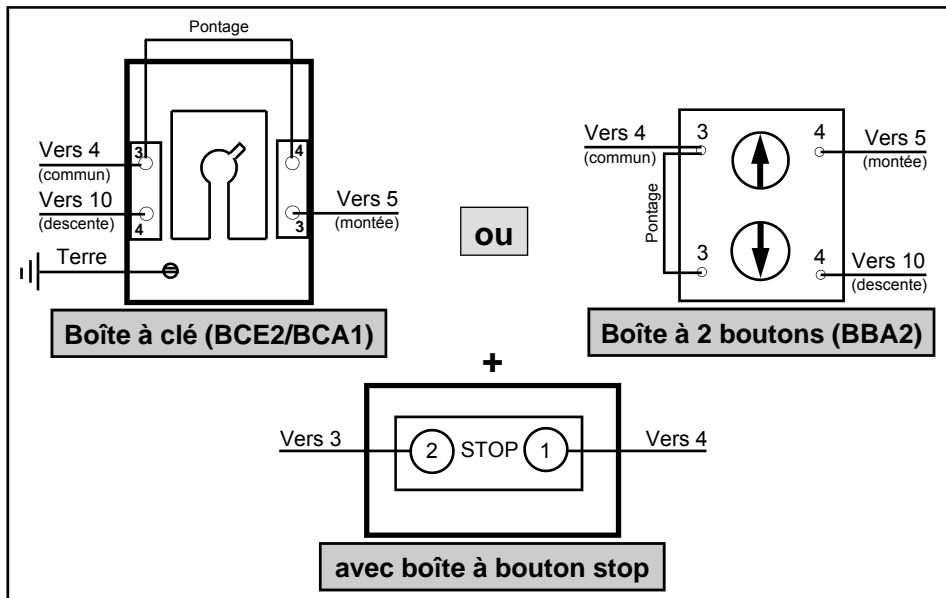
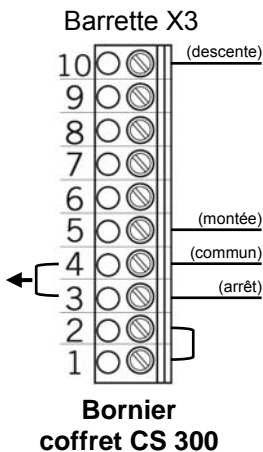

- Paramètres à modifier pour le fonctionnement mixte :
(Pour le fonctionnement, voir le tableau des paramètres)

AUTO-MAINTIEN	Mod3	Fonctionnement mixte
---------------	------	----------------------

Fonctionnement impulsion

Montée/Descente impulsion

- Branchements des organes de commande :

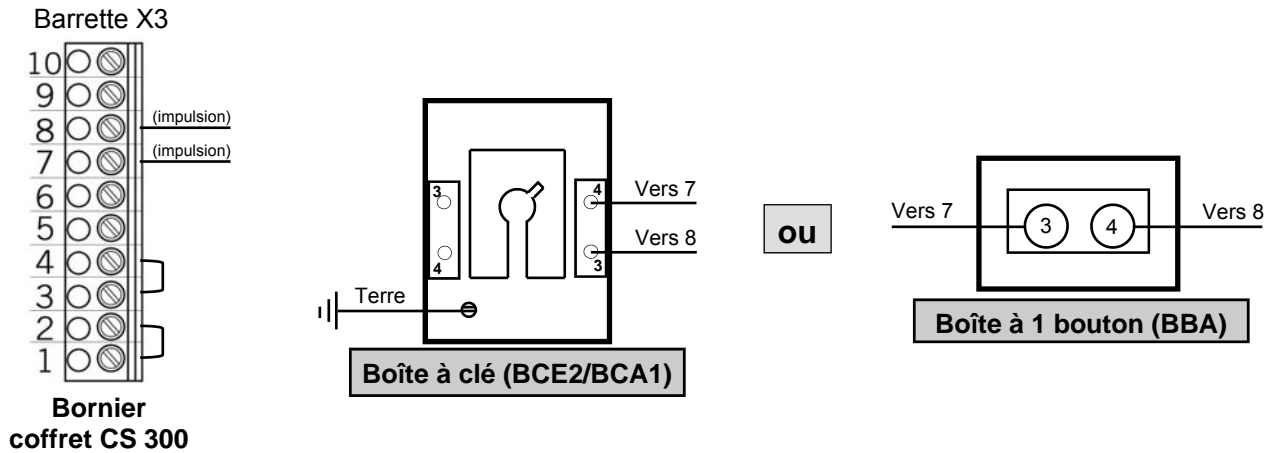

Nota : Si fonctionnement avec télécommande, se référer à la notice du coffret récepteur correspondant.

- Vérifier : (Pour le fonctionnement, voir le tableau des paramètres)

DUREE D'OUVERTURE	0	Si > 0 : fonctionnement automatique
-------------------	---	-------------------------------------

- Paramètres à modifier pour le fonctionnement impulsion :

(Pour le fonctionnement, voir le tableau des paramètres)

DUREE DU MOUVEMENT	?	A définir selon la hauteur du rideau, temps d'ouverture +4s
AVERTISSEMENT	2	Préavis avant fermeture (clignotement du feu)
RELAIS 1	2	Feu clignotant
RELAIS 2	25	Eclairage de zone
T ONDE DE CHO	ON	Barre palpeuse avec autotest
OUV.RETARDEE	ON	Préavis avant ouverture
AUTO-MAINTIEN	1	Fonctionnement impulsion
C/P FER	2	Cellules photo. à la fermeture

Fonctionnement automatique

Montée impulsion et refermeture automatique

La refermeture temporisée est assimilée au mode de fonctionnement automatique (sans commande manuelle volontaire) (cf : NF EN 12 453 - NF EN 13 241-1)



*** S'assurer des niveaux de protection obligatoires du mode de fonctionnement automatique**



- Branchements des organes de commande :

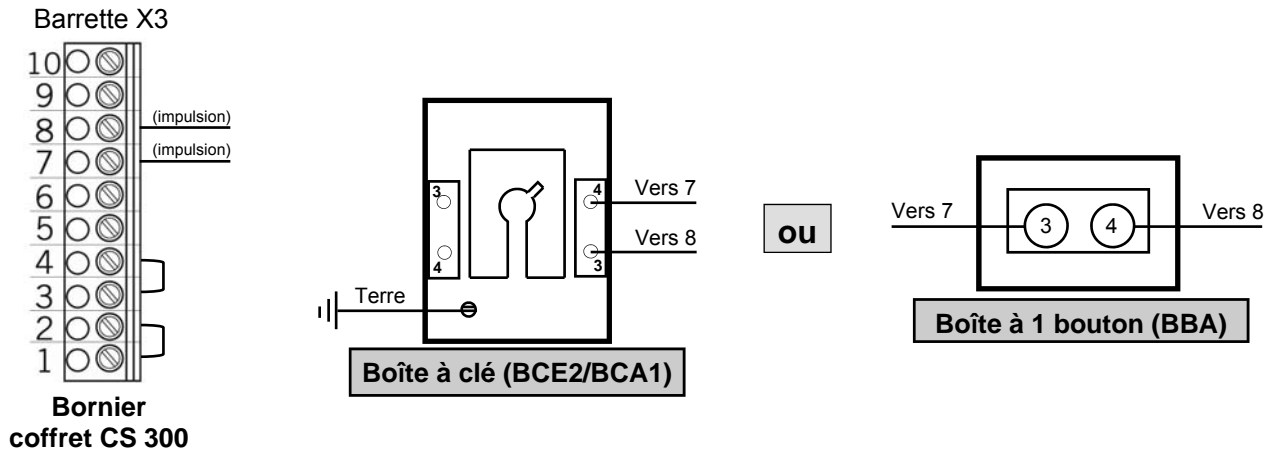

Nota : Si fonctionnement avec télécommande, se référer à la notice du coffret récepteur correspondant.

- Paramètres à modifier pour le fonctionnement automatique :

(Pour le fonctionnement, voir le tableau des paramètres)

DUREE DU MOUVEMENT	?	A définir selon la hauteur du rideau, temps d'ouverture +4s
DUREE D'OUVERTURE	10	Si 0 : fonctionnement impulsion
AVERTISSEMENT	2	Préavis avant fermeture (clignotement du feu)
RELAIS 1	2	Feu clignotant
RELAIS 2	25	Eclairage de zone
T ONDE DE CHO	ON	Barre palpeuse avec autotest*
OUV.RETARDEE	ON	Préavis avant ouverture
AUTO-MAINTIEN	1	Fonctionnement automatique
C/P FER	2	Cellules photo. à la fermeture*

Ouverture partielle

(Voir chapitre présentation des fonctions : ÉTÉ/HIVER)

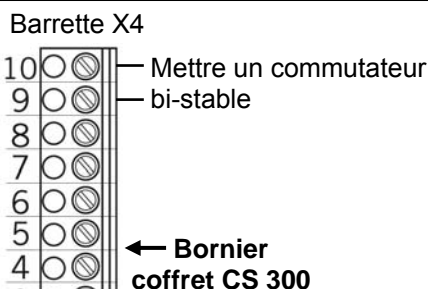

Programmation : Ouvrir le rideau à la hauteur désirée, puis retenir la valeur affichée sur le mode **AJUSTAGE**. Ensuite aller au mode **SAISIE** et paramétrer **PREFIN OUV** avec cette valeur.

PREFIN OUV	4000	Réglage de 0 - 8190 (exemple 4000)
------------	------	------------------------------------

Branchements des sécurités

Barre palpeuse basse avec autotest

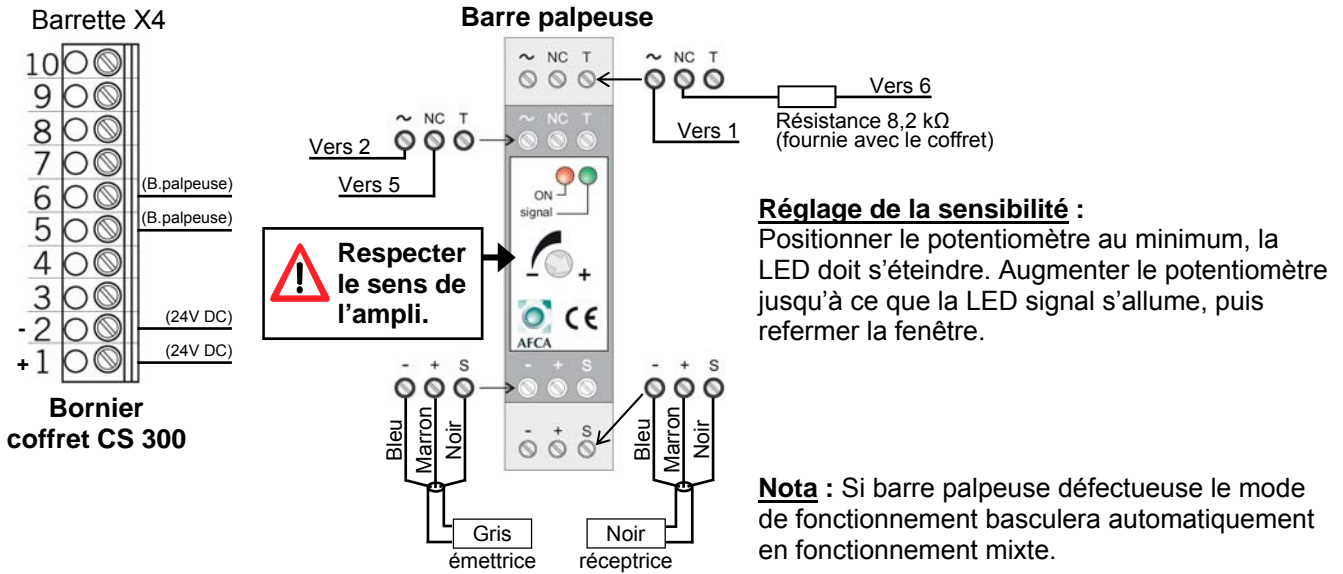

Cellules basses

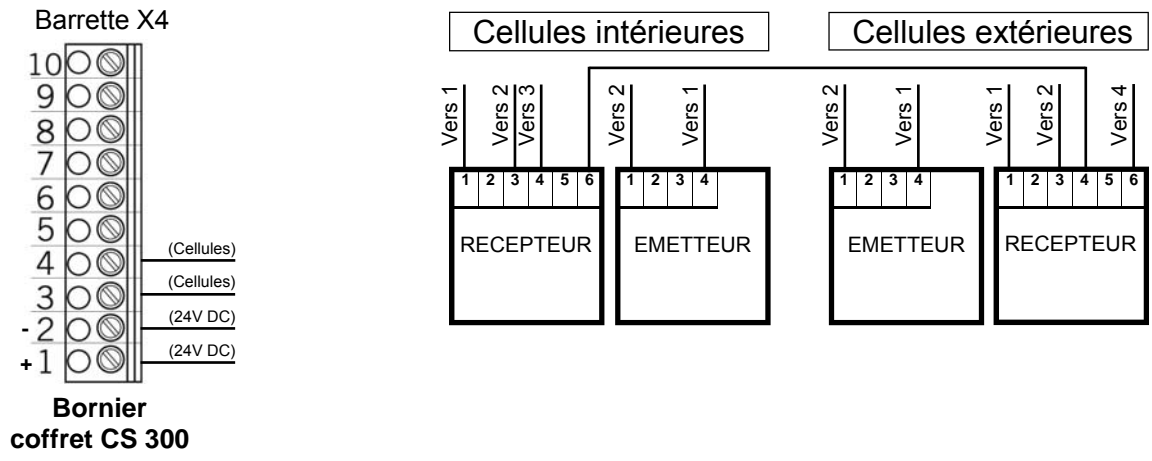

Feux oranges clignotants (option) 230V - MAXI 2 x 15 W

Feux éclairants (option) 230V - MAXI 2 x 100 W

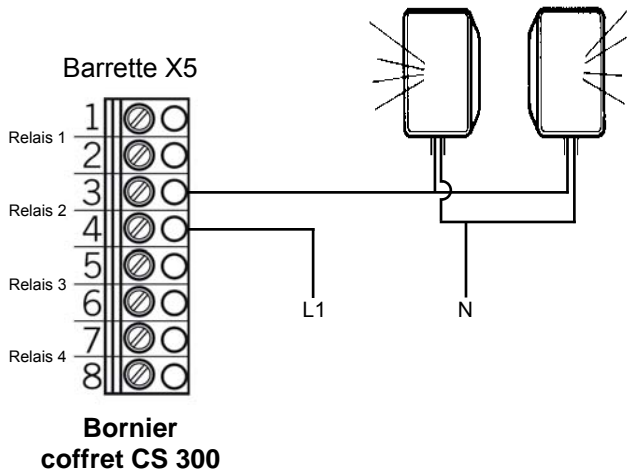
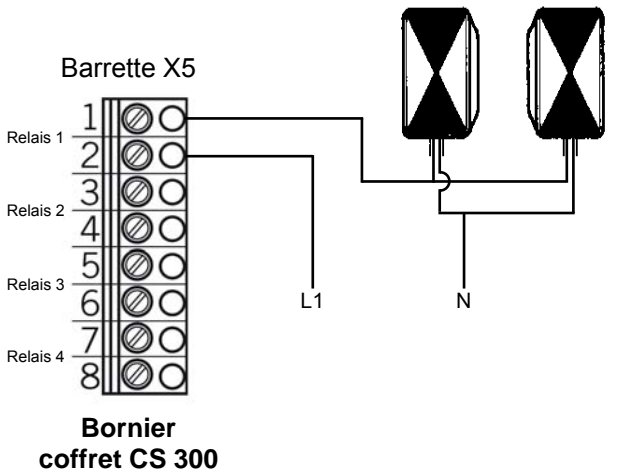

RELAIS 1	2	Feux clignotants
----------	---	------------------

RELAIS 2	25	Eclairage de zone
----------	----	-------------------

Présentation des fonctions

Mode AUTOMATIQUE :

Affichage	Description
Automatique ouverture	La porte se déplace en fin de course ouverture*
Automatique fermeture	La porte se déplace en fin de course fermeture
Automatique standby	O La porte est en fin de course ouverture
Automatique standby	o La porte est en position ouverture partielle (fin de course primaire - en haut)
Automatique standby	U La porte est en fin de course fermeture
Automatique standby	u La porte est en position fermeture partielle (fin de course primaire - en bas)
Automatique standby	r La porte est en position de déconnexion d'inversion du mouvement

Nota : Si en mode **SAISIE**, le paramètre "**Auto-maintien**" est placé sur **MOD2** ou **MOD3**, l'affichage écran passe du mode **AUTOMATIQUE** à **MANUEL**.

Affichage	Description
Mode manuel Manuel montée	La porte se déplace en fin de course ouverture*
Mode manuel Manuel descente	La porte se déplace en fin de course fermeture
Mode manuel Standby	La porte se trouve en position intermédiaire

* Lors du déplacement de la porte en ouverture, la force actuelle appliquée sera affichée.

Mode SAISIE :

Fonction	Description	Réglages possibles	Réglage d'usine
DEUTSCH	Sélection de la langue	DEUTSCH ENGLISH FRANCAIS ESPAGNOL NEDERLANDS POLSKI CESKY ITALIANO	DEUTSCH
TEMPS DE MARCHÉ	Contrôle de la durée maximale d'ouverture et de fermeture. La durée de mouvement doit être légèrement plus grande que la durée de mouvement effective de la porte.	1 - 250 Secondes	60 Secondes
TEMPS D'OUV	Après la fin de l'ouverture, la porte s'arrête et part en fermeture après temporisation. Lors d'un réglage de la temporisation > 0, la fonction impulsion donne uniquement des ordres dans le sens ouverture.	0 - 600 Secondes	0 = Fermeture automatique éteint
AVERTISSEM	Le feu clignote (avertissement) avant la fermeture de la porte en fonctionnement impulsion ou automatique.	0 - 120 Secondes	0 = Eteint
TEMPS D'INVERSION	Durée du repos à chaque changement de direction	0,1 - 2,0 Secondes	0,3 Secondes
M1-3 REPOS	MOD1 : Le relais est au repos (porte fermée) ETEINT MOD2 : Le relais est au repos (porte fermée) ALLUME	MOD1 MOD2	MOD1
FERMETURE RAPIDE	ON : Pendant l'ouverture, si interruption des cellules, la porte s'arrête et se ferme automatiquement. Cette fonction est également active lors d'une temporisation = 0 OFF : L'ouverture fonctionne normalement.	ON OFF	OFF

Fonction	Description	Réglages possibles	Réglage d'usine
RELAIS 1	Tous les 4 relais peuvent être alloués à un mode à relais de 1 à 28. Le paramètre M1-3 REPOS prend effet sur le feu rouge MOD1 : (Feu rouge 1) = Avertissement : Clignote Porte en mouvement : Allumé MOD2 : (Feu rouge 2) = Avertissement : Clignote Porte en mouvement : Clignote MOD3 : (Feu rouge 3) = Avertissement : Allumé Porte en mouvement : Allumé MOD4 : Signal d'impulsion en ordre ouverture MOD5 : Signal de panne (messages d'arrêt et de pannes) MOD6 : Fin de course ouverture MOD7 : Fin de course fermeture MOD8 : La fin de course ouverture nie MOD9 : La fin de course fermeture nie MOD10 : Fin de course primaire ouverture MOD11 : Fin de course primaire fermeture MOD12 : Fin de course primaire fermeture jusqu'en fin de course fermeture MOD13 : Fonction verrou magnétique MOD14 : Frein MOD15 : Frein inversé MOD16 : Pendant l'ouverture, le frein reste sur ON MOD17 : Palpeur de sécurité activé MOD18 : (Feu rouge 4) = Avertissement : Clignote Porte en mouvement : Eteint	MOD1 - MOD28	MOD6
RELAIS 2	MOD19 : Fin de course primaire ouverture jusqu'en fin de course ouverture MOD20 : Activation du système de transmission opto MOD21 : Test de la sécurité anti-relevage avant l'ouverture (module supplémentaire nécessaire) MOD22 : Test des dispositifs de sécurité externes avant l'ouverture (module supplémentaire nécessaire) MOD23 : (Feu vert) = Fin de course ouverture : Allumé Avertissement : Eteint Porte en mouvement : Eteint	MOD1 - MOD28	MOD7
RELAIS 3	MOD24 : Activation du condensateur (moteur 230V - 1Ph) MOD25 : Fonction d'éclairage de cour 2 min. après l'ordre d'ouverture. MOD26 : Activation du système de transmission radio MOD27 : Signal d'impulsion après avoir atteint la fin de course d'ouverture. MOD28 : Relais éteint	MOD1 - MOD28	MOD1
RELAIS 4		MOD1 - MOD28	MOD14
T ON DE CHOC (barre palpeuse)	ON : Barre palpeuse avec autotest actif OFF : Barre palpeuse avec autotest inactif	ON OFF	OFF
OUV. RETARDEE	ON : Avertissement avant l'ouverture (préavis) OFF : Ouverture immédiate (Uniquement activé si paramètre temps avertissement > 0)	ON OFF	OFF
AJUST.OUV	Ajustage de la fin de course ouverture	0 - 8190	4050
AJUST.FER	Ajustage de la fin de course fermeture	0 - 8190	3950
PREFIN OUV	Réglage du point de commutation fin de course primaire ouverture (ouverture partielle)	0 - 8190	4000
PREFIN FER	Réglage du point de commutation de l'interrupteur fin de course avant fermeture	0 - 8190	4000
CM ROTATIF	MOD1 : Montage standard (sens de déroulement rotation à droite/valeurs EVA en hausse lors du trajet d'ouverture) MOD2 : Montage spécial (sens de déroulement rotation à gauche/valeurs EVA en hausse lors du trajet d'ouverture) <u>Nota</u> : Ce réglage pourra uniquement être modifié en cas de montage spécial de la motorisation	R L	R
INVERSE OFF	Point après lequel la détection d'obstacle arrête le rideau mais ne réinverse pas le mouvement (point réglé 5 cm maximum au dessus du fin de course fermeture)	10 - 250	50

Fonction	Description	Réglages possibles	Réglage d'usine
FORCE	Pendant l'ouverture, la force sera affichée sur l'écran. Si la force est activée, régler une valeur inférieure à la plus petite valeur affichée lors de l'ouverture. Plus il y a de différence avec la petite valeur et moins le contrôle de la force sera sensible. Le contrôle de la puissance est activé si la valeur réglée est > 0.	0 - 999	10
AUTO-NIVEAU	ON : Ajustage au sol allumé OFF : Ajustage au sol éteint	ON OFF	OFF
AUTO-MAINTIEN	MOD1 : Fonctionnement automatique MOD2 : Fonctionnement pression maintenu MOD3 : Fonctionnement mixte	MOD1 - MOD3	MOD1
ÉTÉ/HIVER	Branchement à la barrette X4 (9 et 10) MOD1 : (été/hiver bouton 1) En appuyant sur le bouton, la porte s'ouvre jusqu'à la position intermédiaire (ouverture partielle). <u>Nota</u> : Pas de fermeture automatique en ouverture partielle. MOD2 : (été/hiver commutateur de sélection 1) Fermé : Tous les ordres d'ouverture fonctionne en ouverture partielle. Ouvert : Tous les ordres d'ouverture fonctionne en ouverture totale. <u>Nota</u> : Fermeture automatique à lieu à partir de ces 2 positions. MOD3 : (été/hiver commutateur de sélection 2) Fermé : Tous les ordres d'ouverture fonctionne en ouverture partielle. Ouvert : Tous les ordres d'ouverture fonctionne en ouverture totale. <u>Nota</u> : La fermeture automatique fonctionne qu'en ouverture partielle. MOD4 : (été/hiver commutateur de sélection 3) Fermé : Tous les ordres d'ouverture fonctionne en ouverture partielle. Ouvert : Tous les ordres d'ouverture fonctionne en ouverture totale. <u>Nota</u> : La fermeture automatique fonctionne qu'en ouverture totale. MOD5 : (été/hiver bouton 2) En appuyant sur le bouton, la porte s'ouvre jusqu'à la position intermédiaire (ouverture partielle). <u>Nota</u> : Fermeture automatique en ouverture partielle. MOD6 : Activation de la fermeture automatique Fermé : Pas de fermeture automatique. Ouvert : Fermeture automatique activée. MOD7 : Entrée externe heure La porte s'ouvre dès que le contact se ferme et demeure dans la position ouverture jusqu'à ce que le contact ne s'ouvre. S'ensuit une fermeture automatique. Cette fonction peut-être interrompue en activant le bouton fermeture. La porte se ferme. MOD8 : Commutateur de sélection : Maintien en ouverture/Alarme. Fermé : La porte s'ouvre jusqu'à la position ouverture partielle et y reste tant que le contact est fermé. Ouvert : Fonction normale.	MOD1 - MOD8	MOD2
C/P FER (cellule photo fermeture)	Fonctionnement des cellules à la fermeture : MOD1 : Arrêt par activation MOD2 : Arrêt et inversion par activation	MOD1 MOD2	MOD2
C/P OUV (cellule photo ouverture)	Fonctionnement des cellules à l'ouverture : MOD1 : La cellule photoélectrique est désactivée MOD2 : Activation de la cellule photoélectrique entre le fin de course fermeture et l'interrupteur pré-fin de course fermeture, la porte s'arrête. Le feu rouge s'allume. L'interrupteur pré-fin de course fermeture est automatiquement mis sur le fin de course fermeture + 600.	MOD1 MOD2	MOD1
PALP ADV (palpeur de sécurité avertissement)	MOD1 : Désactivé MOD2 : Dispositif activé	MOD1 MOD2	MOD1

Explications des modes relais :
- Fonctions feu :

MOD	Désignation	Fin de course fermeture	Fin de course ouverture	Avertissement	Mouvement de la porte
MOD1	Feu rouge 1	Allumé/Eteint *	Arrêt	Clignotant	Allumé
MOD2	Feu rouge 2	Allumé/Eteint *	Arrêt	Clignotant	Clignotant
MOD3	Feu rouge 3	Allumé/Eteint *	Arrêt	Allumé	Allumé
MOD18	Feu rouge 4	Arrêt	Arrêt	Clignotant	Arrêt
MOD23	Feu vert	Arrêt	Allumé	Arrêt	Arrêt

* En fonction du paramètre MOD1-3 REPOS.

- Messages de position :

MOD	Désignation	Remarques
MOD6	Fin de course ouverture	Le relais ferme le contact si la porte se trouve dans la position fin de course ouverture
MOD7	Fin de course fermeture	Le relais ferme le contact si la porte se trouve dans la position fin de course fermeture
MOD8	Pas de fin de course ouverture	Le relais ferme le contact si la porte ne se trouve pas dans la position fin de course ouverture
MOD9	Pas de fin de course fermeture	Le relais ferme le contact si la porte ne se trouve pas dans la position fin de course fermeture
MOD10	Fin de course primaire ouverture (ouverture partielle)	Le relais ferme le contact si la porte se trouve dans la position fin de course primaire ouverture (ouverture partielle)
MOD11	Fin de course primaire fermeture	Le relais ferme le contact si la porte se trouve dans la position fin de course primaire fermeture
MOD12	Fin de course primaire fermeture jusqu'en fin de course fermeture	Le relais ferme le contact si la porte se situe entre le fin de course primaire fermeture et le fin de course fermeture
MOD19	Fin de course primaire ouverture jusqu'en fin de course ouverture	Le relais ferme le contact si la porte se situe entre le fin de course primaire ouverture (ouverture partielle) et le fin de course ouverture

- Signaux d'impulsion :

MOD	Désignation	Remarques
MOD4	Impulsion en ordre ouverture	Le relais ferme le contact pour 1 seconde si la porte reçoit un ordre d'ouverture. Avec cette impulsion, il est possible de réaliser par exemple une commande de la lumière.
MOD27	Impulsion après avoir atteint le fin de course ouverture	Le relais ferme le contact pour 2 secondes quand la porte atteint la position fin de course ouverture. Avec cette impulsion, il est possible d'ouvrir par exemple une séparation suivante.

- Fonctions de freinage :

MOD	Désignation	Remarques
MOD14	Frein	Le contacteur du redresseur de frein est commandé à partir du relais afin d'obtenir une fonction de freinage plus rapide. Le contact est fermé et le frein est ainsi desserré dès que la porte est en mouvement (frein à courant de repos).
MOD15	Frein inversé	Le contacteur du redresseur de frein est commandé à partir du relais afin d'obtenir une fonction de freinage plus rapide. Le contact est ouvert et le frein est ainsi desserré dès que la porte est en mouvement (frein à courant de travail).
MOD16	Pendant l'ouverture, le frein reste sur ON	Le contacteur du redresseur de frein est commandé à partir du relais afin d'obtenir une fonction de freinage plus rapide. Le contact est fermé et le frein est ainsi desserré dès que la porte est en mouvement (frein à courant de travail). Afin que la porte s'arrête de façon douce en fin de course supérieure, le contacteur n'est pas commuté dans la position fin de course ouverture (temps d'ouverture).

- Messages d'erreurs :

MOD	Désignation	Remarques
MOD5	Signal de panne	Le relais ferme le contact lorsqu'il y a un ordre d'arrêt ou une erreur. Toutes les erreurs du chapitre affichage des pannes et remèdes conduisent à l'activation du relais.
MOD17	Palpeur de sécurité activé	Le relais ouvre le contact lorsque la barre palpeuse est activée. Une erreur de la barre palpeuse ou un test d'échec est affichée à partir du MOD5.

- Fonctions pour accessoires externes :

MOD	Désignation	Remarques
MOD13	Fonction verrou magnétique	Le relais est ouvert en fin de course fermeture. Si un ordre d'ouverture s'ensuit, le relais se ferme et reste fermé jusqu'à ce que la fin de course fermeture soit à nouveau atteinte. Si un délai de ralentissement est nécessaire pour l'ouverture du verrou magnétique, il faut l'effectuer dans les paramètres d'ouverture retardée et d'avertissement
MOD20	Activation du système de transfert Opto	Avant chaque ordre de fermeture, le système de transfert Opto est activé et il reste activé pendant la fermeture. Une fermeture retardée d'environ 0,5 seconde à lieu grâce à cette activation.
MOD21	Test de la sécurité anti-relevage	Le relais produit un signal test lorsque le fin de course fermeture est atteint et il attend un actionnement du circuit d'arrêt en tant que réaction au signal test.
MOD22	Test des dispositifs de sécurité externes	Le relais produit un signal test lorsque le fin de course ouverture est atteint et il attend un actionnement de l'entrée de la barre palpeuse en tant que réaction au signal test.
MOD24	Activation du condensateur	Pour chaque ordre de mouvement, le relais est fermé environ 1 seconde. Avec l'aide de ce relais, un condensateur de démarrage nécessaire pour des utilisations en courant monophasé est activé pour assurer un démarrage sûr du moteur.
MOD25	Fonction lumière de cour	Pour chaque ordre d'ouverture, le relais est fermé pour 2 minutes et il est ainsi possible de l'utiliser pour commander un éclairage.
MOD26	Activation du système de transmission radio	Avant chaque ordre d'arrêt, le système de transmission radio est activé avec une impulsion. La durée de l'activation doit être réglée sur le système de transmission. Cette activation permet une fermeture retardée d'environ 0,5 seconde.
MOD28	Relais ferme	Le relais est toujours ouvert

Mode DIAGNOSTIC :

Affichage	Signification	Etat
FDC HAUT	Fin de course ouverture	OFF : Activé ON : Non activé
FDC BAS	Fin de course fermeture	OFF : Activé ON : Non activé
BOUTON OUV	Bouton ouverture	ON : Activé OFF : Non activé
OUV PART	Bouton ouverture partielle Branchement à la barrette X4 (9 et 10)	ON : Activé OFF : Non activé
BOUTON FER	Bouton fermeture	ON : Activé OFF : Non activé
BARRE PALPEUSE	Barre palpeuse	ON : Le système est fermé OFF : Le système est interrompu (panne)
IMPULSION	Bouton impulsion	ON : Activé OFF : Non activé
MINUTERIE	Minuterie hebdomadaire	ON : Activé OFF : Non activé
CELLULE PHOTO	Cellule photoélectrique de passage	ON : Fermé OFF : Interrompu (panne)
STOP CHAINE	Bouton d'arrêt de la commande Système d'arrêt de la motorisation	ON : Fermé OFF : Interrompu (panne)
CYCLE	Compteur du nombre de cycles de la porte	Affichage des cycles de la porte
ENCODEUR	Encodeur de la valeur absolue	Affichage de la valeur de la position de la porte

Affichage des pannes et remèdes

Panne ou signal de panne	Cause	Remède
La porte ne réagit pas	- Absence de tension	- Vérifier l'alimentation électrique du moteur et du coffret
Après appui sur le bouton ouverture, la porte se déplace en fin de course fermeture Après appui sur le bouton fermeture, la porte se déplace en fin de course ouverture	- Application incorrecte du champ magnétique rotatif	- Vérifier le champ magnétique rotatif et créer un champ magnétique de rotation à droite le cas échéant
STOP	- Le circuit d'arrêt est interrompu Bornier X3 (1,2) : Arrêt d'urgence, rupteur électrique anti-mou de câble, sécurité anti-relevage Bornier X6 (1,2) : Interrupteur interne marche arrêt Bornier X11 (4,8) : Circuit de sécurité motorisation Bornier X2 (B1,B2) : Pont Bornier X3 (3,4) : Bouton d'arrêt externe Bornier X7 (1,2) : Bouton d'arrêt interne	- Vérifier et fermer le circuit d'arrêt
Erreur position fin de course	- La porte se trouve en dehors des fins de course - Les fins de course ne sont pas encore programmés	- Vérifier la programmation des fins de course et effectuer un nouveau réglage le cas échéant
Erreur durée du mouvement	- Dépassement de la durée programmée du mouvement	- Vérifier le trajet de la porte - Reprogrammer la durée du mouvement
Erreur barre palpeuse	- La barre palpeuse ne fonctionne pas correctement - La barre palpeuse s'est déclenchée	- Contrôler la barre palpeuse et le câble spiralé - Supprimer l'obstacle se trouvant dans la trajectoire de la porte
Erreur T onde de choc (barre palpeuse)	- En fin de course fermeture, le commutateur DW ne se déclenche pas	- Contrôler le commutateur DW, le câble spiralé et le profil - Contrôler le réglage de la fin de course fermeture
Erreur CM rotatif	- Un champ magnétique rotatif incorrect est appliquée à la barrette X1	- Vérifier si un champ magnétique de rotation à droite est appliqué
Erreur RS485	- Erreur de communication entre l'interrupteur fin de course et le coffret	- Contrôler les branchements de câbles et de fiches
Erreur FORCE	- Le contrôle de la force s'est déclenché	- Vérifier la facilité de la porte à bouger - Régler à nouveau la valeur de la force

Nota : Après avoir éliminé la cause de la panne, Il faut commuter le coffret une fois hors tension.

En cas de mauvais fonctionnement du moteur

Surtout ne jamais faire fonctionner le moteur en marche forcée en actionnant directement les contacteurs de puissance

Moteur triphasé : vérifier la tension 400V ou 230V entre chacune des phases.

Vérifier que la manœuvre de secours ne soit pas enclenchée.