

Notice de branchement et de programmation

N°1700

09/15

Coffret PIC 4410
230V (Monophasé)

Moteur
Axial - Tubulaire - Optimax 133

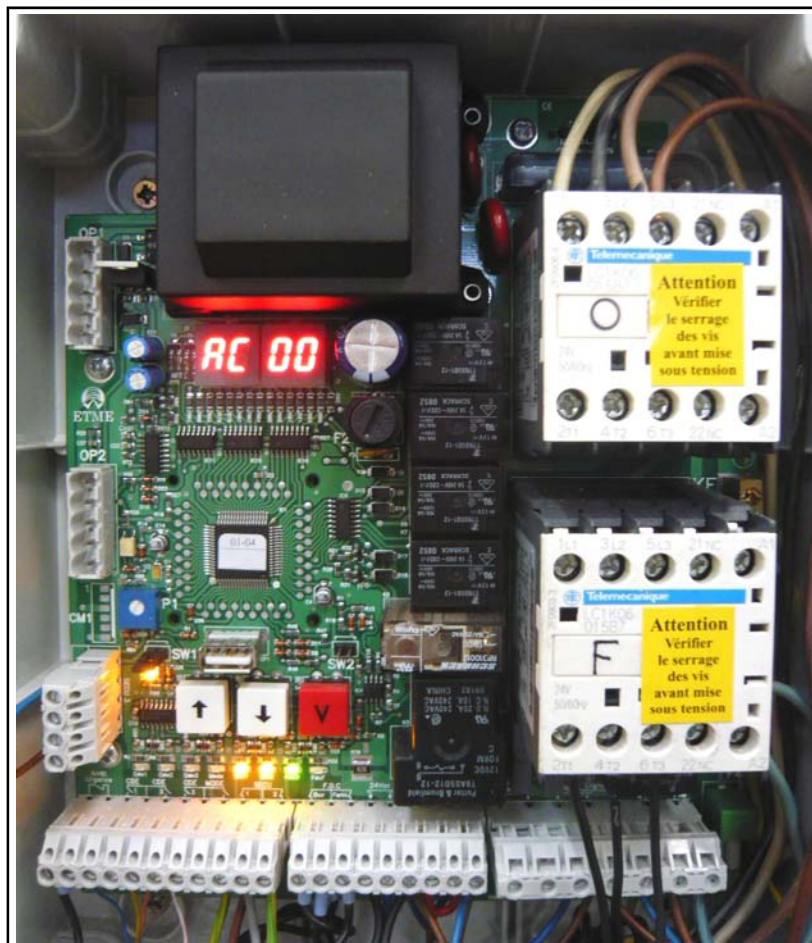

(Document réservé aux installateurs)

Sommaire

Matériel nécessaire à la pose	p.2
Instructions d'installation	p.3
Présentation de la carte et vérification de la tension d'alimentation	p.4
Alimentation de la carte et du moteur	p.5
Fonctionnement des touches	p.5
Tableau des paramètres par défaut	p.6
Fonctionnement mixte (en zone publique)	p.7
Fonctionnement impulsion	p.8
Fonctionnement automatique.....	p.9
Branchements des sécurités avec autotest.....	p.10
Auto-apprentissage	p.11
Menu de programmation	p.13
Affichage des pannes et remèdes.....	p.14

Matériel nécessaire à la pose

- Tournevis d'électricien plat et cruciforme
- Multimètre

Instructions d'installation



ATTENTION !



Pour réduire les risques, lire attentivement les consignes suivantes avant de procéder à la pose. Prêter une grande attention à toutes les signalisations qui se trouvent dans le texte. Le non respect en tout point de l'ensemble des éléments de cette notice peut compromettre le bon fonctionnement du système, aboutir à des situations dangereuses et dans tous les cas annulé la garantie du bon fonctionnement du produit.

- * L'appareil décrit dans ce livret ne doit être destiné qu'à l'utilisation pour laquelle il a été expressément conçu à savoir : Système de commande pour porte et portail automatique (au sens de la norme 13241-1).
- * L'ensemble de l'installation doit être réalisé dans les règles de l'art et tout particulièrement être en conformité avec les directives :
 - 89/336/CEE Directive électromagnétique
 - 73/23/CEE Directive basse tension
 - 98/37/CEE Directive machineset les sections applicables des normes correspondantes en vigueur, dont la NFC15-100, principalement pour les conditions de raccordement, d'isolement et de protection des personnes et des matériels.
- * Toute opération de raccordement (câblage, mise en place d'option, ...) doit être effectuée impérativement hors tension, par des personnes habilitées.
- * L'ensemble de l'installation doit être entretenue et conservée dans de bonnes conditions de service.
- * Les matériels utilisés doivent être adaptés aux conditions atmosphériques du lieu d'implantation.
- * En cas d'un quelconque doute sur la sécurité et/ou la fiabilité liée à l'installation de ce produit, interrompre la pose et nous contacter.
- * Avant une quelconque opération de nettoyage ou de maintenance, mettre l'appareil hors tension.
- * En cas de panne ou de mauvais fonctionnement, mettre l'appareil immédiatement hors tension et contacter le service d'assistance technique. Les éventuelles réparations devront être effectuées par un personnel spécialisé qui devra prendre soin de monter exclusivement des pièces détachées d'origine et certifiées.
- * Une mauvaise utilisation des produits ou leur destination à un usage différent de celui prévu et/ou conseillé n'a pas été expérimenté par le constructeur. Par conséquent, les travaux effectués sont entièrement sous la responsabilité de l'installateur. Nous déclinons toute responsabilité en cas :
 - D'installation électrique non conforme aux normes en vigueur, notamment en cas de circuit de protection inefficace (mise à la terre).
 - de réglage non adapté réalisé par le client pouvant aboutir à une situation dangereuse ou à une destruction du matériel.
- * L'installateur doit s'assurer du bon fonctionnement de l'installation, notamment de toutes les fonctions de sécurité avant toute utilisation.
- * Conservez cette notice pour des consultations ultérieures.

Présentation de la carte et vérification de la tension d'alimentation

⚠ Prévoir une protection de la ligne d'alimentation par un disjoncteur différentiel situé en amont et une protection thermique adaptés

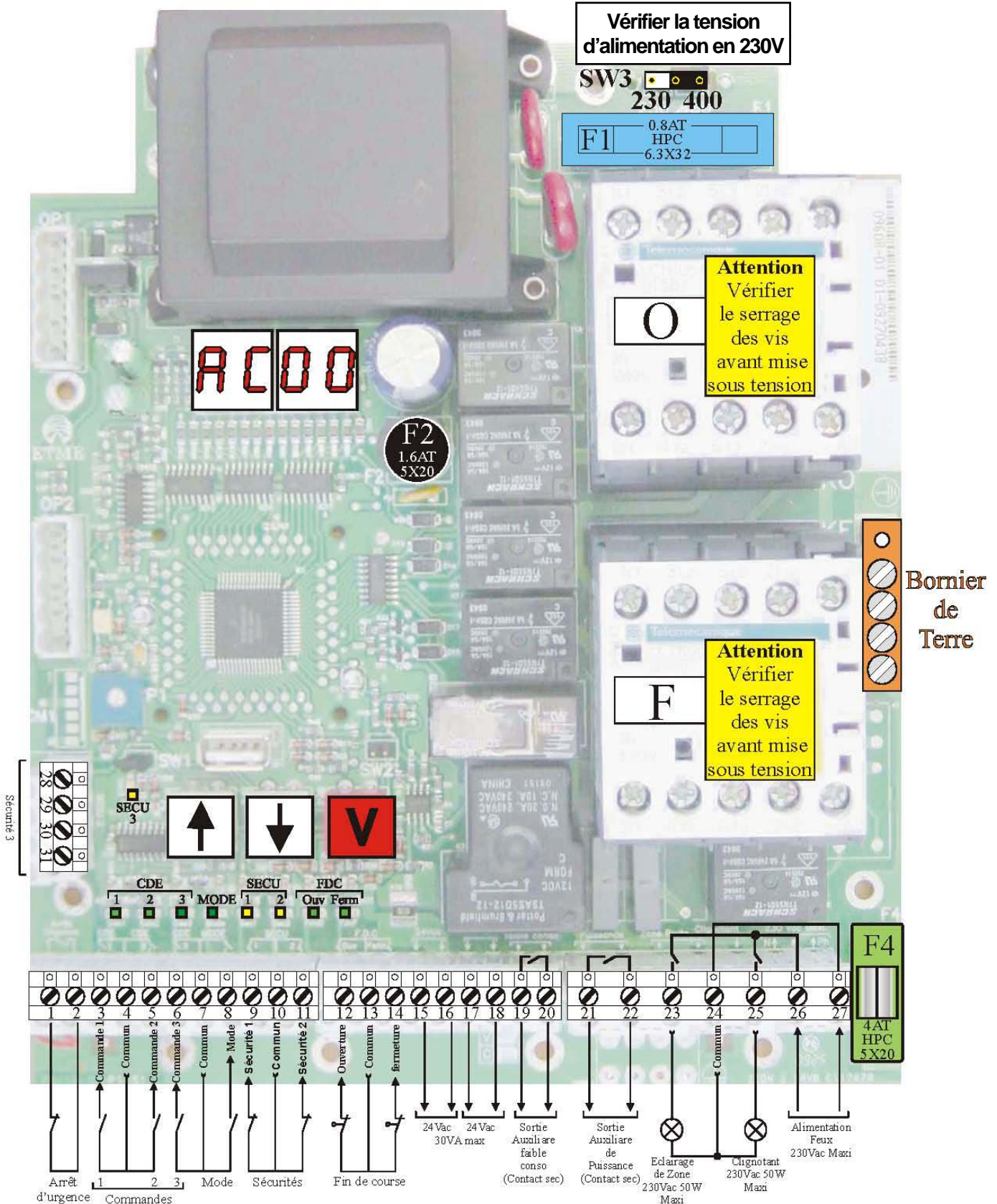

Alimentation de la carte et du moteur

Alimentation Monophasé 230 Vac (SW3 sur 230)

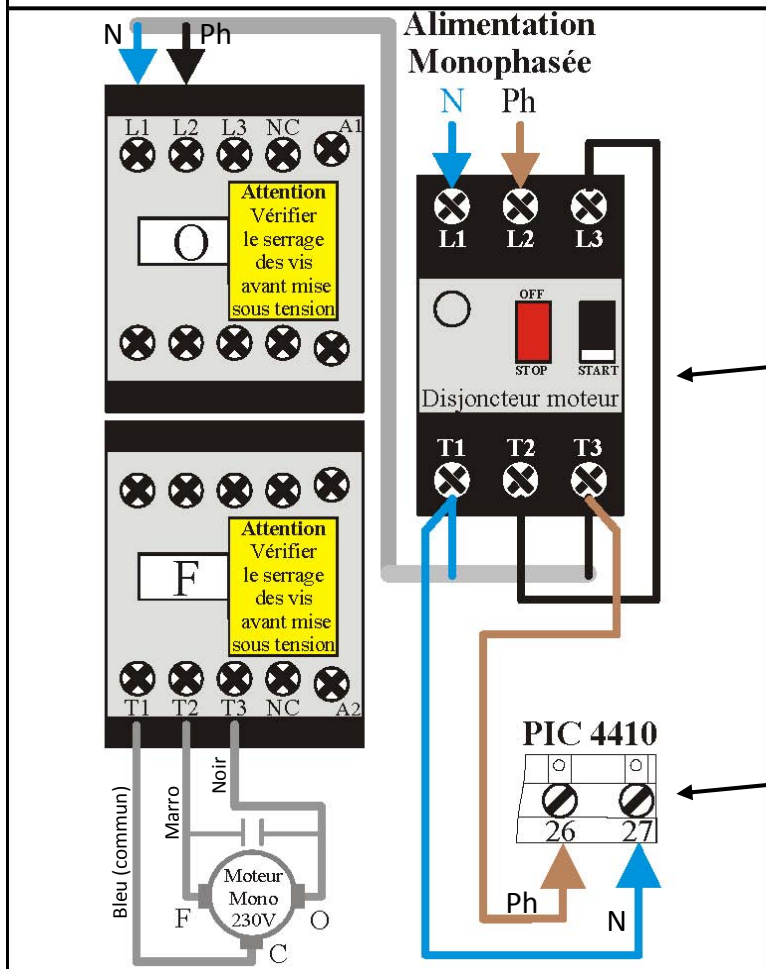

Disjoncteur non fourni

Alimentation des feux 230V

⚠ Avant de brancher le moteur sur le coffret PIC 4410, il convient d'effectuer les réglages de fin de course (Voir notice d'installation jointe).

Fonctionnement des touches

- Les boutons poussoirs **↑** et **↓** permettent de naviguer dans le menu et de modifier la valeur d'un paramètre.
 - Le bouton poussoir **V** permet de rentrer dans les menus et de valider la valeur d'un paramètre.
- Nota : Durant un cycle de fonctionnement : l'afficheur 1, affiche les phases de fonctionnement.
l'afficheur 2, indique un éventuel défaut.

Tableau des paramètres par défaut

(Configuration standard usine)

		Valeurs Usine	
F0	CHOIX DU SCENARIO	00	
AP	MENU AUTO APPRENTISSAGE		

d0	MENU PARAMETRES GENERIQUES		
d1	Mode de fonctionnement 1	04	Homme mort
d2	Préavis	ON	Avec préavis
d3	ADMAP	ON	Avec ADMAP
d5	Fonction horloge	OF	Sans horloge
d6	Activation des défauts bloquants	OF	Non
d7	Position de l'autotest		
d8	Mode de freinage	00	Frein de type 1
d9	Mode de fonctionnement 2	04	Homme mort

E0	MENU DES ENTREES		
E1	Entrée sécurité 1 (bornes 9 et 10)	00	Cellules basses int.Désactivée
E2	Entrée sécurité 2 (bornes 10 et 11)	00	Cellules basses ext.Désactivée
E3	Entrée sécurité 3 (bornes 28 à 31)	04	Barre palpeuse avec autotest
E5	Prise en compte FDC moteur	00	Sans fins de course
E6	Entrée auxiliaire 1 (avec carte Pic 40)	00	Désactivée
E7	Entrée auxiliaire 2 (avec carte Pic 40)	00	Désactivée

J0	MENU DES SORTIES		
J1	Sortie auxiliaire de puissance (21 et 22)	00	Gâche
J2	Sortie auxiliaire de faible conso 1 (19 et 20) NO	03	Sortie autotest
J3	Sortie auxiliaire de faible conso 2 (1 et 3) NO	01	Minuterie
J4	Sortie auxiliaire de faible conso 3 (4 et 5) NO	02	Etat porte
J5	Sortie auxiliaire de faible conso 4 (6 et 7) SW1/PIC40	03	Sortie autotest
J6	Eclairage de zone en attente fermeture		
J9	Vitesse clignotant	00	Vitesse normale

T0	MENU DES TEMPORISATIONS		
t1	Temps de fonctionnement du moteur	20	0 à 4 minutes
tA	Temps d'attente fermeture		
tP	Temps d'ouverture partielle	5	1 à t1
tL	Temps de réinversion sur sécurité	0	

T1 et tA : Paramètres réglés par l'auto-apprentissage

Fonctionnement mixte (en zone publique)

Montée impulsion - Descente maintenue

1 - Branchement des commandes sur le coffret PIC 4410 :

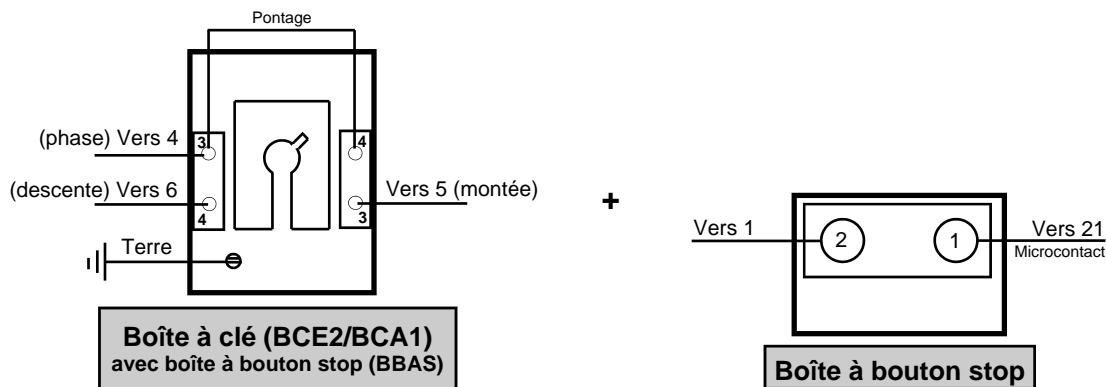
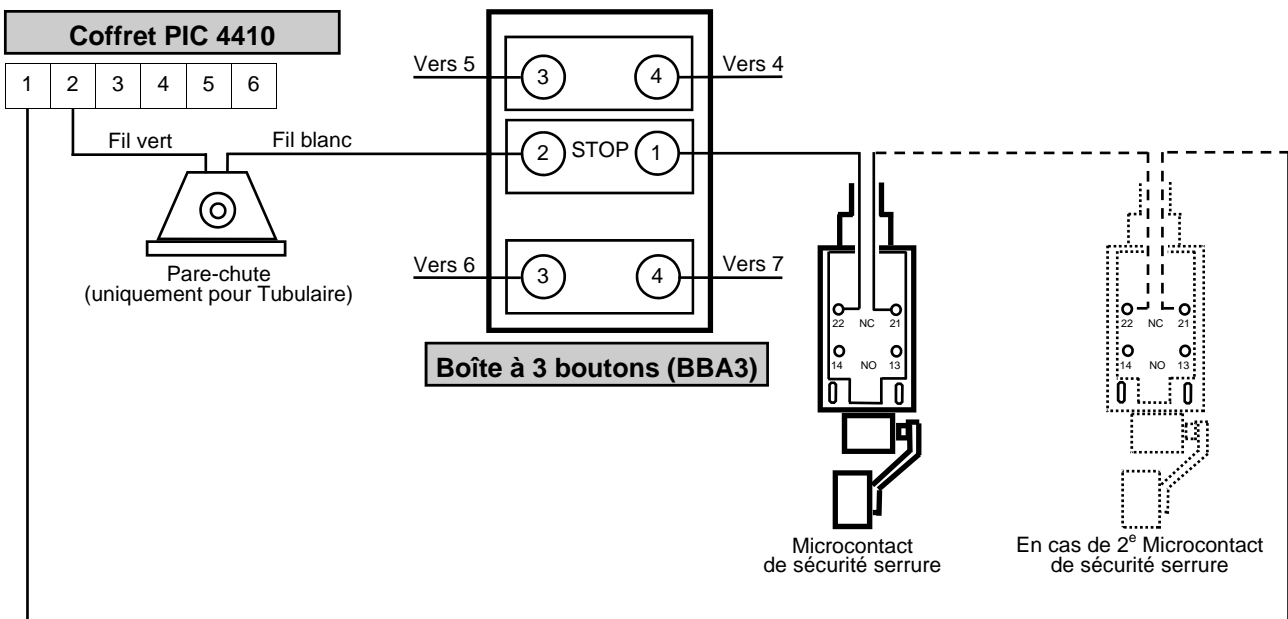

2 - Paramètres à modifier pour le fonctionnement mixte :

			Etat
d1	06	Fonctionnement mixte	
E3	00	Barre palpeuse basse	Désactivée

3 - Auto-apprentissage :

- Lancer la procédure de l'auto-apprentissage (Voir p.11).

Fonctionnement impulsion (pas à pas)

1 - Branchements des commandes sur le coffret PIC 4410 :

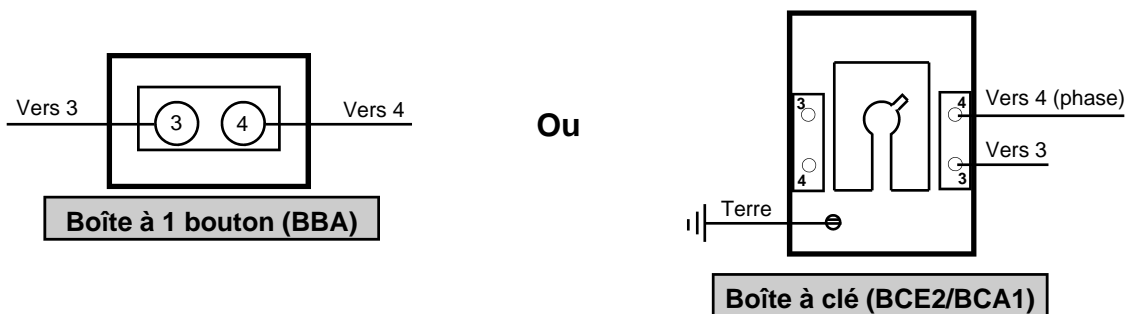
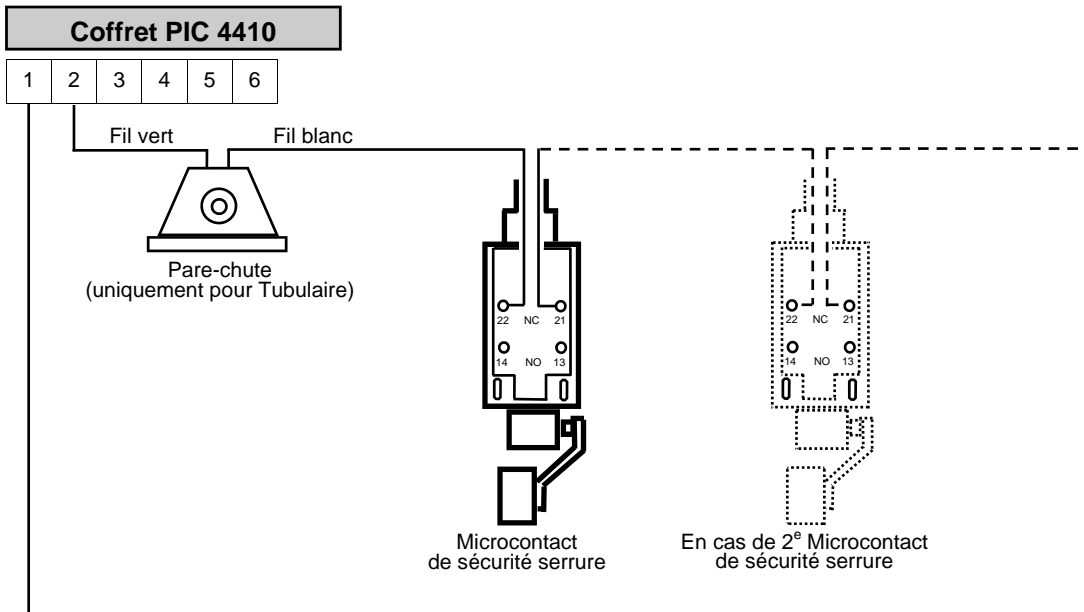

Nota : Si fonctionnement avec télécommande, se référer à la notice du coffret récepteur correspondant.

2 - Paramètres à modifier pour le fonctionnement impulsion :

d1	03	Fonctionnement impulsion - Pas à pas
E1	04	Cellules basses intérieures avec autotest *
E2	04	Cellules basses extérieures avec autotest *
tL	0.5	Temps de réinversion sur sécurité

***Nota :** Si l'installation ne nécessite pas de cellule, laisser **E1 = 00** et **E2 = 00**.

3 - Auto-apprentissage :

- Lancer la procédure de l'auto-apprentissage (Voir p.11).

Fonctionnement automatique

1 - Branchements des commandes sur le coffret PIC 4410 :

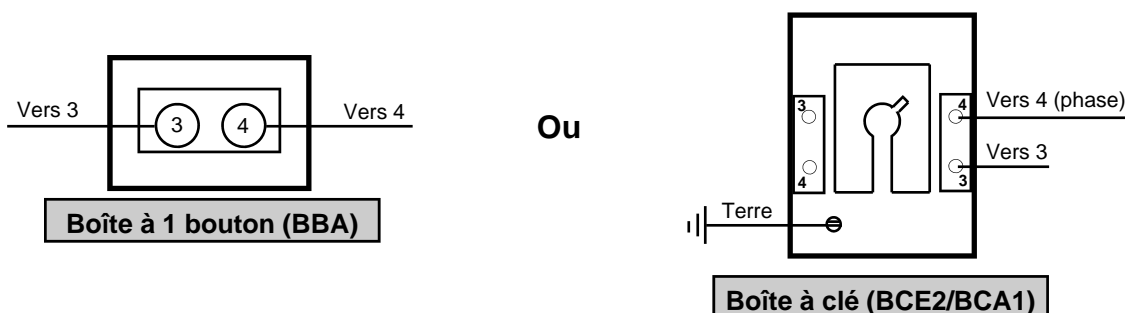
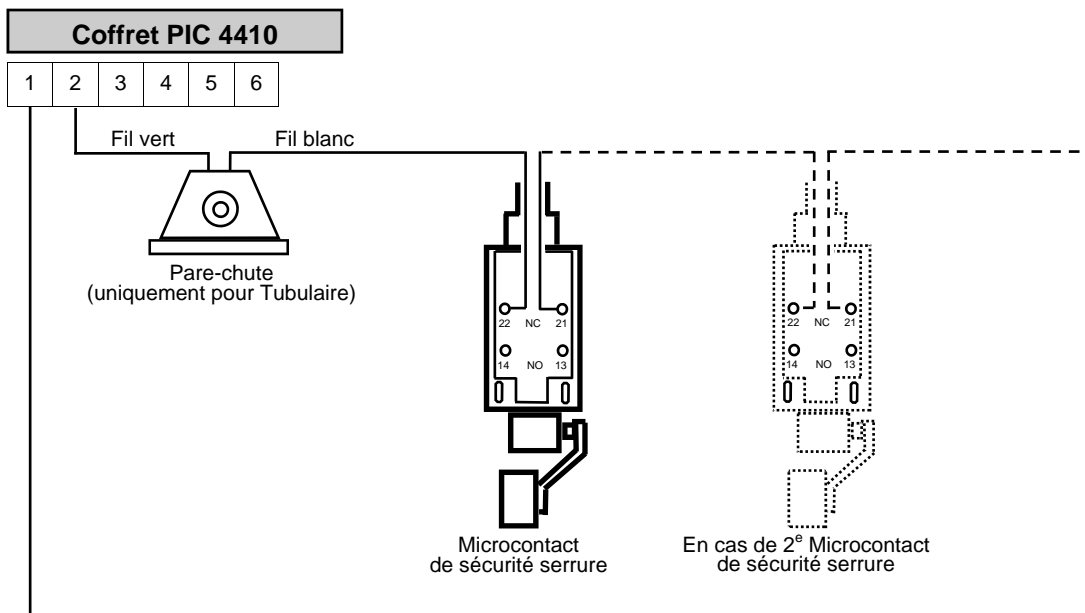

Nota : Si fonctionnement avec télécommande, se référer à la notice du coffret récepteur correspondant.

2 - Paramètres à modifier pour le fonctionnement automatique :

d1	00	Fonctionnement automatique
E1	04	Cellules basses intérieures avec autotest **
E2	04	Cellules basses extérieures avec autotest **
tL	0.5	Temps de réinversion sur sécurité

La refermeture temporisée est assimilée au mode de fonctionnement automatique (sans commande manuelle volontaire) (cf : NF EN 12 453 - NF EN 13 241-1)



**** S'assurer des niveaux de protection obligatoires du mode de fonctionnement automatique.**



3 - Auto-apprentissage :

- Lancer la procédure de l'auto-apprentissage (Voir p.11).

Branchements des sécurités avec autotest

Cellules et barre palpeuse basses

Faire impérativement un pont entre 18 et 19

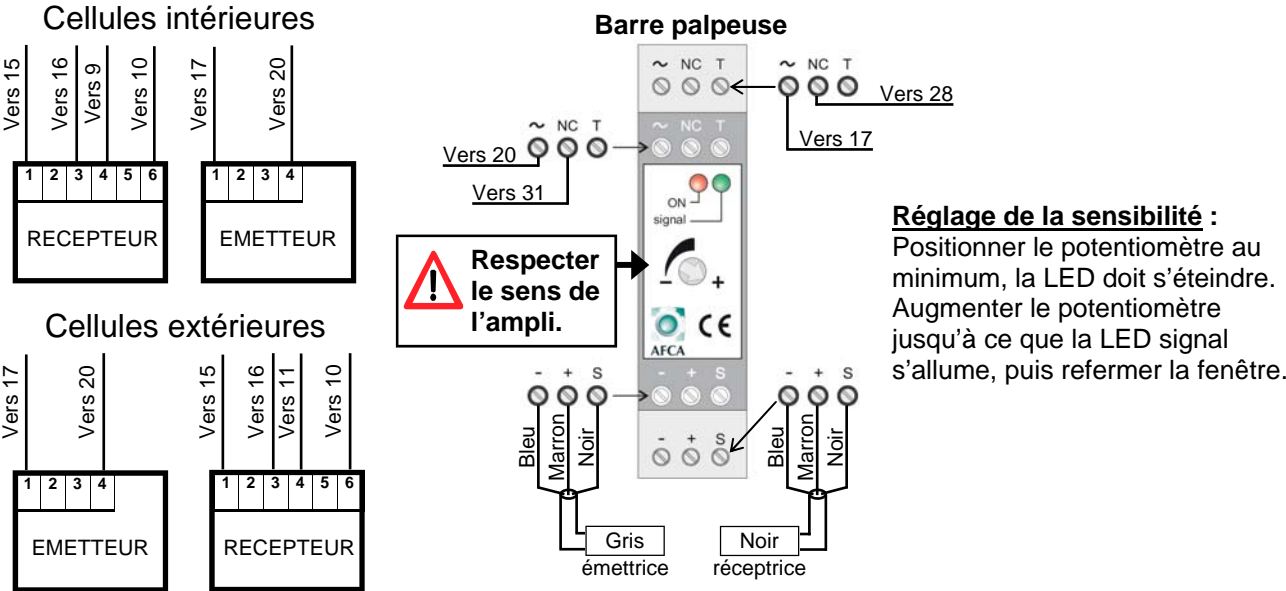

Si cellules hautes

Faire impérativement un pont entre 18 et 19

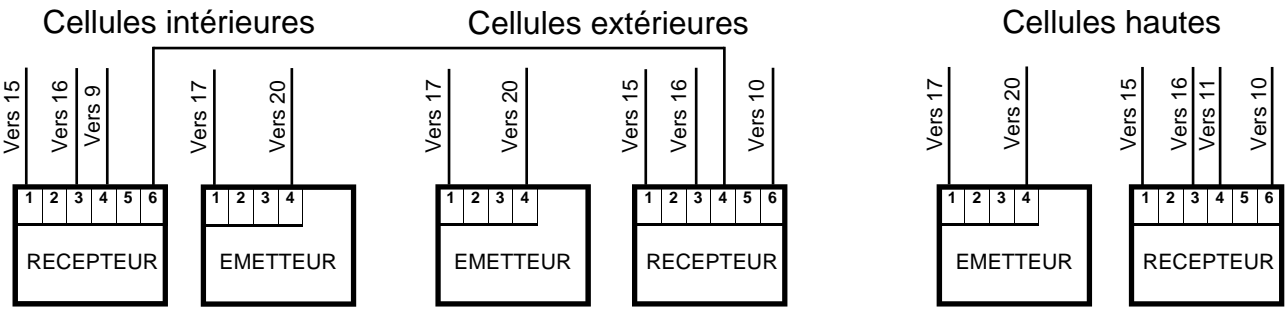

Paramètre à modifier pour les cellules hautes :

E2	02	Cellules hautes avec autotest
-----------	-----------	-------------------------------

Feux oranges clignotants (option)
220 Volts - MAXI 2 x 15 W

Feux éclairants (option)
220 Volts - MAXI 2 x 100 W

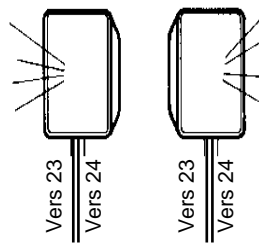
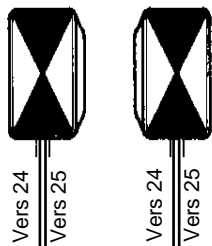









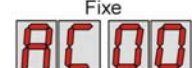







Avant de lancer l'auto-apprentissage





L'installation doit être terminée (Porte en position basse, moteur et commande branchées, organes de sécurité câblés et fins de course réglés).

Lancement de l'auto-apprentissage

Description	Action	Affichage après action
Carte en attente commande, sans défaut, et moteurs à l'arrêt		Fixe  Attente Pas de commande Défaut
Entrer dans le menu de programmation	  	Fixe  Scénario configuré
Atteindre le menu d'auto apprentissage (RP)	  	Fixe  Menu
Entrer dans le menu d'auto-apprentissage	  	Fixe  Menu Type
Vérifier que le type d'auto apprentissage affiché est E: Sans fins de course Finaux, et qu'il correspond bien à votre installation	  	

Procédure de l'auto-apprentissage (Sans fins de course)

Pendant les diverses étapes, l'opérateur devra envoyer à la carte une commande "CDE" à des moments très précis. Cette action "CDE" signifie soit :

- Faire un contact sur l'entrée CDE1 (bornes 3-4).
- Appuyer sur le bouton poussoir  ou .

Le temps d'attente fermeture TA sera mesuré et pris en compte uniquement si le mode automatique a été programmé.

E : Type d'auto-apprentissage (Sans fins de course)

En cycle normal : Les phases Ouverture et Fermeture se terminent lorsque la temporisation T1 est écoulée.

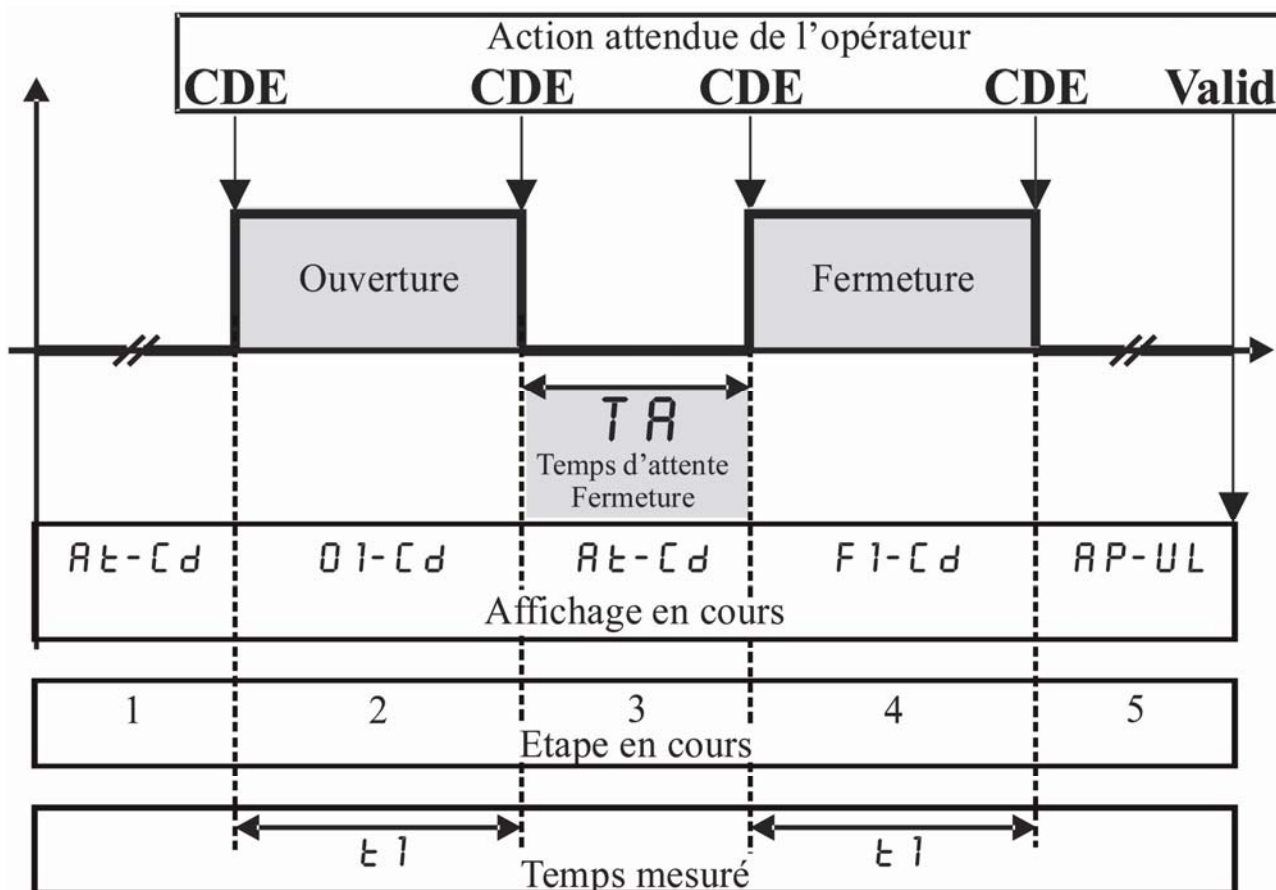

Tout échec de l'auto-apprentissage entraîne l'affichage **EP|UL** dans ce cas recommencer l'auto-apprentissage au début.

Toute procédure d'auto-apprentissage correctement réalisée doit se terminer par l'étape : **AP|UL** appuyer sur **V** pour enregistrer les valeurs.



Lancer un cycle de fonctionnement (une ouverture et une fermeture) et vérifier le bon fonctionnement des sécurités.

Nota : Pour modifier d'autres paramètres (voir chapitre menu de programmation).

Menu de programmation

F0 CHOIX DU SCÉNARIO	
00	Scénario Coulissant sans ralentissement - SC
01	Scénario Porte Sectionnelle - SPS
02	Scénario client : Scénario spécifique suivant votre demande (minimum de quantité nécessaire par livraison. Veuillez contacter votre commercial.)

AP MENU AUTO APPRENTISSAGE	
x	X=C..E Type de cycle d'auto apprentissage. Si un des cycles d'auto apprentissage est lancé, la configuration s'arrête ici et la carte est prête à fonctionner

D0 MENU PARAMÈTRES GÉNÉRIQUES			
Paramètre	Valeur possible	Scénario	
		SC	SPS
d1 Mode de fonctionnement 1	00 Automatique		
	01 Manuel 1bp	x	x
	02 Blocage		
	03 Pas à pas		
	04 Homme-mort		
	05 Manuel 2 bp		
	06 Ouverture mémorisée		
d2 Avec ou sans préavis	0n Avec	x	
	0F Sans		x
d3 Avec ou sans ADMAP	0n Avec	x	x
	0F Sans		
d5 Avec ou sans fonction horloge	0n Avec		
	0F Sans	x	x
d6 Activation des défauts bloquants	0n Oui		
	0F Non	x	x
d7 Position de l'autotest	00 Début d'ouverture et de fermeture		
	01 Fin fermeture		
d8 Mode de freinage	00 Frein Type 1	x	x
	01 Frein Type 2		
	02 Frein Type 3		
	03 Frein Type 4		
	04 Automatique		
d9 Mode de fonctionnement 2	01 Manuel 1bp		
	02 Blocage		
	03 Pas à Pas		
	04 Homme-Mort	x	x
	05 Manuel 2 bp		
	06 Ouverture mémorisée		

E0 MENU DES ENTRÉES			
Paramètre	Valeur possible	Scénario	
		SC	SPS
E1 Fonction entrée sécurité 1 (Borne 9 et 10)	00 Désactivée		
	01 Sécurité ouverture sans AUTO-TEST	x	x
	02 Sécurité ouverture avec AUTO-TEST		
	03 Sécurité fermeture sans AUTO-TEST		
	04 Sécurité fermeture avec AUTO-TEST		
E2 Fonction entrée sécurité 2 (Borne 10 et 11)	00 Désactivée		
	01 Sécurité ouverture sans AUTO-TEST		
	02 Sécurité ouverture avec AUTO-TEST		
	03 Sécurité fermeture sans AUTO-TEST	x	x
	04 Sécurité fermeture avec AUTO-TEST		
E3 Fonction entrée sécurité 3 (Borne 28 à 31)	00 Désactivée		
	01 Sécurité ouverture sans AUTO-TEST		
	02 Sécurité ouverture avec AUTO-TEST		
	03 Sécurité fermeture sans AUTO-TEST	x	x
	04 Sécurité fermeture avec AUTO-TEST		
E5 Avec ou sans fins de course	00 Sans Fin de course		
	01 Fins de course finaux	x	x
E6 Fonction entrée auxiliaire 1 (borne 9 et 10 de la carte option E/S: PIC40)	00 Désactivée		
	01 Image verrou	x	x
E7 Fonction entrée auxiliaire 2 (borne 9 et 10 de la carte option E/S: PIC40)	00 Désactivée	x	x
	01 Image verrou		
	02 Entrée sas/portillon		

GESTION DES DÉFAUTS

Désignation Défaut	Code Affichage	Code Mémorisation	Défaut bloquant
Pas de défaut	00	00	non
Commande permanente	10	Aucun	non
Commande ouverture pendant fermeture	11	Aucun	non
Sécurité 1: sécurité ouverture activée	20	20	non
Sécurité 1: sécurité fermeture activée	21	Aucun	non
Sécurité 2: sécurité ouverture activée	22	22	non
Sécurité 2: sécurité fermeture activée	23	Aucun	non
Sécurité 3: sécurité ouverture activée	24	24	non
Sécurité 3: sécurité fermeture activée	25	Aucun	non
Sécurité fermeture détectée plus de 2 minutes	Aucun	26	non
Défaut autotest sécurité 1	30	30	oui
Défaut autotest sécurité 2	31	31	oui
Défaut autotest sécurité 3	32	32	oui
Reset à la mise sous tension	Aucun	40	non
DDP: Détection De Patinage	41	41	oui
Vandalisme	Aucun	43	non
Blocage SAS	44	Aucun	non
Buzzer	45	Aucun	oui
Défaut supervision interne	60	60	oui
Défaut surcharge Transformateur	61	61	oui

J0 MENU DES SORTIES			
Paramètre	Valeur possible	Scénario	
		SC	SPS
J1 Fonction sortie Auxiliaire de puissance (bornes 21 et 22 de la carte mère)	00 Gâche	x	x
	01 Ventouse		
	02 Verrou type 1 NO		
	03 Verrou type 1 NC		
	04 Verrou type 2 NO		
	05 Verrou type 2 NC		
	06 Frein contact NO		
	07 Frein contact NC		
J2 Fonction sortie auxiliaire de faible Consommation 1 (bornes 19 et 20 de la carte mère) Contact No	00 Alarme	x	x
	01 Minuterie		
	02 État porte		
	03 Sortie autotest		
	04 Sortie SAS Bancaire		
J3 Fonction sortie auxiliaire de faible Consommation 2 (Borne 1 et 3 de la carte option E/S: PIC40) Contact No	00 Alarme		
	01 Minuterie	x	x
	02 État porte		
	03 Sortie autotest		
	04 Sortie SAS Bancaire		
J4 Fonction sortie auxiliaire de faible Consommation 3 (Borne 4 et 5 de la carte option E/S: PIC40) Contact No	00 Alarme		
	01 Minuterie		
	02 État porte	x	x
	03 Sortie autotest		
	04 Sortie SAS Bancaire		
J5 Fonction sortie auxiliaire de faible Consommation 4 (Borne 6 et 7 de la carte option E/S: PIC40) Contact No ou Nc suivant la position de SW1 de la PIC 40	00 Alarme		
	01 Minuterie		
	02 État porte		
	03 Sortie autotest	x	x
	04 Sortie SAS Bancaire		
J6 Eclairage de zone en attente fermeture	0n Actif		
	0F Inactif		
J9 Vitesse Clignotant	00 Vitesse normale	x	x
	01 Vitesse rapide		

t0 MENU DES TEMPORISATIONS			
Paramètre	Valeur possible	Scénario	
		SC	SPS
t1 Temps de fonctionnement du moteur	00 s à 4.0 min	30	20
tR Temps d'attente fermeture	00 s à 4.0 min		
tP Temps d'ouverture partielle	01 à t1	05	05
tL Temps de reversion sur sécurité	00 à 1.5 s	1.0	1.0

Paramètres réglés par l'auto apprentissage

CP MENU VISUALISATION COMPTEUR ET DÉFAUTS			
Paramètre	Valeur possible		
C Affichage du compteur de cycle (centaines de mille, dizaine de mille et milliers)	000 à 999		
c Affichage du compteur de cycle (Centaines, dizaines, et unités)	000 à 999		
P0 Affichage du dernier défaut mémorisé	00 à 99		
P1 Affichage de l'avant dernier défaut	00 à 99		
P2	00 à 99		
P3	00 à 99		
P4	00 à 99		
P5	00 à 99		
P6	00 à 99		
P7	00 à 99		
P8	00 à 99		
P9 Affichage du défaut le plus ancien	00 à 99		
PE Remise à zéro de la liste des défauts	0n: Oui ou 0F: non		

PHASES DE FONCTIONNEMENT

Code Affichage	Définition
RC	Attente Commande (Carte en veille)
OU	Ouverture Intérieure Totale (Phase ouverture totale en cours avec priorité de passage intérieure)
OE	Ouverture Extérieure Totale (Phase ouverture totale en cours avec priorité de passage extérieure)
OP	Ouverture Partielle (Phase ouverture partielle en cours)
FE	Fermeture (Phase fermeture en cours)
RF	Attente Fermeture (Porte ouverte, en attente fermeture)
LO	Réouverture / Après CDE ou sécurité en phase fermeture
LF	Refermeture / Après sécurité en phase Ouverture

Affichage des pannes et remèdes

Affichage	Causes	Remèdes
Aucun affichage	<ul style="list-style-type: none"> - Pas d'alimentation en 230V mono - Fusible HS - "Arrêt d'urgence" enclenché (entrée borne 1 et 2) 	<ul style="list-style-type: none"> - Vérifier l'alimentation L1 et L2 sur contacteur "O" - Vérifier les fusibles F1 et F2 - Vérifier les sécurités sur 1 et 2. Si pas de sécurité, faire un pont entre 1 et 2
AC 25	<ul style="list-style-type: none"> - Barre palpeuse n'est pas installée - Défaillance ou enclenchement de la barre palpeuse 	<ul style="list-style-type: none"> - Installer la barre palpeuse - Contrôler le fonctionnement de la barre palpeuse
AC 21 AC 23	<ul style="list-style-type: none"> - Défaillance ou enclenchement des cellules 	<ul style="list-style-type: none"> - Contrôler le fonctionnement des cellules
AC 30 AC 31 AC 32	<ul style="list-style-type: none"> - Défaut autotest des sécurités 	<ul style="list-style-type: none"> - Vérifier le bon branchement des cellules et de la barre palpeuse - Contrôler la conformité des paramètres E1, E2 et E3
AC 10	<ul style="list-style-type: none"> - Organes de commande (boîtes à boutons, boîte à clé, etc...) enclenchés en permanence 	<ul style="list-style-type: none"> - Vérifier les organes de commande branchés sur les borniers 3/4, 4/5 et 6/7
Les feux clignotants et les feux éclairants ne fonctionnent pas	<ul style="list-style-type: none"> - Manque alimentation en 230V - Fusible F4 HS - Mauvaise connexion des feux 	<ul style="list-style-type: none"> - Amener l'alimentation 230V sur les bornes 26 et 27 - Vérifier le fusible F4 - Contrôler la conformité des branchements (bornes 23, 24 et 25)

Nota : Vous pouvez consulter le chapitre : Menu de programmation.