

Notice d'installation et de branchement

N°7158

09/15

Sectionnelle Indus

Moteur INDUS

SE1i (monophasé) ou SE3i (triphase)

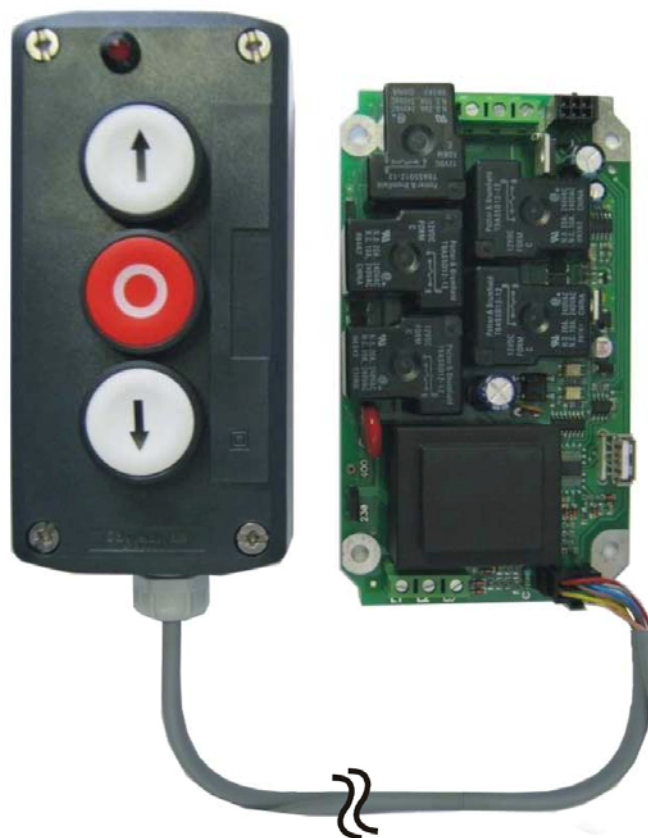

(Document réservé aux installateurs)

Sommaire

Matériel nécessaire à la pose	p.2
Instructions d'installation	p.3
Montage du moteur	p.4
Implantation de la carte moteur (PIC 500)	p.5
Raccordement alimentation et moteur	p.6
Raccordement boîte à 3 boutons vers carte moteur	p.7
Signification des Leds L1 et L2	p.8
Alertes	p.8
Auto-apprentissage	p.9
Fonctionnement pression maintenue	p.10
Fonctionnement mixte (hors zone publique)	p.11
Compteur de cycle total sans RAZ	p.12
En cas de non fonctionnement	p.13
Manceuvre de secours	Dernière page

Matériel nécessaire à la pose

- Échelles
- Serre-joints et pince étau
- Niveau à bulle
- Fil à plomb
- Corde
- Mètre à ruban (5M)
- Perceuse à percussion
- Visseuse équipée d'un embout hexagonal de 10 mm
- Chevilles avec vis (Ø6 maxi) et forets béton appropriés
- Marteau
- Cales de bois de 5 mm
- Clés plates de 10 mm et 13 mm
- Clé 6 pans de 4 mm
- Clés à pipe de 10 mm et 13 mm
- Foret acier de Ø4,2 mm longueur maxi 30mm
- Forets acier de Ø5,5, Ø6,5, Ø10, Ø11 mm.
- Tournevis
- Graisse avec pinceau
- Burette d'huile
- Scie à métaux
- Meuleuse

Instructions d'installation

ATTENTION !



Pour que le montage, l'utilisation et l'entretien de ce produit soient réalisés en toute sécurité, il est nécessaire de suivre les instructions données ici. Pour la sécurité de tous, respectez les mesures de précaution ci-dessous.



- * Avant de procéder au montage, lisez attentivement cette notice.
- * Cette fermeture doit être installée par un installateur professionnel.
- * Toutes les pièces livrées sont calculées spécifiquement pour ce produit. Ajouter et/ou utiliser d'autres éléments peut être préjudiciable à la sécurité et à la garantie du produit.
- * Toute modification ou amélioration de cette fermeture doit être conforme à la norme EN 13241-1. Dans ce cas, un dossier "modification/transformation" doit être établi par l'installateur suivant la norme EN 12635 annexe C.
- * De grandes forces sont exercées par les ressorts de torsion. Il faut donc travailler en respectant les consignes de sécurité. Utiliser les outils nécessaires à la mise en œuvre des produits. Veiller à travailler sur un sol stable.
- * Veiller à avoir un espace de montage suffisamment lumineux, dégagé, propre et balisé.
- * Veiller à ce qu'aucune autre personne que les installateurs ne soit présente sur le chantier. En effet, les personnes non autorisées (les enfants !) pouvant être présents sur le chantier risquent de se blesser durant le montage.
- * Tous les composants de cette fermeture doivent être installés conformément aux instructions d'installations stipulées dans cette notice.
- * Toutes les exigences des normes EN 13241-1 doivent être satisfaites et vérifiées si nécessaires.



- Avant de commencer le montage de la motorisation, il est primordial de s'assurer du bon fonctionnement manuel de la porte.
- Elle ne doit pas être sous-compensée ou sur-compensée et ne doit pas présenter de points durs pendant les manœuvres.
- La Norme Européenne 13241-1 exige des "sécurités" qui ne permettent pas de motoriser une porte mal installée.

Montage du moteur

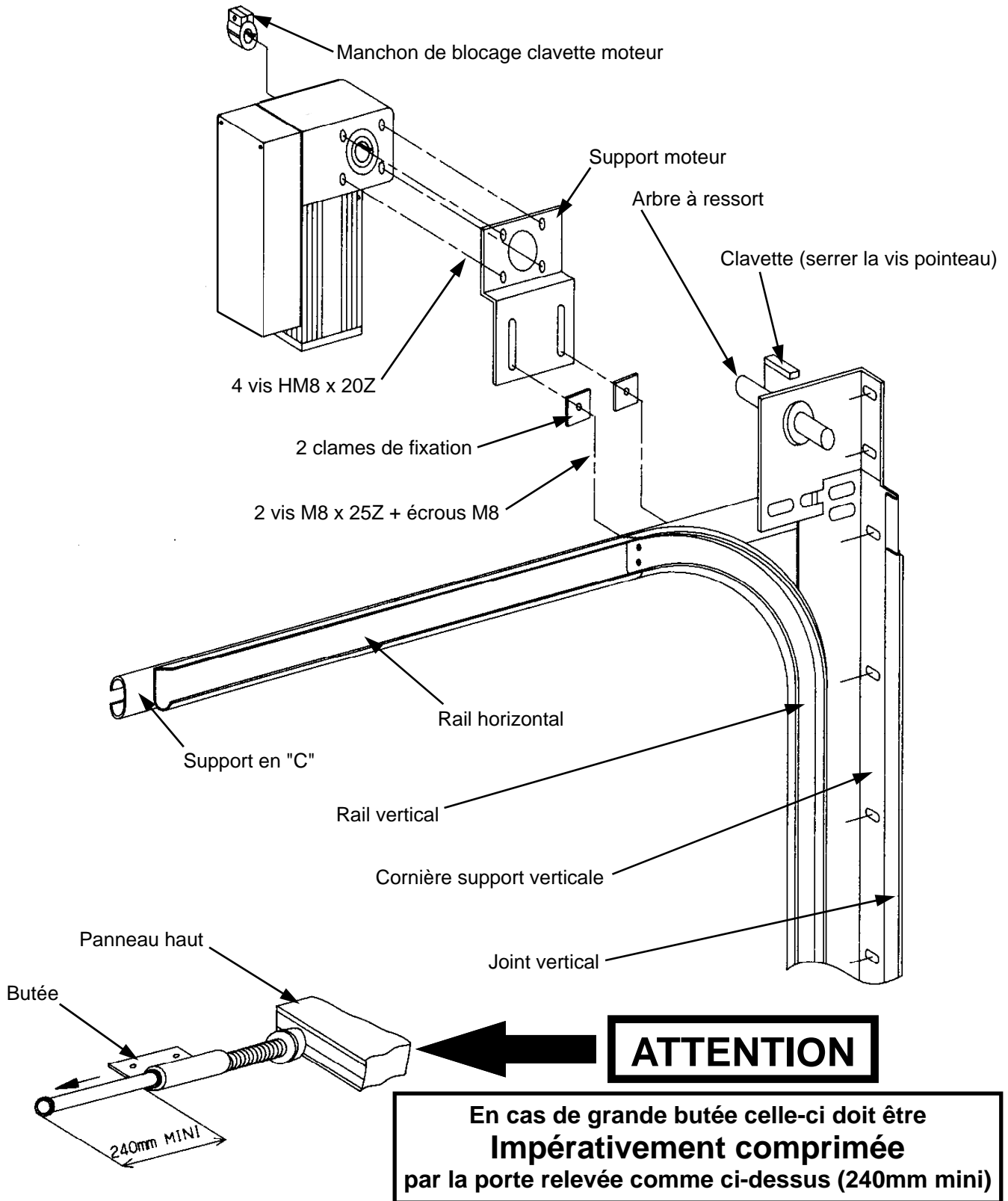

Implantation de la carte moteur (PIC 500)

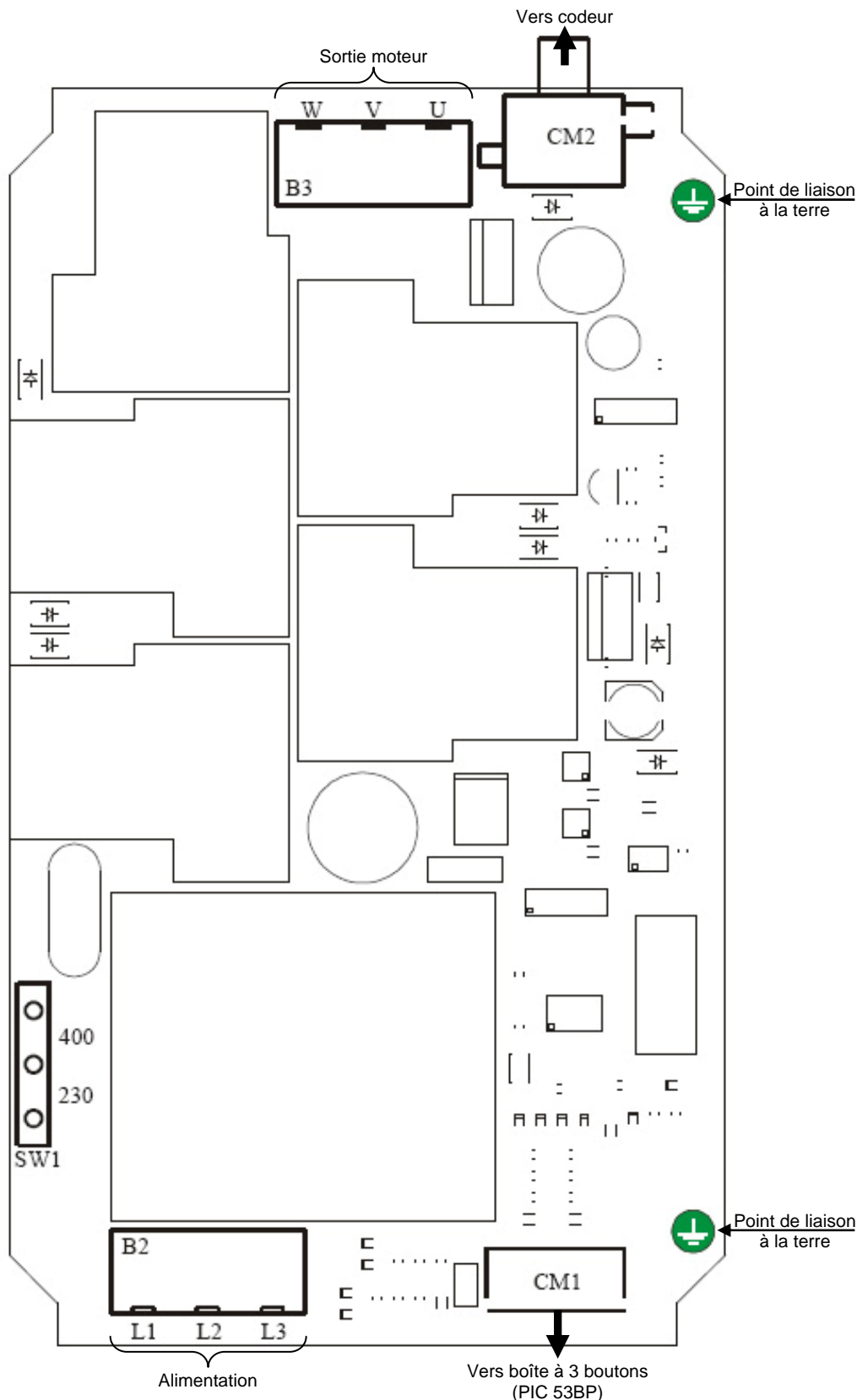

⚠ La "Sortie Moteur" du PIC 500 est **non protégée** : Installer obligatoirement en amont de l'entrée "Alimentation", la protection adéquate suivant le type de moteur utilisé.
Protection / calibre maximal : Disjoncteur moteur magnéto-thermique type GV2 ME10 4-6.3 Ampères ou fusible **aM 6** Ampères.

Raccordement alimentation et moteur

Motorisation	Raccordement	Cavalier SW1
230V Monophasée	Alimentation : Phase = borne L1 / Neutre = borne L2 Moteur : Commun = V / Ouverture = W / Fermeture = U Placer un condensateur entre U et W	230
230V Triphasée	Alimentation : L1 - L2 - L3 Moteur : U - V - W	230
400V Triphasée	Alimentation : L1 - L2 - L3 Moteur : U - V - W	400

 **Champ tournant à droite.**

 **Avant tous les branchements, vérifier la configuration du cavalier SW1.**

Moteur monophasé 230V

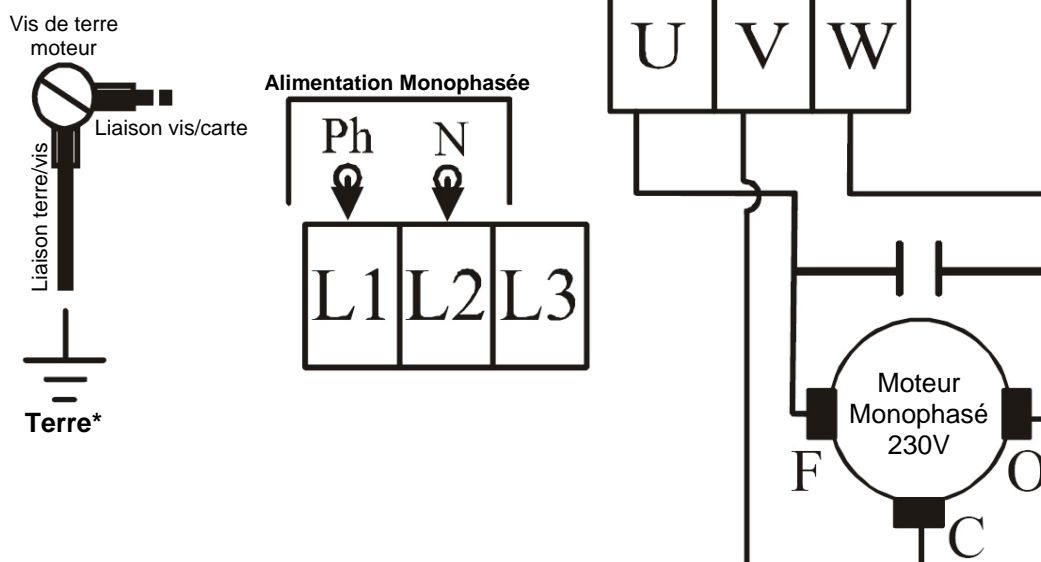

Moteur triphasé 230V ou 400V

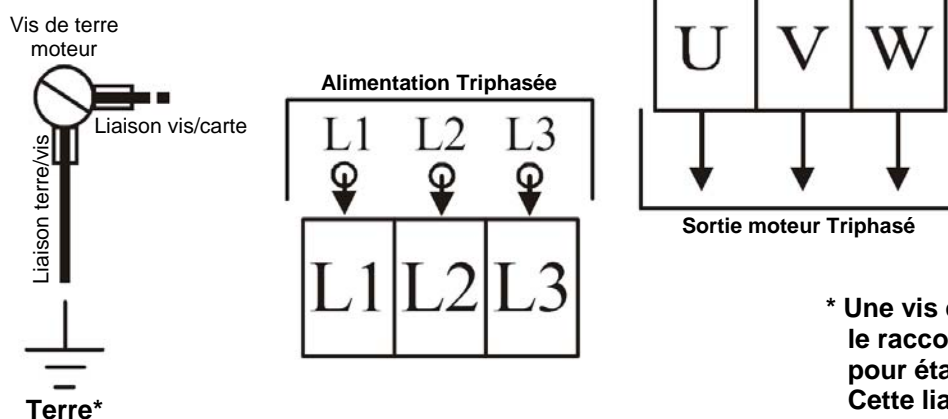

* Une vis de terre moteur permet le raccordement d'une cosse pour établir la liaison de terre. Cette liaison est obligatoire.

Raccordement boîte à 3 boutons (PIC 53BP) vers carte moteur (PIC 500)

! Les organes de commande fixes doivent être installés en vue de la porte mais éloignés des parties mobiles et à une hauteur d'au moins 1,5 m par rapport au sol.

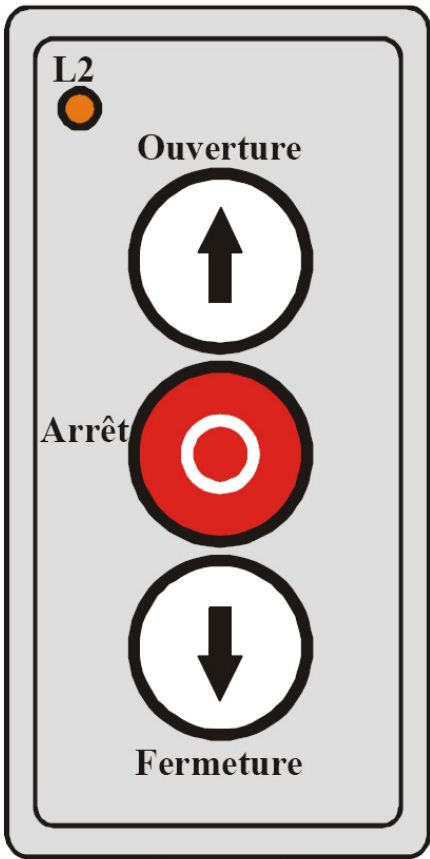

Boîte à 3 boutons (vue extérieure)

L1 (vue intérieure) et L2 (vue extérieure) ont la même fonction.

BP1 (vue intérieure) et arrêt (vue extérieure) ont la même fonction.

Cavalier livré sur AP.

Boîte à 3 boutons (vue intérieure)

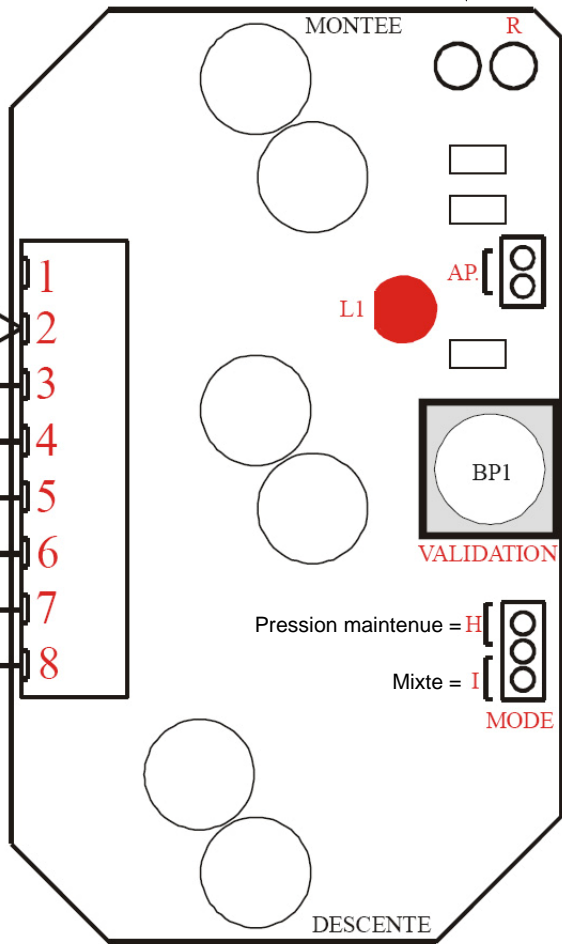

Vers carte moteur (PIC 500)
Connecteur CM1

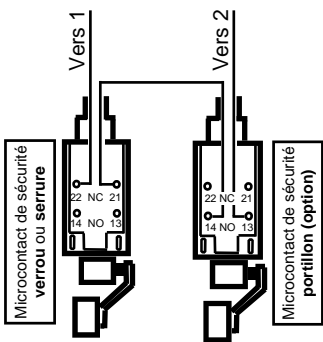

! Si branchement des microcontacts, déplacer le fil rouge (borne 2) sur la borne 1.

Signification des Leds L1 et L2

Lorsque la carte détecte **un défaut** les leds **L1** et **L2** restent **allumées fixe**.

Led	Quand ?	Etat de la carte	Recommandation
Eteinte	Carte en fonctionnement normal	-	-
Clignote lentement	Carte en auto-apprentissage (cavalier sur AP)	Apprentissage des fins de course en fonctionnement : Pression maintenue avec fins de course électronique <u>non actifs</u>. Attention aux positions finales de la porte (ouverture et fermeture).	Faire un auto-apprentissage (voir chapitre auto-apprentissage)
Clignote rapidement		3 cycles d'ajustement des positions finales en fonctionnement : Pression maintenue avec fins de course électronique <u>actifs</u>.	
Allumée fixe "Défaut"	Attente commande (cavalier sur H ou I)	Positions non réglées	Faire un auto-apprentissage (voir chapitre auto-apprentissage)
	A tout moment	Défaut de communication entre la carte et le codeur	Vérifier la connexion entre la carte et le codeur
	Lancement d'une commande	Défaut supervision	Contacter le SAV (Service Après Vente)
	Auto-apprentissage (cavalier sur AP) lorsque la porte est en mouvement	Défaut surcapacité codeur	L'ensemble moteur/mécanique n'est pas adapté à la porte, le codeur réalise plus d'un tour.
	Après un départ du moteur dans le mauvais sens	Défaut sens moteur	Vérifier l'ordre des phases d'alimentation (voir chapitre inversion du sens moteur)

Alertes



Quand les voyants L1 et L2 clignotent lentement, seul le fonctionnement en pression maintenue sans fins de course est actif.
Attention car rien ne stoppera la porte sur les positions finales (ouverture et fermeture).



Si vous utilisez une carte qui à déjà été utilisée sur une autre porte, il impératif de refaire un auto-apprentissage (voir chapitre auto-apprentissage) **avant de lancer une commande** (les positions finales des fins de course ne sont pas réglées correctement).

Auto-apprentissage

Phase de réglage :

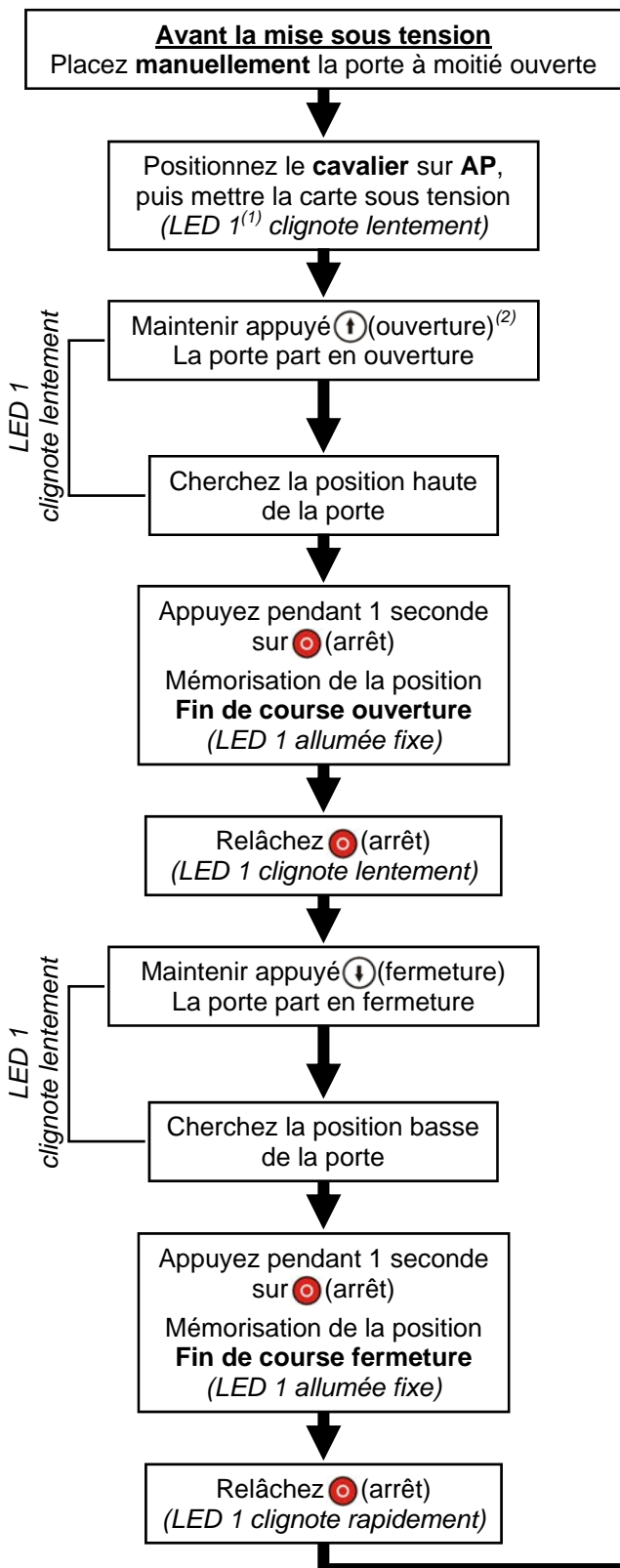

Phase d'ajustement :

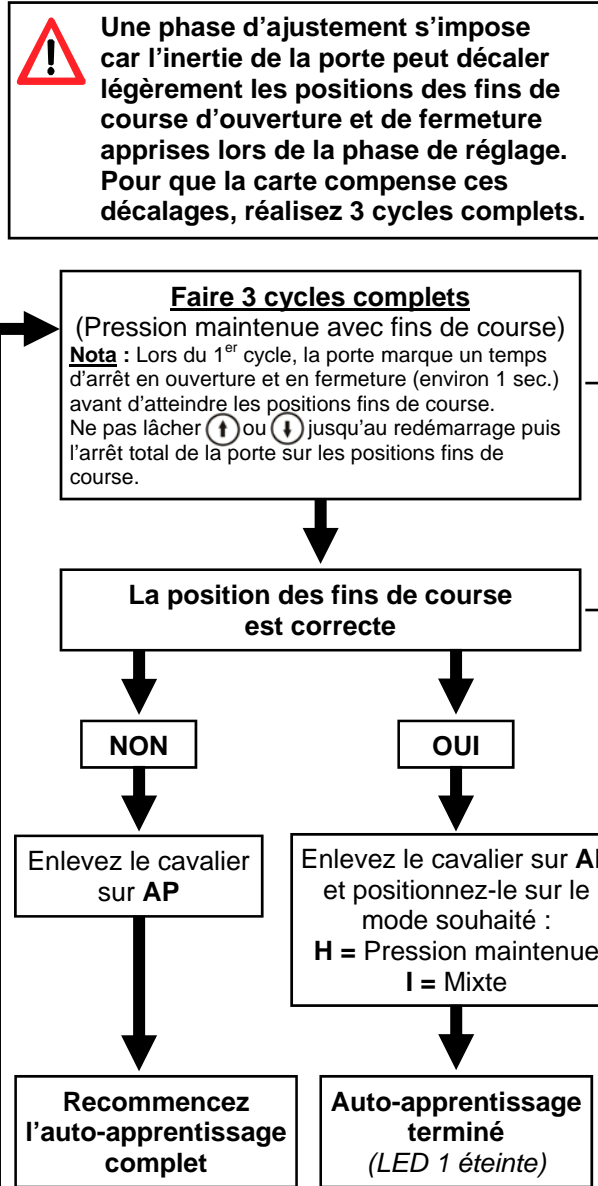

(1) Si la **LED L1** reste allumée fixe après avoir positionné le **cavalier** sur **AP**, vérifier la connexion entre la carte et codeur. Si le problème persiste, une des cartes peut présenter un défaut interne, veuillez contacter le SAV.

(2) Le sens de la porte est rétabli automatiquement pendant l'auto-apprentissage (détection automatique).

Fonctionnement pression maintenue

Montée/Descente maintenue

! Les organes de commande fixes doivent être installés en vue de la porte mais éloignés des parties mobiles et à une hauteur d'au moins 1,5 m par rapport au sol.

! Utiliser un interrupteur pour un seul moteur. Il est formellement interdit de commander plusieurs moteurs avec un seul inverseur de type monopolaire.

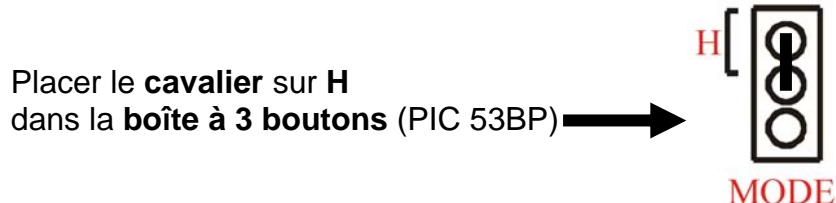

Raccordement d'une boîte à 2 boutons (BBA2) supplémentaire

! Si branchement des microcontacts, déplacer le fil rouge (borne 2) sur la borne 1.

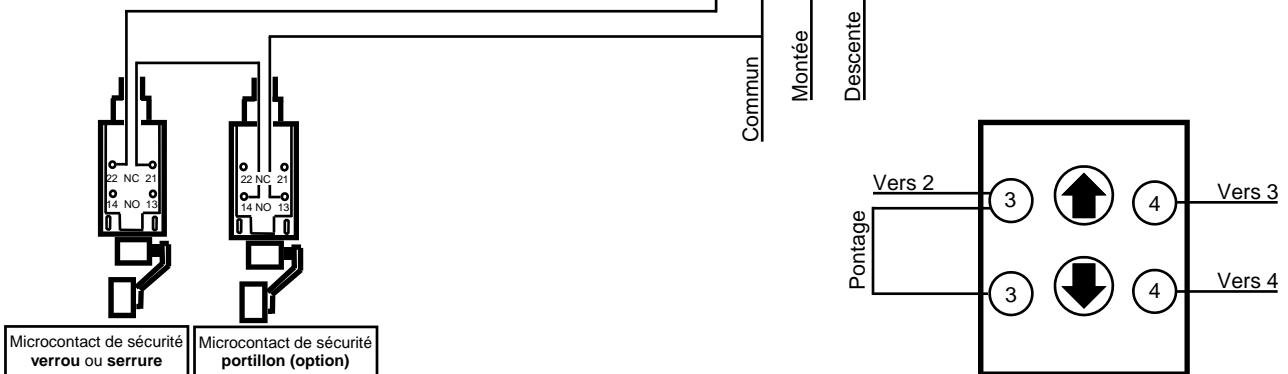
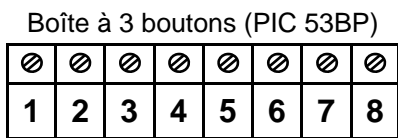

Raccordement d'une boîte à clé (BCE2/BCA1) supplémentaire

! Si branchement des microcontacts, déplacer le fil rouge (borne 2) sur la borne 1.

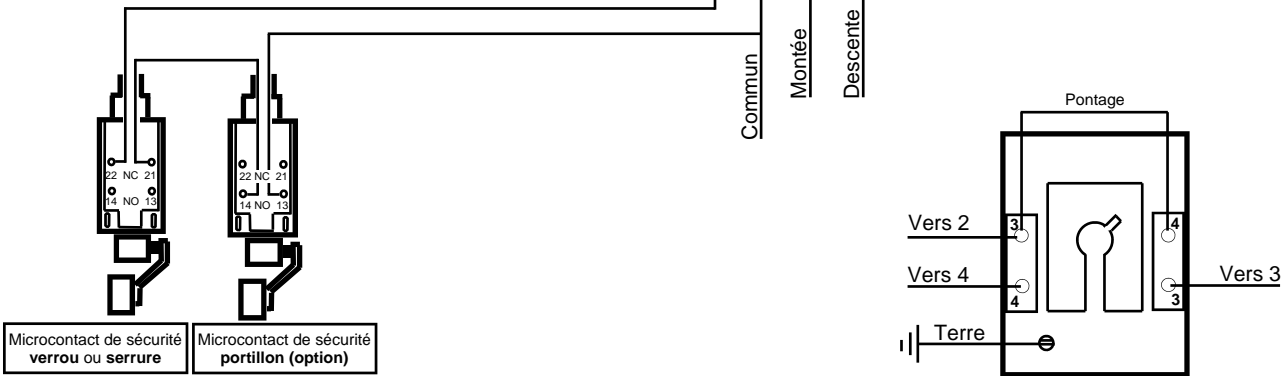
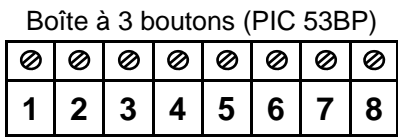

Fonctionnement mixte (hors zone publique)

Montée impulsion - Descente maintenue

! Les organes de commande fixes doivent être installés en vue de la porte mais éloignés des parties mobiles et à une hauteur d'au moins 1,5 m par rapport au sol.

! Utiliser un interrupteur pour un seul moteur. Il est formellement interdit de commander plusieurs moteurs avec un seul inverseur de type monopolaire.

Placer le cavalier sur I dans la boîte à 3 boutons (PIC 53BP) →



Raccordement d'une boîte à 3 boutons (BBA3) supplémentaire

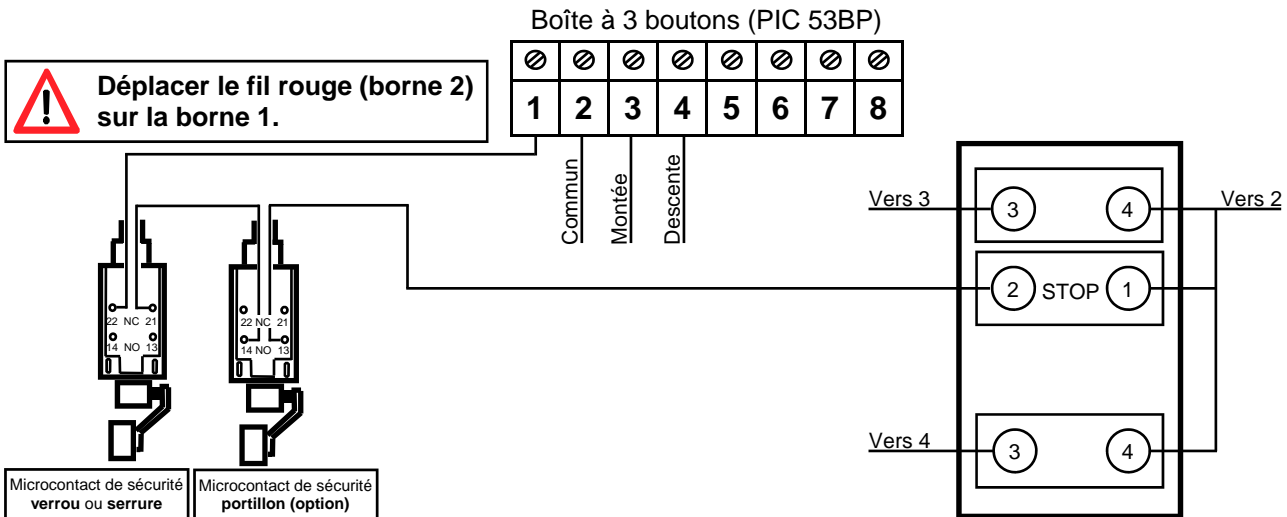

Raccordement d'une boîte à clé (BCE2/BCA1) et d'une boîte à bouton stop (BBAS) supplémentaire

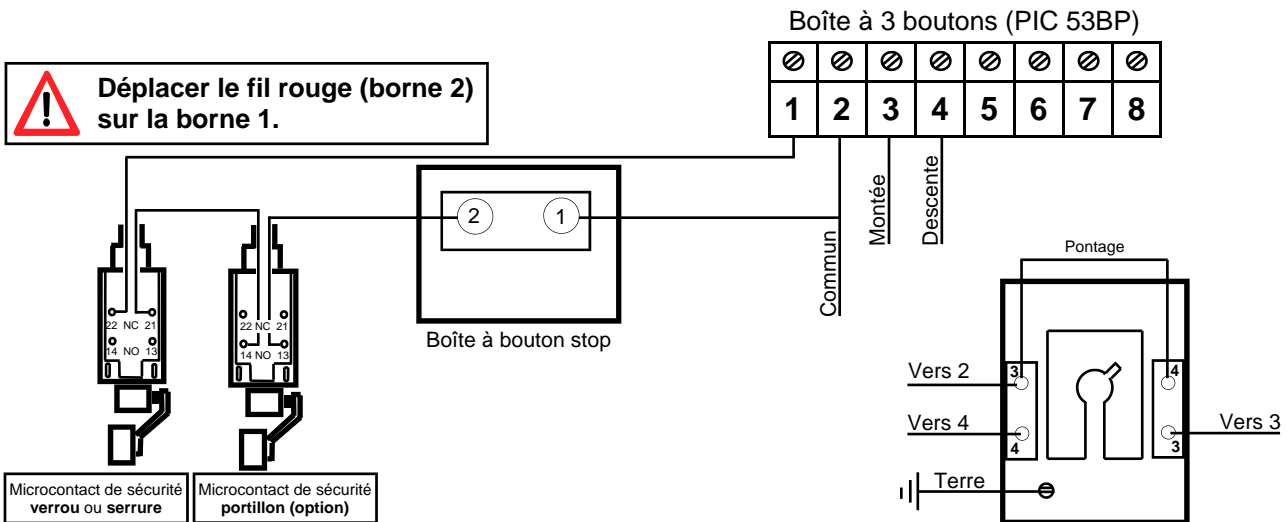

Compteur de cycle total sans RAZ

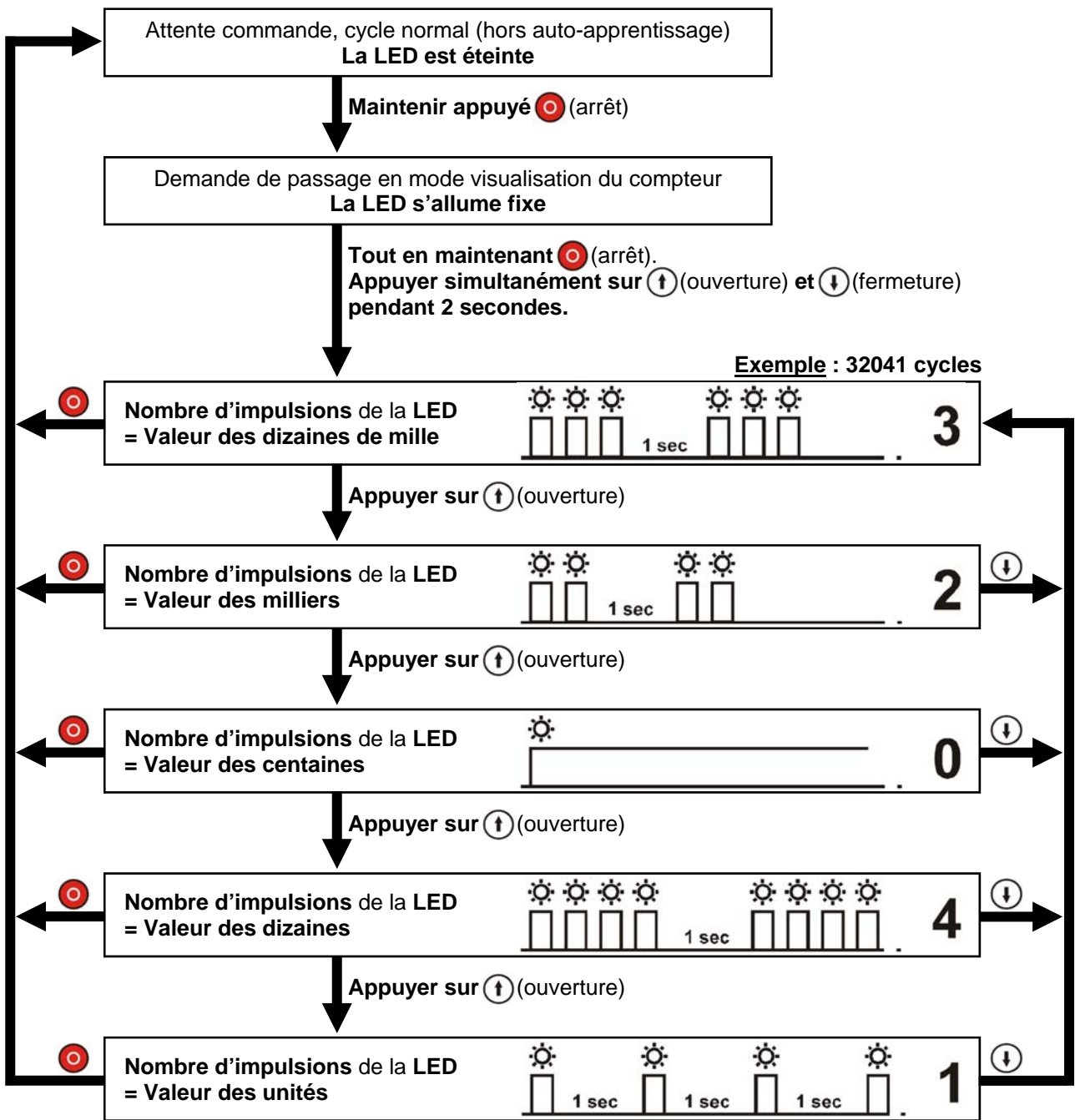

Nota :

- En mode visualisation du compteur, la LED indique en permanence la valeur du digit à afficher, en s'allumant suivant le nombre d'impulsions correspondantes (allumée fixe pour la valeur 0).
- Si pas d'action pendant 1 minute, la carte revient en attente commande cycle normal.
- Affichage maximum 99 999 cycles.

En cas de non fonctionnement

- Vérifier la tension d'alimentation et l'état des fusibles éventuels.
- Vérifier que la manœuvre de secours n'est pas enclenchée.
- S'assurer du bon sens de rotation du moteur, sinon se reporter au chapitre inversion du sens moteur et effectuer les étapes.



Ne pas inverser les fils vert (descente) et marron (montée).

Manœuvre de secours

Aide au secours

➤ La porte ne fonctionne pas

- Vérifier l'alimentation électrique et les fusibles.
- Si le moteur a été très sollicité, attendre que le moteur refroidisse, la sonde thermique se réenclenchera automatiquement.
- Si le moteur a été utilisé en manœuvre de secours, vérifier que le moteur a été réembrayé.
- Appeler votre installateur.

➤ La porte s'immobilise en cours de fonctionnement

- Vérifier l'alimentation électrique et les fusibles.
- Vérifier l'absence d'obstacle et de « points durs » qui gêneraient le mouvement du tablier.
- Appeler votre installateur.

Manœuvre de secours

- Tirer sur la 1^{ère} corde (rouge) pour débrayer. ①
- Vous pouvez alors manœuvrer la porte manuellement.
- Après la manœuvre de secours, tirer sur la 2^{ème} corde (verte) pour embrayer. ②



Contact SAV

(Cachet de l'installateur)

