

Notice d'installation

N°7020

Sectionnelles Indus

(Manœuvre manuelle, treuil à chaîne,
moteur Indus ou Concept Intellidrive)

Levée Verticale

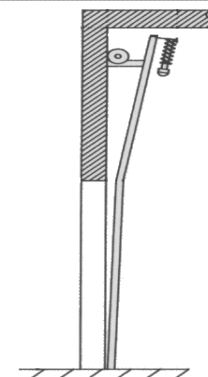

(Document réservé aux installateurs)

Page 1/10
10/15

Sommaire

Matériel nécessaire à la pose	p.2
Instructions d'installation.....	p.2
Montage des coulisses, du tablier et de l'axe	p.3

Matériel nécessaire à la pose

- Échelles + 2 tréteaux
- Serre-joints et pince-étau
- Niveau à bulle ou Laser
- Fil à plomb
- Corde
- Mètre à ruban (5M ou 8M)
- Perceuse à percussion
- Chevilles avec vis (Ø6 maxi) et forets à béton
- Marteau
- Scie à métaux
- Pince universelle
- Cales de bois de 5mm
- Foret acier Ø4,2mm, Ø5,5mm, Ø16mm Long.maxi 30mm
- Visseuse avec limiteur de couple équipée d'un embout Torx de 30
- Clés plates de 10mm, 13mm, 14mm
- Clés à pipe de 10mm, 13mm, 14mm
- Clé 6 pans de 4mm
- Tournevis
- Meuleuse d'angle
- Bombe lubrifiante
- Graisse avec pinceau
- Burette d'huile
- Joint silicone

Instructions d'installation

ATTENTION !

Pour que le montage,
l'utilisation et l'entretien de ce produit soient réalisés en toute sécurité,
il est nécessaire de suivre les instructions données ici.
Pour la sécurité de tous,
respectez les mesures de précaution ci-dessous.



- * Avant de procéder au montage, lisez attentivement cette notice.
- * Cette fermeture doit être installée par un installateur professionnel correctement formé.
- * Toutes les pièces livrées sont calculées spécifiquement pour ce produit.
Ajouter et/ou utiliser d'autres éléments peut être préjudiciable à la sécurité et à la garantie du produit.
- * Toute modification ou amélioration de cette fermeture doit être conforme à la norme EN 13241-1.
Dans ce cas, un dossier "modification/transformation" doit être établi par l'installateur suivant la norme EN 12635 annexe C.
- * De grandes forces sont exercées par des ressorts de torsion. Il faut donc travailler en respectant les consignes de sécurité.
Utiliser les outils nécessaires à la mise en œuvre des produits. Veiller à travailler sur un sol stable.
- * Veiller à avoir un espace de montage suffisamment lumineux, dégagé, propre et balisé.
- * Veiller à ce qu'aucune autre personne que les installateurs ne soit présente sur le chantier.
En effet, les personnes non autorisées (les enfants !) pouvant être présents sur le chantier risquent de se blesser durant le montage.
- * Tous les composants de cette fermeture doivent être installés conformément aux instructions d'installations stipulées dans cette notice.
- * Toutes les exigences des normes EN 13241-1 doivent être satisfaites et vérifiées si nécessaires.

Couple maxi de serrage :

- Vis d'assemblage : **10 Nm**
- Vis de montage tablier : **12 Nm**

Charge de service mini par point de fixation :

- Arbre de compensation : **300 daN**
- Rails : **40 daN**



Le bon fonctionnement manuel ou motorisé d'une porte sectionnelle dépend essentiellement :

- Des niveaux des rails verticaux posés sur un même plan horizontal.
- Des niveaux du tablier et des rails horizontaux (pente avec un angle positif de 1° minimum)
- De l'aplomb des rails verticaux qui doivent être parallèles entre eux.
- Du jeu qui doit être respecté entre le tablier et les rails verticaux ou horizontaux.

Nota : La motorisation d'une porte ne peut être effectuée que lorsqu'on c'est assuré du bon fonctionnement manuel de cette porte.

1 APRES AVOIR RETIRE le JOINT HAUT PRESENTER le PANNEAU HAUT (avec le profilé en bas) et le CENTRER par rapport à l'ouverture (côte théorique de 21 mm de chaque côté). CONTROLER que le PANNEAU est de NIVEAU. SINON CALER du CÔTE le plus BAS.

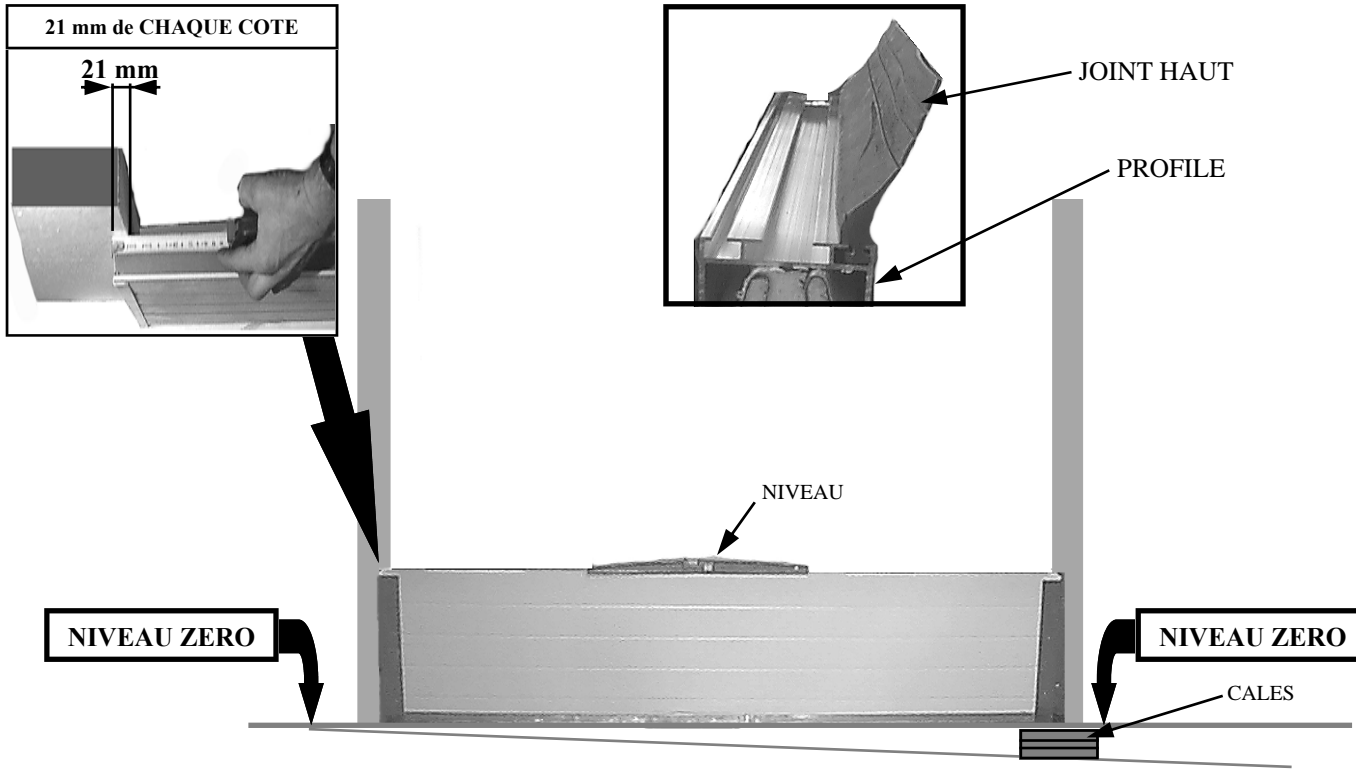

2 PRESENTER les RAILS VERTICAUX BAS contre la façade et surtout s'assurer que les PIEDS de RAILS sont bien au NIVEAU ZERO. POSITIONNER les RAILS en RESPECTANT le JEU de 48 mm (entre CHAQUE extrémité du panneau et chaque fond de rail)

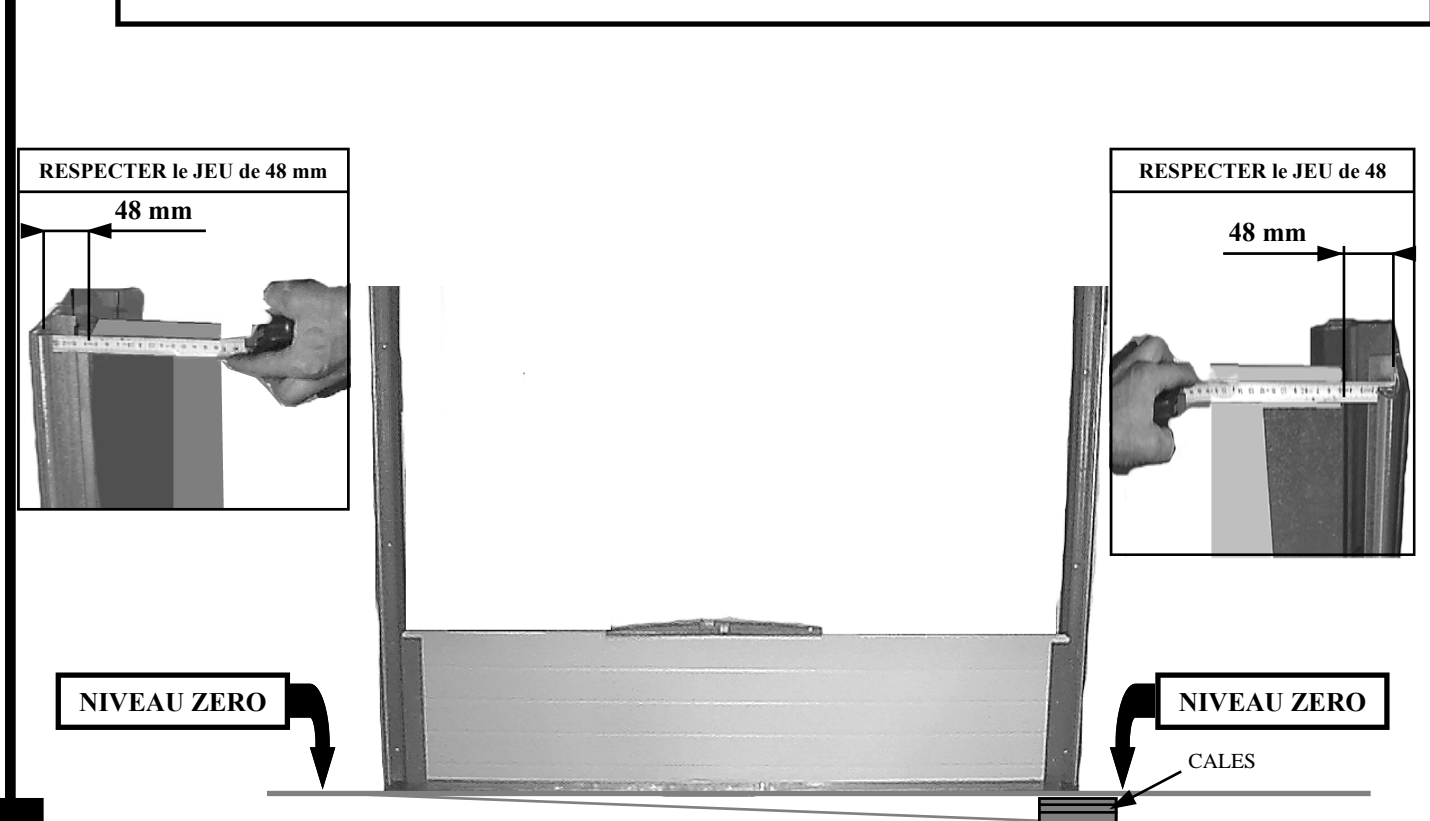

3 METTRE d'APLOMB les RAILS VERTICAUX BAS et les FIXER DEFINITIVEMENT en s'assurant que la COTE de 48 mm est RESPECTEE et que les PIEDS des RAILS sont bien au MEME NIVEAU ZERO.

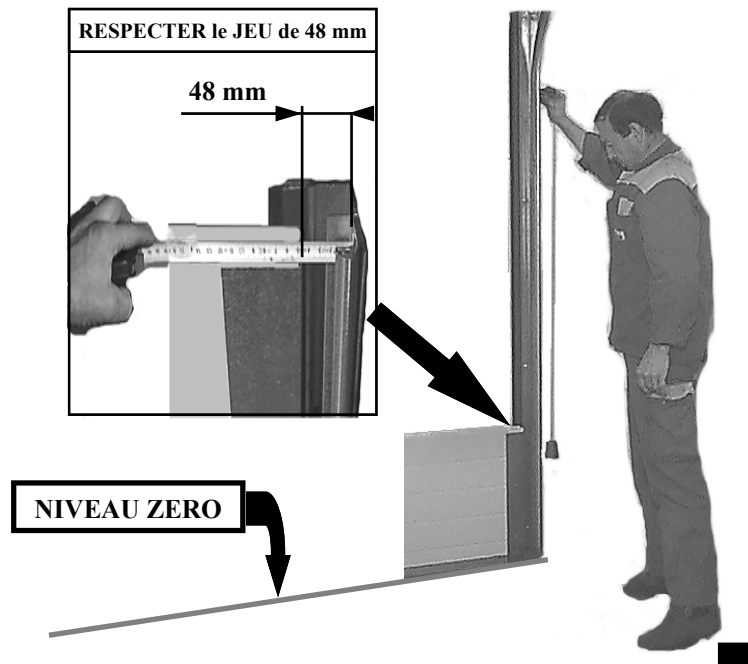

4 PRESENTER les RAILS VERTICAUX HAUT au DESSUS des RAILS VERTICAUX BAS et les VISSER sur les RAILS INFERIEURS à l'AIDE des 2 VIS TH M6 x 20 + ECROUS et de la VIS TF M6 x 16 + ECROU. METTRE d'APLOMB les RAILS VERTICAUX HAUTS et les FIXER DEFINITIVEMENT en s'assurant que la COTE de 48 mm est RESPECTEE

ATTENTION :
BIEN ALIGNER LE CHEMIN de ROULEMENT

VIS TH M6 x 20 + ECROUS
VIS TF M6 x 16 + ECROU

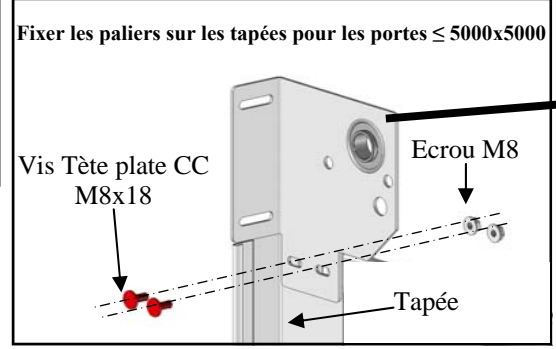
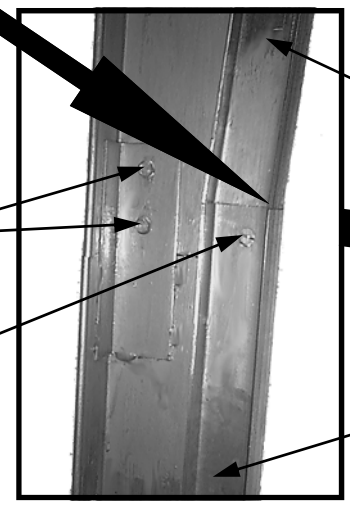

RAIL VERTICAL SUPERIEUR

RAIL VERTICAL INFERIEUR



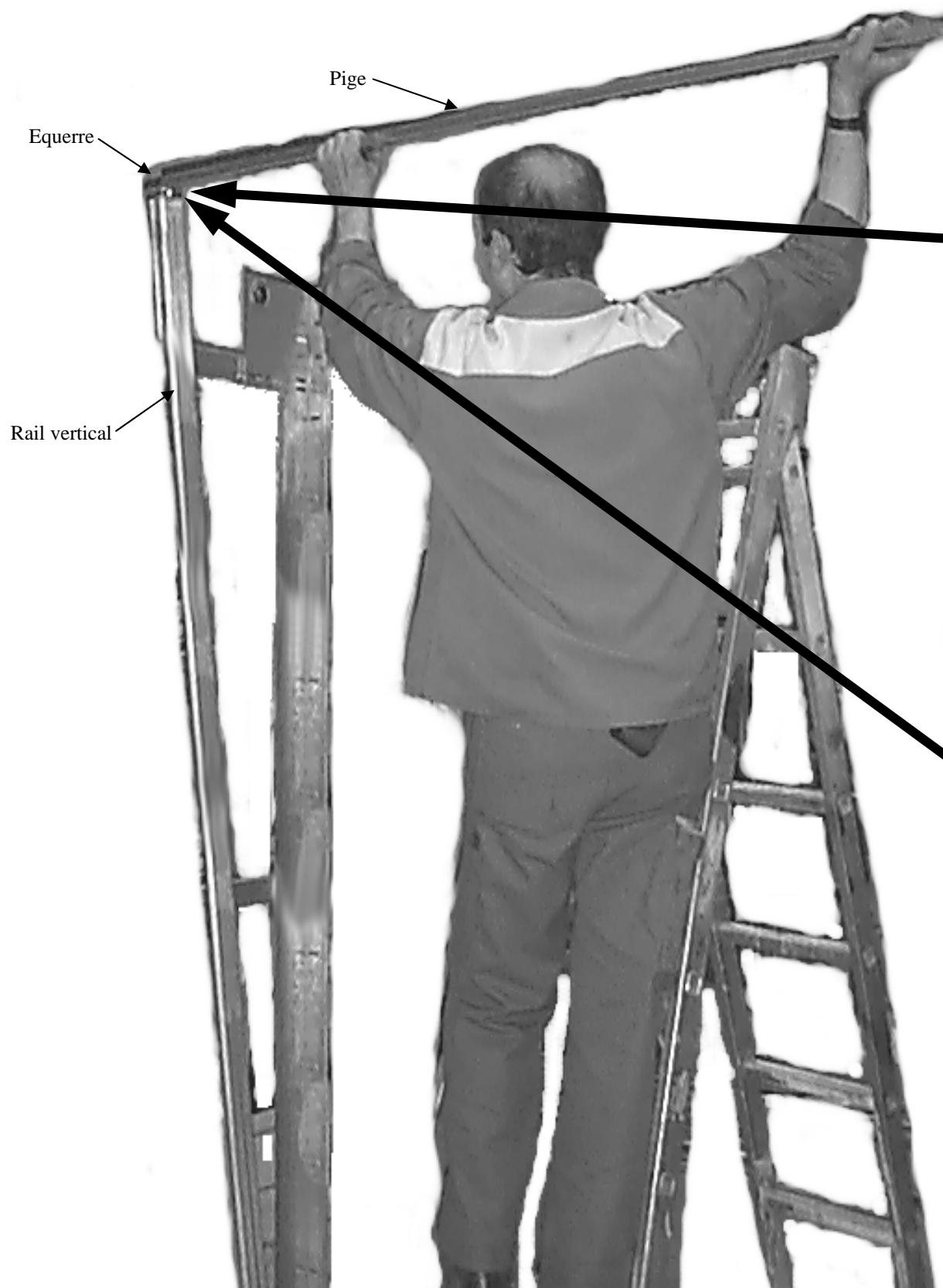

5 Fixer les 2 équerres en bout des rails horizontaux.

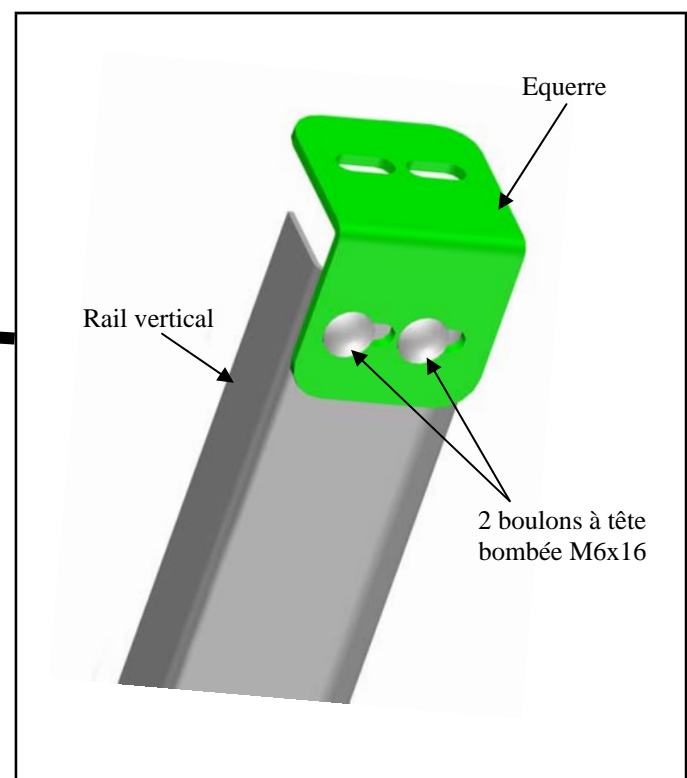

6 Fixer la pige sur les 2 équerres.

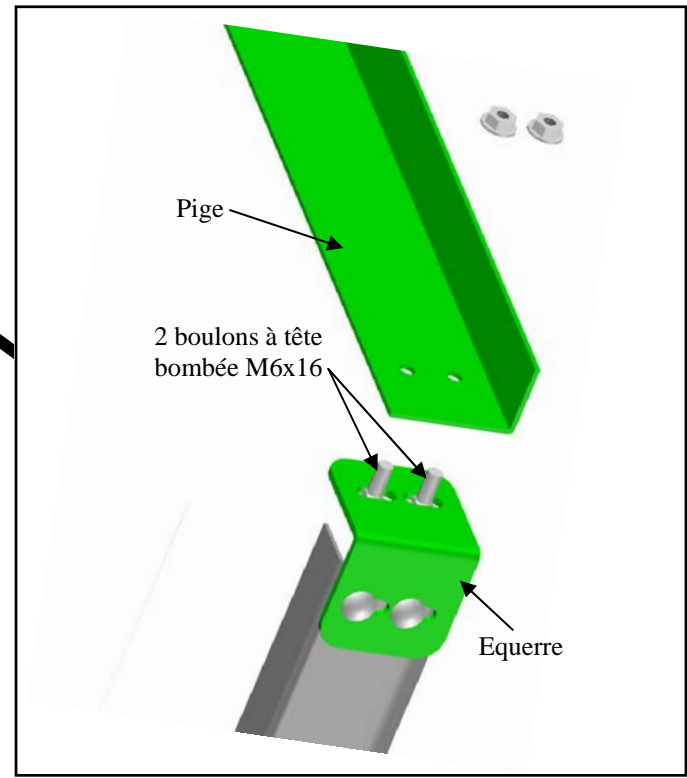

7 ENFILER LES TAMBOURS SUR L'AXE à RESSORTS
ATTENTION : TAMBOUR ROUGE à GAUCHE
 TAMBOUR NOIR à DROITE
 L'ENCOCHE de FIXATION du SERTISSAGE du CÂBLE sur le TAMBOUR doit être côté EXTERIEUR

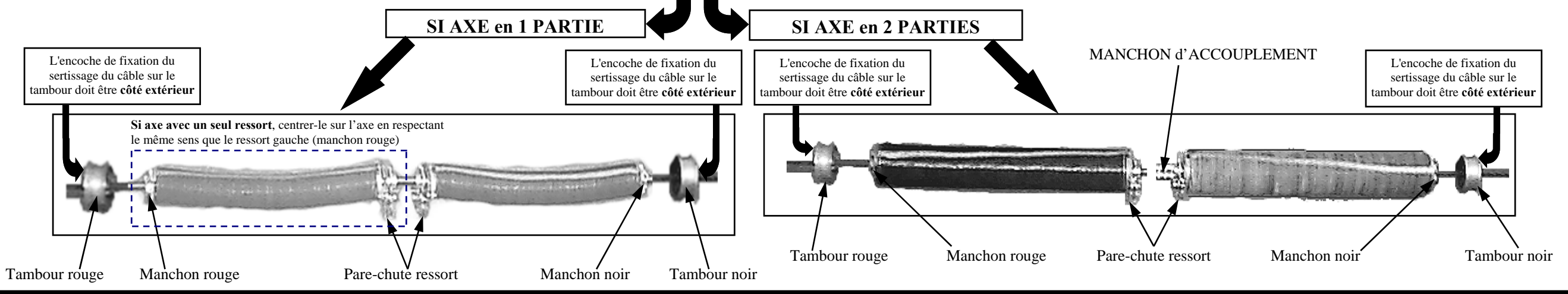

8 FIXER les SUPPORTS PARE-CHUTE sur les PARE-CHUTES à l'aide des VIS HM10 x 20 + ECROUS M10 + RONDELLES Ø 10

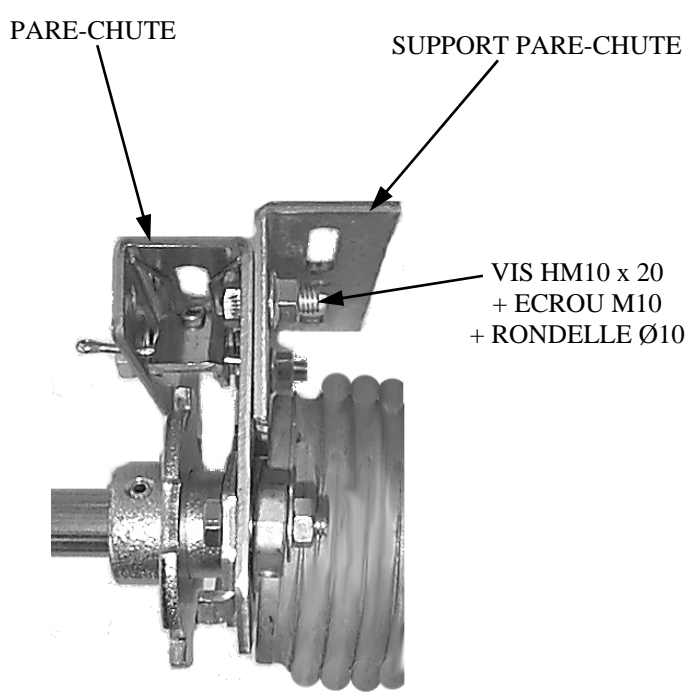

9 **SI AXE en 1 PARTIE :**
 PRESENTER l'AXE et le PASSER dans les PALIERS d'EXTREMITES, CENTRER les PARE-CHUTES par rapport à l'OUVERTURE puis les FIXER au LINTEAU mais ATTENTION l'AXE DOIT ETRE de NIVEAU et PARALLELE au LINTEAU.
SI AXE en 2 PARTIES :
 PRESENTER un DEMI-AXE et le PASSER dans le PALIER d'EXTREMITÉ, le FAIRE DEPASSER de la COTE "X" (voir tableau ci-dessous) puis FIXER le PARE-CHUTE.
 PRESENTER l'AUTRE DEMI-AXE et le PASSER dans le PALIER d'EXTREMITÉ, le RELIER à l'autre à l'aide du MANCHON d'ACCOUPEMENT puis FIXER le PARE-CHUTE en le POSITIONNANT le PLUS PRES du MANCHON d'ACCOUPEMENT mais ATTENTION l'AXE DOIT ETRE de NIVEAU et PARALLELE au LINTEAU.

ATTENTION : Les TAMBOURS DOIVENT ETRE à l'INTERIEUR des RAILS.

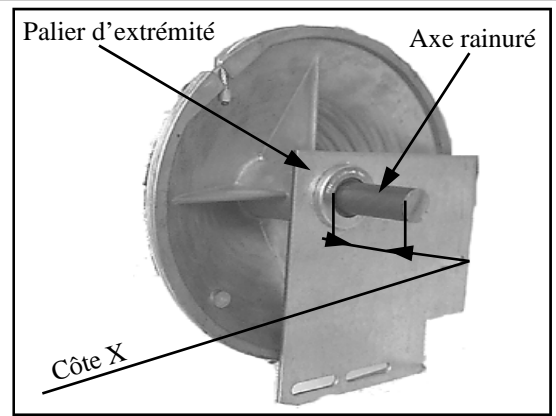
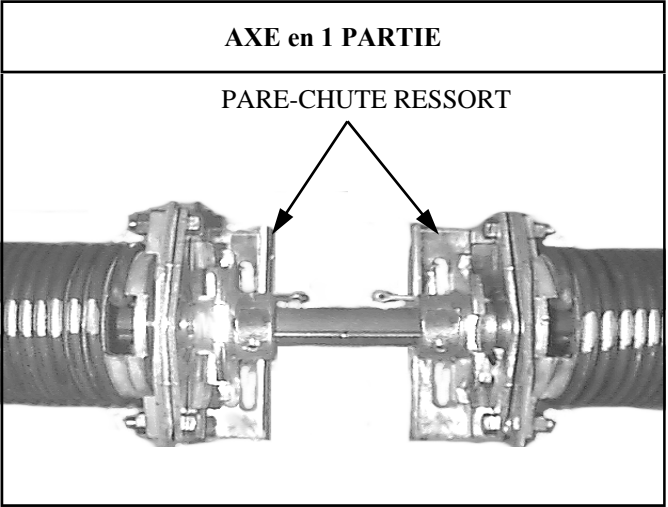

Montage de l'axe dans les paliers d'extrémité

Côte X:

- *Si manœuvre manuelle ou moteur horizon
X = identique des 2 cotés
- *Si manœuvre par treuil
X = 130 mm côté treuil
X = 20 mm côté opposé au treuil
- *Si manœuvre par moteur indus
X = 170 mm côté moteur
X = 20 mm côté opposé au moteur
- *Si manœuvre par Intellidrive
X = 100 mm maxi (80 mini) côté moteur
X = 20 mm côté opposé moteur

ATTENTION :
 l'AXE doit être PARFAITEMENT de NIVEAU et PARALLÈLE au LINTEAU

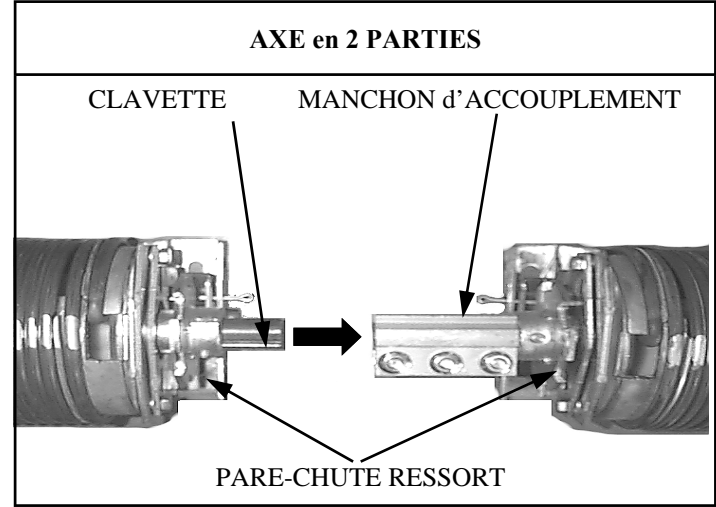

10

Préparation des panneaux



Si panneau vitrée avec raidisseur
 Avant de fixer les charnières latérales sur les panneaux, monter les circlips sur les vis TRPCC M8x13, voir l'image ci-contre.

Charnière latérale

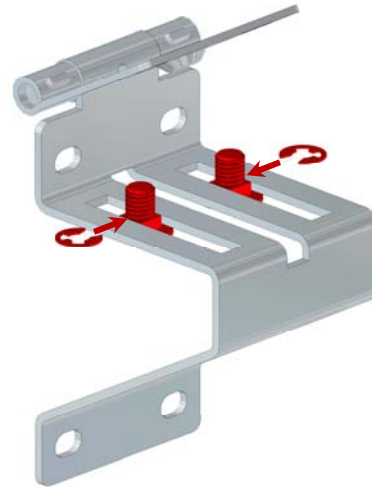

Charnière centrale

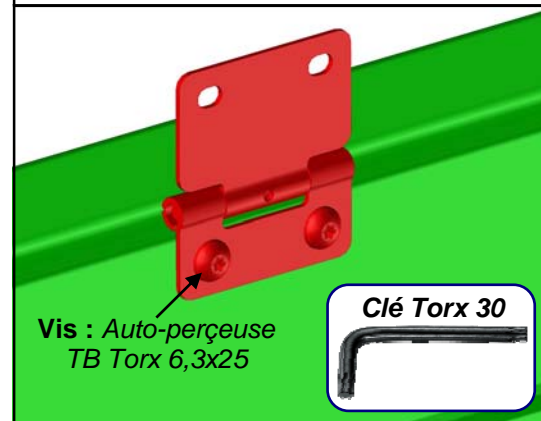

Charnière latérale

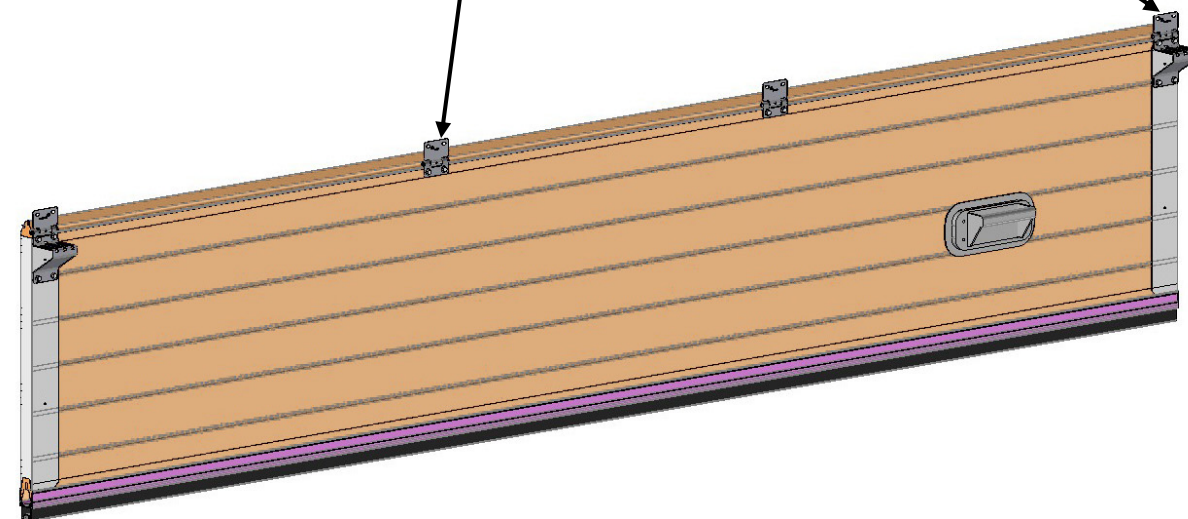
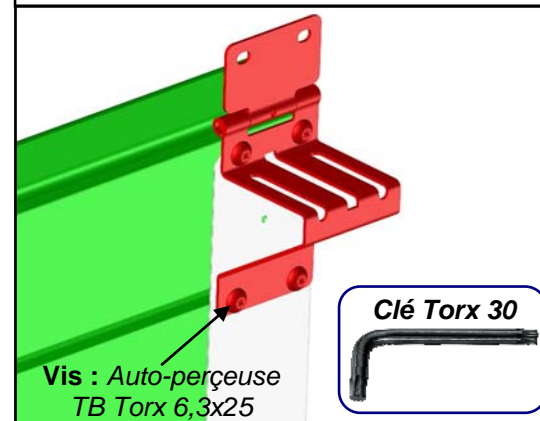

11

Montage du panneau bas

Guide galet

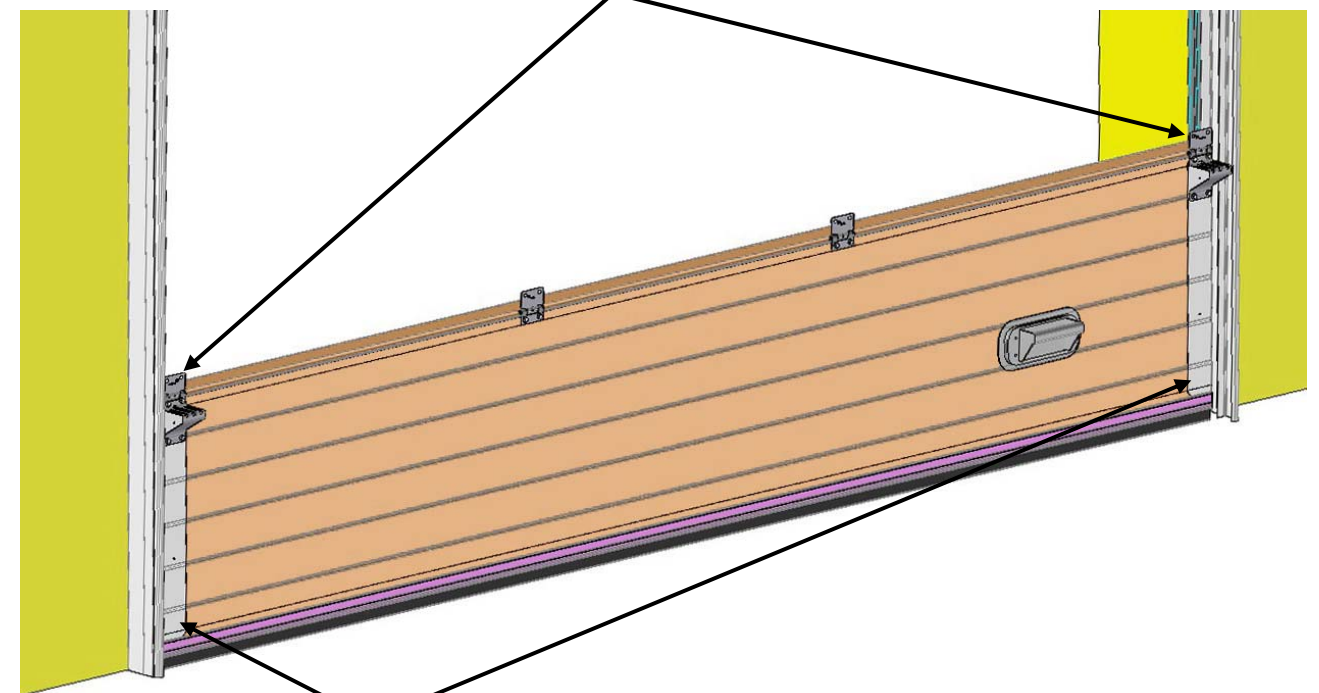
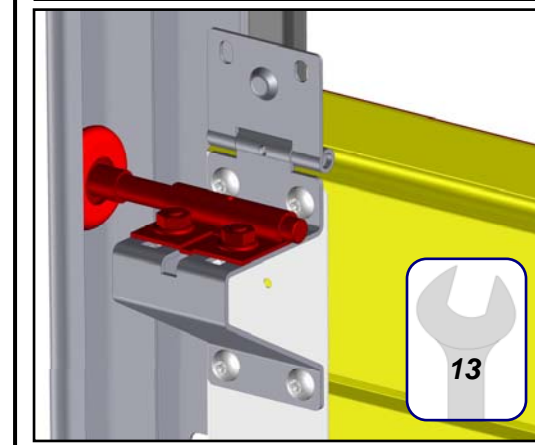

Suspension basse pare-chute de câble

Vis auto-perceuse TB Torx 6,3x25

Pose du câble

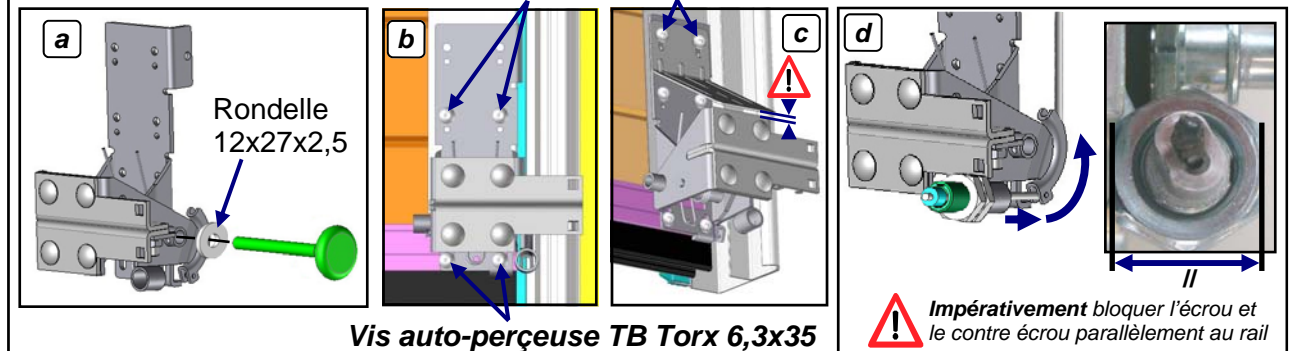

12

Montage des panneaux intermédiaires

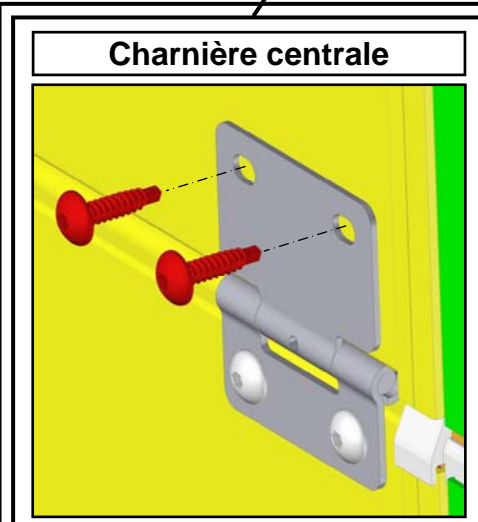
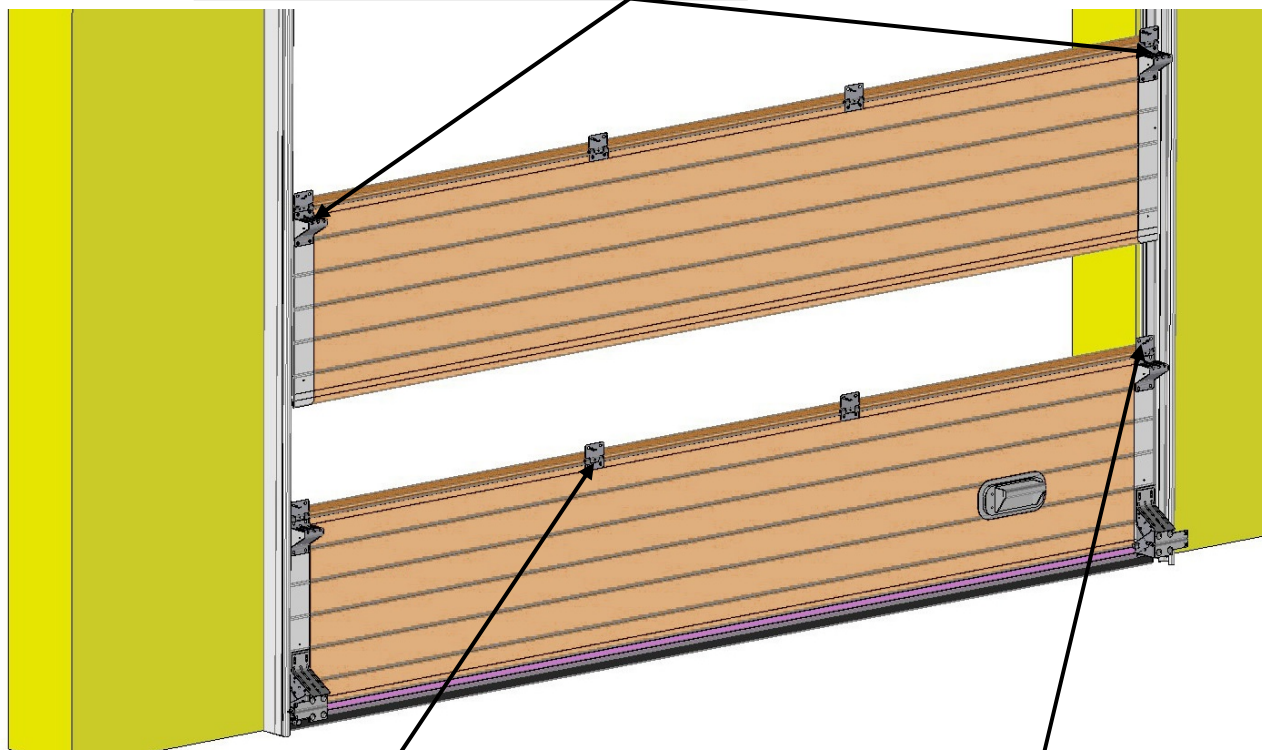
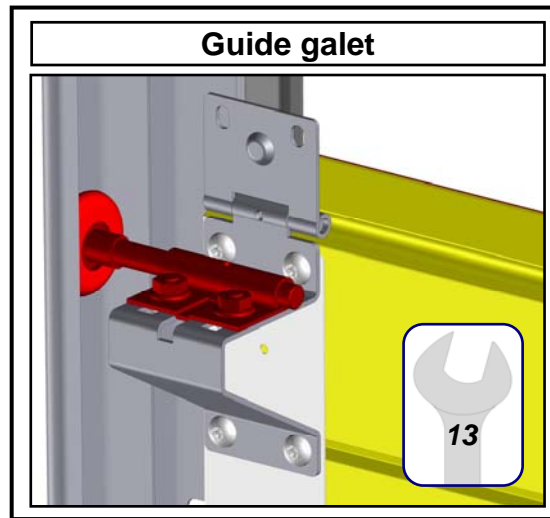

Clé Torx 30

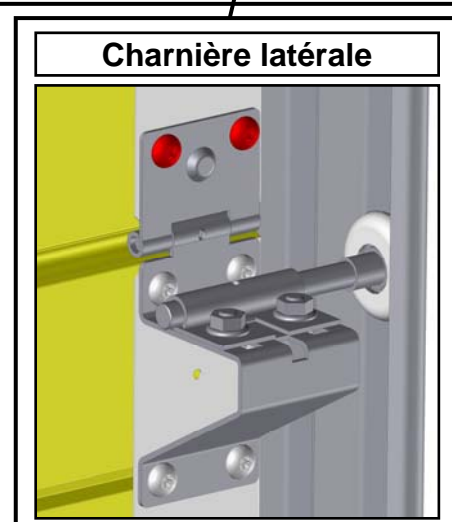

Vis auto-perçreuse TB Torx 6,3x25

13

Montage du panneau haut

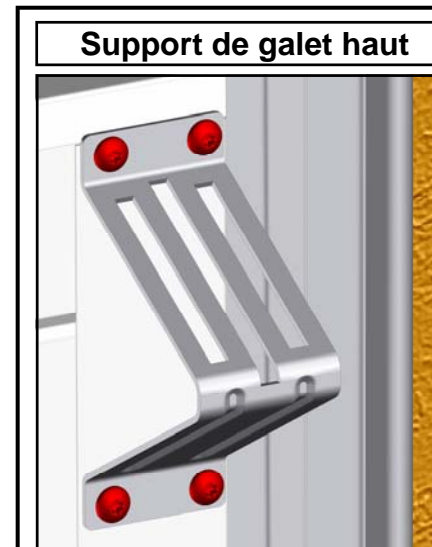

Clé Torx 30

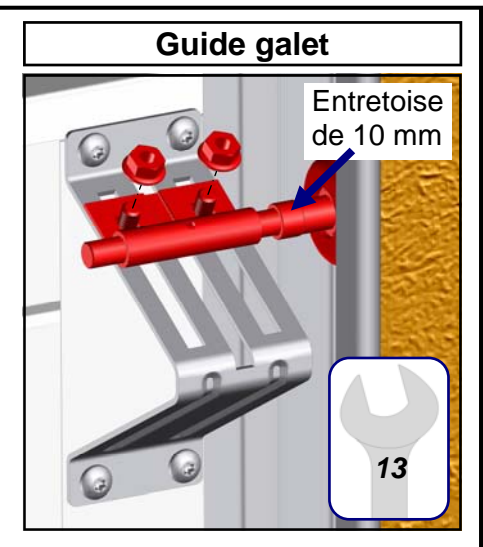

Vis auto-perçreuse TB Torx 6,3x25

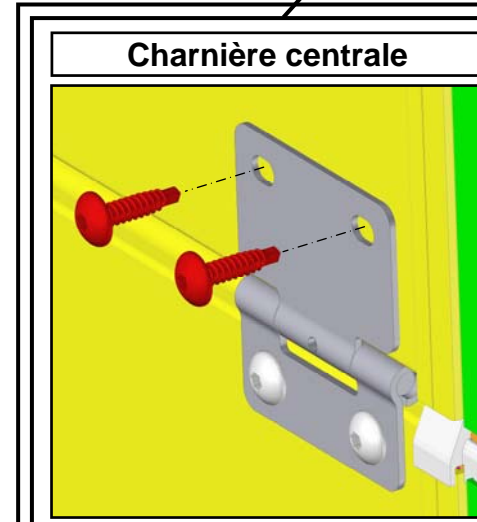
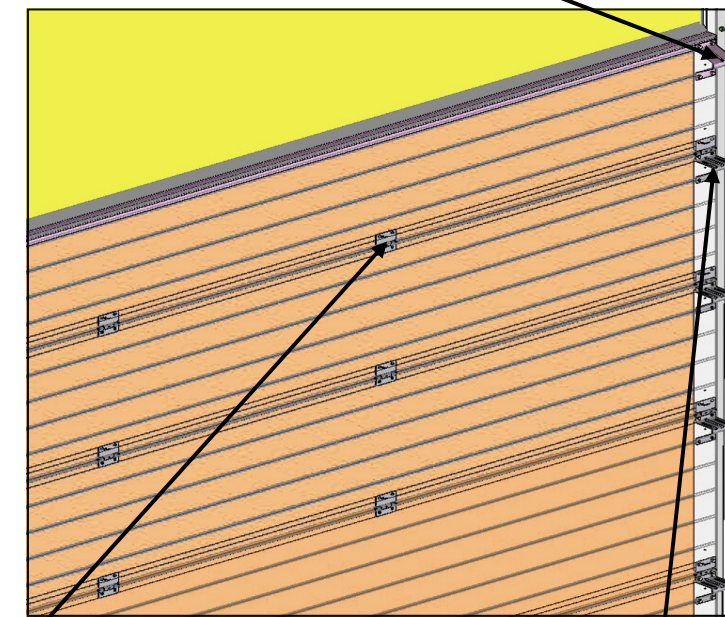

Clé Torx 30

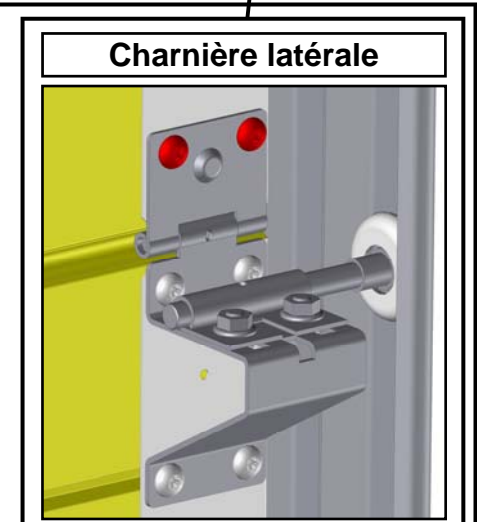

Vis auto-perçreuse TB Torx 6,3x25

14

PASSER les CABLES sur les TAMBOURS et ENGAGER les EMBOUTS SERTIS dans les GORGES.
FAIRE TOURNER VERS SOI les TAMBOURS JUSQU'EN tension des câbles, PLAQUER le TAMBOUR CONTRE le PALIER, mettre en place la CLAVETTE puis BLOQUER les VIS de SERRAGE des TAMBOURS.

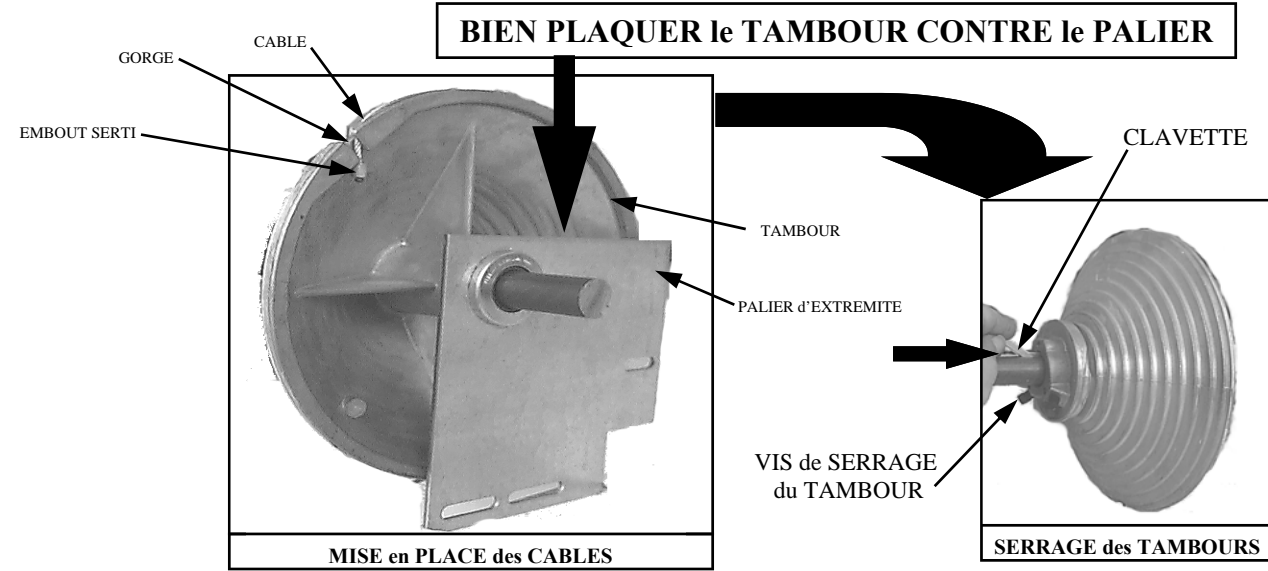

15

PRINCIPE DE DETERMINATION DU NOMBRE DE TOURS DE TENSION DES RESSORTS
La BANDE BLANCHE peinte sur le RESSORT va former une SPIRALE BLANCHE lors de la tension. Le NOMBRE d'INTERVALLES fournis par cette bande est égale au NOMBRE de TOURS (compter à partir du palier)

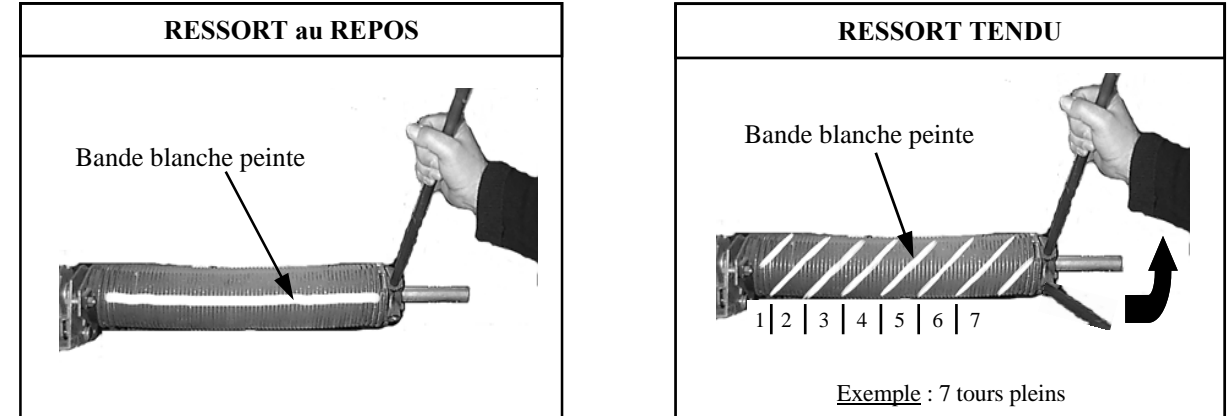

16

LA TENSION des RESSORTS VA ENTRAINER l'ARMEMENT du PARE-CHUTE CABLE



ATTENTION
Suspension basse PARE-CHUTE DE CÂBLE

La goupille avec l'étiquette jaune doit être enlevée après l'installation de la porte.

Vérifier que l'étrier porte-couteau peut basculer sur le rail sans coincement

GOUPILLE avec ETIQUETTE JAUNE

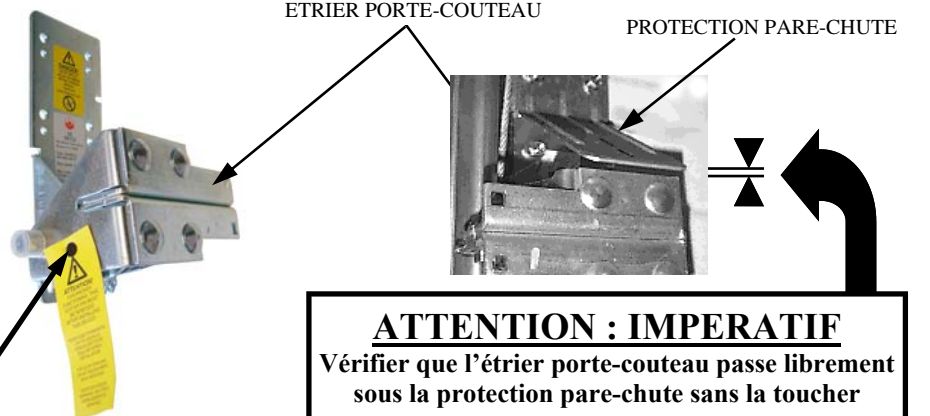

17

A l'AIDE des 2 BARRES de TENSION FOURNIES en ACCESSOIRES et d'une CLE PLATE de 10 TENDRE les RESSORTS suivant le NOMBRE de TOURS AFFICHES sur le MILIEU de l'AXE et pour cela ENFONCER les BARRES de TENSION dans les TROUS des MANCHONS et les faire tourner par 1/4 de TOURS en CONSERVANT TOUJOURS une BARRE dans le MANCHON. EN FIN de TENSION METTRE en place la CLAVETTE et SERRER les VIS de BLOCAGE des MANCHONS.

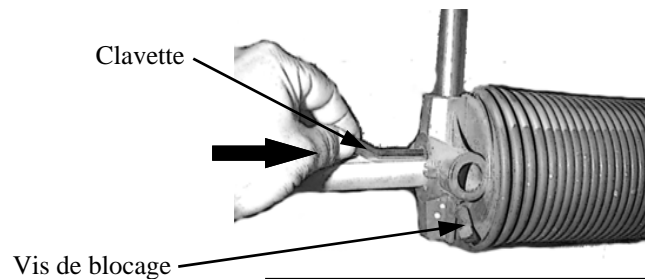
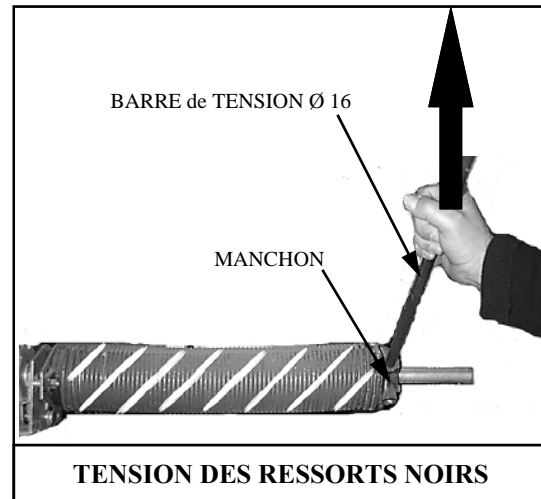
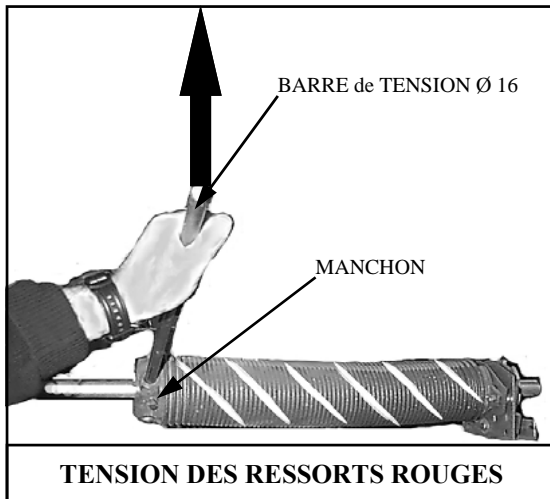

APRES TENSION METTRE en PLACE la CLAVETTE et BLOQUER les VIS de BLOCAGE des MANCHONS



Bien compensée, la porte doit avoir une légère tendance à s'ouvrir. En position ouverte, elle doit rester en appui sur les butées arrière.

18

LEVER DOUCEMENT la PORTE. CONTROLER le JEU de 48 mm de CHAQUE COTE. CONTROLER LE PARALLELISME DES RAILS.

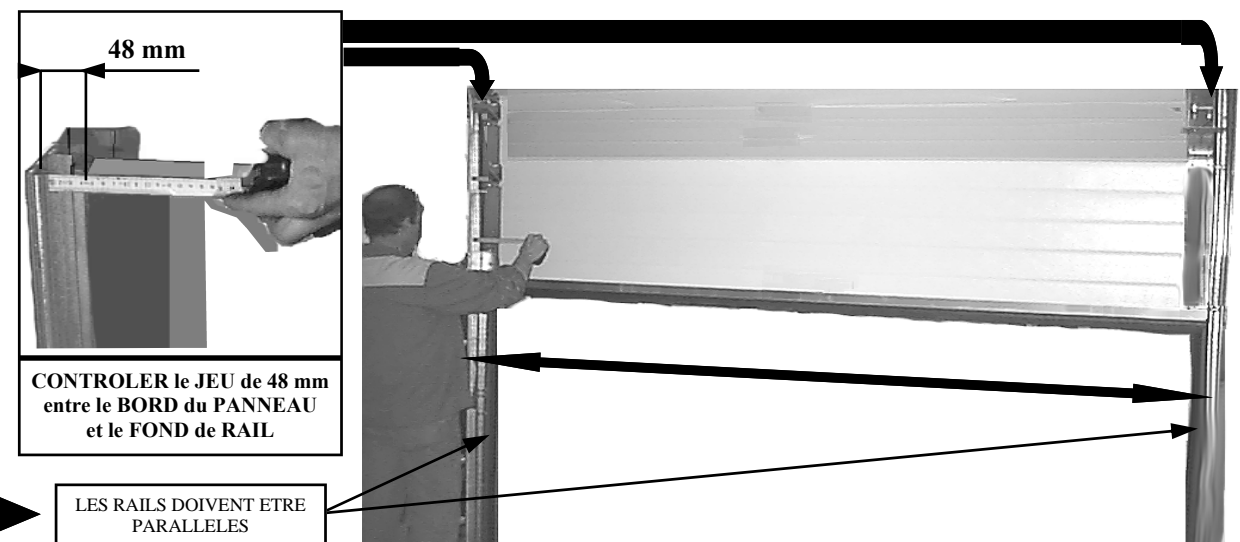

Pour les portes avec manœuvre manuelle, treuil ou moteur Indus :

19a

- Fixer les butées sur les cornières support butée à l'aide des vis M6CC x 16 + Ecrus M6 et fixer l'ensemble sur le rail à l'aide des vis Trcc M8 x 25 + Ecrus M8 et des clames de fixation.
- Régler les butées porte en position haute.

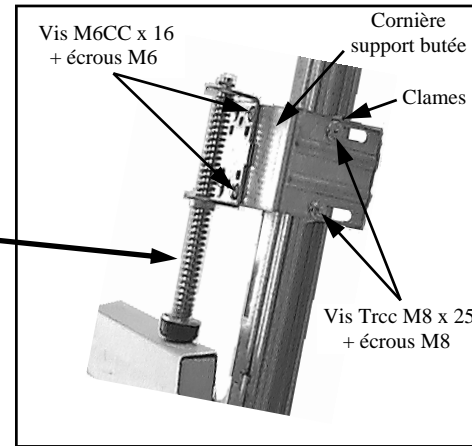

Petites butées

20

FIXATION DE LA POIGNEE INTERIEURE :
Présenter la poignée intérieure sur le panneau du bas et la fixer à la poignée extérieure déjà en place.



Poignée (intérieure)

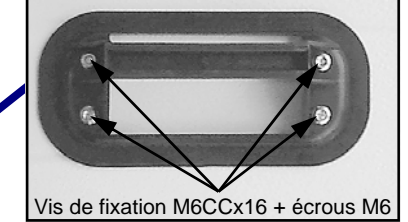

Pour les portes motorisées avec Intellidrive :

19b

- Fixer les tampons caoutchouc sur les équerres avec la vis Trcc M8 x 25 + Ecrus M8 à embase crantée.
- Fixer les équerres sur les cornières support butée à l'aide des vis Trcc M6 x 16 + Ecrus M6 à embase crantée.
- Relever lentement la porte pour repérer la position maxi du panneau haut porte ouverte.

Remarque : Cette étape peut être simplifiée en utilisant le concept Intellidrive en mode pression maintenu (Voir notice Intellidrive : Mise en service).

- Fixer les cornières support butée sur les rails hauts verticaux à l'aide des vis Trcc M8 x 25 + Ecrus M8 à embase crantée et des clames de fixation.

IMPORTANT : Porte ouverte, le panneau haut doit impérativement être en contact sur les 2 butées.

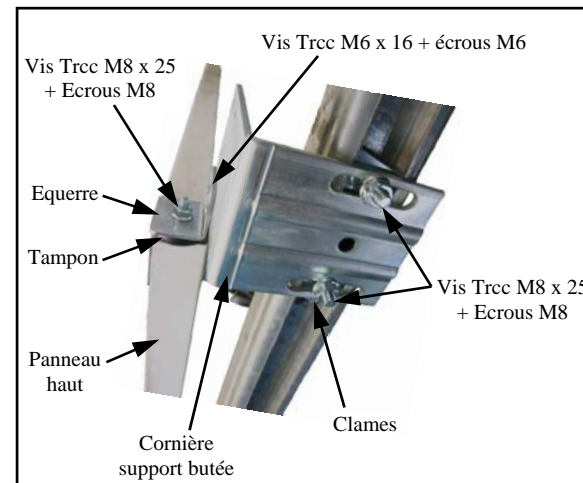

21

RÉGLAGE DU TABLIER :

Régler les galets au niveau des charnières latérales et des supports de galet haut pour que le tablier soit parfaitement vertical.

⚠ Ne pas écraser le tablier sur les joints latéraux extérieurs.

+ Graisser les ressorts et les fonds de rail.

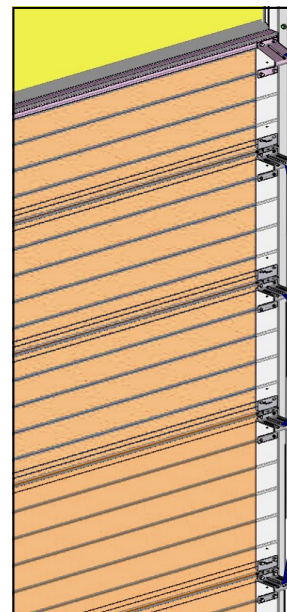

Réglage des guides galets des charnières latérales

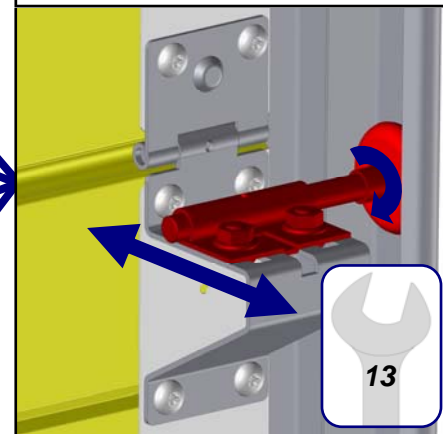

Réglage des supports de galet haut

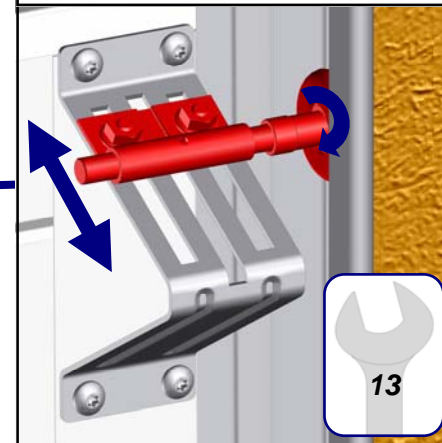

⚠ La tige du galet doit tourner grassement.

22

Réglage du niveau horizontal

Relever la porte d'environ 1,00 m et vérifier à l'aide d'un niveau que le panneau est bien horizontal, sinon régler la tension des câbles à l'aide des tendeurs de la suspension basse pare-chute de câble.

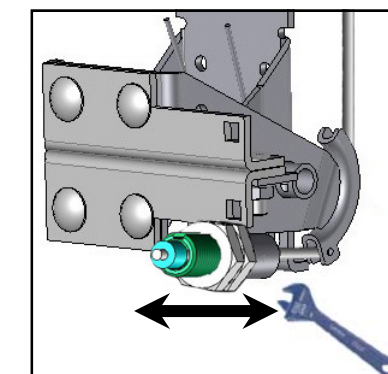
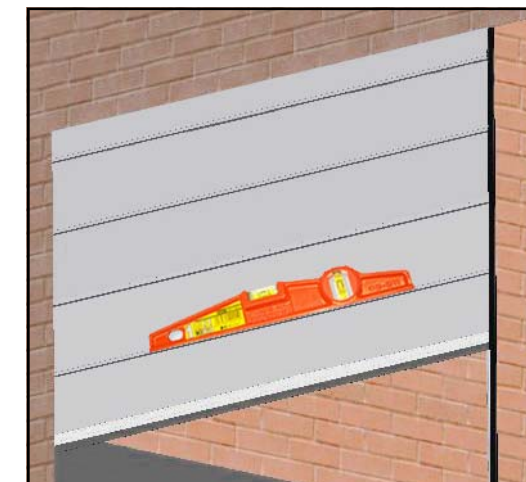

23 Montage du verrou (Suivant option)

Fermer la porte joint bas posé correctement au sol.
Présenter le verrou dans le trou prévu dans le rail vertical et le fixer sur le panneau.

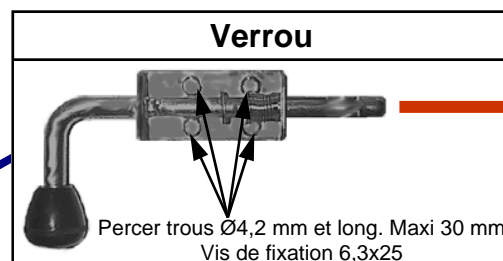

Faire correspondre au trou dans le rail

24 Montage de la serrure (Suivant option)

Monter la serrure sur le panneau.
Fermer la porte joint bas posé correctement au sol, présenter et fixer le guide pêne.

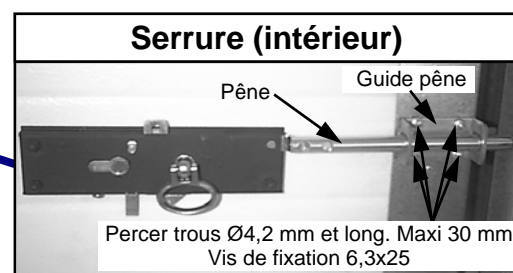

Percer trou Ø16 dans le rail



25 RETIRER IMPERATIVEMENT les GOUPILLES des PARE-CHUTES RESSORTS.

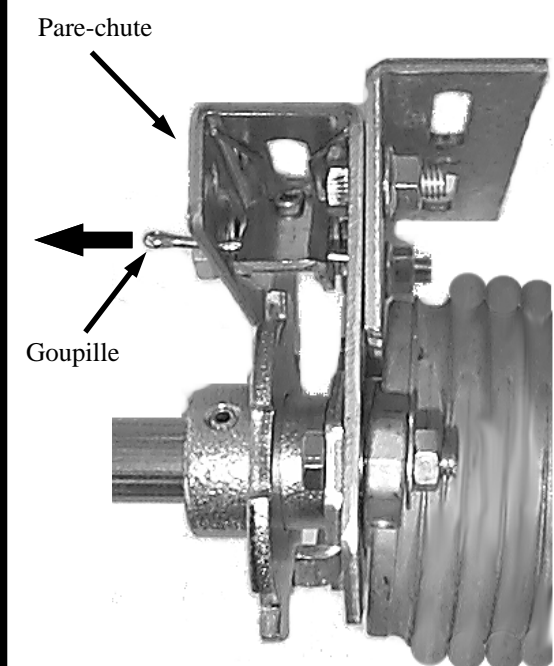

26 MONTAGE DE LA CORDE DE TIRAGE (porte manuelle uniquement) :

Présenter les 2 attaches cordons (l'une sur le rail à mi-hauteur et l'autre sur le panneau bas), percer et fixer. Faire un nœud avec la corde sur l'attache.

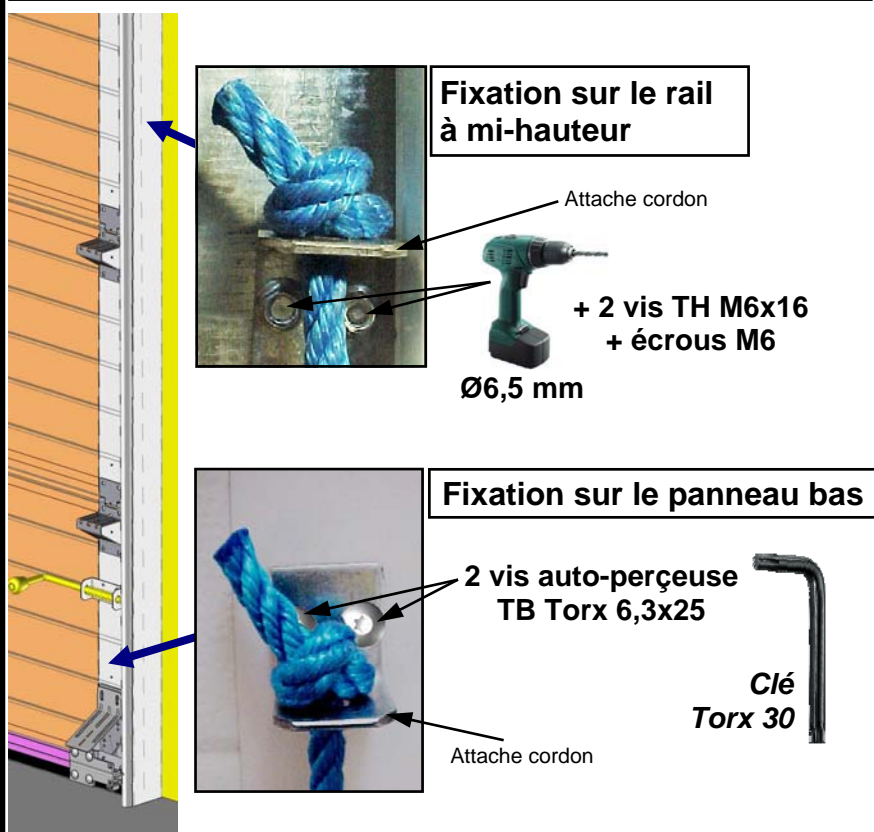

EN CAS DE MAUVAIS FONCTIONNEMENT MANUEL

- * Vérifier l'aplomb vertical des rails verticaux et leur écartement à **48 mm** du bord du panneau.
- * Vérifier que les pieds des rails verticaux sont bien sur le même niveau horizontal (niveau zéro **détail 2**).
- * Vérifier l'alignement des rails horizontaux par rapport aux rails verticaux et leur écartement à **48 mm** du bord du panneau.
- * Vérifier que les rails horizontaux sont bien parallèles l'un par rapport à l'autre et perpendiculaires au linteau.
- * Vérifier, porte relevée d'environ 1,00 m, que le tablier est bien de niveau (**Cf 24**).
- * Vérifier que les joints latéraux ne sont pas trop comprimés et que le réglage d'étanchéité du tablier est régulier.

IMPORTANT : Un tablier mal réglé et trop écrasé sur les joints latéraux ne permet pas un fonctionnement correct de la porte.

*Affiner le réglage de la compensation par 1/4 de tour sur les ressorts pour obtenir une manœuvre manuelle sans effort trop important.

NOTA : Différence de tours tolérés entre les ressorts = 1/2 tour.

APRES PLUSIEURS CENTAINES DE MANŒUVRES, il peut être nécessaire de retendre légèrement les ressorts.

Pour le montage du treuil ou des motorisations, voir les notices spécifiques jointes.