

Notice : N° 7076 **INSTALLATION**

Portes de garage résidentielles

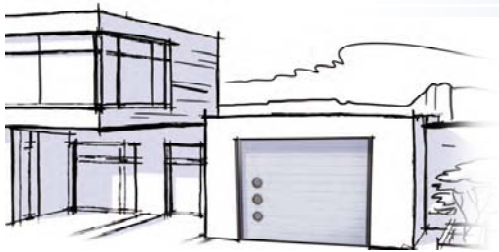

*Prémontée
à ressorts d'extension*

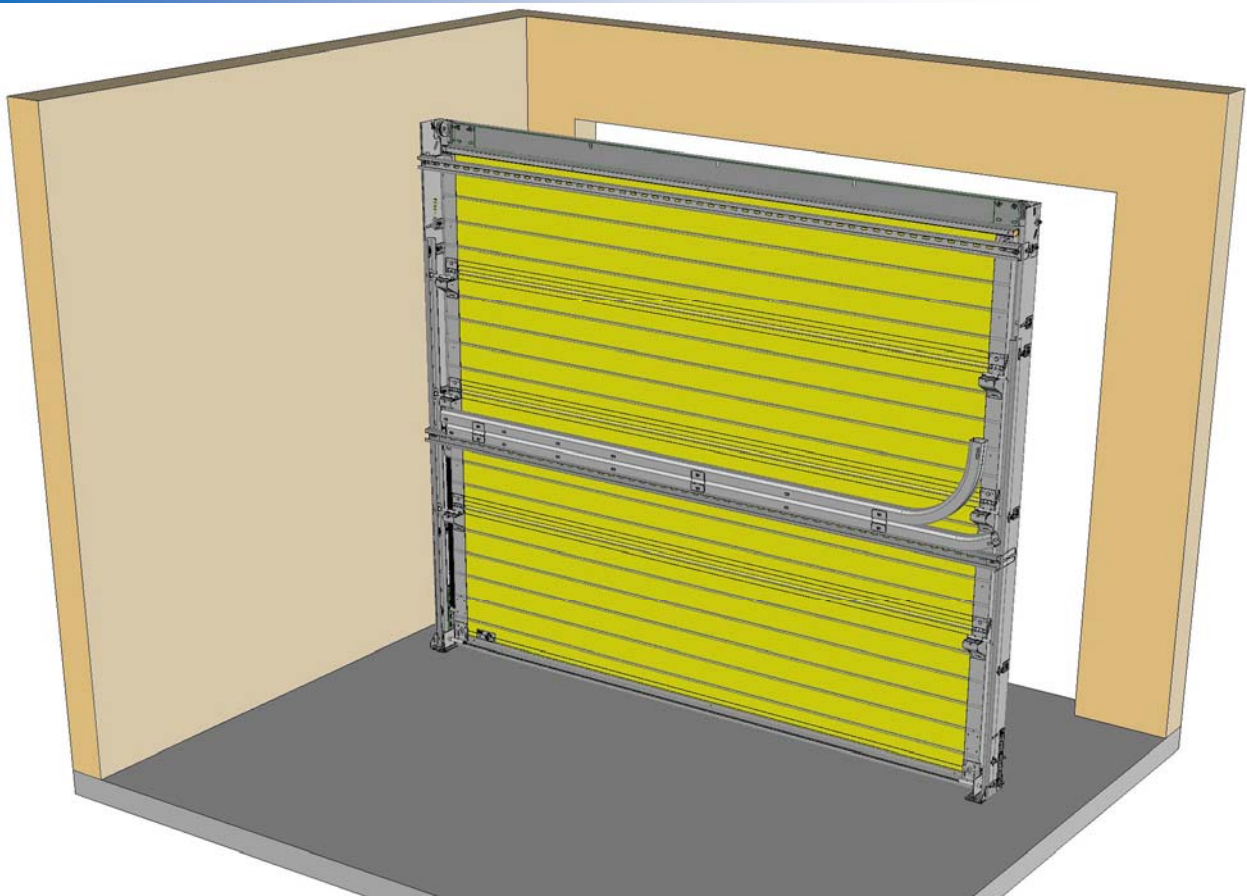

(Document réservé aux installateurs)

Sommaire

Matériel nécessaire.....	p.2
Instructions d'installation.....	p.3
Présenter et fixer le bloc porte.....	p.4
Retirer les piges.....	p.6
Installer les rails horizontaux.....	p.7
Monter les guides galets hauts.....	p.8
Monter la pige d'écartement.....	p.8
Contrôler les diagonales.....	p.9
Monter les suspentes.....	p.10
Si rallonge de pige.....	p.10
Finaliser la fixation des rails verticaux.....	p.11
Installer le câble sur la suspension basse.....	p.11
Tension des ressorts.....	p.12
Vérifier l'équilibrage.....	p.13
Réglage supplémentaire.....	p.13
Installer le verrou.....	p.14
Installer la poignée.....	p.14
Réglage des guides galets.....	p.15
Fixer le rail moteur.....	p.15
Monter la corde de tirage (si porte manuelle).....	p.16
Clip fin de course (si porte manuelle).....	p.16
Graisser les fonds de rail et les ressorts.....	p.17
Option : Motorisation.....	p.17

Matériel nécessaire

- Échelles + 2 tréteaux
- Mètre à ruban de 5 ou 8 mètres
- Niveau à bulle ou laser
- Fil à plomb
- Serre-joints et 2 pinces grip
- Visseuse avec limiteur de couple
- Embout Torx de 30
- Corde
- Marteau
- Scie à métaux
- Tournevis
- Cales en bois de 5 mm
- Pincés universelle, coupe-câble, à riveter
- Perceuse à percussion et forets à béton
- Foret acier Ø4,2 mm, Ø5 mm, Ø8 mm, Ø9 mm, Ø10 mm et Ø13 mm de longueur maxi 30 mm
- Chevilles avec vis
- Clés plates ou à pipe de 10 mm et 13 mm
- Meuleuse d'angle
- Bombe lubrifiante
- Graisse avec pinceau
- Burette d'huile
- Joint silicone

Instructions d'installation



ATTENTION !

Pour que le montage, l'utilisation et l'entretien de ce produit soient réalisés en toute sécurité, il est nécessaire de suivre les instructions données ici. Pour la sécurité de tous, respectez les mesures de précaution ci-dessous.



- * Avant de procéder au montage, lisez attentivement cette notice.
- * Cette fermeture doit être installée par un installateur professionnel.
- * Toutes les pièces livrées sont calculées spécifiquement pour ce produit. Ajouter et/ou utiliser d'autres éléments peut être préjudiciable à la sécurité et à la garantie du produit.
- * Toute modification ou amélioration de cette fermeture doit être conforme à la norme EN 13241-1 + A1. Dans ce cas, un dossier "modification/transformation" doit être établi par l'installateur suivant la norme EN 12635 annexe C.
- * De grandes forces sont exercées par les ressorts d'extension. Il faut donc travailler en respectant les consignes de sécurité. Utiliser les outils nécessaires à la mise en œuvre des produits. Veiller à travailler sur un sol stable.
- * Veiller à avoir un espace de montage suffisamment lumineux, dégagé, propre et balisé.
- * Veiller à ce qu'aucune autre personne que les installateurs ne soit présente sur le chantier. En effet, les personnes non autorisées (les enfants !) pouvant être présents sur le chantier risquent de se blesser durant le montage.
- * Tous les composants de cette fermeture doivent être installés conformément aux instructions d'installations stipulées dans cette notice.
- * Toutes les exigences des normes EN 13241-1 + A1 doivent être satisfaites et vérifiées si nécessaires.

Couple maxi de serrage :

- Vis d'assemblage : **10 Nm**
- Vis de montage tablier : **12 Nm**

Charge de service mini par point de fixation :

- Rails : **40 daN**

Présenter et fixer le bloc porte

1

Détacher les rails horizontaux

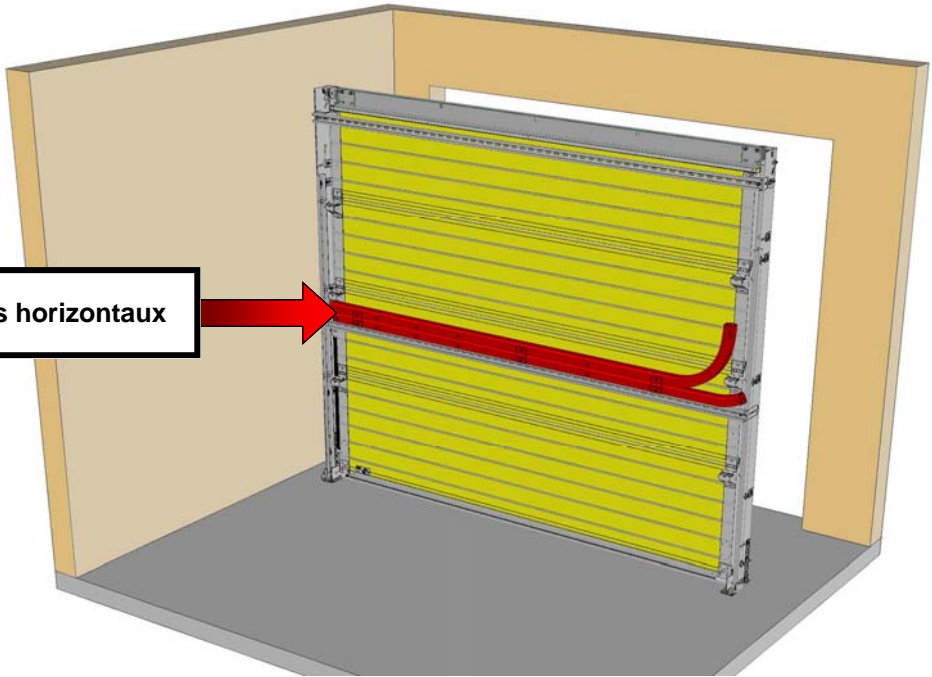

2

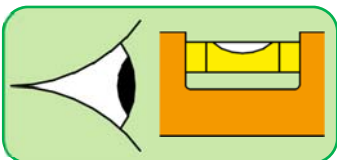
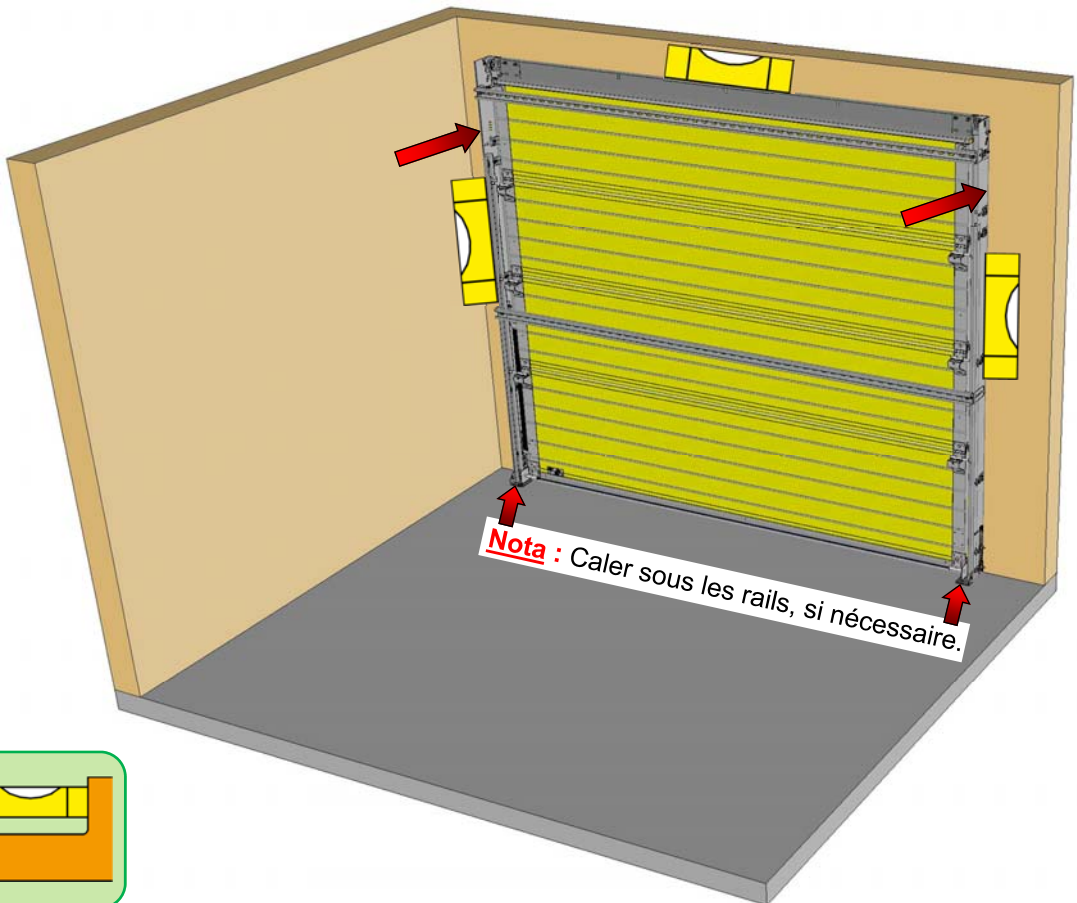

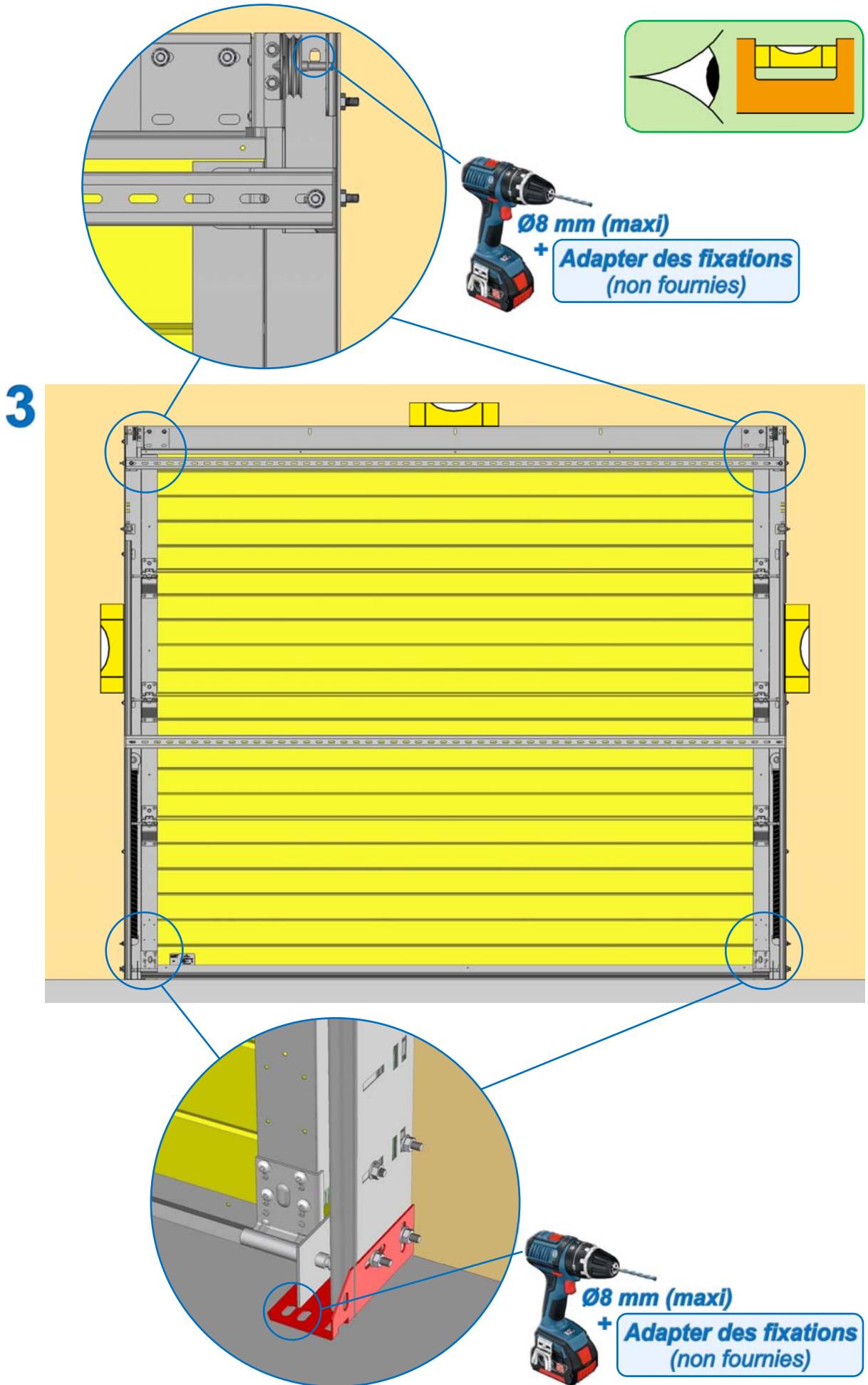

Retirer les piges

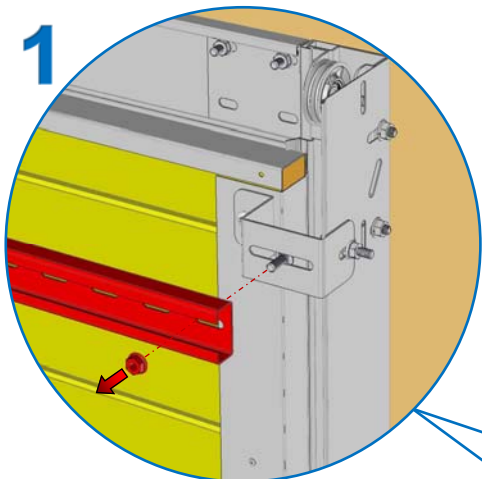

1

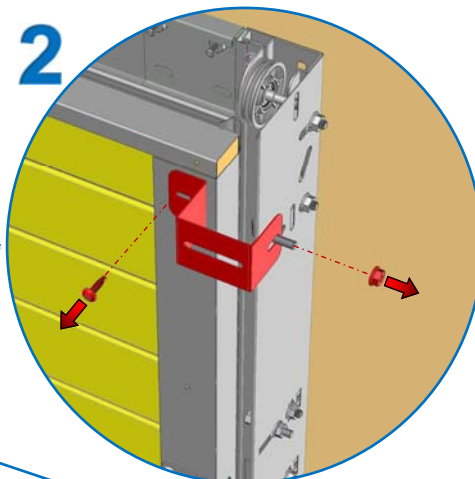

2



13



30

Rallonge de pige

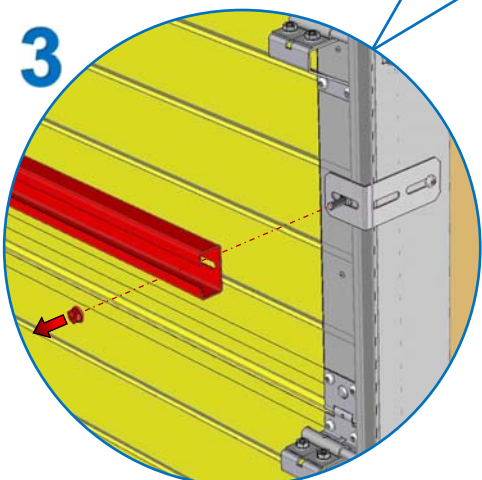
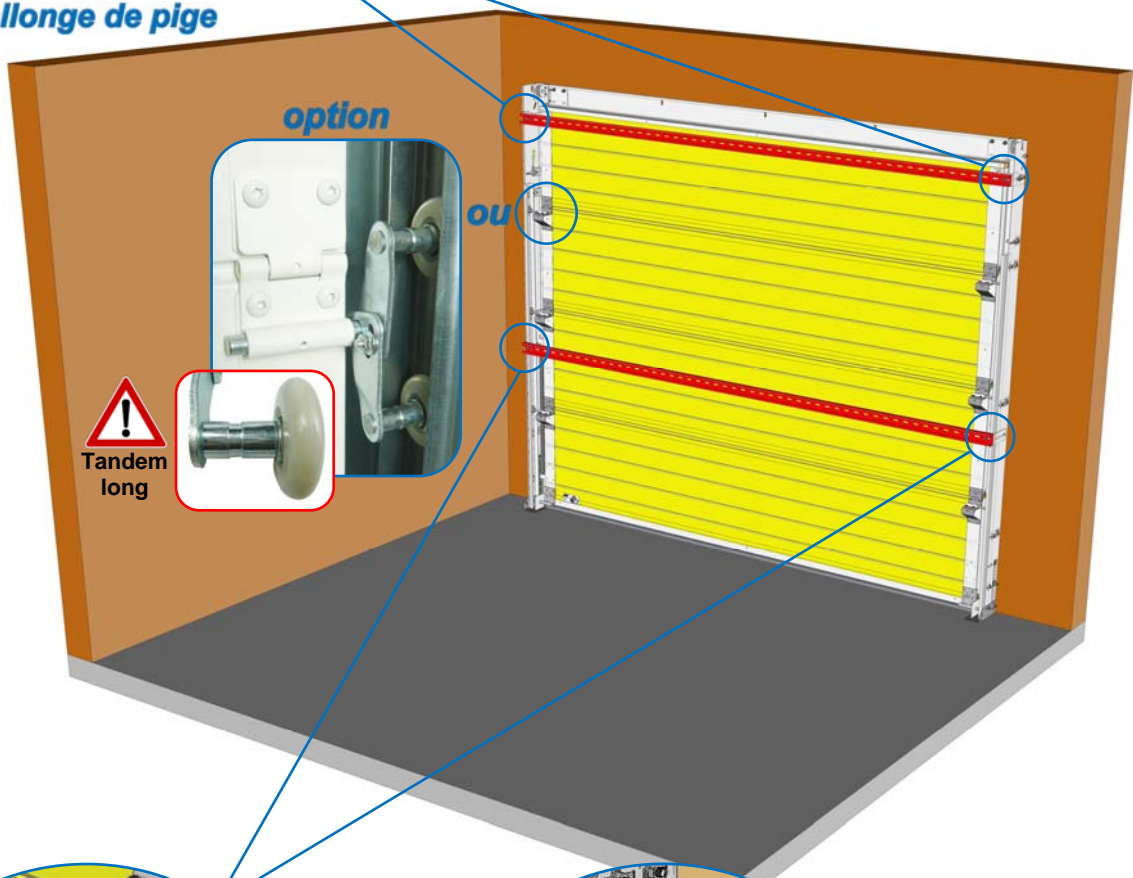

3

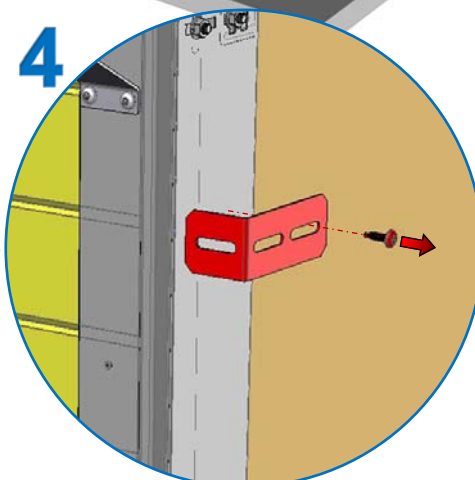

4

Pige d'écartement

Installer les rails horizontaux

1 Si porte motorisée :

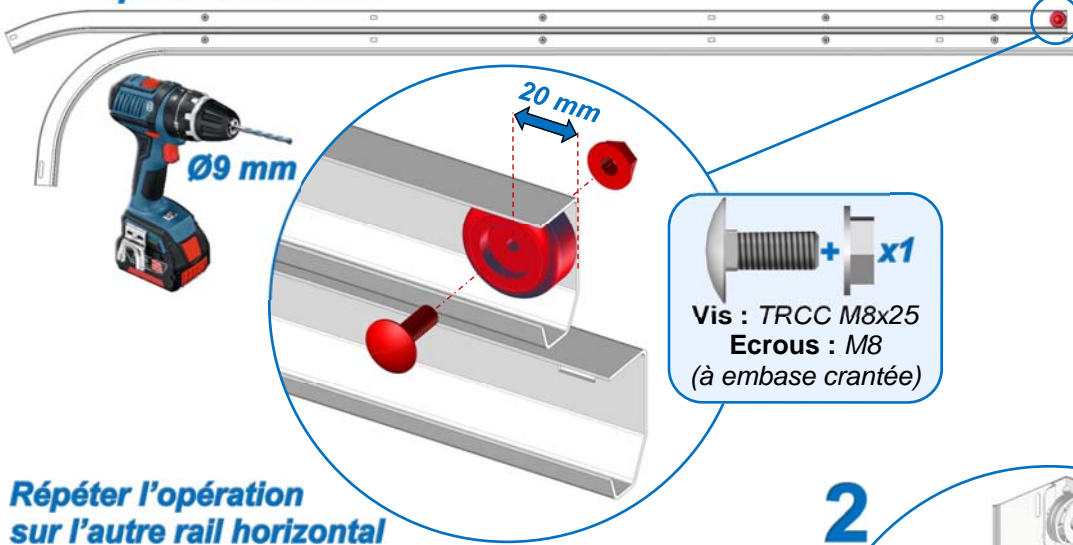
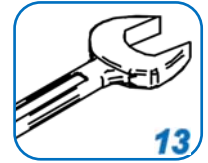

Vis : TRCC M8x25
 Ecrus : M8
 (à embase crantée)

Répéter l'opération sur l'autre rail horizontal

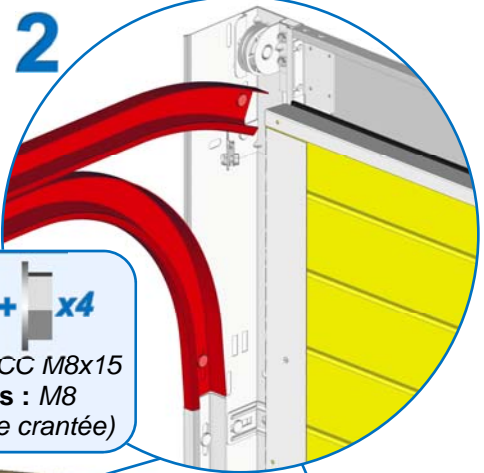

Vis : TRPCC M8x15
 Ecrus : M8
 (à embase crantée)

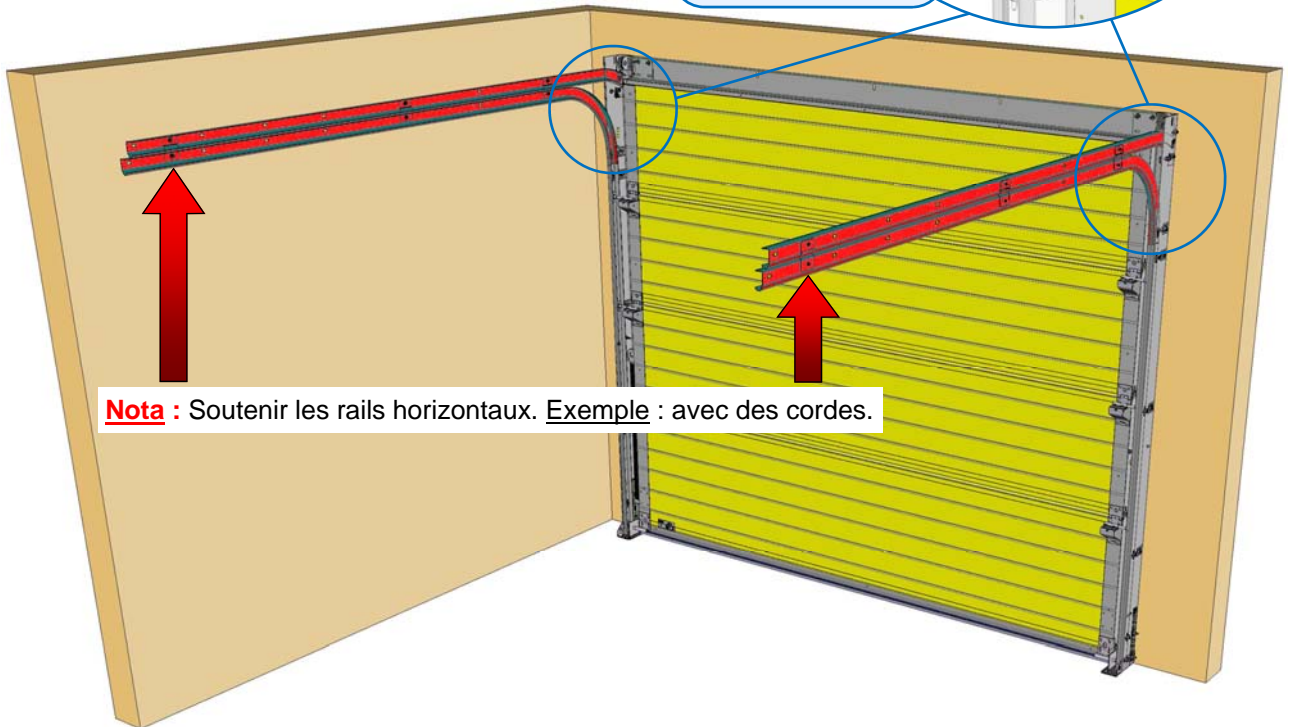

Nota : Soutenir les rails horizontaux. Exemple : avec des cordes.

Monter les guides galets hauts

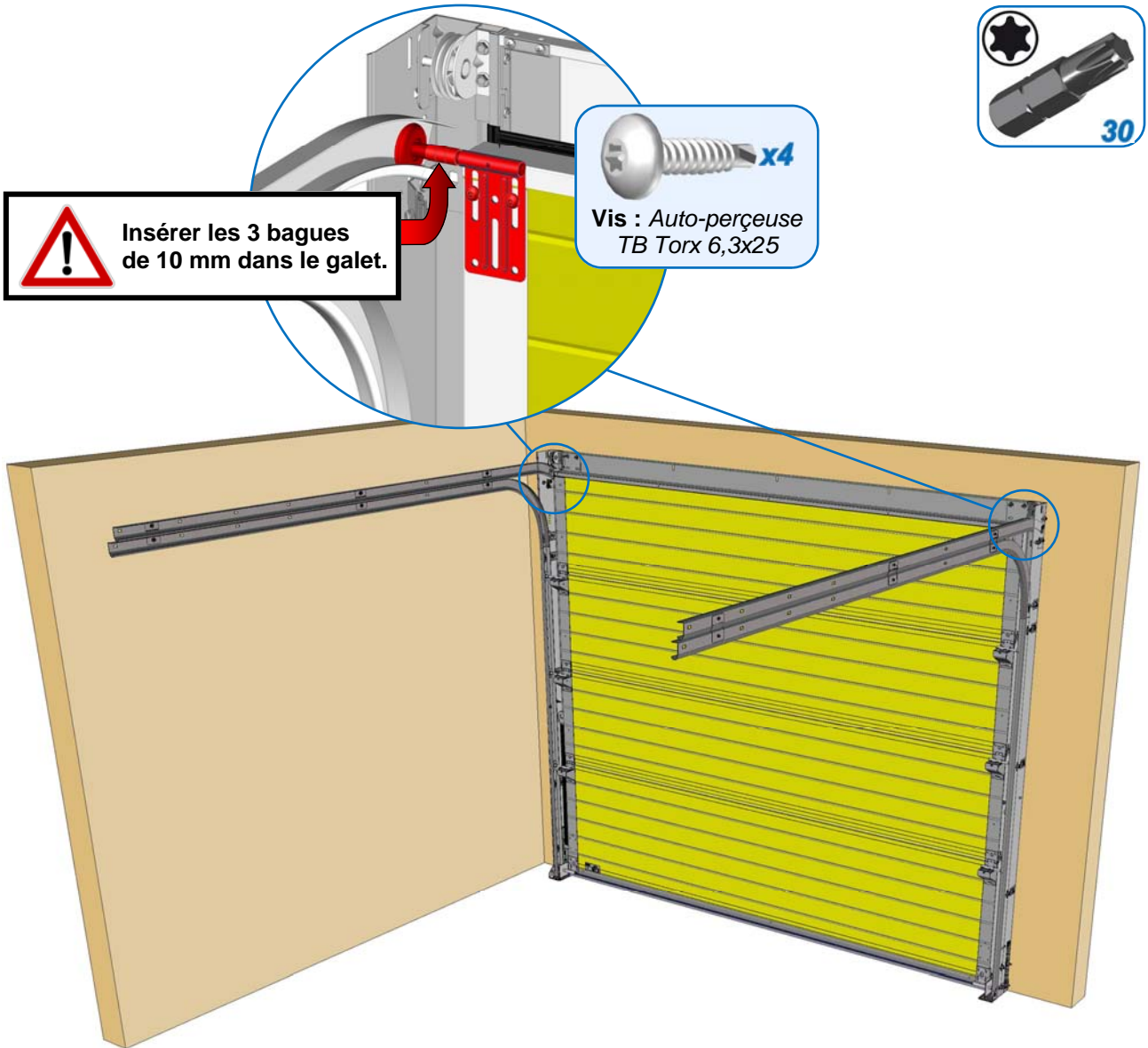

Monter la pigne d'écartement

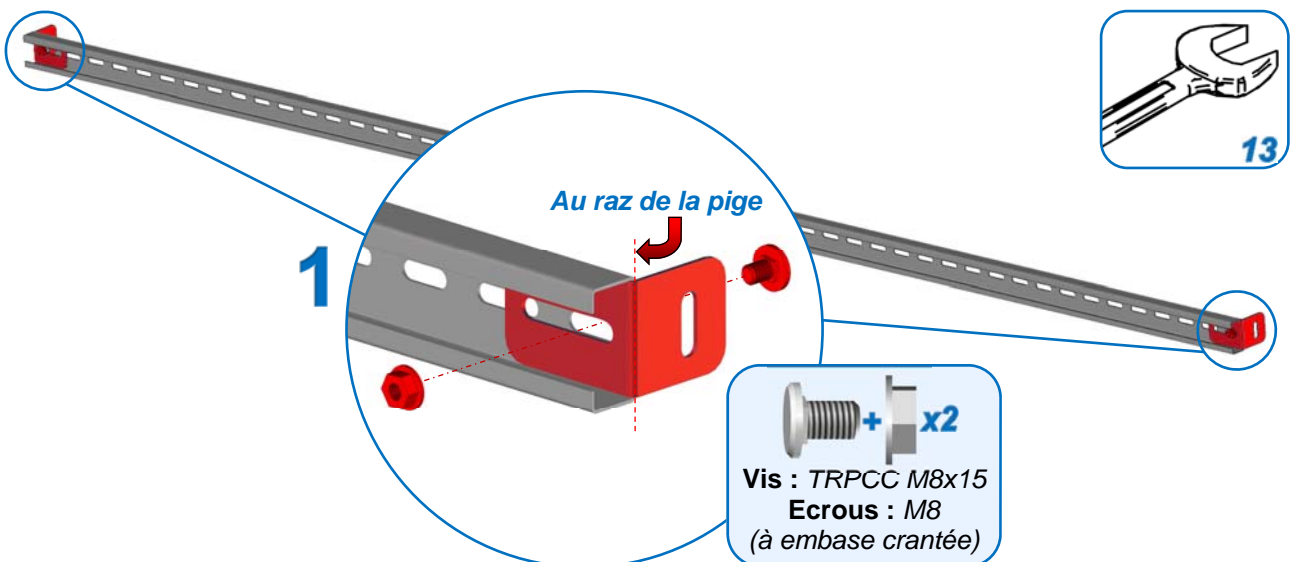

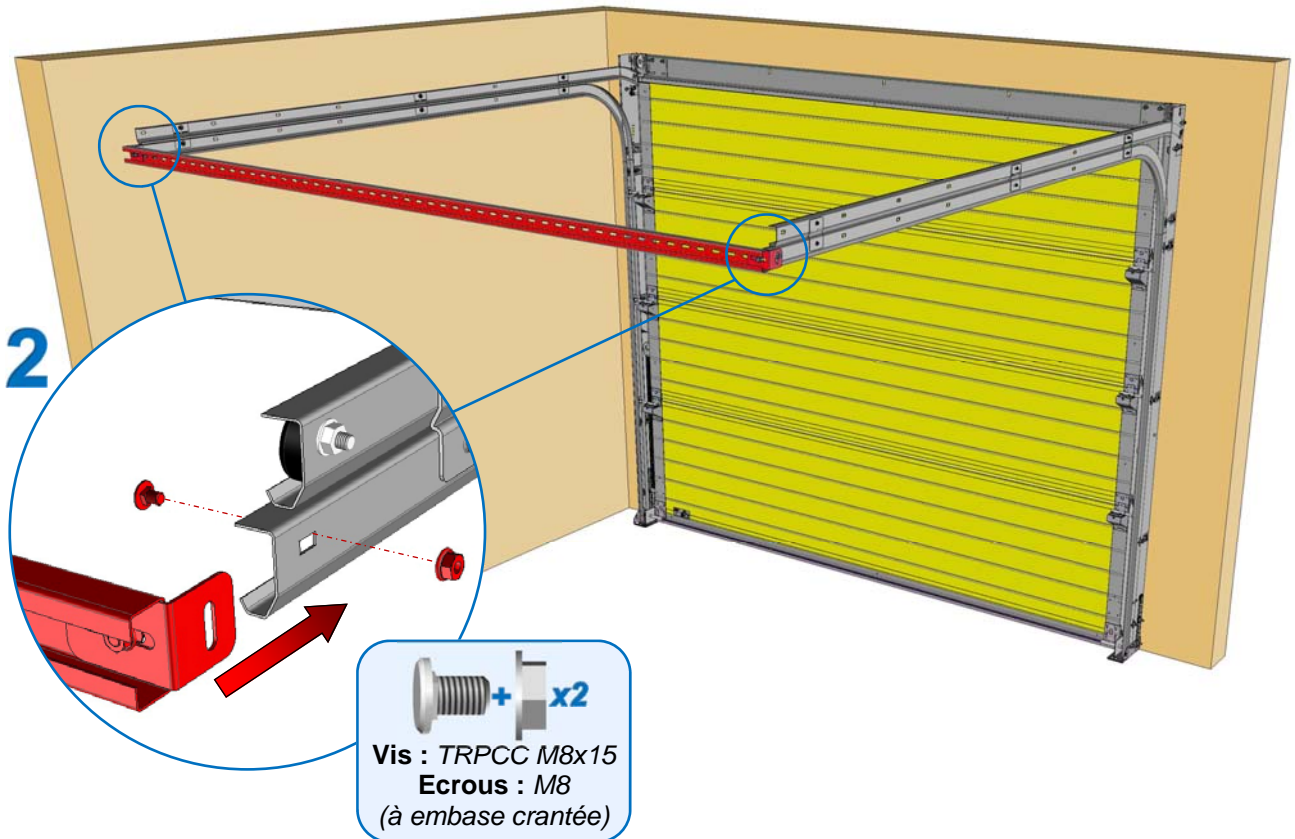

Contrôler les diagonales

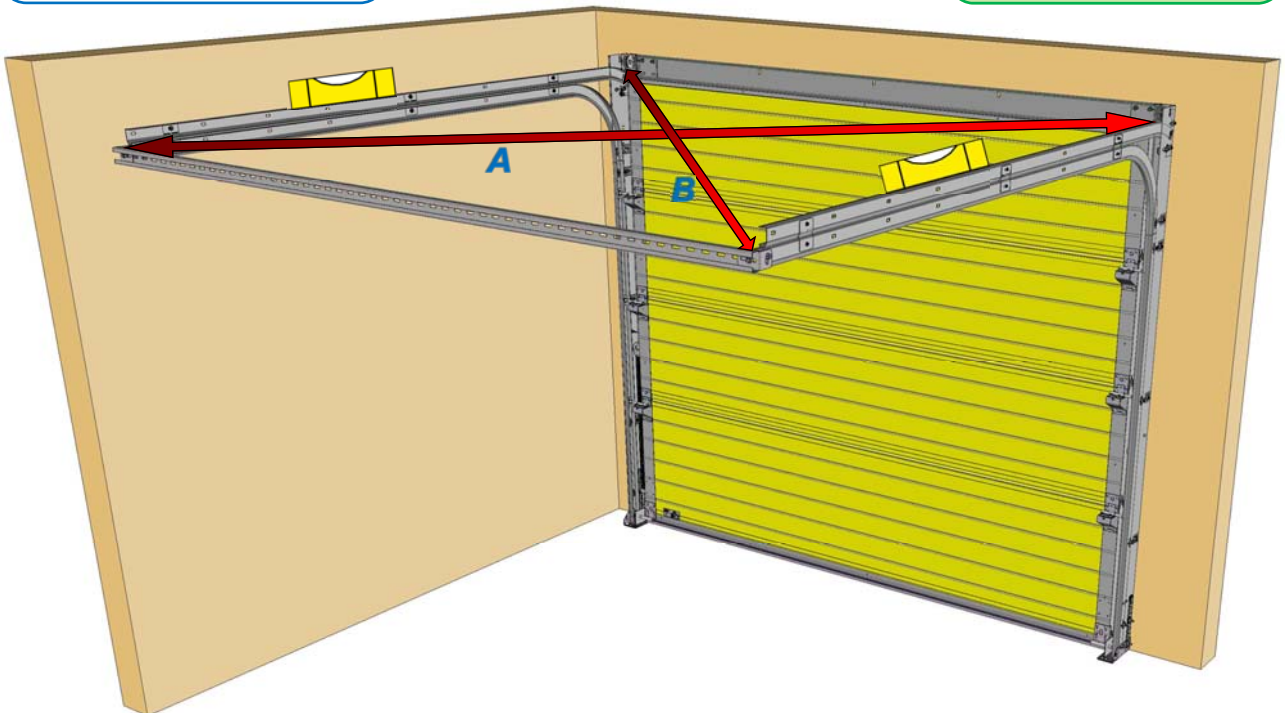
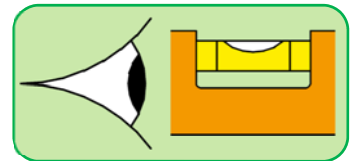

Monter les suspentes

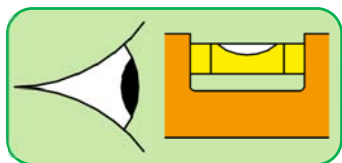

Ø8 mm (maxi)

+ Adapter des fixations (non fournies)

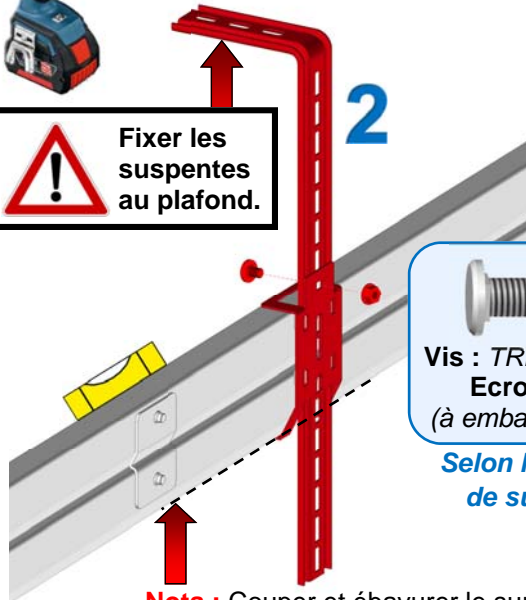
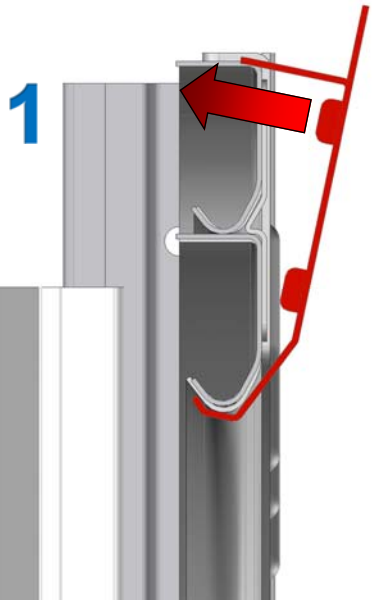

Vis : TRPCC M8x15
Ecrus : M8 (à embase crantée)

Selon le nombre de suspente

Nota : Couper et ébavurer le surplus de suspente en fin d'installation.

Répéter les opérations sur toutes les suspentes



Nombre de suspente en fonction des dimensions des portes :

- 2 suspentes pour une porte de 3000 x 2150 mm maxi.
- 4 suspentes au-dessus de ces dimensions.

Si rallonge de pige

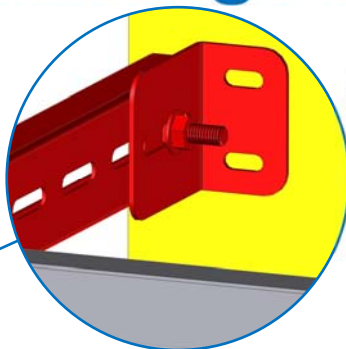

Fixer l'équerre sur le mur



Ø8 mm (maxi)

+ Adapter des fixations (non fournies)

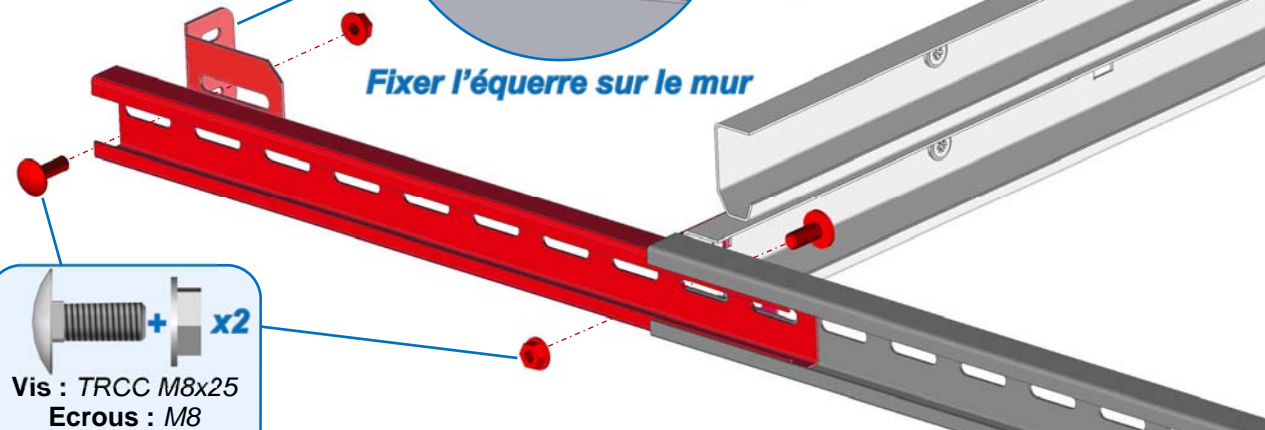

Vis : TRCC M8x25
Ecrus : M8 (à embase crantée)

Répéter l'opération côté opposé



3

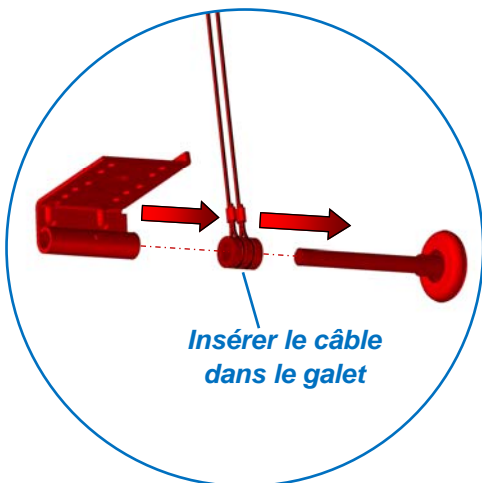

Insérer le câble dans le galet

Fixer l'ensemble suspension basse

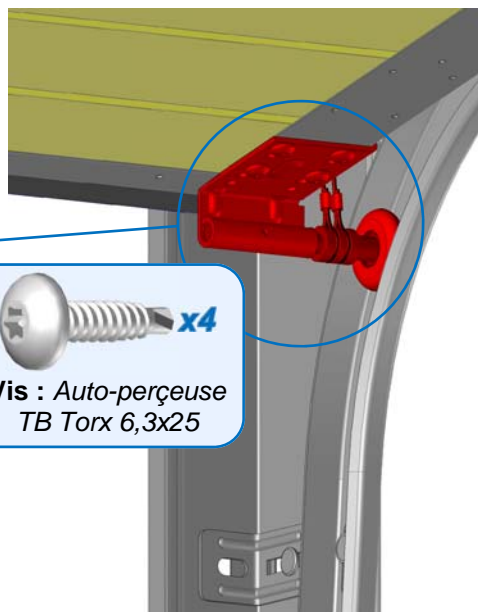

Vis : Auto-perceuse TB Torx 6,3x25

Répéter les opérations côté opposé

Tension des ressorts



X = Nombre compris entre 1 et 6.

Pastille collée à l'intérieur du rail, indique le n° de cran pour accrocher le ressort.



Décrocher le ressort

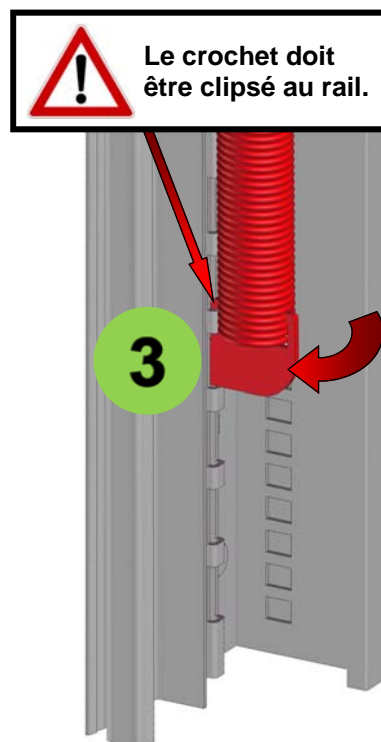

Raccrocher le ressort sur le n° de cran indiqué

Exemple : 3

Répéter l'opération sur l'autre rail vertical

Vérifier l'équilibrage

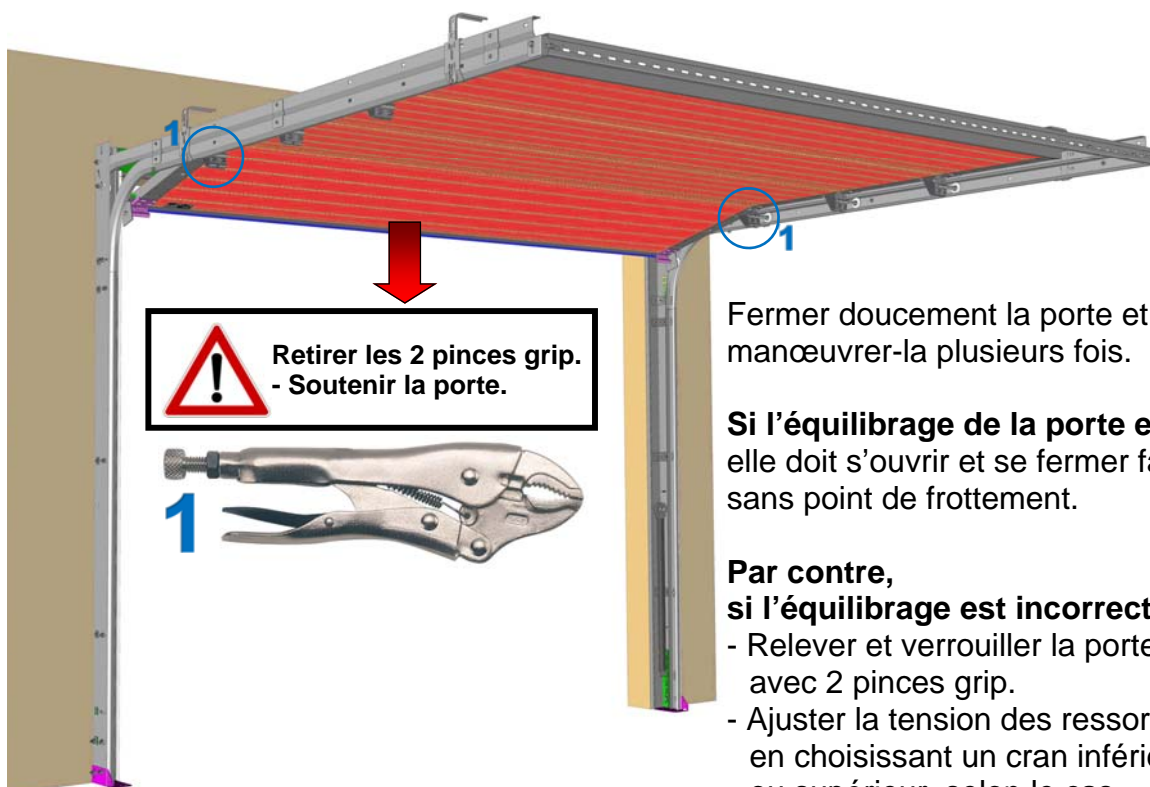

Fermer doucement la porte et manœuvrer-la plusieurs fois.

Si l'équilibrage de la porte est correct, elle doit s'ouvrir et se fermer facilement sans point de frottement.

Par contre, si l'équilibrage est incorrect :

- Relever et verrouiller la porte avec 2 pinces grip.
- Ajuster la tension des ressorts, en choisissant un cran inférieur ou supérieur, selon le cas.

Réglage supplémentaire

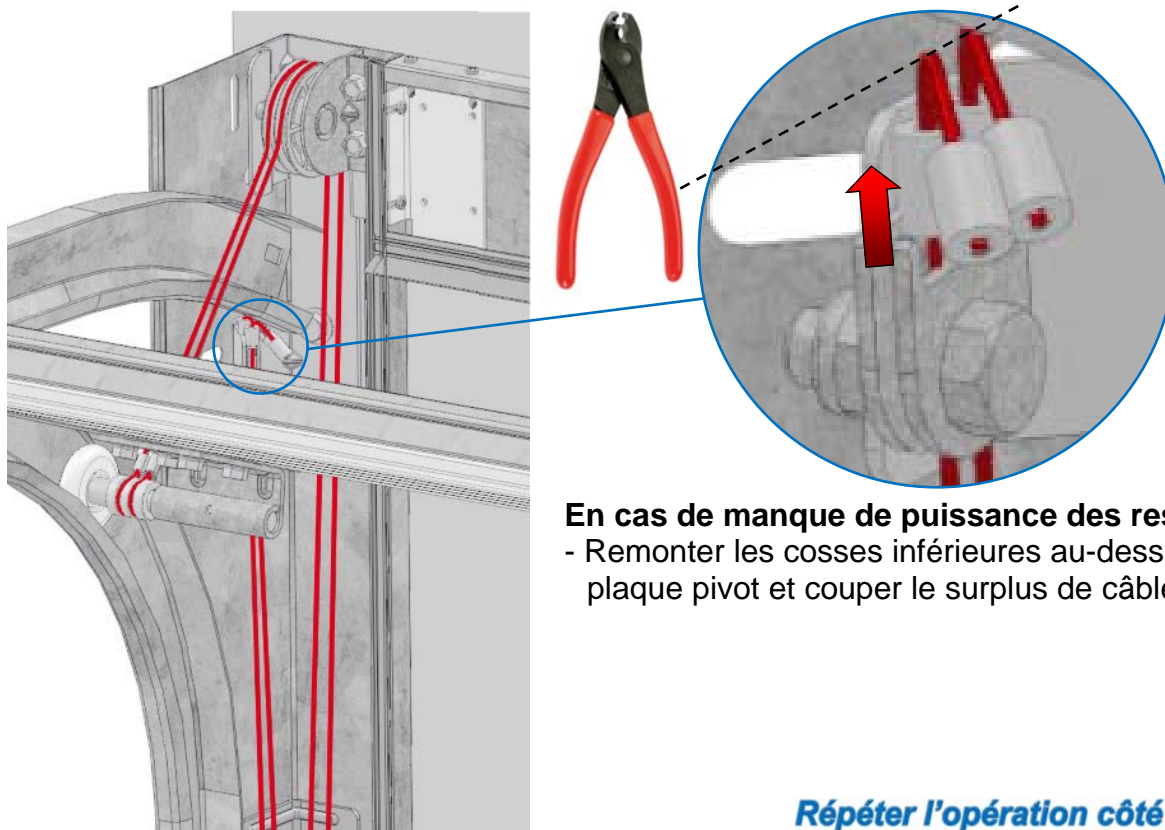

En cas de manque de puissance des ressorts :

- Remonter les cosses inférieures au-dessus de la plaque pivot et couper le surplus de câble inutile.

Répéter l'opération côté opposé

Installer le verrou

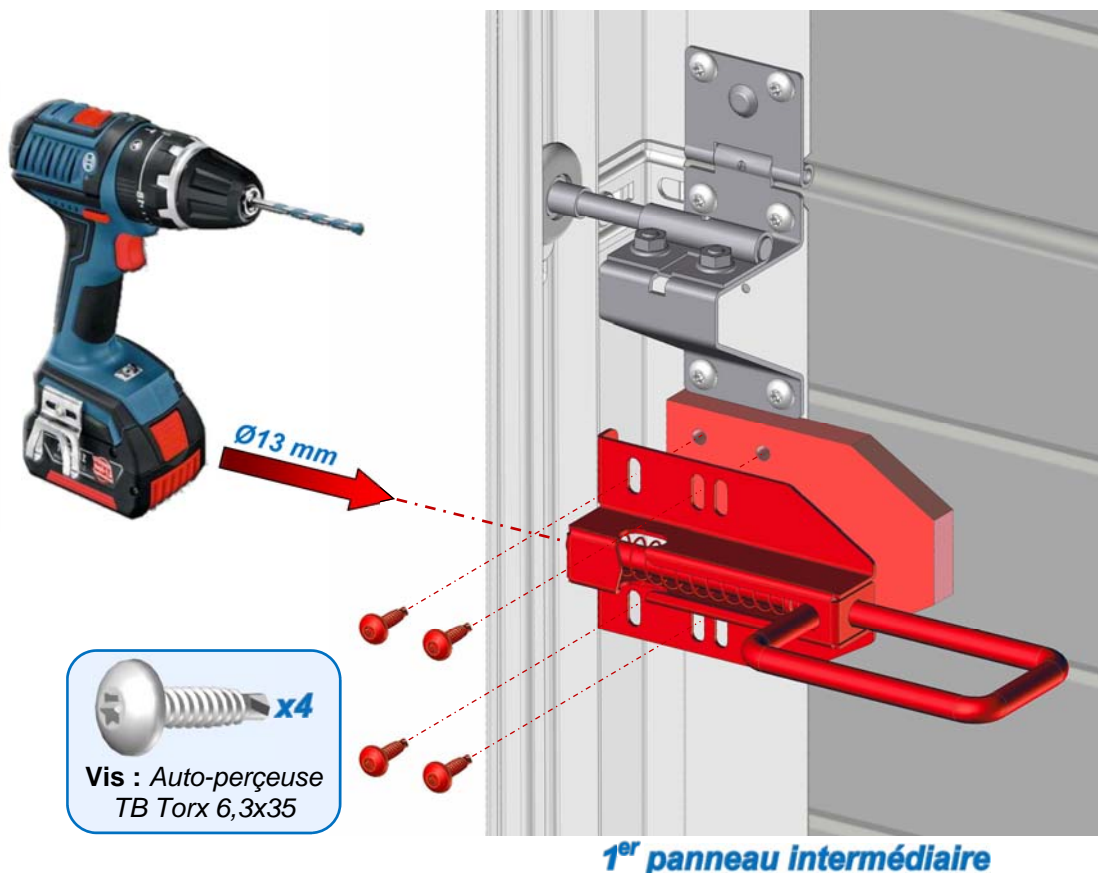

Installer la poignée

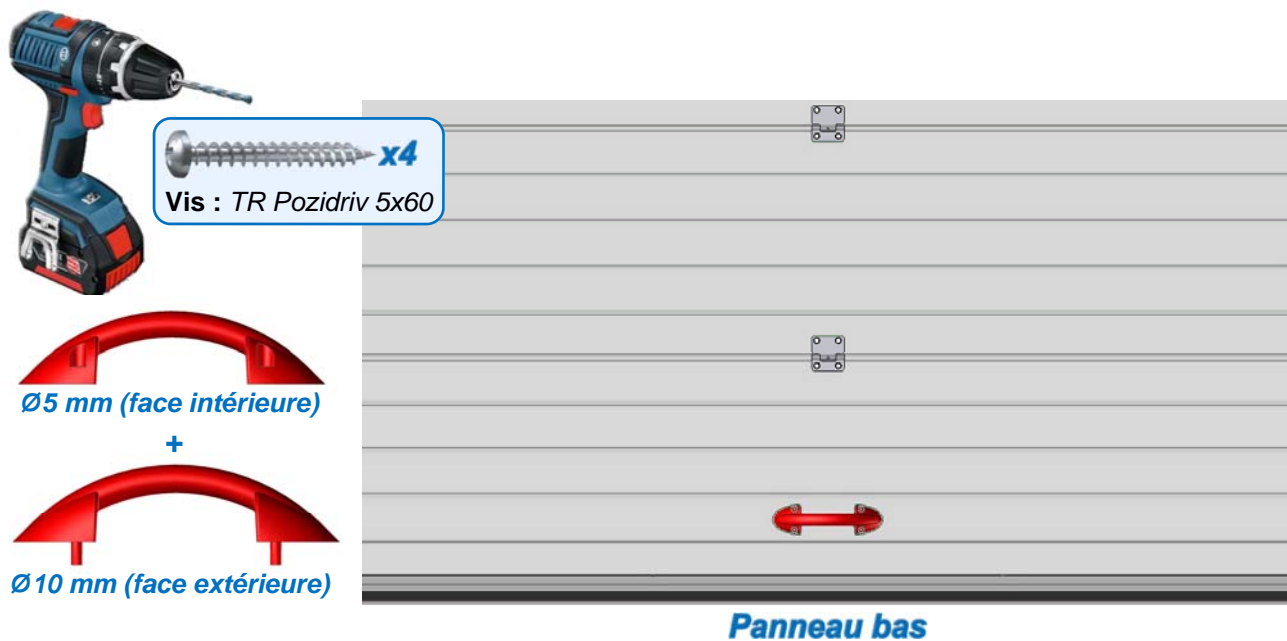

Réglage des guides galets

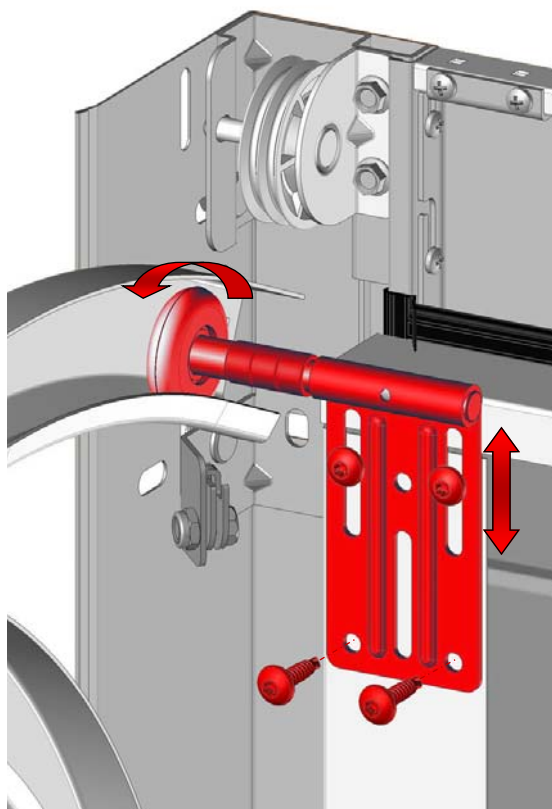

Support de galet haut

 - La tige du galet doit tourner grassement.
 - Ne pas écraser le tablier sur les joints latéraux.

Après le réglage,
fixer les vis :



Tandem (option)

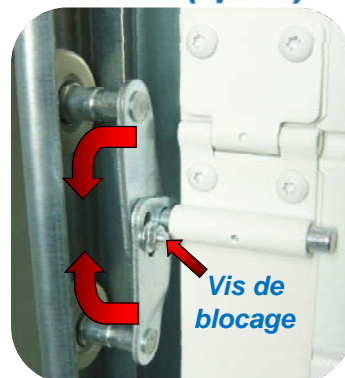

ou

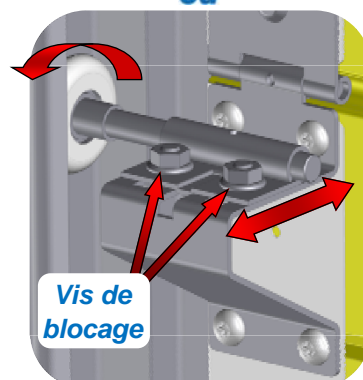

Charnière latérale

Répéter les opérations côté opposé

Fixer le rail moteur

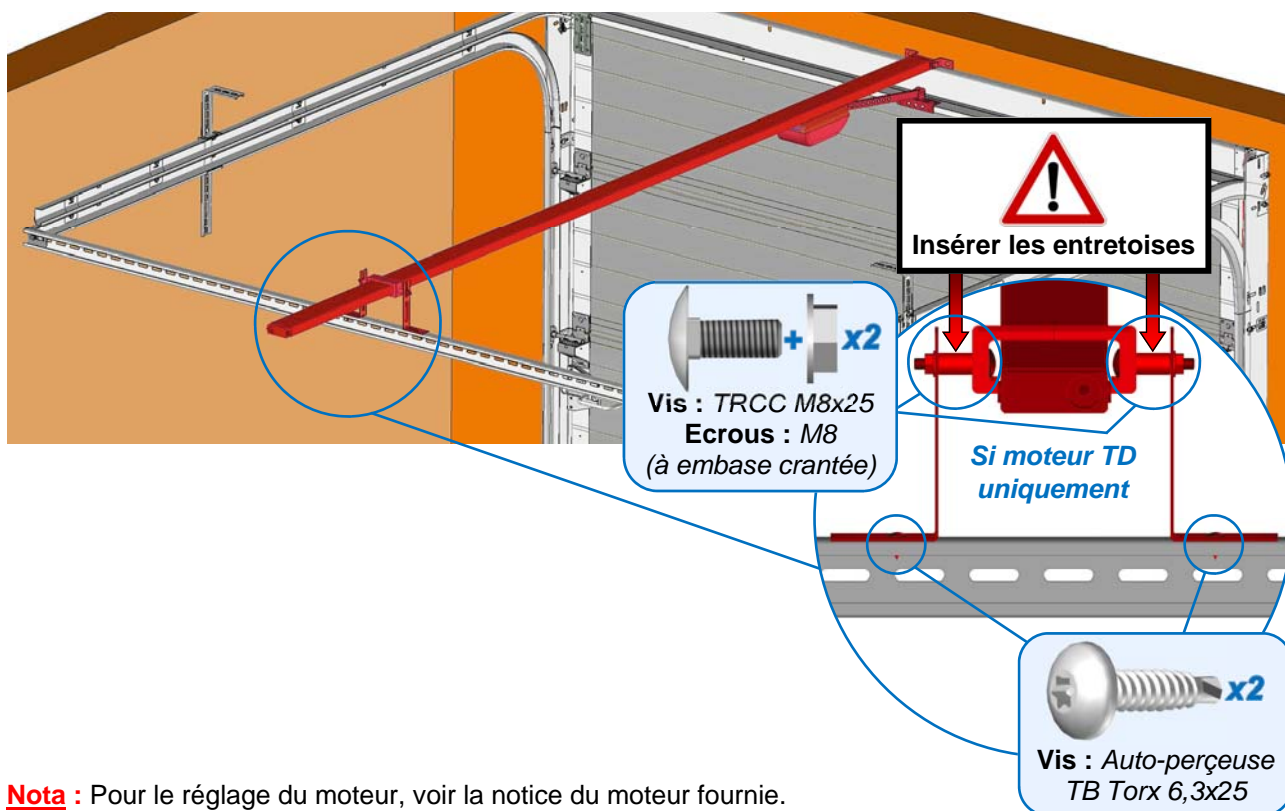

Nota : Pour le réglage du moteur, voir la notice du moteur fournie.

Monter la corde de tirage

(si porte manuelle)

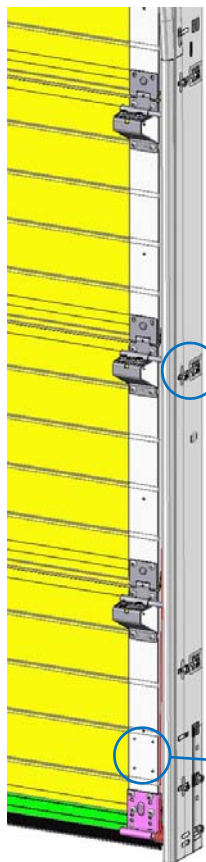

puis

Retirer la vis

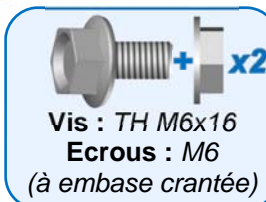

Clip fin de course

(si porte manuelle)

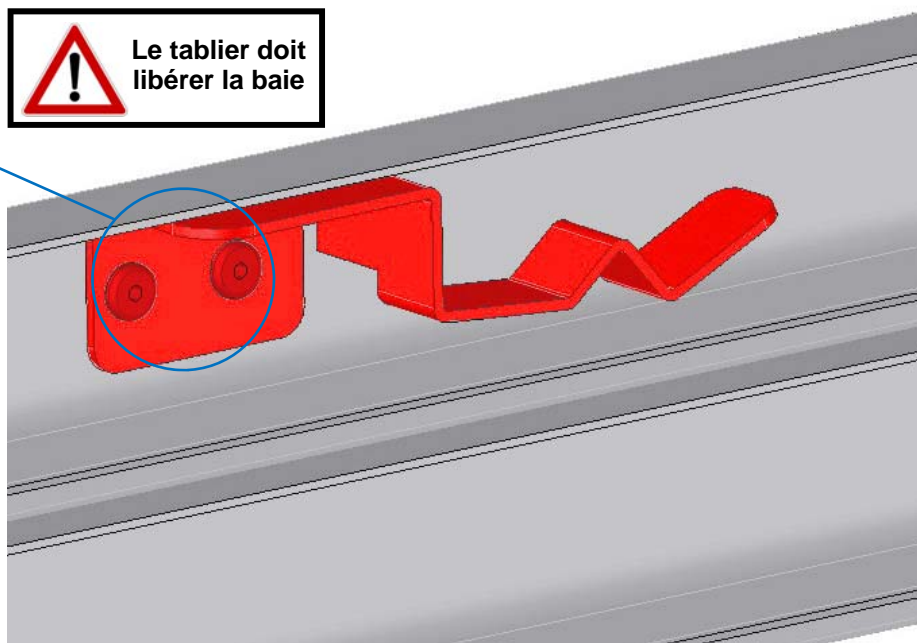
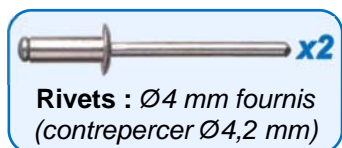

Répéter l'opération côté opposé

Graisser les fonds de rail et les ressorts



Option : Motorisation

Pour le montage du moteur,
voir la notice correspondante se trouvant dans le colis moteur.

