

## Dexxo Pro io

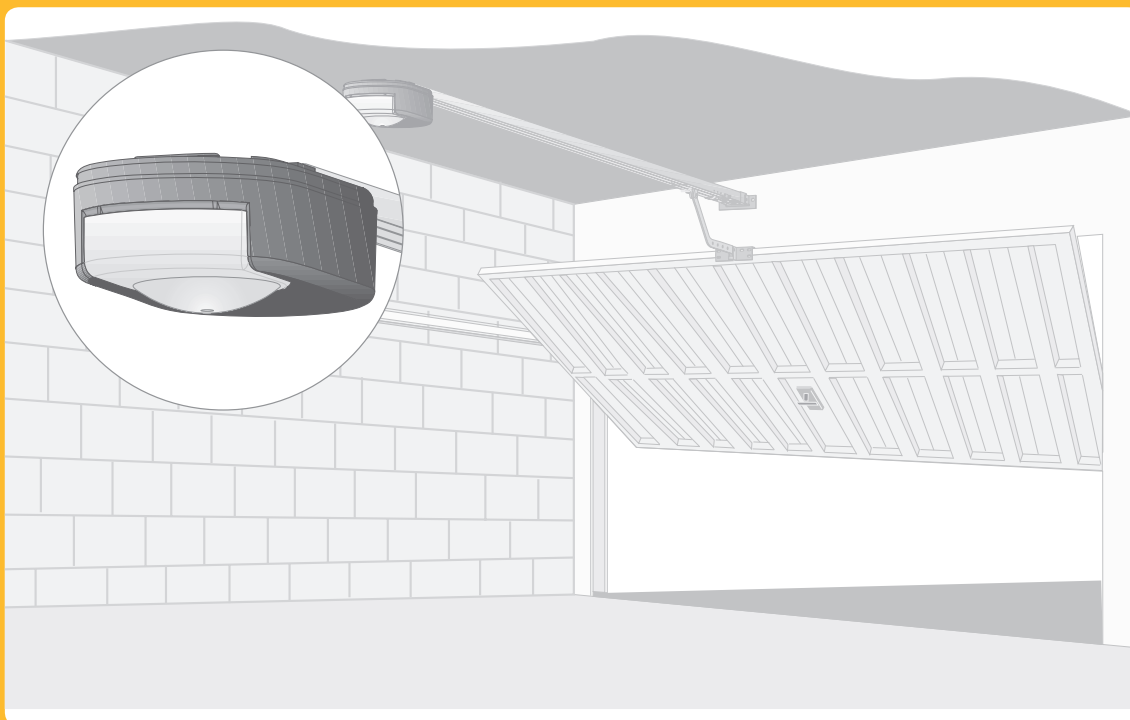

- FR** Manuel d'installation
- DE** Gebrauchsanleitung
- IT** Manuale d'installazione
- NL** Installatiegids



Situo io  
Situo io A/M  
Situo io mobile



Telis 1 io



Impresario  
Chronis io



Telis  
Composio io



Keytis io  
Keytis Home io

# SOMMAIRE

|   |           |
|---|-----------|
| <b>GÉNÉRALITÉS</b>  | <b>2</b>  |
| <b>CONSIGNES DE SÉCURITÉ</b>                                | <b>2</b>  |
| Mise en garde   | 2         |
| Consignes de sécurité                                       | 2         |
| <b>DESCRIPTION DU PRODUIT</b>                               | <b>2</b>  |
| Composition   | 2         |
| Domaine d'application                                       | 2         |
| <b>POINTS À VÉRIFIER AVANT INSTALLATION</b>                 | <b>3</b>  |
| Contrôles préliminaires                                     | 3         |
| Consignes de sécurité                                       | 3         |
| <b>INSTALLATION</b>   | <b>3</b>  |
| Hauteur d'installation                                      | 3         |
| Détail des différentes étapes de l'installation             | 3         |
| <b>PROGRAMMATION</b>  | <b>5</b>  |
| Description des touches de programmation                    | 5         |
| Réglage fin de course et auto-apprentissage                 | 5         |
| Description de la télécommande                              | 5         |
| Mise en place de la pile                                    | 5         |
| Programmation des télécommandes                             | 5         |
| <b>ESSAI DE FONCTIONNEMENT</b>                              | <b>6</b>  |
| Utilisation des télécommandes                               | 6         |
| Fonctionnement de la détection d'obstacle                   | 6         |
| Fonctionnement de l'éclairage intégré                       | 6         |
| <b>RACCORDEMENTS DES PÉRIPHÉRIQUES</b>                      | <b>7</b>  |
| Description des différents périphériques                    | 7         |
| Raccordement électrique des différents périphériques        | 7         |
| <b>PARAMÉTRAGE</b>  | <b>8</b>  |
| Schéma général de paramétrage                               | 8         |
| Signification des différents paramètres                     | 8         |
| <b>EFFACEMENT DES TÉLÉCOMMANDES ET DE TOUS LES RÉGLAGES</b> | <b>9</b>  |
| Suppression des télécommandes                               | 9         |
| Réinitialisation de tous les réglages                       | 9         |
| <b>VERROUILLAGE DE LA PROGRAMMATION</b>                     | <b>9</b>  |
| <b>REMONTAGE DES CAPOTS</b>                                 | <b>10</b> |
| <b>DIAGNOSTIC</b>   | <b>10</b> |
| Affichage des codes de fonctionnement                       | 10        |
| Affichage des codes de programmation                        | 10        |
| Affichage des codes erreurs et pannes                       | 10        |
| Accès aux données mémorisées                                | 10        |
| <b>CARACTÉRISTIQUES TECHNIQUES</b>                          | <b>11</b> |
| Encombrements   | 11        |



io-homecontrol® repose sur une technologie avancée, sécurisée et sans-fil, facile à installer. Les produits io-homecontrol® communiquent entre eux pour offrir plus de confort, de sécurité et d'économies d'énergie.

[www.io-homecontrol.com](http://www.io-homecontrol.com)

## GÉNÉRALITÉS

Ce produit est conforme à la norme "sécurité, règles particulières pour les motorisations de portes de garage à ouverture verticale, pour usage résidentiel" (norme EN 60335-2.95). Ce produit installé selon les présentes instructions et conformément à la "fiche de vérification de l'installation", permet une mise en place conforme aux normes EN 13241-1 et EN 12453.

Les instructions, citées dans les notices d'installation et d'utilisation de ce produit, ont pour objectif de satisfaire les exigences de sécurité des biens, des personnes et des dites normes. Dans le cas de non-respect de ces instructions, Somfy se libère de toute responsabilité des dommages qui peuvent être engendrés. Le produit Dexxo Pro doit être installé à l'intérieur du garage avec un système à commande de secours intégrée.

Nous, Somfy, déclarons que ce produit est conforme aux exigences essentielles et autres dispositions pertinentes de la directive 1999/5/EC. Une déclaration de conformité est mise à disposition à l'adresse internet [www.somfy.com/ce](http://www.somfy.com/ce) (Dexxo Pro io). Produit utilisable dans l'Union Européenne et en Suisse.

## CONSIGNES DE SÉCURITÉ

### Mise en garde

Instructions importantes de sécurité. Suivre toutes les instructions, car une installation incorrecte peut conduire à des blessures graves.

### Consignes de sécurité

Avant d'installer la motorisation, enlever toutes les cordes ou chaînes inutiles et mettre hors service tout équipement non nécessaire pour un fonctionnement motorisé de la porte.

Avant d'installer la motorisation, vérifier que la partie entraînée est en bon état mécanique, qu'elle est équilibrée, qu'elle s'ouvre et se ferme correctement.

Placer tous boutons de commande à 1,5 m minimum du sol visible de l'entrée mais éloignés des parties mobiles.

Placer l'organe du dispositif de débrayage manuel à 1,8 m maximum du sol.

Dans le cas d'un organe de manoeuvre amovible, il est recommandé de le ranger à proximité immédiate de la porte.

Fixer à demeure l'étiquette concernant le dispositif de dépannage manuel près de son organe de manoeuvre.

Fixer à demeure les étiquettes de mise en garde contre l'écrasement, près des dispositifs de commande fixes éventuels, et de façon très visible par l'utilisateur.

Après installation, s'assurer que le mécanisme est correctement réglé et que la motorisation change de sens lorsque la porte rencontre un obstacle de 50 mm de hauteur placé sur le sol.

Après installation, s'assurer que les parties de la porte ne viennent pas en débord au-dessus d'un trottoir ou d'une chaussée accessibles au public.

Après installation s'assurer que la motorisation empêche ou arrête le mouvement d'ouverture lorsque la porte est chargée avec une masse de 20 kg, fixée au milieu du bord inférieur de la porte.

## DESCRIPTION DU PRODUIT

### Composition Fig. 1

| Rép. | Nombre | Désignation                     | Rép. | Nombre | Désignation                 |
|------|--------|---------------------------------|------|--------|-----------------------------|
| 1    | 1      | Tête moteur                     | 16   | 2      | Axe                         |
| 2    | 1      | Capot tête moteur               | 17   | 2      | Circlips                    |
| 3    | 1      | Capot éclairage intégré         | 19   | 4      | Vis auto-formeuse Ø 4x8     |
| 4    | 1      | Chape linteau                   | 20   | 2      | Vis pour plastique Ø 3,5x12 |
| 5    | 1      | Chape porte                     | 21a  | 1      | Rail monobloc               |
| 6    | 2      | Patte de fixation plafond       | 21b  | 1      | Rail en 2 parties           |
| 7    | 2      | Patte de fixation tête moteur   | 21b1 | 1      | Manchon                     |
| 8    | 1      | Dispositif de débrayage manuel  | 21b2 | 8      | Vis auto-formeuse Ø 4x8     |
| 9    | 1      | Bras de liaison                 | 22   | 2      | Ecrou HM8 autofreiné        |
| 10   | 1      | Butée fin de course             | 23   | 2      | Equerre                     |
| 11   | 4      | Coussinet de maintien de chaîne | 24   | 1      | Entretoise                  |
| 12   | 1      | Cordon d'alimentation           | 25   | 1      | Télécommande Keytis 4 io    |
| 13   | 4      | Vis H M8x16                     | 26   | 1      | Ampoule 230V 40W type E14   |
| 14   | 4      | Vis rondelle H M8x12            | 27   | 1      | Antenne                     |
| 15   | 6      | Ecrou HU8                       |      |        |                             |

### Domaine d'application Fig. 2

#### Types de portes (Fig.2)

A : porte basculante débordante.

B : porte sectionnelle :

- si le **profil supérieur** du panneau est particulier, utiliser "la chape de fixation pour porte sectionnelle" réf.: 9009390.
- si la surface de la porte est **supérieure à 10 m<sup>2</sup>**, utiliser "l'adaptateur porte sectionnelle" réf.: 2400873.

C : porte latérale :

- pour un montage sur le mur de refoulement, utiliser :
- un rail de transmission à courroie
- le "bras coudé ajustable" réf.: 9014481.

- pour un montage au plafond, utiliser :

- le "bras articulé" réf.: 9014482.

D : porte battante. Utiliser "le kit porte battante" réf.: 2400459.



E : porte semi et non débordante utiliser :

- un rail de transmission hautes performances
- "le kit porte semi et non-débordante" réf.: 2400458.

Certaines de ces portes peuvent s'avérer impossibles à motoriser, consulter les services techniques SOMFY.

Dimensions portes (Fig. 3)

Pour les hauteurs maximum de portes, la course du moteur peut-être optimisée :

- En montant la tête moteur à 90° (Fig. 7- .
- En fixant la chape linteau au plafond avec un retrait par rapport au linteau de 200 mm max. (Fig. 5- .
- En recoupant le bras de liaison.

## POINTS À VÉRIFIER AVANT INSTALLATION

### Contrôles préliminaires

La porte de garage doit fonctionner manuellement sans point dur. Vérifier sa bonne condition mécanique (poulies, supports...) et son parfait équilibrage (tension du ressort).



*Toute intervention sur les ressorts de la porte peut représenter un danger (chute de porte).*

Les structures de votre garage (murs, linteau, parois, traverses, rails de la porte,...) permettent de fixer le Dexxo Pro solidement. Renforcez-les si nécessaire.

Ne projetez pas d'eau sur le dispositif. Ne pas installer le Dexxo Pro dans un endroit où le risque de projection d'eau est présent.

Le bas de la porte doit être muni d'un profilé élastique afin d'éviter le contact dur et augmenter la surface de contact.

Si la porte de garage est l'unique accès au garage, prévoyez un débrayage extérieur (serrure de déverrouillage extérieur à clé (réf. 9012961) ou un déverrouillage extérieur réf. 9012962) et intégrez une batterie de secours (réf. 9001001).

Si la porte de garage est équipée d'un portillon, la porte doit être munie d'un système interdisant son mouvement lorsque le portillon est ouvert (kit sécurité portillon réf. 2400657).

Si la porte de garage donne sur la voie publique, il faut installer un dispositif de signalisation type feu orange (réf. 9015171).

Si la porte de garage fonctionne en mode automatique, il faut installer un dispositif de sécurité type cellule photoélectrique (réf. 9014994 ou réf. 9013647) et une signalisation type feu orange.

Vérifiez qu'il n'y a pas sur la porte de parties accessibles dangereuses, le cas échéant protégez-les.



*Le déverrouillage de la porte peut entraîner un mouvement incontrôlé si celle-ci est mal équilibrée.*

### Consignes de sécurité

**Les consignes de sécurité sont à respecter pendant toute l'installation :**

- Enlevez vos bijoux (bracelet, chaîne ou autres) lors de l'installation.
- Pour les opérations de perçage et de soudure, portez des lunettes spéciales et les protections adéquates.
- Utilisez les outils appropriés.
- Manipulez avec précaution le système de motorisation pour éviter tout risque de blessure.
- Ne vous raccordez pas au secteur ou à la batterie de secours avant d'avoir terminé le processus de montage.
- N'utilisez en aucun cas un nettoyage au débit d'eau haute pression.

## INSTALLATION

### Hauteur d'installation Fig. 4

Mesurer la distance "D" entre le point le plus haut de la porte et le plafond.

Si "D" est comprise entre 35 et 200 mm, fixer directement l'ensemble au plafond.

Si "D" est supérieure à 200 mm, fixer l'ensemble de façon que la hauteur "H" soit comprise entre 10 et 200 mm.

### Détail des différentes étapes de l'installation Fig. 5 à 15

#### Fixation de la chape linteau et de la chape porte (Fig. 5)

Dans le cas d'une installation directement au plafond (plafond collé), la chape linteau peut être fixée au plafond et si nécessaire avec un décalage par rapport au linteau de 200 mm max. (Fig. 5- .

#### Assemblage du rail en 2 parties (Fig. 6)

[1] [2] [3]. Déplier les 2 tronçons du rail.

[4]. Assembler les 2 tronçons du rail à l'aide du manchon.

[5]. Fixer l'ensemble à l'aide des 8 vis de fixations.

Les vis de fixation ne doivent pas rentrer dans le rail (ne pas percer).

Dans le cas d'une installation plafond collé, ne pas utiliser les vis de fixation du manchon.

### Assemblage du rail à la tête moteur (Fig. 7)

### Fixation de l'ensemble au plafond du garage (Fig. 8 à 10)

#### Fixation à la chape linteau (Fig. 8)

#### Fixation au plafond

- Plafond collé : fixation au plafond directement par l'intermédiaire du rail (Fig. 9).  
Il est possible de rajouter des points de fixation au niveau de la tête moteur (Fig. 9- **i**).
- Plafond décollé : deux possibilités :
  - fixation au niveau de la tête moteur (Fig. 10- **a**)
  - fixation au niveau du rail (Fig. 10- **b**)

Pour une fixation intermédiaire ajustable le long du rail, ou une fixation à une dimension h comprise entre 250 mm et 550 mm, utiliser le kit fixation plafond réf.: 9014462 (Fig. 10- **i**).

#### Fixation du bras à la porte et au chariot (Fig. 11)

- [1]. Débrayer le chariot à l'aide du dispositif de débrayage manuel.
- [2]. Amener le chariot au niveau de la porte.
- [3]. Fixer le bras à la chape porte et au chariot.

#### Réglage et fixation de la butée d'ouverture (Fig. 12)

- [1]. Débrayer le chariot à l'aide du dispositif de débrayage manuel et amener la porte en position ouverte.  
Ne pas ouvrir la porte au maximum, mais positionner celle-ci de façon qu'elle n'atteigne pas ses butées.
- [2]. Engager la butée (10) dans le rail puis la faire pivoter de 90°.
- [3]. Positionner la butée contre le chariot.
- [4]. Serrer la vis de fixation modérément.



**Ne pas serrer la vis de fixation au maximum possible. Un serrage exagéré peut endommager la vis et conduire à une mauvaise tenue de la butée.**

#### Montage des coussinets de maintien de chaîne (Fig. 13)

Cas des rails à chaîne uniquement.

Ces coussinets permettent de limiter les bruits parasites liés aux frottements de la chaîne dans le rail. Positionner chacun des coussinets dans le premier trou du rail à l'extérieur des fins de courses.

Veiller à enfoncer au maximum le coussinet de façon que l'ergot de positionnement dépasse à l'extérieur du rail.

#### Vérification de la tension de la chaîne ou de la courroie (Fig. 14)

Les rails sont livrés avec une tension pré-réglée et contrôlée. Si nécessaire, ajuster cette tension.



**Le caoutchouc ou le ressort de tension ne doit jamais être totalement comprimé pendant le fonctionnement.**

#### Raccordement électrique de l'alimentation (Fig. 15)

- [1]. Déposer le capot moteur et enlever la feuille de protection.
- [2]. Monter l'ampoule.
- [3]. Raccorder l'antenne.
- [4]. Raccorder au secteur.



**Brancher le câble d'alimentation à une prise prévue à cet effet et conforme aux exigences électriques. La ligne électrique doit être dotée d'une protection (fusible ou disjoncteur calibre 16 A) et d'un dispositif différentiel (30 mA).**



**Un moyen de déconnexion omnipolaire de l'alimentation doit être prévu :**  
 . soit par un câble d'alimentation muni d'une fiche de prise de courant ;  
 . soit par un interrupteur assurant une distance de séparation des contacts d'au moins 3 mm sur chaque pôle  
 (cf. norme EN60335-1).



**Vérifier que le dispositif de débrayage manuel se trouve à une hauteur max. de 1,80 m du sol.  
Si nécessaire, rallonger le cordon.**

# PROGRAMMATION

## Description des touches de programmation

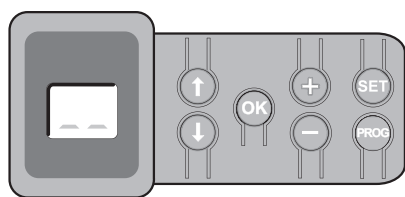

- . Appui 2 s : mémorisation des télécommandes
- . Appui 7 s : suppression des télécommandes



- . Appui 0,5 s : entrée et sortie du menu de paramétrage
- . Appui 2 s : déclenchement de l'auto-apprentissage
- . Appui 7 s : effacement de l'auto-apprentissage et des paramètres
- . Interruption de l'auto-apprentissage



- . Sélection d'un paramètre



- . Modification de la valeur d'un paramètre
- . Utilisation du mode marche forcée



- . Lancement du cycle auto-apprentissage
- . Validation de la sélection d'un paramètre
- . Validation de la valeur d'un paramètre



## Réglage fin de course et auto-apprentissage **Fig. 16**



**Dans le cas d'une porte battante, modifier le paramètre P9 avant d'effectuer l'auto-apprentissage.**

- [1]. Appuyer sur la touche "SET" jusqu'à l'allumage de la lampe (2 s).  
L'écran affiche "S2".
- [2]. Commander le moteur avec les touches "+" ou "-" pour que la navette de transmission vienne s'embrayer sur le chariot et amener la porte en position fermée.
  - un appui maintenu sur la touche "-" provoque le déplacement de la navette dans le sens de la **fermeture**.  
**Relâcher le bouton "-" avant tout forçage du moteur sur la porte.**
  - un appui maintenu sur la touche "+" provoque le déplacement de la navette dans le sens de l'**ouverture**.
- [3]. Ajuster la position fermée à l'aide des touches "+" ou "-".  
**Relâcher le bouton "-" avant tout forçage du moteur sur la porte.**
- [4]. Appuyer sur "OK" pour valider le fin de course de fermeture et lancer le cycle d'auto-apprentissage.  
La porte effectue un cycle Ouverture Fermeture complet.
  - Si l'auto-apprentissage est correct, l'afficheur indique "C1".
  - Si le cycle d'auto-apprentissage ne s'est pas déroulé correctement, l'afficheur indique "S1".Durant l'auto-apprentissage :
  - Si la porte est en mouvement, l'appui sur n'importe quelle touche stoppe le mouvement et interrompt le mode auto-apprentissage.
  - Si la porte est à l'arrêt, un appui sur "SET" permet de sortir du mode auto-apprentissage.Il est possible d'accéder au mode auto-apprentissage à tout moment y compris lorsque le cycle d'auto-apprentissage a déjà été effectué et que l'afficheur indique "C1".

## Description de la télécommande **Fig. 17**

- 1 Touches de commandes individuelles
- 2 Touche STOP générale
- 3 Touche FERMETURE générale (Keytis 4 home io uniquement)
- 4 Voyant de fonctionnement  Fixe  Intermittent  Clignotant
- 5 Voyant de pile basse
- 6 Clip de fermeture
- 7 Bouton PROG : programmation de la télécommande
- 8 Bouton KEY : mémorisation de la clé système

## Mise en place de la pile **Fig. 18**

## Programmation des télécommandes **Fig. 19 à 23**



- . Si l'installation comporte déjà d'autres produits io-homecontrol® avec au moins une télécommande programmée alors il est impératif d'effectuer l'étape Mémorisation de la clé avant la programmation des télécommandes (Fig. 20).
- . Si la télécommande Keytis io à programmer est la première télécommande du système alors passer directement à l'étape Programmation de la télécommande Keytis (Fig. 21 à 23).



Les opérations de mémorisation de la clé système et de programmation par recopie de télécommande Keytis ne sont possibles que sur le site de l'installation. Pour être autorisée à transférer sa clé système ou sa programmation, la télécommande déjà programmée doit pouvoir entrer en communication radio avec un récepteur de l'installation.

Mémorisation de la clé système (Fig. 20).

[1]. Placer la télécommande existante n° 1 dans le mode de transfert de clé :

- Télécommande Keytis, Telis, Impresario, Composio : appuyer sur le bouton "KEY" jusqu'à allumage du voyant vert (2 s).
- Autre télécommande : consulter la notice.

[2]. Appuyer brièvement sur le bouton "KEY" de la nouvelle télécommande. Attendre le bip de confirmation (quelques secondes).

#### Programmation de la télécommande Keytis (Fig. 21 à 23)

La télécommande à programmer doit avoir mémorisé la clé système.

La programmation s'effectue individuellement pour chaque touche de commande.

Une touche déjà programmée ne peut être programmée sur un second récepteur. Pour savoir si une touche est déjà programmée, appuyer sur celle-ci :

- touche déjà programmée → allumage voyant vert.
- touche non programmée → allumage voyant orange.

Pour effacer une touche déjà programmée, voir chapitre Effacement des télécommandes Keytis.

La programmation d'une télécommande peut être effectuée de deux façons possibles :

- **Programmation à partir du moteur Dexxo Pro.**
- **Programmation par recopie d'une télécommande Keytis déjà programmée.**

#### Programmation à partir du moteur Dexxo Pro (Fig. 21)

[1]. Appuyer sur le bouton "PROG" du Dexxo Pro jusqu'à l'allumage de la lampe (2 s)

[2]. Appuyer brièvement sur le bouton "PROG" de la télécommande.

Attendre le second bip et le clignotement rapide du voyant vert.

Ceci peut prendre quelques secondes à 1 mn environ suivant le nombre de produits présents dans le système.

[3]. Appuyer brièvement sur la touche choisie pour piloter le moteur Dexxo Pro.

La télécommande émet un bip de confirmation et la lampe du moteur Dexxo Pro clignote pendant 5 s.

#### Programmation par recopie d'une télécommande Keytis déjà programmée

- **Recopie complète d'une télécommande Keytis (Fig. 22)**

Cette opération permet de recopier à l'identique l'ensemble des touches d'une télécommande déjà programmée.

[1]. Appuyer sur le bouton "PROG" de la télécommande déjà programmée jusqu'à l'allumage du voyant vert (2 s).

[2]. Appuyer brièvement sur le bouton "PROG" de la nouvelle télécommande.

Attendre le second bip et le clignotement rapide du voyant vert (quelques secondes).

- **Recopie individuelle d'une touche de télécommande Keytis (Fig. 23)**

Cette opération permet de recopier la programmation d'une seule touche d'une télécommande déjà programmée.

[1]. Appuyer sur le bouton "PROG" de la télécommande déjà programmée jusqu'à l'allumage du voyant vert (2 s).

[2]. Appuyer brièvement sur la touche à recopier de la télécommande déjà programmée.

[3]. Appuyer brièvement sur le bouton "PROG" de la nouvelle télécommande.

Attendre le bip de confirmation (quelques secondes).

[4]. Appuyer brièvement sur la touche choisie pour le pilotage de Dexxo Pro sur la nouvelle télécommande.



**La programmation des télécommandes Keytis est impossible dans les cas suivants :**

. **La télécommande n'a pas mémorisé la clé système.**

. **Plusieurs récepteurs de l'installation sont en mode programmation.**

. **Plusieurs télécommandes sont en mode de transfert de clé ou de programmation.**

**Toute programmation incorrecte est signalée par une série de bip rapides accompagnés du clignotement du voyant orange sur la télécommande Keytis.**

**A ce niveau de l'installation, la motorisation Dexxo Pro est prête à fonctionner.**

## ESSAI DE FONCTIONNEMENT

Utilisation des télécommandes **Fig. 24**

Fonctionnement de la détection d'obstacle **Fig. 25 et 26**

Une détection d'obstacle durant l'ouverture provoque l'arrêt de la porte (Fig. 25).

Une détection d'obstacle durant la fermeture provoque la ré-ouverture de la porte (Fig. 26).

Vérifier que la détection d'obstacle fonctionne lorsque la porte rencontre un obstacle de 50 mm de hauteur placé sur le sol.

Fonctionnement de l'éclairage intégré

L'éclairage s'allume à chaque mise en route de la motorisation. Il s'éteint automatiquement au bout d'une minute après la fin du mouvement de la porte. Cette temporisation est réglable (voir chapitre paramétrage). Une utilisation répétitive donnant lieu à un allumage continu de la lampe, peut conduire à une extinction automatique due à une protection thermique.

# RACCORDEMENTS DES PÉRIPHÉRIQUES

## Description des différents périphériques Fig. 27

| Rép. | Description            | Rép. | Description               |
|------|------------------------|------|---------------------------|
| 1    | Feu orange             | 6    | Batterie                  |
| 2    | Eclairage déporté      | 7    | Kit sécurité portillon    |
| 3    | Clavier à code filaire | 8    | Cellules photoélectriques |
| 4    | Contact à clé          | 9    | Cellule type Reflex       |
| 5    | Antenne                | 10   | Barre palpeuse            |

## Raccordement électrique des différents périphériques Fig. 27 à 36

Couper l'alimentation électrique du moteur avant toute intervention sur les périphériques. Si l'afficheur reste éteint après intervention vérifier le câblage (courts-circuits ou inversions de polarité possibles).

### Schéma électrique général (Fig. 27)

#### Cellules photoélectriques (Fig. 28)

Il est possible de faire deux types de raccordement :

A : Standard (sans auto test) : programmer le paramètre "P2" = 2.

B : Avec auto test : programmer le paramètre "P2" = 1.

Permet d'effectuer un test automatique du fonctionnement des cellules photoélectriques à chaque mouvement de la porte.

Si le test de fonctionnement se révèle négatif, aucun mouvement de la porte est possible.

#### Cellule photoélectrique Reflex (Fig. 29)

Avec auto test : programmer le paramètre "P2" = 1.

Permet d'effectuer un test automatique du fonctionnement de la cellule photoélectrique à chaque mouvement de la porte.

Si le test de fonctionnement se révèle négatif, aucun mouvement de la porte est possible.

#### Barre palpeuse (Fig. 30)

Avec auto test : programmer le paramètre "P2" = 1.

Permet d'effectuer un test automatique du fonctionnement de la barre palpeuse à chaque mouvement de la porte.

Si le test de fonctionnement se révèle négatif, aucun mouvement de la porte est possible.



**Il est impératif de programmer le paramètre "P2" pour une bonne prise en compte des cellules photoélectriques ou de la barre palpeuse.**

#### Feu orange (Fig. 31)

Programmer le paramètre "P1" en fonction du mode de fonctionnement désiré :

- Sans préavis avant mouvement de la porte : "P1" = 0.
- Avec préavis de 2 s avant mouvement de la porte : "P1" = 1.

#### Clavier à code filaire (Fig. 32)

#### Kit sécurité portillon (Fig. 33)

Lors de la mise en place du contact portillon, il faut raccorder celui-ci en lieu et place du pont réalisé entre les bornes 5 et 6.



**Si suppression du contact portillon, il est impératif de refaire le pont entre les bornes 5 et 6.**

#### Batterie (Fig. 34)

#### Antenne (Fig. 35)

#### Éclairage déporté (Fig. 36)

Tout éclairage raccordé doit être de type Classe 2 (double isolation).

Plusieurs éclairages peuvent être raccordés sans dépasser une puissance totale de 500 W.



# PARAMÉTRAGE

## Schéma général de paramétrage **Fig. 37**

### Signification des différents paramètres

| Code | Désignation   | Valeurs  | Commentaires   |
|------|---|--|--|
| P0   | Mode de fonctionnement                              | 0 : séquentiel<br>1 : fermeture automatique  | Le fonctionnement en mode fermeture automatique n'est possible que si des cellules photoélectriques sont installées. C'est à dire P2=1 ou P2=2.<br>En mode fermeture automatique, la fermeture de la porte se fait automatiquement après la durée de temporisation programmée au paramètre "t0".   |
| P1   | Préavis du feu orange                               | <b>0 : sans préavis</b><br>1 : avec préavis de 2 s   | Si le garage donne sur la voie publique, sélectionner obligatoirement avec préavis : P1=1.   |
| P2   | Entrée de sécurité                                  | <b>0 : pas de dispositif de sécurité</b><br>1 : dispositif de sécurité avec auto test<br>2 : dispositif de sécurité sans auto test       | Si la valeur 0 est sélectionnée, l'entrée de sécurité n'est pas prise en compte.<br>Si la valeur 1 est sélectionnée, l'auto test du dispositif s'effectue à chaque cycle de fonctionnement.<br>Si la valeur 2 est sélectionnée : dispositif de sécurité sans auto test, il est impératif de tester tous les 6 mois le bon fonctionnement du dispositif.  |
| P3   | Sensibilité de la détection d'obstacle              | 0 : très peu sensible<br>1 : peu sensible<br>2 : standard<br>3 : très sensible   | En cas de modification de ce paramètre, il est impératif d'effectuer la procédure de mesure d'effort en fin d'installation ou d'installer une barre palpeuse.  |
| P4   | Cycle ouverture partielle                           | <b>0 : non valide</b><br>1 : valide  | Si le cycle ouverture partielle est validé :<br>. un appui court sur la touche de la télécommande provoque l'ouverture partielle.<br>. un appui long sur la touche de la télécommande provoque l'ouverture totale.   |
| P5   | Vitesse en fermeture                                | 0 : vitesse la plus lente : environ 3,5 cm/s à<br>9 : vitesse la plus rapide : environ 18 cm/s<br><b>Par défaut, 6 : environ 12 cm/s</b> | En cas de modification de ce paramètre, il est impératif d'effectuer la procédure de mesure d'effort en fin d'installation ou d'installer une barre palpeuse.<br>En cas de modification de ce paramètre, si des détections d'obstacle intempestives surviennent, il est nécessaire d'effectuer à nouveau le réglage de fin de course et l'auto-apprentissage.  |
| P6   | Position ouverture partielle                        | Enregistrement de la position réelle selon Fig. 39   |  |
| P7   | Vitesse d'accostage en fermeture                    | 0 : pas de ralentissement<br><b>1 : ralentissement court</b><br>2 : ralentissement long  | P7=0 : pas de ralentissement en fin de fermeture.<br>P7=1 : la vitesse est réduite durant les 20 derniers centimètres.<br>P7=2 : la vitesse est réduite durant les 50 derniers centimètres.<br>En cas de modification de ce paramètre, il est impératif d'effectuer la procédure de mesure d'effort en fin d'installation ou d'installer une barre palpeuse.<br>En cas de modification de ce paramètre, si des détections d'obstacle intempestives surviennent, il est nécessaire d'effectuer à nouveau le réglage de fin de course et l'auto-apprentissage. |
| P8   | Vitesse en ouverture                                | 0 : vitesse la plus lente : environ 3,5 cm/s à<br><b>9 : vitesse la plus rapide : environ 18 cm/s</b>                                    | En cas de modification de ce paramètre, si des détections d'obstacle intempestives surviennent, il est nécessaire d'effectuer à nouveau le réglage de fin de course et l'auto-apprentissage.   |
| P9   | Choix sens de fonctionnement (type de porte)        | <b>0 : sens 1 : tout type de porte sauf battante</b><br>1 : sens 2 : porte battante  | En cas de modification de ce paramètre il est nécessaire d'effectuer à nouveau le réglage de fin de course et l'auto-apprentissage.  |
| A0   | Action de sécurité avant ouverture (sécurité ADMAP) | <b>0 : sans effet</b><br>1 : mouvement refusé  | Si la valeur 1 est sélectionnée, l'activation de l'entrée de sécurité empêche l'ouverture de la porte.   |
| A1   | Action de sécurité fermeture                        | 1 : arrêt<br>2 : arrêt + réouverture partielle<br><b>3 : réouverture totale</b>  | La valeur 1 est interdite en cas d'utilisation d'une barre palpeuse sur l'entrée de sécurité.  |
| A2   | Action détection d'obstacle en fermeture            | 2 : arrêt + réouverture partielle<br><b>3 : réouverture totale</b>   |  |
| t0   | Temporisation fermeture automatique                 | 0 à 12 (valeur temporisation = valeur x 10 s)<br>2 : 20 s  |  |
| t1   | Temporisation éclairage                             | 0 à 60 (valeur temporisation = valeur x 10 s)<br>6 : 60 s  | Remarque : du fait de la protection thermique, l'éclairage intégré peut se couper automatiquement en cas d'activation prolongée. Ainsi, il est recommandé de sélectionner une temporisation d'éclairage supérieure à 2 mn (t1=12) uniquement lorsqu'un éclairage déporté est utilisé.  |

(Texte en gras = valeurs par défaut)

Exemple de programmation : réglage de la vitesse d'accostage en fermeture "P7" (Fig. 38)

Paramétrage d'une zone de ralentissement longue "P7" = 2.

**Cas particulier : réglage de la position de la porte pour l'ouverture partielle (Fig. 39)**

Accéder au paramètre "P6" et valider par "OK"

Positionner la porte à la position d'ouverture partielle souhaitée :

- . Un appui maintenu sur la touche "-" provoque la fermeture.
- . Un appui maintenu sur la touche "+" provoque l'ouverture.
- . Valider par "OK".
- . Sortir du menu par "SET".

**Mode marche forcée (Fig. 40)**

Cette fonction permet de manoeuvrer la porte à tout moment (perte de télécommande, défaut dispositif de sécurité...) :

- . Un appui maintenu sur la touche "-" provoque la fermeture.
- . Un appui maintenu sur la touche "+" provoque l'ouverture.

**Programmation d'une télécommande type Situo Telis Composio Impresario (Fig. 41)**

Avant de réaliser la programmation, s'assurer que la télécommande à programmer a déjà mémorisé la clé système. (Voir notice de la télécommande correspondante).

[1]. Appuyer sur le bouton "PROG" du Dexxo Pro jusqu'à l'allumage de la lampe.

[2]. Appuyer brièvement sur le bouton "PROG" de la télécommande .

Attendre le clignotement de la lampe du Dexxo Pro.

Ceci peut prendre quelques secondes à 1 mn environ suivant le nombre de produits présents dans le système.

Remarque : Dexxo Pro peut mémoriser 6 télécommandes **Situo** au maximum. Pour les autres types de télécommandes le nombre n'est pas limité.

## FONCTIONNEMENTS PARTICULIERS

Après une coupure de courant, le prochain mouvement de la porte est nécessairement une ouverture totale ; le moteur doit se recalculer en butée haute avant de retrouver son fonctionnement normal.

Autres fonctionnements particuliers, voir livret utilisateur page 5.

## EFFACEMENT DES TÉLÉCOMMANDES ET DE TOUS LES RÉGLAGES

### Suppression des télécommandes Fig. 42 à 44

Effacement des télécommandes Keytis

Effacement individuel d'une touche de télécommande

Celui-ci peut être réalisé de 2 façons différentes :

- par la programmation à partir du moteur Dexxo Pro (Fig. 21).  
La programmation d'une touche déjà programmée provoque l'effacement de celle-ci.
- par effacement direct sur la télécommande (Fig. 42).  
Appuyer simultanément sur le bouton "PROG" et la TOUCHE à effacer de la télécommande.

**Effacement de toutes les télécommandes (Fig. 43)**

[1]. Appuyer sur le bouton "PROG" du Dexxo Pro jusqu'au clignotement de la lampe (7 s). Ceci provoque :

- l'effacement de la clé système mémorisée par le Dexxo Pro,
- l'effacement de la programmation de toutes les télécommandes mémorisées.

[2]. Répéter la procédure d'effacement direct pour l'ensemble des touches des télécommandes Keytis programmées sur le Dexxo Pro : Fig. 42.

**Ré-initialisation générale d'une télécommande (Fig. 44)**

Appuyer simultanément sur les boutons "PROG" et "KEY". Ceci provoque :

- l'effacement général de la programmation (toutes les touches),
- l'effacement de tous les paramétrages de la télécommande (voir notice de la télécommande Keytis io),
- la modification de la clé système mémorisée par la télécommande.

### Réinitialisation de tous les réglages Fig. 45

Appuyer sur la touche "SET" jusqu'à l'extinction de la lampe (7 s).

Provoque l'effacement de l'auto-apprentissage et le retour aux valeurs par défaut de tous les paramètres.

## VERROUILLAGE DE LA PROGRAMMATION (Fig. 46)

Permet de verrouiller les programmations (réglage des fins de course, auto apprentissage, paramétrages).

Appuyer **simultanément** sur les touches "SET", "+", "-" :

- l'appui doit débiter par "SET".
- l'appui sur "+" et "-" doit survenir dans les 2 s suivantes.

Pour accéder à nouveau à la programmation, répéter la même procédure.

# REMONTAGE DES CAPOTS

Remonter les capots tête moteur et éclairage intégré (Fig. 47).

## DIAGNOSTIC

### Affichage des codes de fonctionnement

| Code | Désignation   | Commentaires  |
|------|---|---|
| C1   | Attente de commande   |   |
| C2   | Ouverture de la porte   |   |
| C3   | Attente de refermeture de la porte                            |   |
| C4   | Fermeture de la porte   |   |
| C5   | Détection d'obstacle  | Affichage lors de la détection d'obstacle puis durant 30 s.   |
| C6   | Entrée de sécurité active                                     | Affichage lors d'une demande de mouvement ou en cours de mouvement, lorsque l'entrée de sécurité est active. L'affichage est maintenu tant que l'entrée de sécurité est active.   |
| C9   | Sécurité contact portillon active                             | Affichage lors d'une demande de mouvement ou en cours de mouvement, lorsque le contact portillon est ouvert. L'affichage est maintenu tant que le contact portillon reste ouvert. |
| Ca   | Auto test dispositif de sécurité en cours                     | Affichage lors du déroulement de l'auto test des dispositifs de sécurité.   |
| Cd   | Fonctionnement sur batterie de secours<br>Attente de commande |   |

### Affichage des codes de programmation

| Code | Désignation                          | Commentaires   |
|------|--------------------------------------|--|
| S1   | Attente de réglage                   | L'appui sur la touche "SET" pendant 2 s lance le mode auto-apprentissage.  |
| S2   | Mode auto-apprentissage              | L'appui sur la touche "OK" permet de lancer le cycle d'auto-apprentissage : l'affichage S2 devient clignotant durant tout le cycle.<br>L'appui sur les touches "+" ou "-" permettent la commande du moteur en marche forcée. |
| F0   | Attente mémorisation commande moteur | L'appui sur une touche de la télécommande permet d'affecter cette touche à la commande du moteur.<br>L'appui sur "PROG" permet de passer en mode "attente de mémorisation commande éclairage déporté : F1".                  |

### Affichage des codes erreurs et pannes

| Code | Désignation                             | Commentaires   | Que faire ?   |
|------|---|--|---|
| E1   | Effort maximum atteint                  | Durant l'auto-apprentissage, la porte demande un effort trop important pour le moteur. | Vérifier l'équilibrage et le bon fonctionnement manuel de la porte.   |
| E4   | Défaut auto test dispositif de sécurité | L'auto test des dispositifs de sécurité n'est pas satisfaisant.                        | Vérifier le bon paramétrage de "P2" en fonction du dispositif raccordé sur l'entrée de sécurité.<br>Vérifier le câblage des dispositifs de sécurité.<br>En cas de cellules photoélectriques, vérifier le bon alignement de celles-ci.           |
| Eb   | Autres défauts et pannes                | Ces codes correspondent à diverses pannes de la carte électronique.                    | Couper l'alimentation électrique (principale + batterie de secours), patienter quelques minutes puis re-connecter l'alimentation.<br>Effectuer un cycle d'auto-apprentissage.<br>Si le défaut persiste, contacter l'assistance technique Somfy. |

### Accès aux données mémorisées

Pour accéder aux données mémorisées sélectionner le paramètre "Ud" puis appuyer sur "OK" (Fig. 37).

| Données | Désignation  |
|---------|--|
| U0      | Compteur de cycle total : dizaines et unité  |
| U1      | Compteur de cycle total : milliers, centaines  |
| U2      | Compteur de cycle total : centaines de milles  |
| U3      | Compteur de cycle avec détection d'obstacle : dizaines et unité                      |
| U4      | Compteur de cycle avec détection d'obstacle : milliers                               |
| U5      | Nombre de canaux de commande mémorisés (télécommande mono-directionnelle uniquement) |
| d0 à d9 | Historique des 10 derniers défauts   |
| dd      | Effacement de l'historique des défauts : appuyer sur "OK" pendant 7 s (Fig.37).      |

# CARACTÉRISTIQUES TECHNIQUES

FR

|   |                          | Dexxo Pro 800 io   | Dexxo Pro 1000 io |
|---|--------------------------|--|-------------------|
| <b>CARACTÉRISTIQUES GÉNÉRALES</b>             |                          |  |                   |
| Alimentation secteur                          |                          | 230 V - 50 Hz  |                   |
| Puissance maxi consommée                      | Veille-fonctionnement    | 5 W - 600 W (avec éclairage déporté 500 W)   |                   |
| Force de traction                             | Effort de pointe         | 800 N  | 1000 N            |
|   | Effort d'arrachement (1) | 650 N  | 800 N             |
| Utilisation                                   |                          | Max 20 cycles par jour avec rail standard - max 50 cycles par jour avec rail haute performance testé pour 36 500 cycles avec rail standard et 90 000 cycles avec rail haute performance          |                   |
| Nombre de cycles Ouverture/Fermeture par jour |                          | 18 cm/s  |                   |
| Vitesse maximale                              |                          | 7 boutons - Ecran LCD 2 caractères   |                   |
| Interface de programmation                    |                          | - 20 ° C / + 60 ° C - intérieur sec - IP 20  |                   |
| Conditions climatiques d'utilisation          |                          | Butée mécanique à l'ouverture  |                   |
| Fins de course                                |                          | Électronique à la fermeture : position de fermeture mémorisée  |                   |
| Isolation électrique                          |                          | Classe 2 : double isolation <input type="checkbox"/>   |                   |
| Éclairage intégré                             |                          | 230 V / 40 W ; douille E14   |                   |
| Fréquence radio Somfy                         |                          | 868 - 870 MHz  |                   |
| Nombre de canaux mémorisables                 |                          | Situo io : 6 Autres : illimité   |                   |
| <b>CONNEXIONS</b>                             |                          |  |                   |
| Entrée sécurité                               | Type                     | Contact sec : NF   |                   |
|   | Compatibilité            | Cellules photoélectriques TX/RX - Cellule reflex - Barre palpeuse sortie contact sec   |                   |
| Entrée de sécurité portillon                  |                          | Contact sec : NF   |                   |
| Entrée de commande filaire                    |                          | Contact sec : NO   |                   |
| Sortie éclairage déporté                      |                          | 230 V - 500 W - classe 2 <input type="checkbox"/>  |                   |
| Sortie feu orange                             |                          | 24 V - 15 W avec gestion clignotement intégrée   |                   |
| Sortie alimentation 24 V pilotée              |                          | Oui : pour autotest possible cellules photoélectriques TX/RX   |                   |
| Sortie test entrée de sécurité                |                          | Oui : pour autotest possible cellule reflex ou barre palpeuse  |                   |
| Sortie alimentation accessoires               |                          | 24 V - 500 mA max  |                   |
| Entrée antenne déportée                       |                          | Oui : compatible antenne io (Réf. 9013953)   |                   |
| Entrée batterie de secours                    | Autonomie                | Oui : compatible pack batterie (Réf. 9001001)  |                   |
|   |                          | 12 heures ; 1 à 3 cycles suivant porte   |                   |
|   |                          | Temps de charge : 48 h   |                   |
| <b>FONCTIONNEMENT</b>                         |                          |  |                   |
| Mode marche forcée                            |                          | Par appui maintenu sur bouton de commande moteur   |                   |
| Temporisation d'éclairage (après mouvement)   |                          | Programmable : 60 s à 600 s  |                   |
| Mode fermeture automatique                    |                          | Oui : temporisation de refermeture programmable de 10 s à 120 s  |                   |
| Préavis feu orange                            |                          | Programmable : sans ou avec préavis (durée fixe 2 s)   |                   |
| Fonctionnement entrée de sécurité             | En fermeture             | Programmable : arrêt - réouverture partielle - réouverture totale  |                   |
|   | Avant ouverture (ADMAP)  | Programmable : sans effet ou mouvement refusé  |                   |
| Détection d'obstacle intégrée                 |                          | Sensibilité réglable : 4 niveaux   |                   |
| Fonctionnement en cas de détection d'obstacle |                          | Programmable : réouverture partielle ou réouverture totale   |                   |
| Commande ouverture partielle prédéterminée    |                          | Oui possible à sélectionner : position ouverture partielle ajustable   |                   |
| Démarrage progressif                          |                          | Oui  |                   |
| Vitesse d'ouverture                           |                          | Programmable de 3,5 cm/s à 18 cm/s : 10 valeurs possibles  |                   |
| Vitesse de fermeture                          |                          | Programmable de 3,5 cm/s à 18 cm/s : 10 valeurs possibles  |                   |
| Vitesse d'accostage en fermeture              |                          | Programmable : pas de ralentissement, zone de ralentissement courte (30 cm), zone de ralentissement longue (50 cm)   |                   |
| Diagnostic                                    |                          | Enregistrement et consultation des données : compteur de cycles, compteur de cycles avec détection d'obstacles, nombre de canaux radio mémorisés, historique des 10 derniers défauts enregistrés |                   |

(1) Effort maximal permettant l'arrachage puis le mouvement de la porte sur au moins 5 cm (selon définition RAL GZ).

## Encombrements

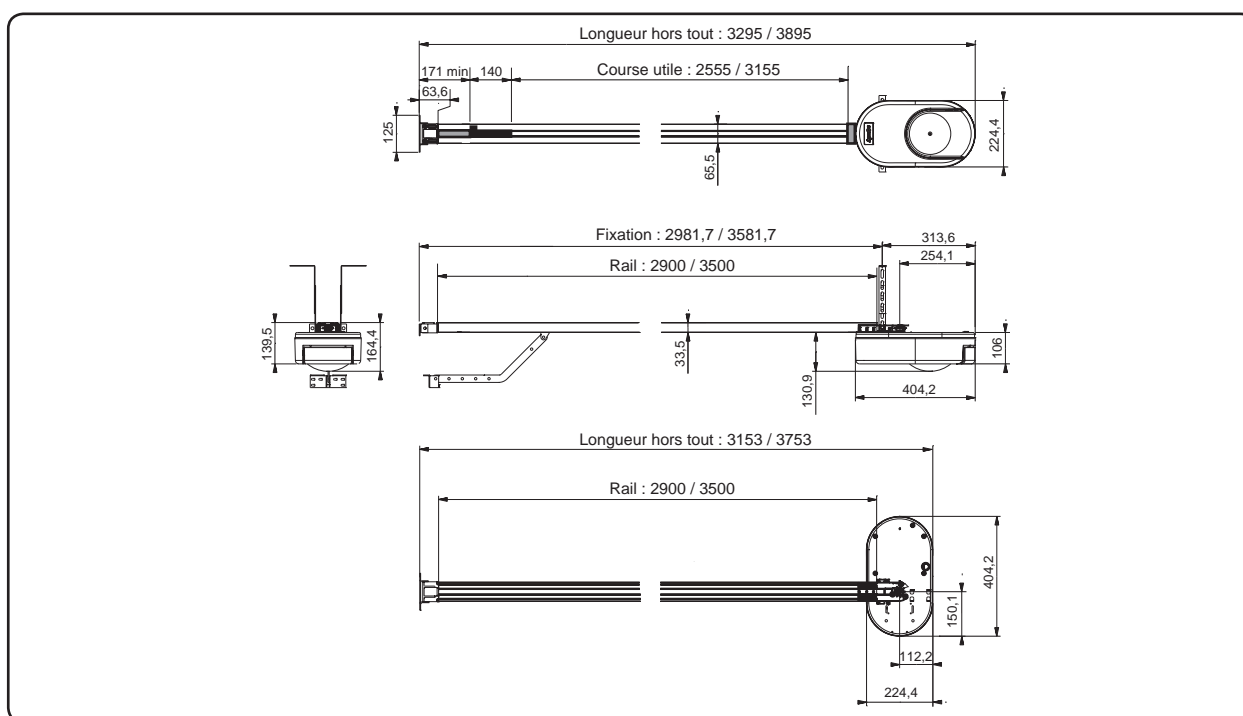

# Dexxo Pro io

## Manuel d'utilisation

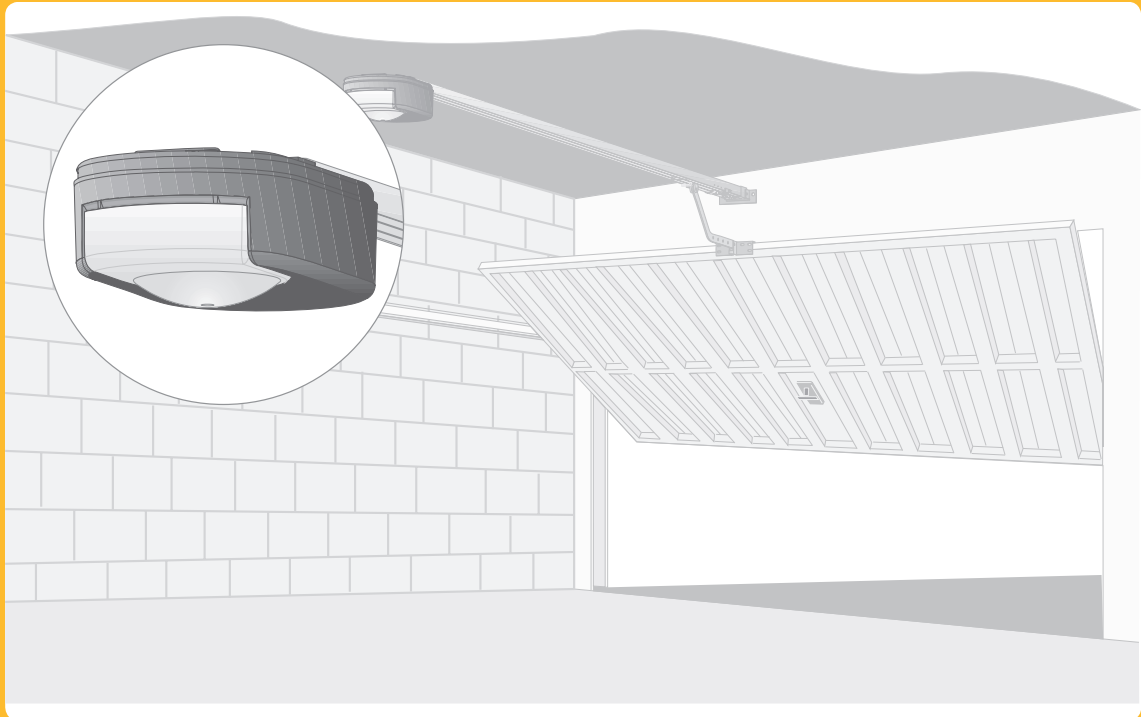

## SOMMAIRE

|  |          |
|--|----------|
| <b>GÉNÉRALITÉS</b>                             | <b>2</b> |
| L'univers Somfy ?                              | 2        |
| Assistance                                     | 2        |
| <b>CONSIGNES DE SÉCURITÉ</b>                   | <b>3</b> |
| Normes   | 3        |
| Consignes de sécurité                          | 3        |
| <b>PRÉSENTATION DU PRODUIT</b>                 | <b>3</b> |
| <b>FONCTIONNEMENTS ET UTILISATION</b>          | <b>4</b> |
| Fonctionnement normal                          | 4        |
| Fonctionnements particuliers                   | 5        |
| <b>DIAGNOSTIC DE FONCTIONNEMENT</b>            | <b>7</b> |
| <b>PÉRIPHÉRIQUES</b>                           | <b>7</b> |
| <b>ENTRETIEN</b>                               | <b>8</b> |
| Changement de l'ampoule de l'éclairage intégré | 8        |
| Vérifications                                  | 8        |
| Remplacement de la pile                        | 8        |
| <b>CARACTÉRISTIQUES TECHNIQUES</b>             | <b>8</b> |

## GÉNÉRALITÉS

Nous vous remercions d'avoir choisi un équipement Somfy. Ce matériel a été conçu, fabriqué par Somfy selon une organisation qualité conforme à la norme ISO 9001.

### L'univers Somfy ?

Somfy développe, produit et commercialise des automatismes pour les ouvertures et les fermetures de la maison. Centrales d'alarme, automatismes pour stores, volets, garages et portails, tous les produits Somfy répondent à vos attentes de sécurité, confort et gain de temps au quotidien.

Chez Somfy, la recherche de la qualité est un processus d'amélioration permanent. C'est sur la fiabilité de ses produits que s'est construite la renommée de Somfy, synonyme d'innovation et de maîtrise technologique dans le monde entier.

### Assistance

Bien vous connaître, vous écouter, répondre à vos besoins, telle est l'approche de Somfy.

Pour tout renseignement concernant le choix, l'achat ou l'installation de systèmes Somfy, vous pouvez demander conseil à votre installateur Somfy ou prendre contact directement avec un conseiller Somfy qui vous guidera dans votre démarche.

Info Somfy Grand Public 6 jours / 7 : 0 810 12 12 37 (*prix d'un appel local depuis un poste fixe*)

Internet : [www.somfy.fr](http://www.somfy.fr)

Nous nous réservons le droit à tout moment, dans un souci constant d'évolution et d'amélioration de nos modèles, de leur apporter toutes modifications que nous jugerons utiles. © SOMFY. SOMFY SAS, capital 20.000.000 Euros, RCS Bonneville 303.970.230

# CONSIGNES DE SÉCURITÉ

## Normes

Ce produit est conforme à la norme "sécurité, règles particulières pour les motorisations de portes de garage à ouverture verticale, pour usage résidentiel" (norme EN 60335-2.95). Ce produit installé selon les présentes instructions et conformément à la "fiche de vérification de l'installation", permet une mise en place conforme aux normes EN 13241-1 et EN 12453.

Les instructions, citées dans les notices d'installation et d'utilisation de ce produit, ont pour objectif de satisfaire les exigences de sécurité des biens, des personnes et des dites normes. Dans le cas de non-respect de ces instructions, Somfy se libère de toute responsabilité des dommages qui peuvent être engendrés. Le produit Dexxo Pro doit être installé à l'intérieur du garage avec un système à commande de secours intégrée.

Nous, SOMFY, déclarons que ce produit est conforme aux exigences essentielles et autres dispositions pertinentes de la directive 1999/5/EC. Une déclaration de conformité est mise à disposition à l'adresse internet [www.somfy.com/ce](http://www.somfy.com/ce) (Dexxo Pro io).

Produit utilisable dans l'Union Européenne et en Suisse.



**Instructions importantes de sécurité. Il est important pour la sécurité des personnes de suivre toutes les instructions. Conserver ces instructions.**

## Consignes de sécurité

Vérifier chaque mois que la porte inverse son mouvement lorsqu'elle rencontre un objet d'au moins 50 mm de haut placé sur le sol. Si ce n'est pas le cas, faites appel à votre installateur. Faire attention en utilisant le dispositif de débrayage manuel car une porte manuelle peut retomber rapidement du fait de ressorts faibles ou cassés, ou être mal équilibrée.

Avant toute manipulation ou intervention d'entretien, couper l'alimentation électrique et le cas échéant, enlever la batterie (Fig. 1).

Ne pas laisser les enfants jouer avec les dispositifs de commande de la porte. Mettre les télécommandes hors de portée des enfants (Fig. 2).

Pour l'éclairage intégré, utiliser exclusivement une ampoule puissance max. 230 V 40 W, douille E14 (Fig. 3).

Vérifier fréquemment l'installation, notamment les câbles, les ressorts et les fixations, pour déceler tout signe d'usure, de détérioration ou de mauvais équilibrage. Ne pas utiliser le système si une réparation ou un réglage est nécessaire car un défaut dans l'installation ou une porte mal équilibrée peut provoquer des blessures.

Surveiller les mouvements de la porte et maintenir toutes personnes à distance jusqu'à la fin du mouvement.

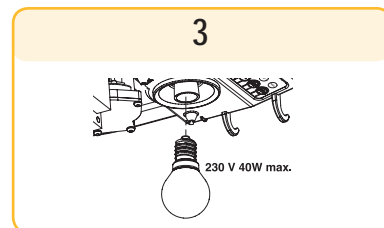
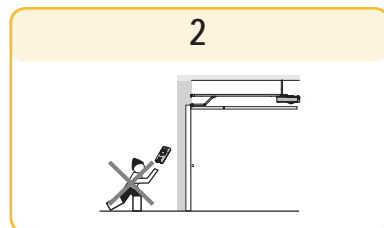
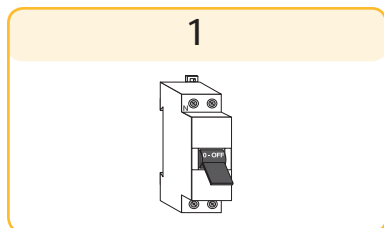

# PRÉSENTATION DU PRODUIT

## Description (Fig. 4)

L'ensemble Dexxo Pro a été conçu pour la motorisation de portes de garage pour usage résidentiel. Cette motorisation est composée :

- d'une tête moteur (Rep. 1) avec éclairage intégré (Rep. 2) et d'un afficheur digital de fonctionnement (Rep. 5).
- d'un ensemble rail (Rep. 3) avec dispositif de débrayage manuel (Rep. 4).

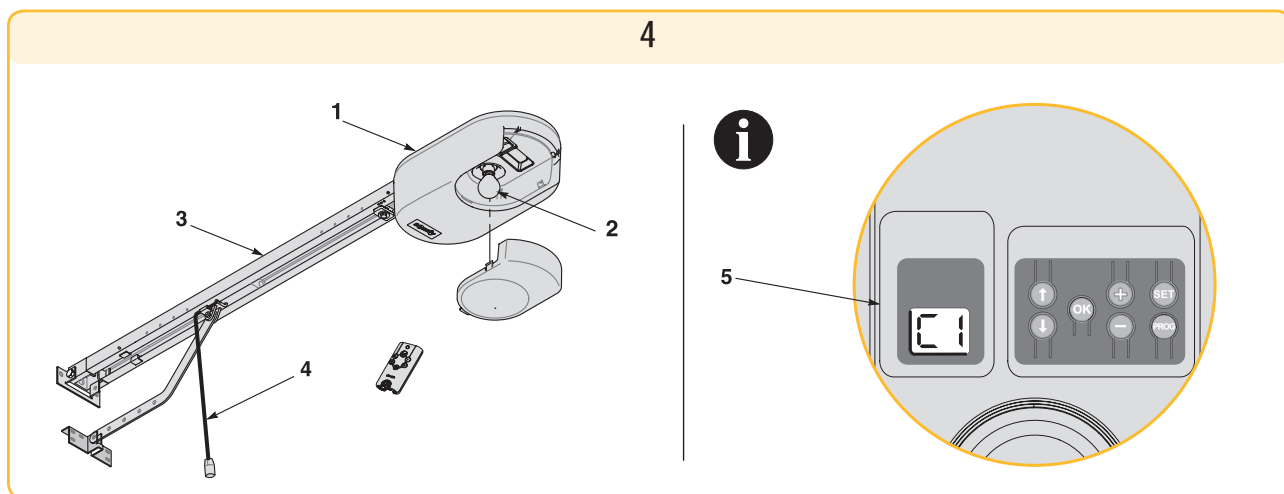

# FR FONCTIONNEMENTS ET UTILISATION

## Fonctionnement normal

Utilisation des télécommandes type Keytis ou similaires

Ouverture (Fig. 5)

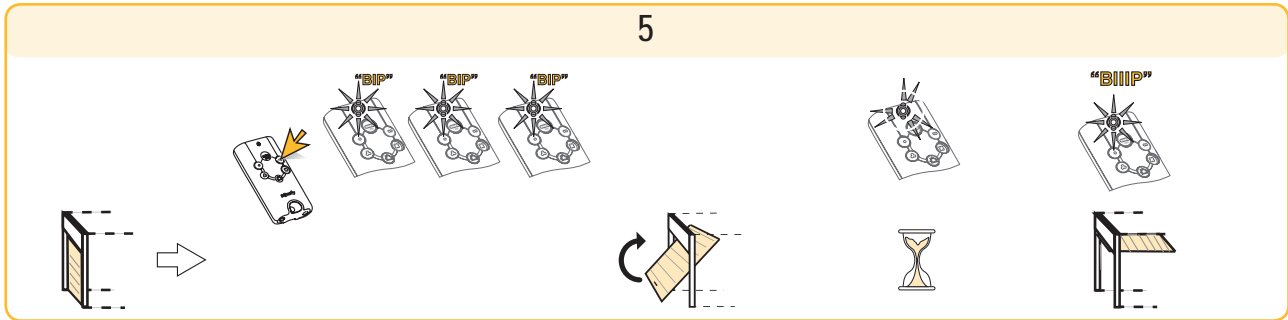

Fermeture (Fig. 6)

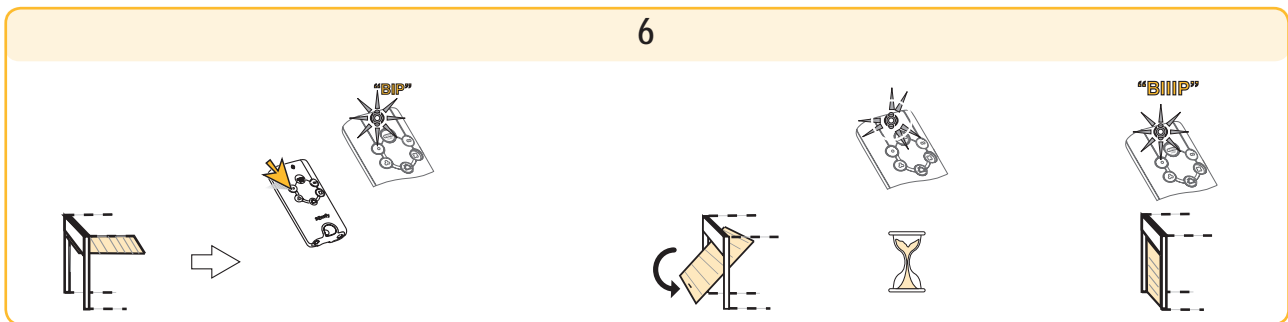

Stop (Fig. 7)

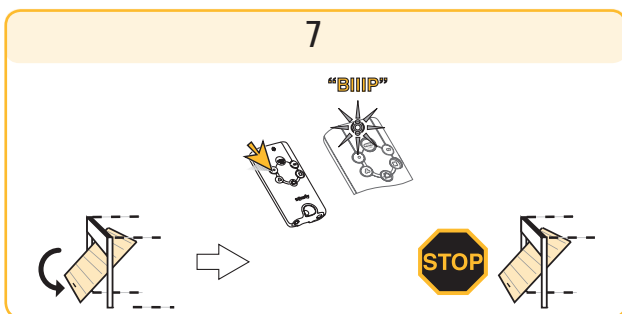

Stop général (Fig. 8)

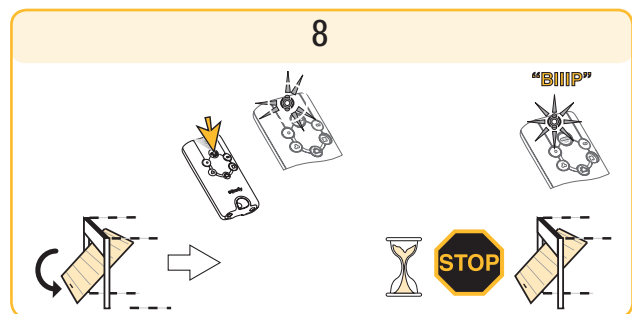

Fermeture générale (Fig. 9)

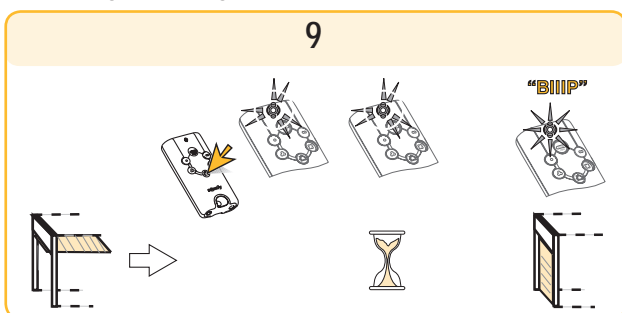

Mouvement interrompu (Fig. 10)

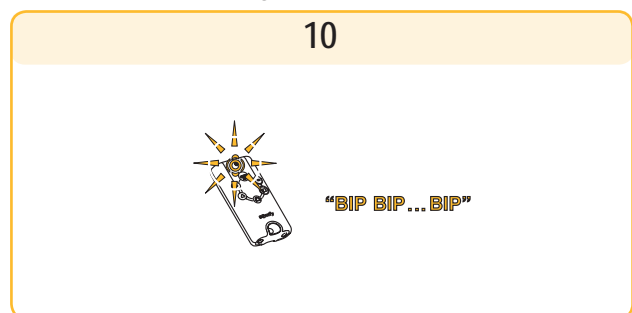

Mouvement non exécuté (Fig. 11)

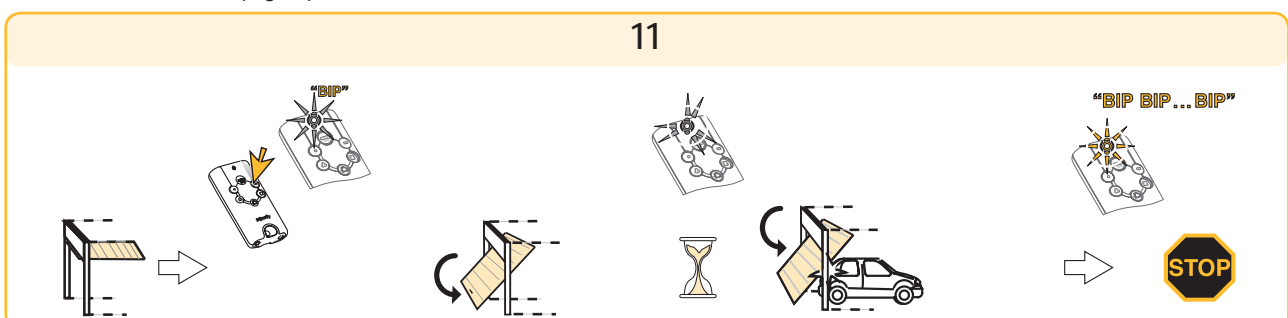



**Fonctionnement de la détection d'obstacle (Fig. 12 et 13)**

Une détection d'obstacle durant l'ouverture provoque l'arrêt de la porte accompagné d'un léger mouvement de retrait afin de dégager l'obstacle (Fig. 12).

Une détection d'obstacle durant la fermeture provoque l'arrêt puis la ré-ouverture de la porte (Fig.13).

L'éclairage intégré est activé par intermittence pendant 30 s.

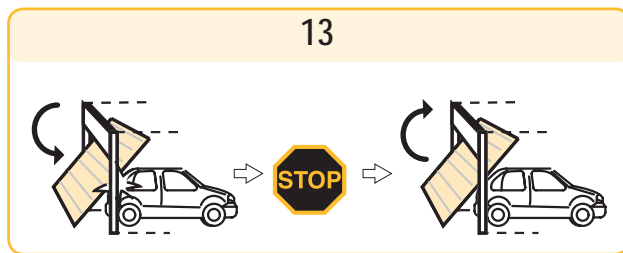
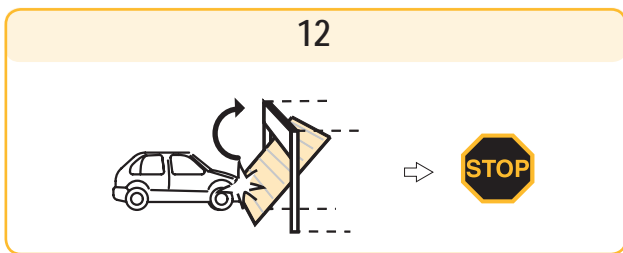

**Fonctionnement de l'éclairage intégré**

L'éclairage s'allume à chaque mise en route de la motorisation. Il s'éteint automatiquement au bout d'une minute après la fin du mouvement de la porte. Cette temporisation est réglable (voir chapitre paramétrage). Une utilisation répétitive donnant lieu à un allumage continu de la lampe, peut conduire à une extinction automatique due à une protection thermique.

**Fonctionnement du dispositif de débrayage manuel (Fig. 14)**

Le Dexxo Pro est équipé d'un dispositif de débrayage manuel qui permet de manoeuvrer la porte manuellement, par exemple, en cas de panne électrique. Ce dispositif doit être accessible facilement, à 1,80 m du sol **maximum**.

- [1]. Débrayage de la motorisation  
Tirer sur la cordelette jusqu'au débrayage du système d'entraînement de la porte.
- [2]. Manoeuvre manuelle de la porte  
Celle-ci est possible tant que le système d'entraînement est débrayé.
- [3]. Ré-embayage de la motorisation  
Manoeuvrer la porte manuellement jusqu'à ce que le dispositif d'entraînement vienne se verrouiller sur le rail de transmission.

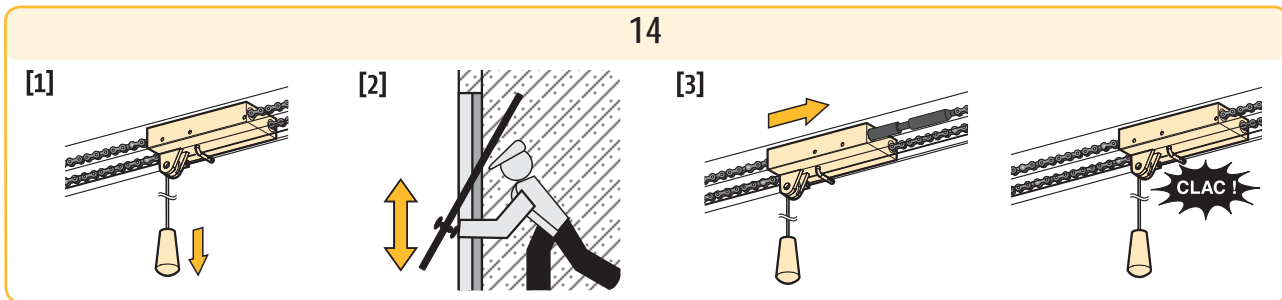

**!** Lors du débrayage de la motorisation, un mauvais équilibre de la porte peut entraîner des mouvements brusques pouvant représenter un danger.

**!** Utiliser la cordelette uniquement pour débrayer la motorisation. Ne jamais utiliser la cordelette pour manoeuvrer la porte manuellement.

**!** Ré-embayer impérativement la motorisation avant toute nouvelle commande.

**Fonctionnements particuliers**

Selon les périphériques installés et les options de fonctionnement programmées par votre installateur, le moteur Dexxo Pro peut avoir les fonctionnements particuliers suivants :

**Fonctionnement avec une télécommande type Situo Telis Composio (Fig. 15)**

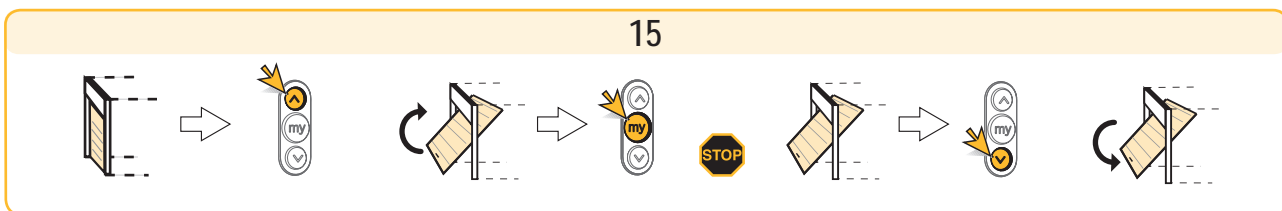

**Fonctionnement des cellules de sécurité**

Un obstacle placé entre les cellules empêche la fermeture de la porte.

Si un obstacle est détecté pendant la fermeture de la porte, celle-ci s'arrête puis se réouvre totalement ou partiellement suivant la programmation effectuée lors de l'installation.

L'éclairage intégré est activé par intermittence pendant 30 s.

### Fonctionnement de la sécurité portillon

L'ouverture de la porte piéton intégrée à la porte de garage empêche tout mouvement de la porte.  
L'éclairage intégré est activé par intermittence pendant 30 s.

### Fonctionnement avec feu orange clignotant

Le feu orange est activé lors de tout mouvement de la porte.  
Une pré-signalisation de 2 s avant le début du mouvement peut être programmée lors de l'installation.

### Fonctionnement de l'éclairage déporté

L'éclairage s'allume à chaque mise en route de la motorisation. Il s'éteint automatiquement au bout de 1 minute après la fin du mouvement de la porte.  
Cette temporisation est réglable lors de l'installation.

### Fonctionnement de l'ouverture partielle

Si cette option est validée :

- Un appui court sur la touche de la télécommande provoque l'ouverture partielle de la porte (Fig. 16).
- Un appui long sur la touche de la télécommande provoque une ouverture totale (Fig. 17).

La position ouverture partielle ne peut être atteinte que si la porte est préalablement fermée.

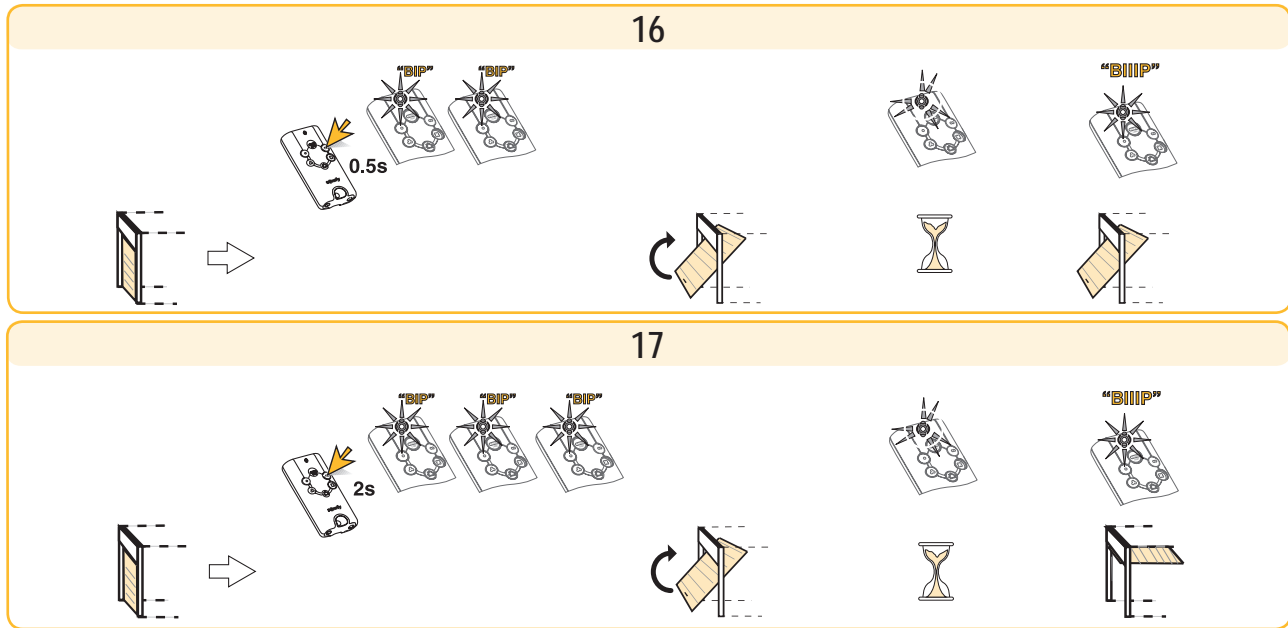

### Fonctionnement en mode fermeture automatique

La fermeture automatique de la porte s'effectue après un délai programmé lors de l'installation.  
Une nouvelle commande pendant ce délai annule la fermeture automatique et la porte reste ouverte.  
La commande suivante entraîne la fermeture de la porte.

### Fonctionnement sur batterie de secours

Si une batterie de secours est installée, le moteur Dexxo Pro peut fonctionner même en cas de coupure générale de courant.  
Le fonctionnement s'effectue alors dans les conditions suivantes :

- Vitesse réduite.
- L'éclairage ne fonctionne pas.
- Les périphériques de sécurité ne fonctionnent pas.

Caractéristiques de la batterie :

- Autonomie : 12 H ; 1 à 3 cycles de fonctionnement suivant le poids de la porte.
- Temps de recharge : 48 H
- Durée de vie avant remplacement : 3 ans environ.

Pour une durée de vie optimale de la batterie, il est recommandé de couper l'alimentation principale et de faire fonctionner le moteur sur batterie pendant quelques cycles, ceci 3 fois par an.

### Fonctionnement "marche forcée" (Fig. 18)

Cette fonction permet de manoeuvrer la porte à tout moment (perte de télécommande, défaut dispositif de sécurité...).

Enlever le capot éclairage intégré :

- Commander les mouvements de la porte avec les touches "+" et "-".
- Un appui maintenu sur la touche "-" provoque la fermeture.
- Un appui maintenu sur la touche "+" provoque l'ouverture.

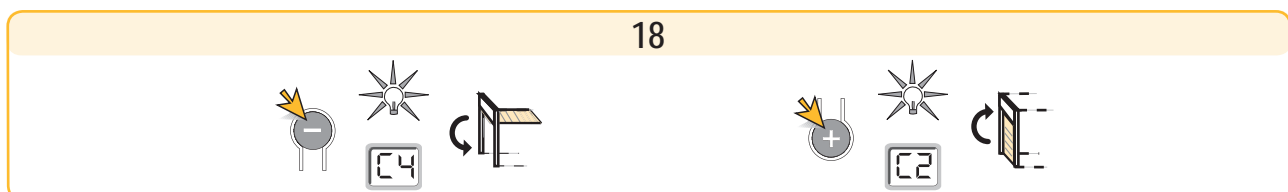

### Fonctionnement suite à une coupure de courant

Après une coupure de courant, le prochain mouvement de la porte est nécessairement une ouverture totale. Laisser impérativement la porte s'ouvrir totalement.

## DIAGNOSTIC DE FONCTIONNEMENT

L'afficheur digital de fonctionnement est disponible sous le bulbe de l'éclairage intégré. Il donne les indications sur le fonctionnement du moteur. Les principaux codes de fonctionnement sont les suivants :

| Code | Désignation   | Commentaires  |
|------|---|---|
| C1   | Attente de commande   |   |
| C2   | Ouverture   |   |
| C3   | Attente de refermeture de la porte                            |   |
| C4   | Fermeture   |   |
| C5   | Détection d'obstacle  | Indique que la porte a rencontré un obstacle. L'affichage est maintenu durant 30 s après la détection.  |
| C6   | Entrée de sécurité active                                     | Indique qu'un obstacle empêchant la fermeture de la porte est présent entre les cellules photoélectriques, ou est en contact avec un bord de sécurité installé sous la porte. |
| C9   | Sécurité contact portillon active                             | Indique que le portillon piéton intégré à la porte est ouvert. Le mouvement de la porte est interdit.   |
| Cd   | Fonctionnement sur batterie de secours<br>Attente de commande | Indique que l'alimentation principale du moteur est coupée, et que le moteur fonctionne grâce à la batterie de secours.   |

Si d'autres codes sont affichés, consultez votre installateur.

## PÉRIPHÉRIQUES

Plusieurs périphériques sont disponibles.

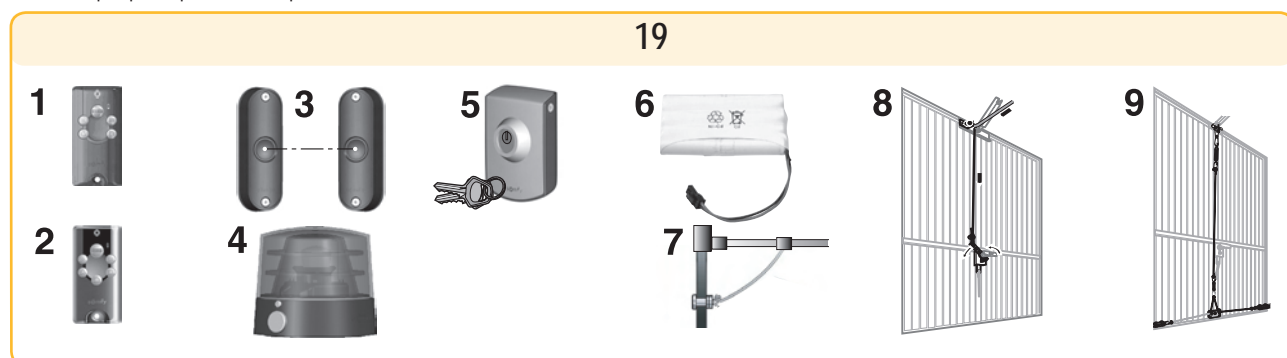

| Rep. | Description               | Commentaires  |
|------|---------------------------|---|
| 1    | Keytis 4 io               | Télécommande portative 4 canaux.  |
| 2    | Keytis 4 home io          | Télécommande portative 4 canaux + fermeture générale.   |
| 3    | Cellules photoélectriques | Pour interdire la fermeture de la porte en cas d'obstacle.  |
| 4    | Feu orange                | Pour signaler les mouvements de la porte à l'extérieur du garage.   |
| 5    | Contact à clé             | Interrupteur de commande à clé. Utilisation à l'extérieur du garage.  |
| 6    | Batterie                  | Pour garantir un bon fonctionnement en cas de coupure de courant.   |
| 7    | Serrure de déverrouillage | Permet le déverrouillage de la motorisation depuis l'extérieur, grâce à une serrure à clé. Fortement recommandée lorsque la porte de garage constitue l'unique accès au garage.               |
| 8    | Déverrouillage extérieur  | Permet le déverrouillage de la motorisation depuis l'extérieur, grâce à la poignée existante de la porte. Fortement recommandé lorsque la porte de garage constitue l'unique accès au garage. |
| 9    | Kit de verrouillage porte | Système permettant de renforcer le verrouillage de la porte.  |

## ENTRETIEN

### Changement de l'ampoule de l'éclairage intégré (Fig. 20)

[1] [2]. Déposer le capot d'éclairage intégré.

[3] [4]. Dévisser l'ampoule défectueuse et la remplacer.

[5] [6] [7]. Remettre le capot d'éclairage intégré.

Utiliser exclusivement une ampoule 230 V 40 W douille E14.

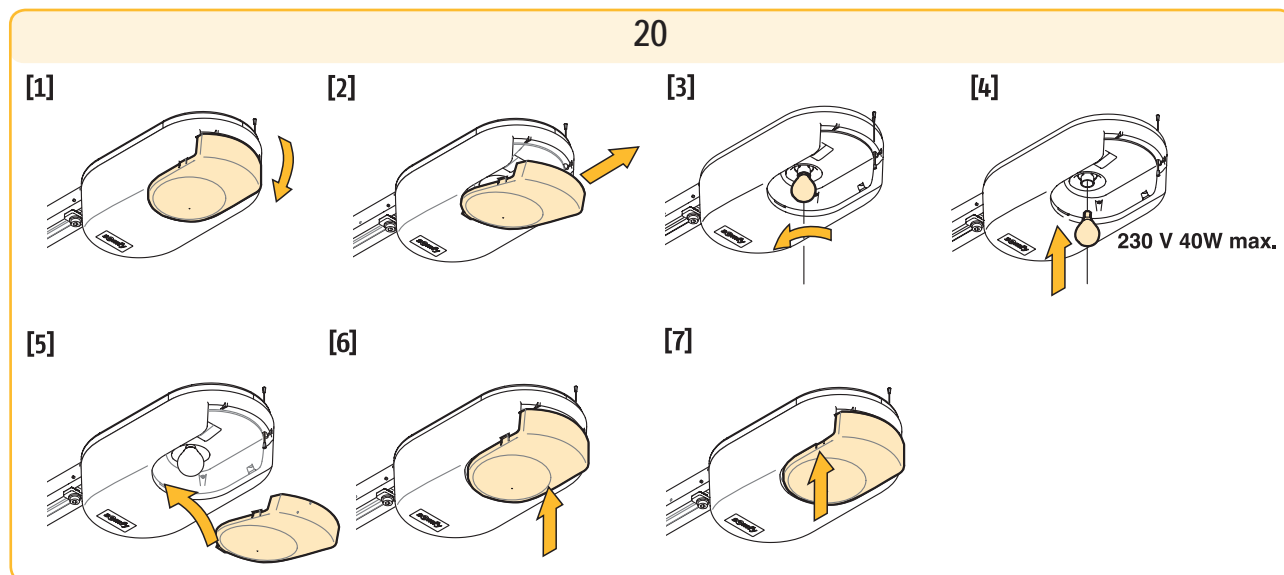

### Vérifications

#### Détection d'obstacle

Vérifier tous les 6 mois que la porte inverse son mouvement lorsqu'elle rencontre un obstacle d'au moins 50 mm de haut placé sur le sol.

#### Dispositifs de sécurité (cellules, contact portillon, barre palpeuse)

Vérifier le bon fonctionnement tous les 6 mois (voir page 5).

#### Batterie de secours

Pour une durée de vie optimale de la batterie, il est recommandé de couper l'alimentation principale et de faire fonctionner le moteur sur batterie pendant quelques cycles, ceci 3 fois par an.

### Remplacement de la pile

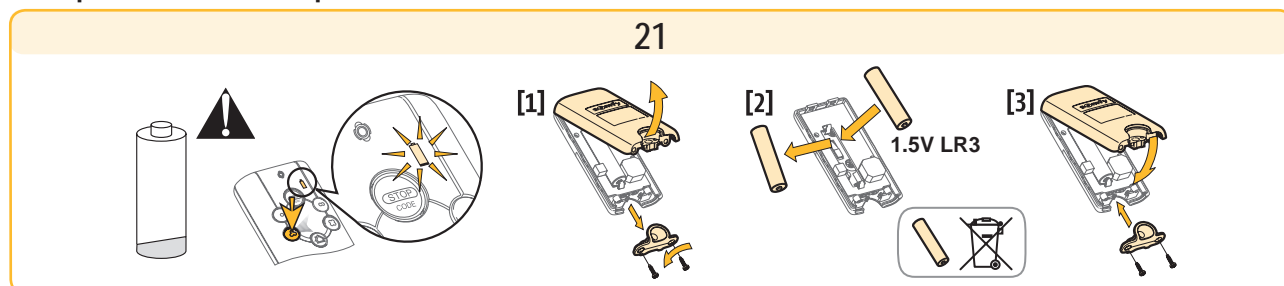

## CARACTÉRISTIQUES TECHNIQUES

| Caractéristiques techniques de bases | Dexxo Pro 800 io  | Dexxo Pro 1000 io |
|--------------------------------------|---|-------------------|
| Alimentation secteur                 | 230 V - 50 Hz   |                   |
| Puissance consommée en veille        | 5 W   |                   |
| Puissance consommée maximum          | 600 W (avec éclairage déporté 500 W)  |                   |
| Force de traction                    | 800 N   | 1000 N            |
| Utilisation                          | 20 cycles par jour avec rail standard (testé pour 36500 cycles)<br>50 cycles par jour avec rail haute performance (testé pour 90000 cycles) |                   |
| Nombre de canaux mémorisables        | Situo io : 6  | Autres : illimité |
| Fréquence radio SOMFY                | 868 - 870 MHz   |                   |
| Eclairage intégré                    | 230 V / 40 W max. Douille E14   |                   |
| Eclairage déporté                    | 230 V / 500 W max. Classe 2 <input type="checkbox"/>  |                   |
| Température de fonctionnement        | -20 °C / +60 °C   |                   |