

Dexxo Optimo RTS

- FR** Manuel d'installation - Illustrations
- DE** Gebrauchsanleitung - Abbildungen
- IT** Manuale d'installazione - Illustrazioni
- NL** Installatiegids - Illustraties

- EN** Installation manual - Illustrations
- ES** Manual de instalación - Ilustraciones
- PT** Manual de instalação - Ilustrações
- EL** Εγχειρίδιο εγκατάστασης - Εικόνες

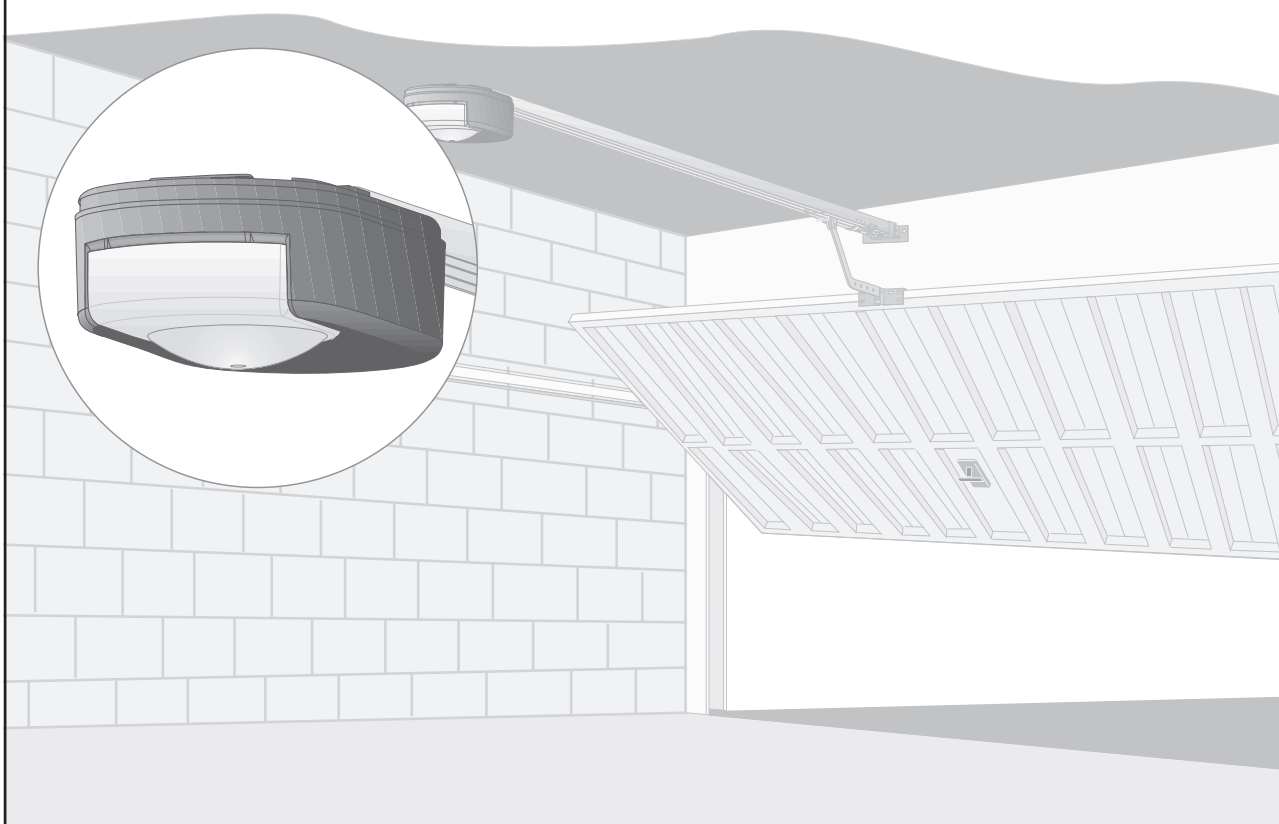

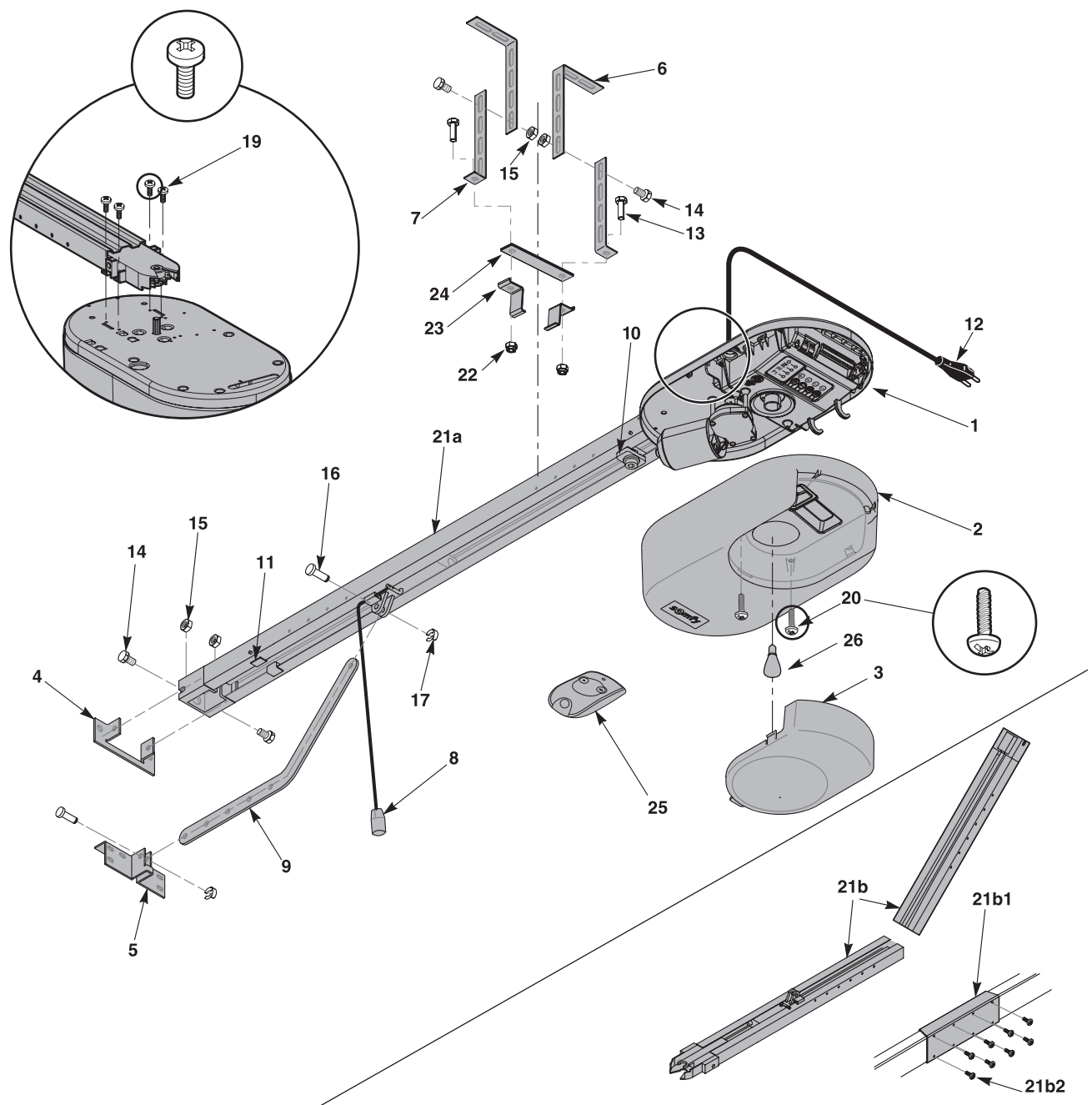
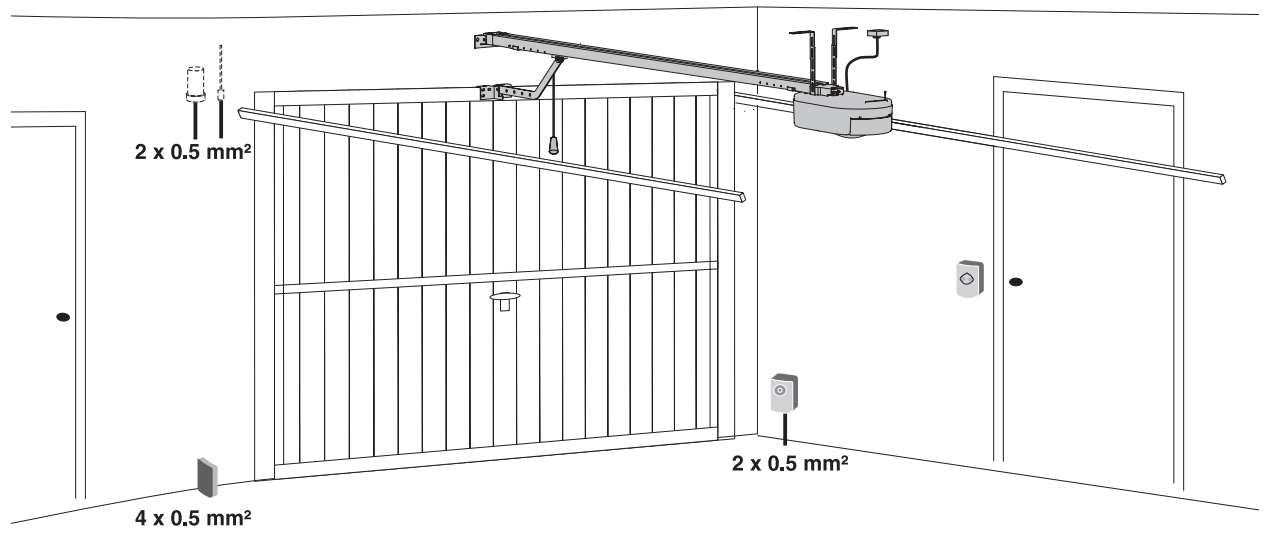

2

A

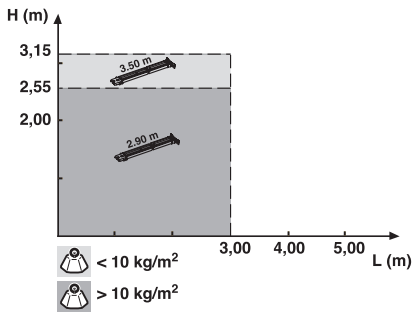
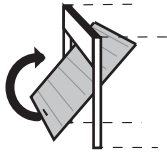

B

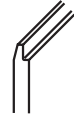
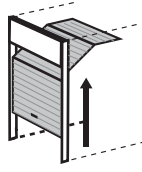

REF : 9009390

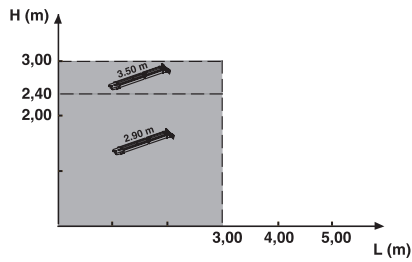

C

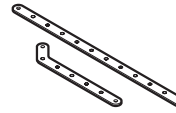
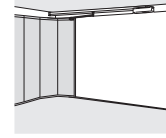
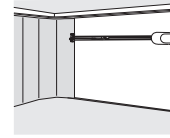
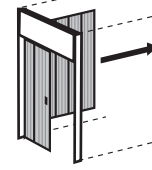

REF : 9014481

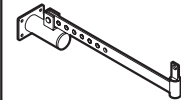

REF : 9014482

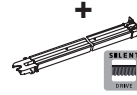

3

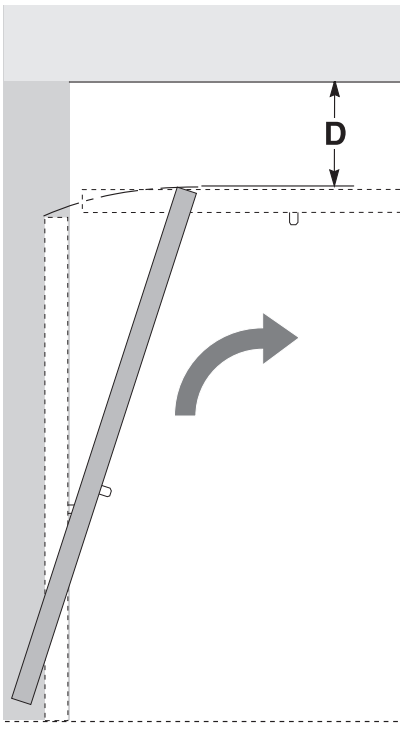

$35 < D < 200$

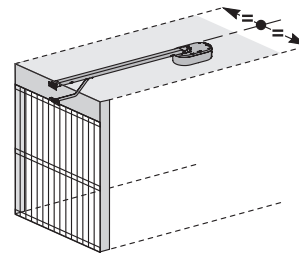
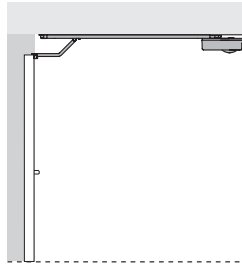

$D > 200$

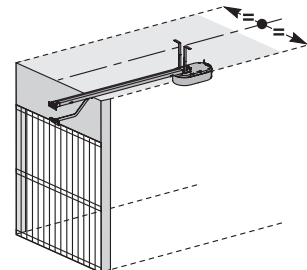
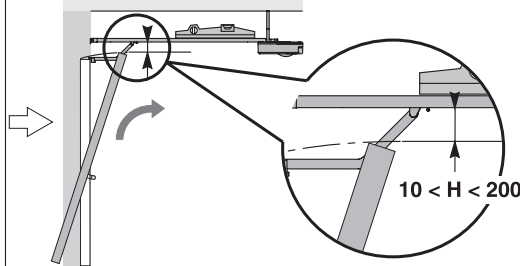

4

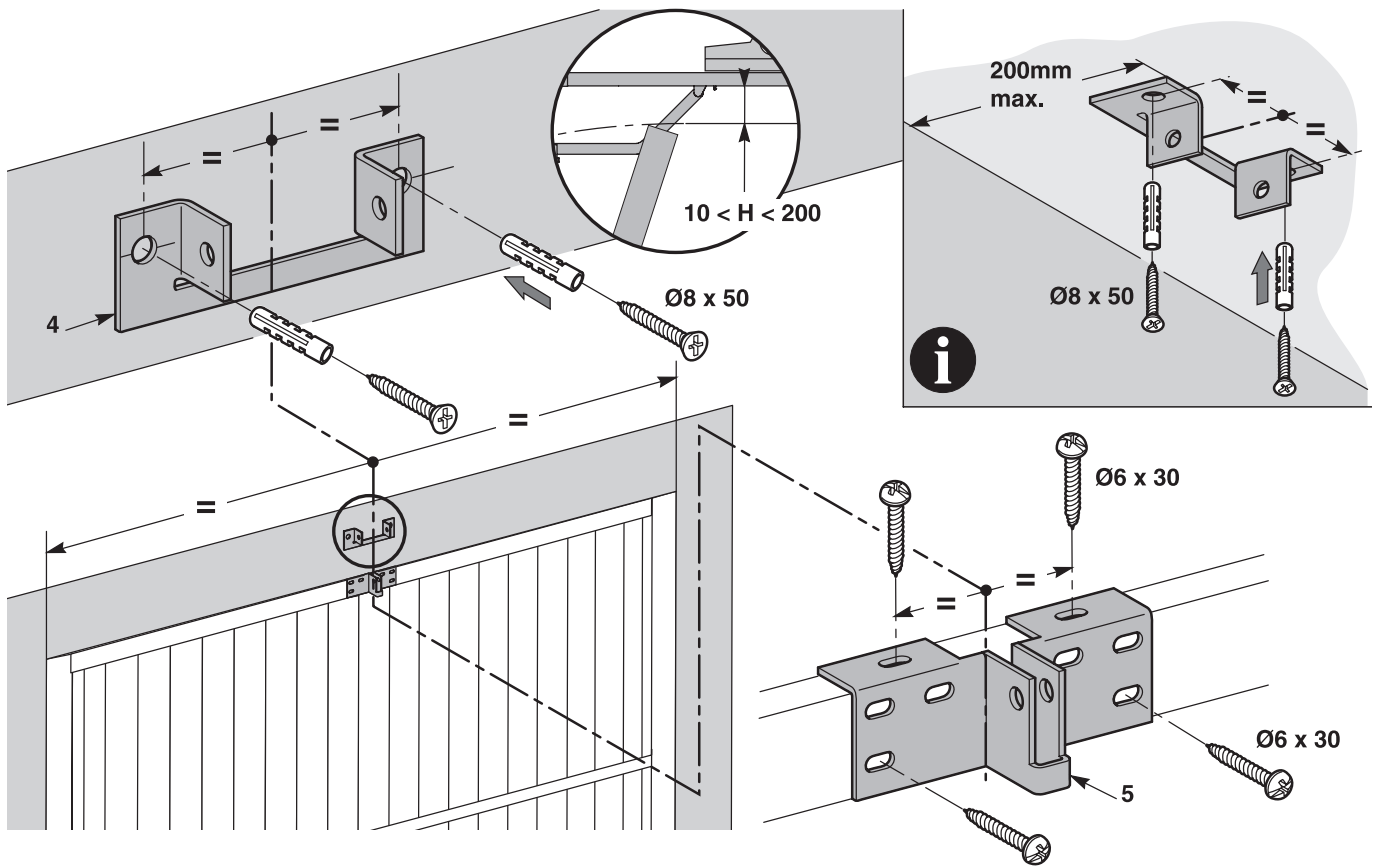

5

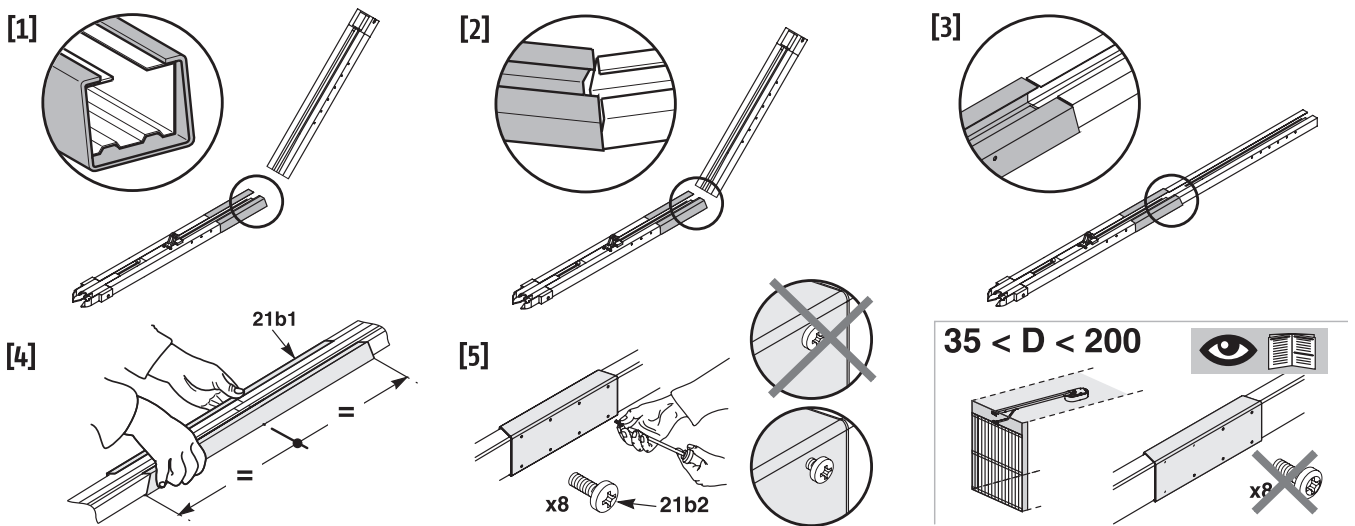

6

[1]

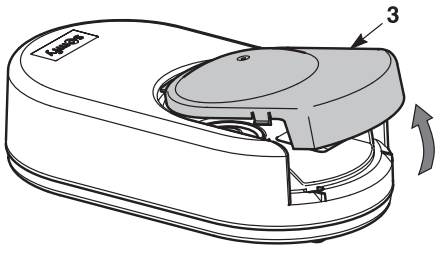

[2]

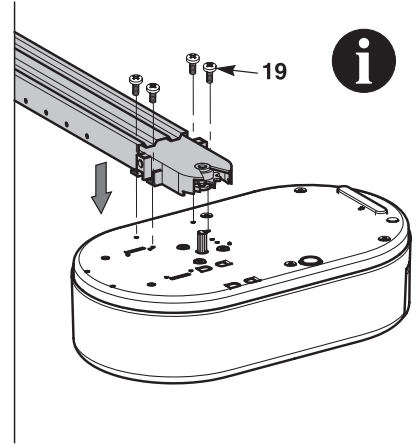
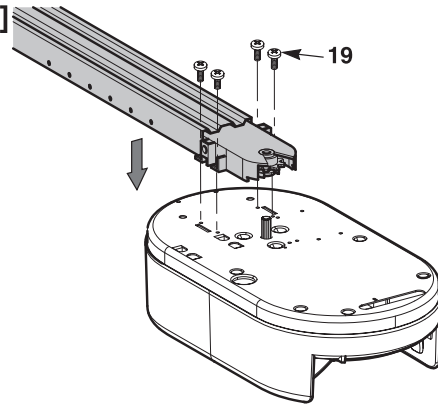

7

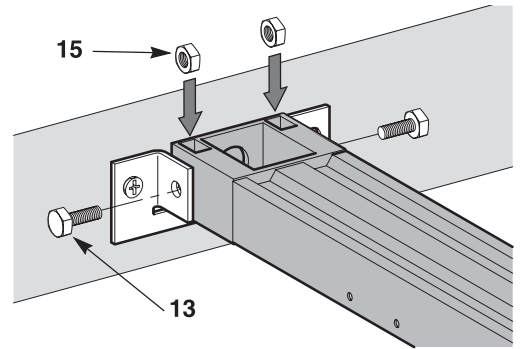
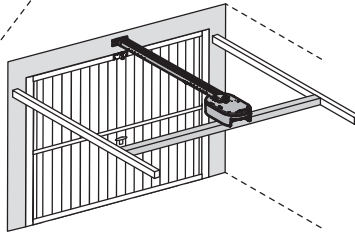
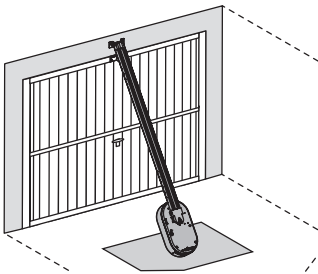

8

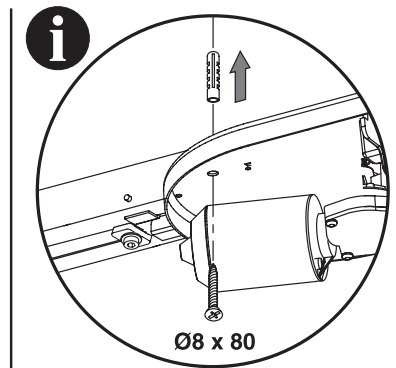
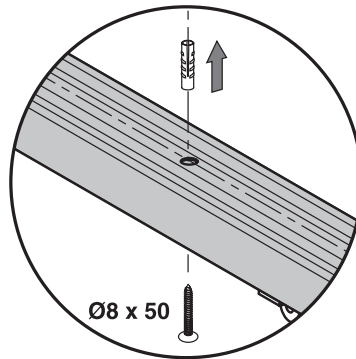
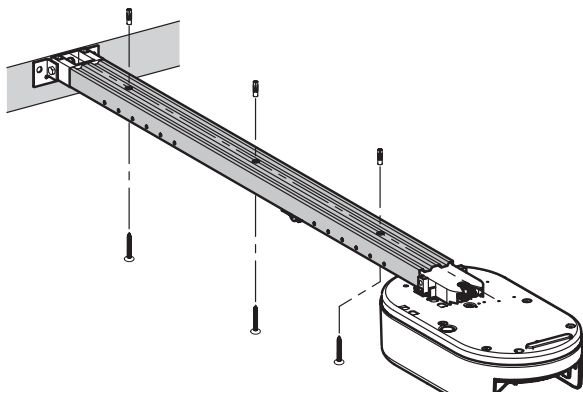

a

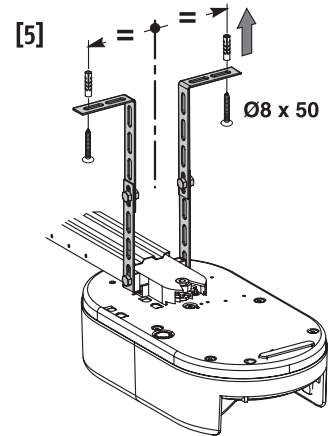
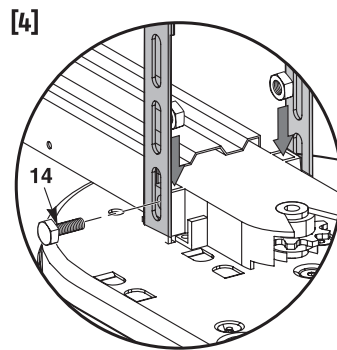
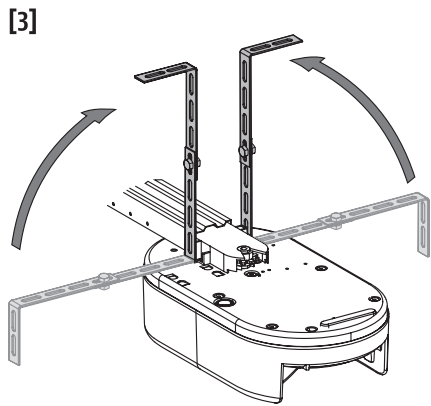
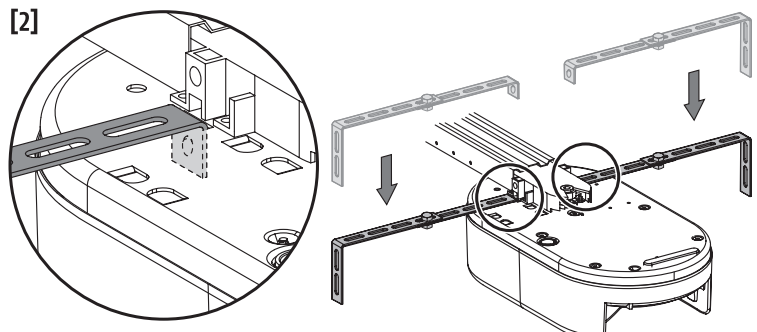
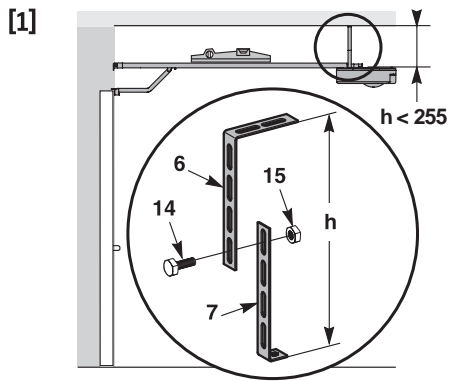

b

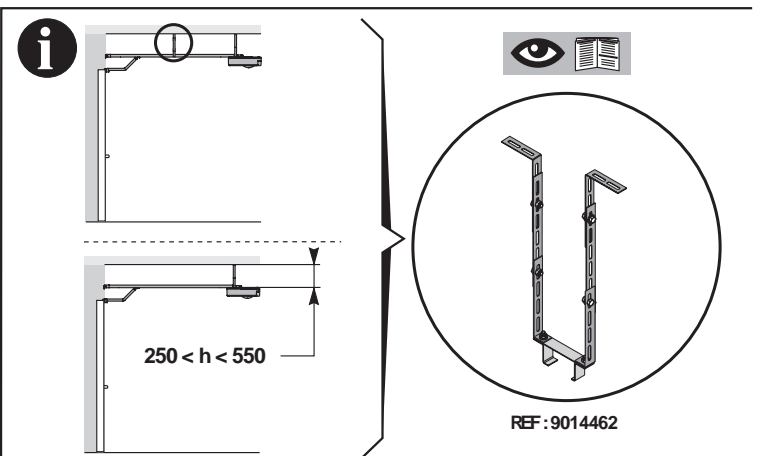
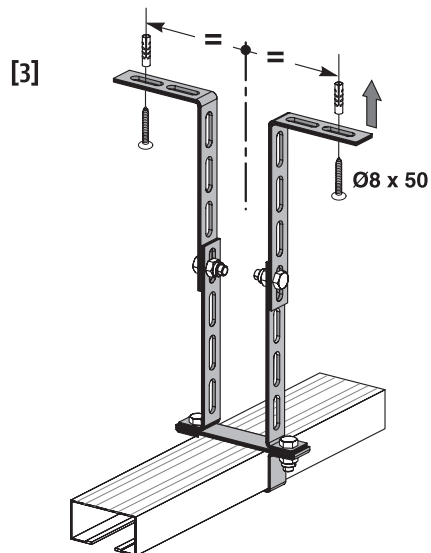
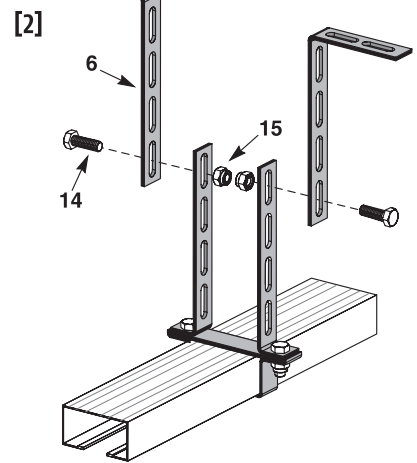
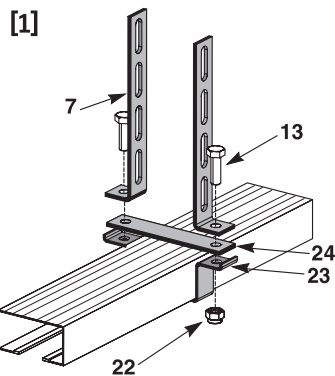
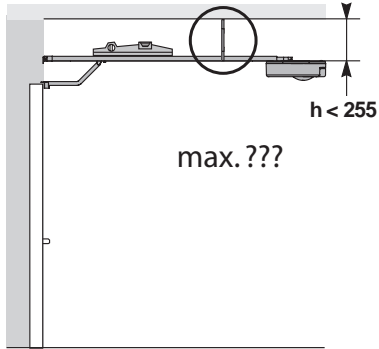

10

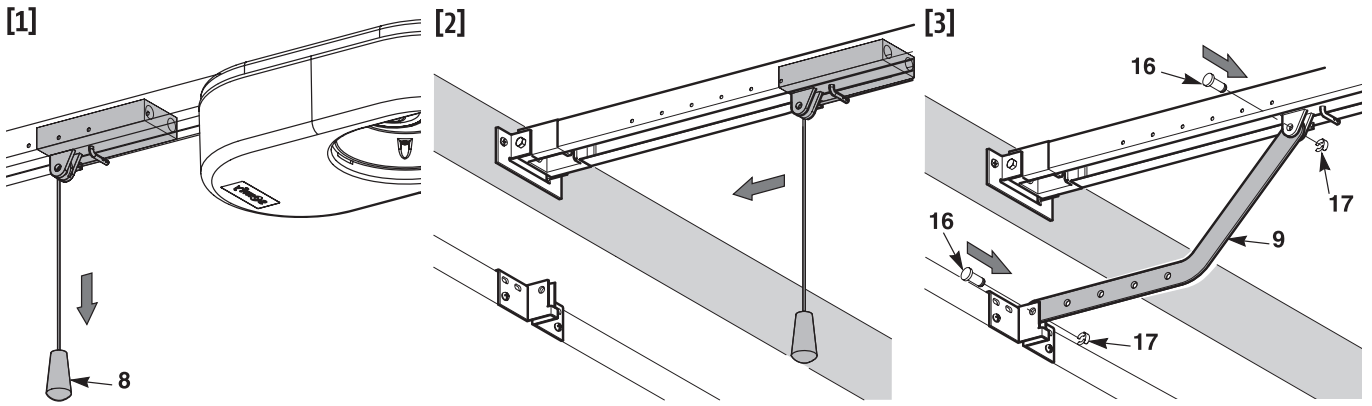

11

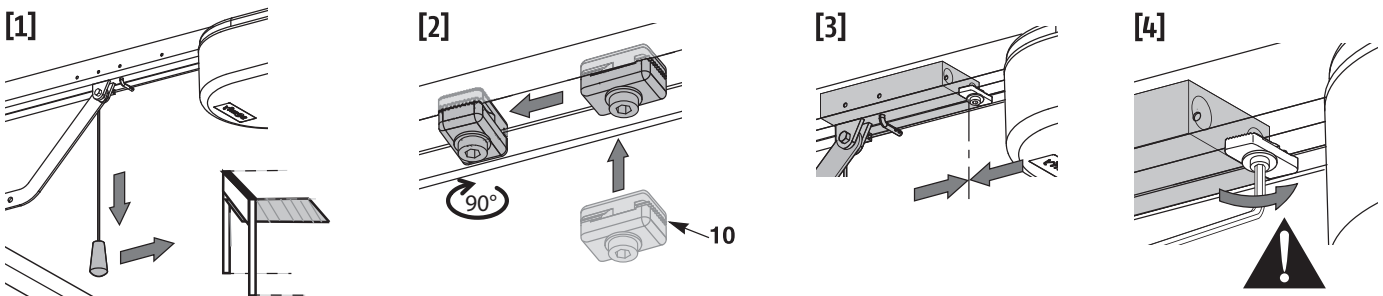

12

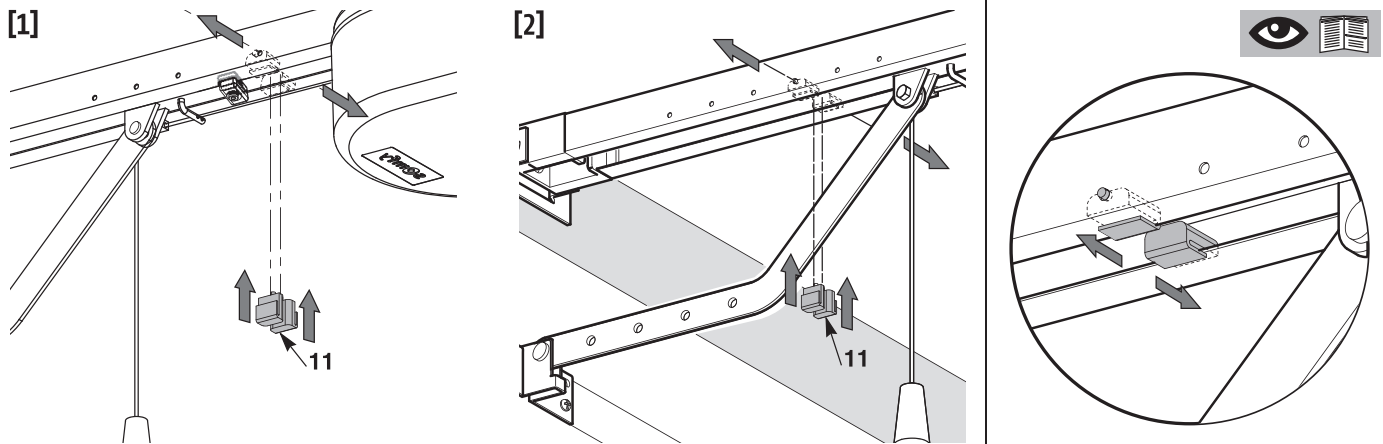

13

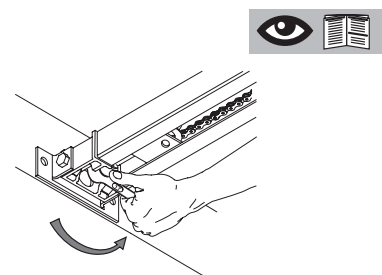

14

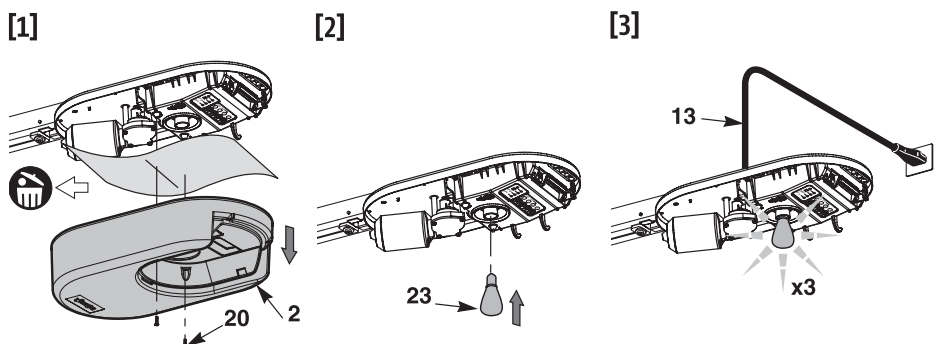

15

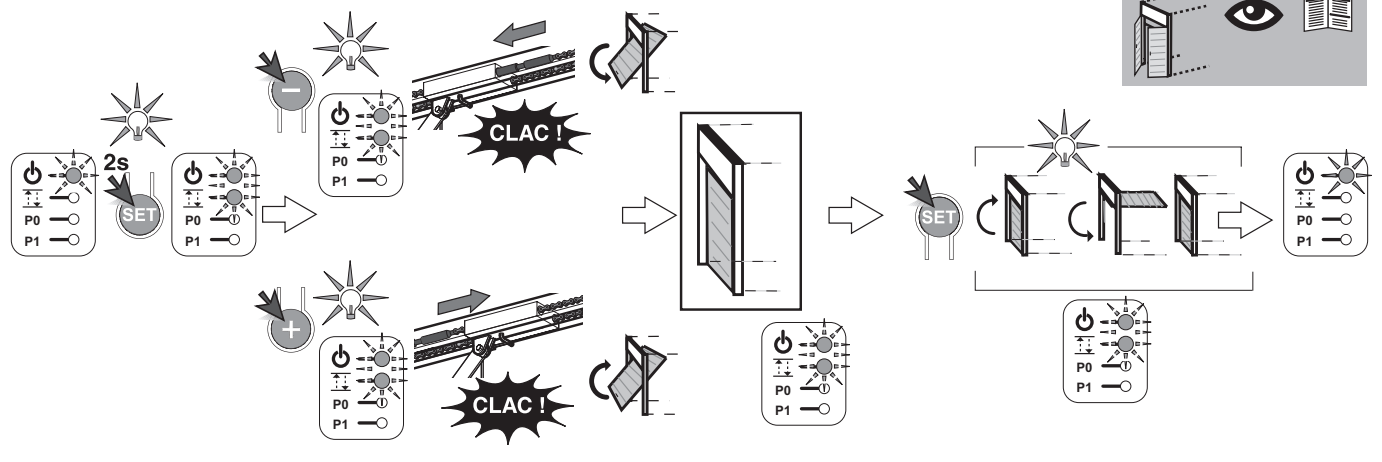

16

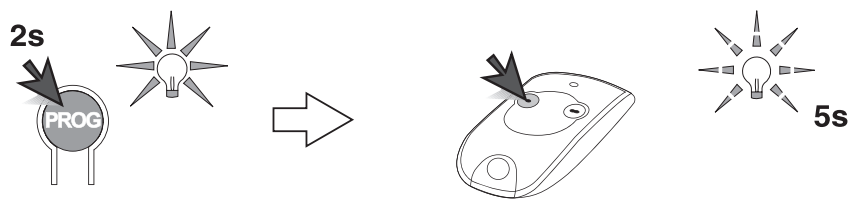

17

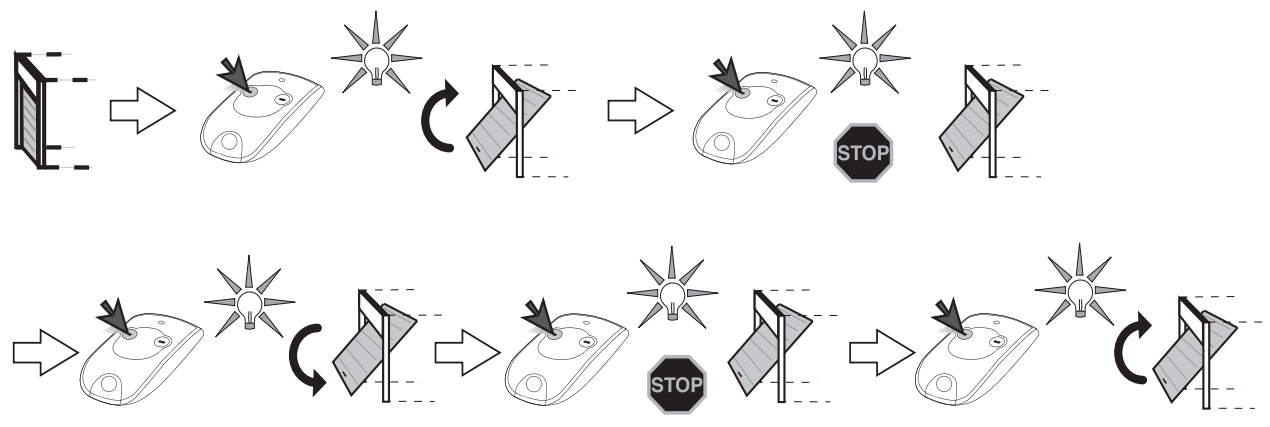

18

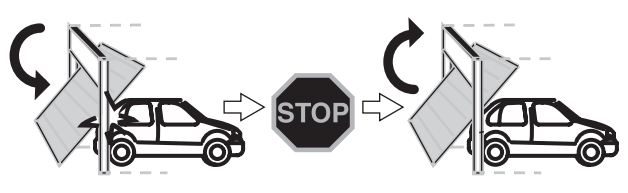

19

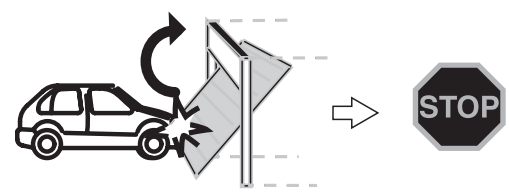

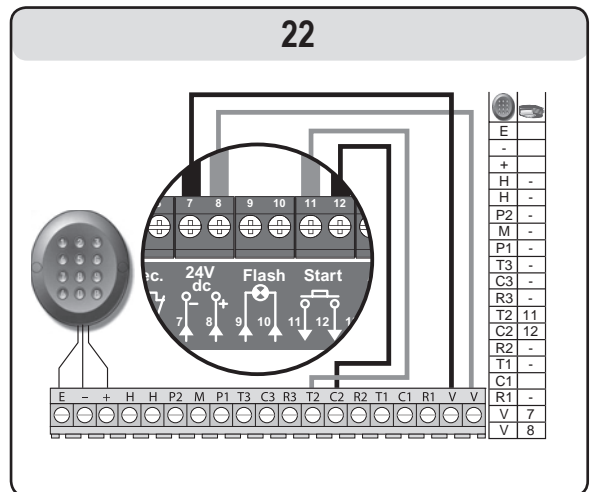
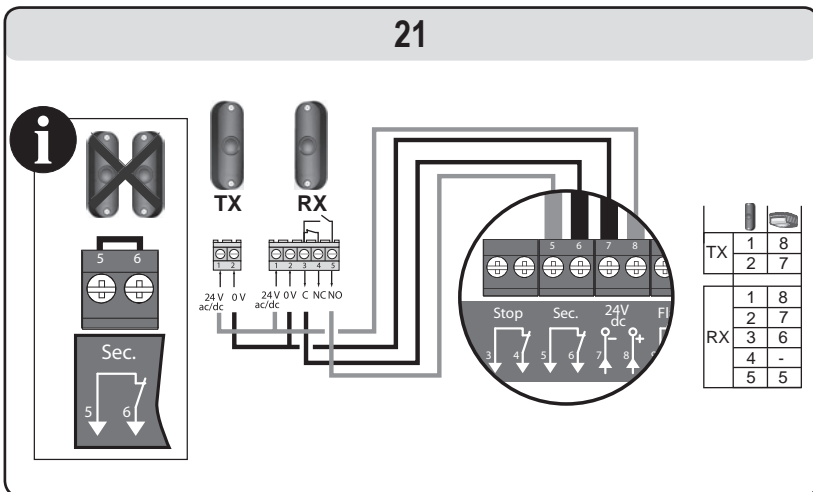
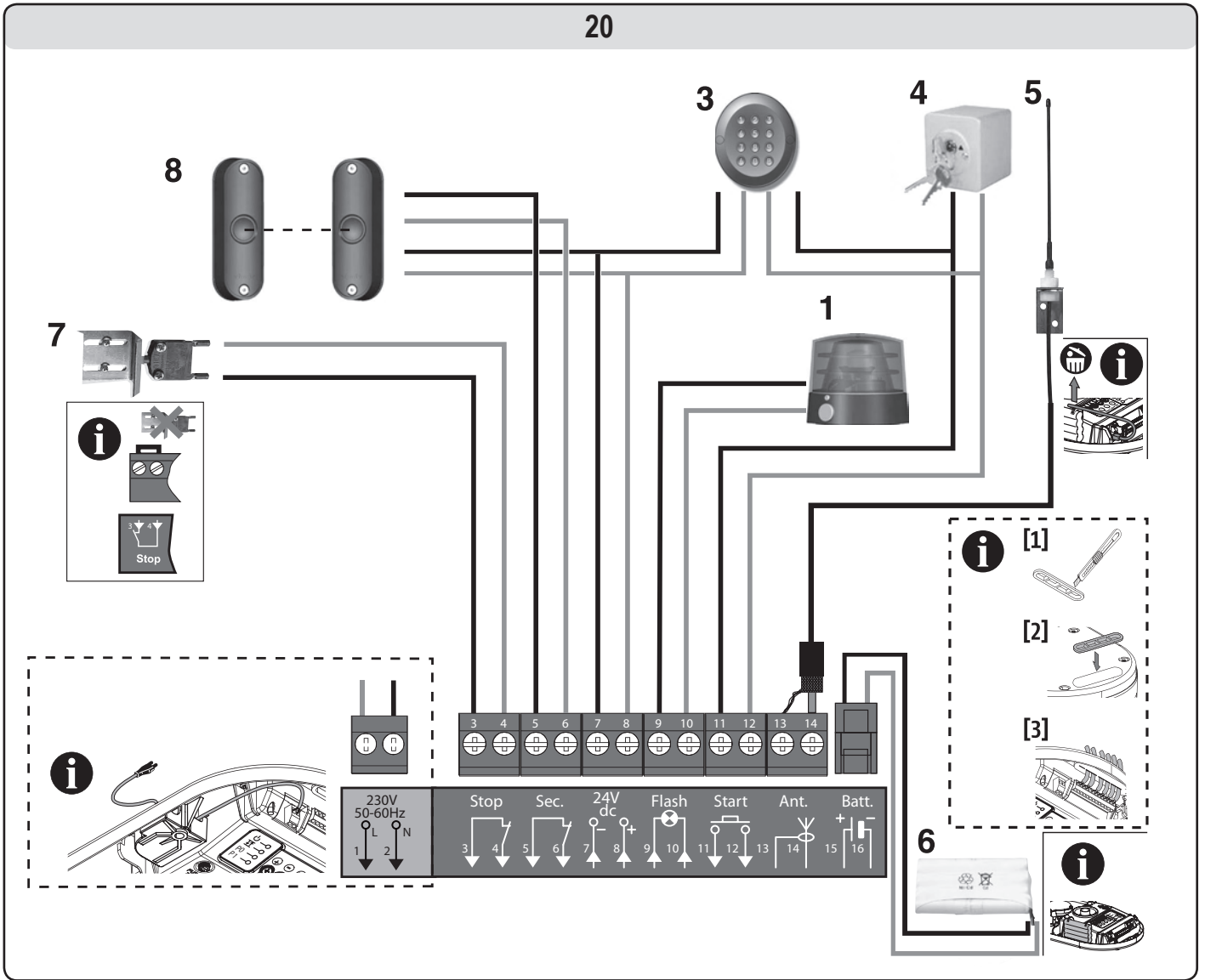

23

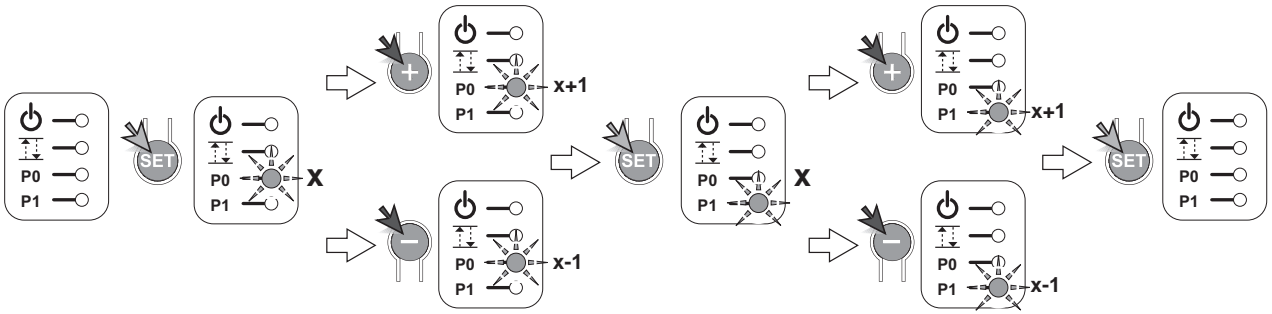

24

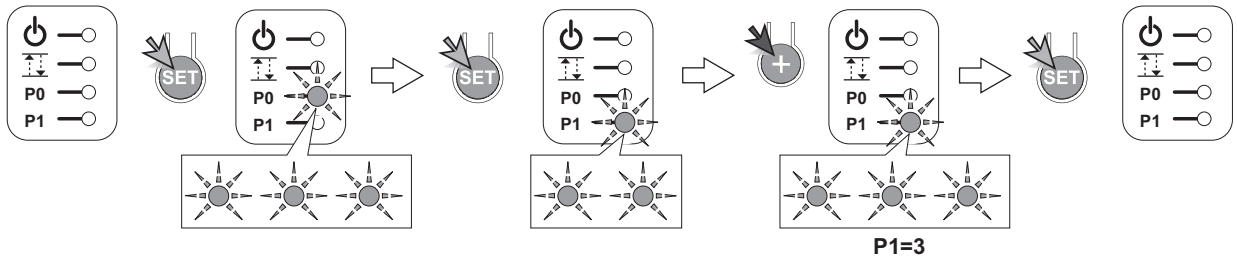

25

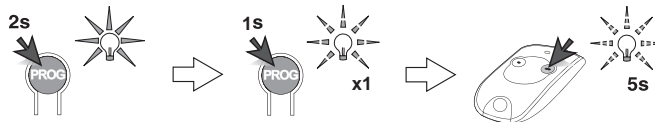

26

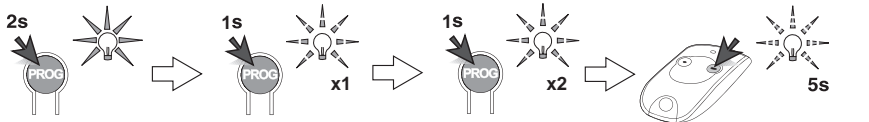

26

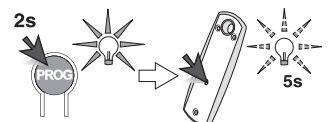

28

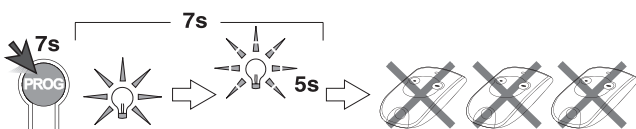

29

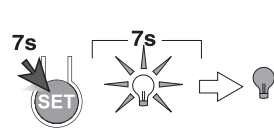

30

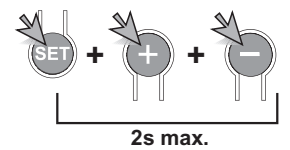

31

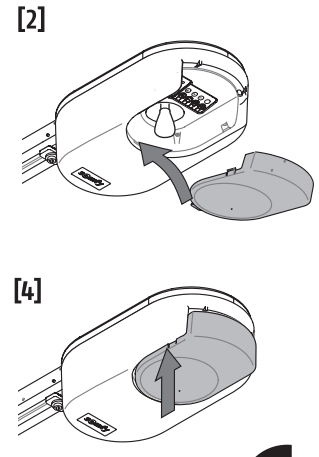
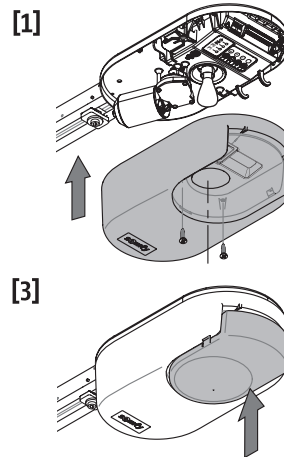
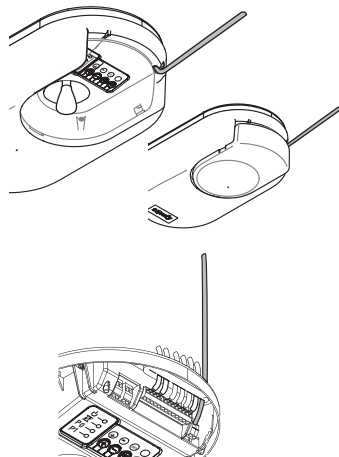
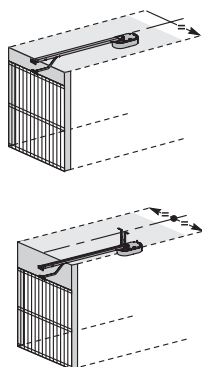

SOMMAIRE

GÉNÉRALITÉS	2
CONSIGNES DE SÉCURITÉ	2
Mise en garde	2
Consignes de sécurité	2
DESCRIPTION DU PRODUIT	2
Composition	2
Domaine d'application	2
POINTS À VÉRIFIER AVANT INSTALLATION	3
Contrôles préliminaires	3
Consignes de sécurité	3
INSTALLATION	3
Hauteur d'installation	3
Détail des différentes étapes de l'installation	3
PROGRAMMATION	5
Description des touches de programmation	5
Réglage fin de course et auto-apprentissage	5
Mémorisation des télécommandes pour le fonctionnement en «Ouverture totale»	5
ESSAI DE FONCTIONNEMENT	6
Utilisation des télécommandes	6
Fonctionnement de la détection d'obstacle	6
Fonctionnement de l'éclairage intégré	6
RACCORDEMENTS DES PÉRIPHÉRIQUES	6
Description des différents périphériques	6
Raccordement électrique des différents périphériques	6
PARAMÉTRAGE ET OPTIONS DE FONCTIONNEMENT	7
Schéma général paramétrage	7
Signification des différents paramètres	7
Mémorisation de la télécommande pour le fonctionnement en «Ouverture partielle»	7
Mémorisation de la télécommande pour la commande de l'éclairage	7
Mémorisation d'une télécommande type Telis ou similaire	7
FONCTIONNEMENTS PARTICULIERS	7
EFFACEMENT DES TÉLÉCOMMANDES ET DE TOUS LES RÉGLAGES	7
Suppression des télécommandes	7
Réinitialisation de tous les réglages	7
VERROUILLAGE DE LA PROGRAMMATION	7
REMONTAGE DES CAPOTS	7
CARACTÉRISTIQUES TECHNIQUES	8
Encombrements	8

GÉNÉRALITÉS

Ce produit est conforme à la norme "sécurité, règles particulières pour les motorisations de portes de garage à ouverture verticale, pour usage résidentiel" (norme EN 60335-2.95). Ce produit installé selon les présentes instructions et conformément à la "fiche de vérification de l'installation", permet une mise en place conforme aux normes EN 13241-1 et EN 12453.

Les instructions, citées dans les notices d'installation et d'utilisation de ce produit, ont pour objectif de satisfaire les exigences de sécurité des biens, des personnes et des dites normes. Dans le cas de non-respect de ces instructions, Somfy se libère de toute responsabilité des dommages qui peuvent être engendrés. Le produit Dexxo Optimo RTS doit être installé à l'intérieur du garage avec un système à commande de secours intégrée.

Nous, SOMFY, déclarons que ce produit est conforme aux exigences essentielles et autres dispositions pertinentes de la directive 1999/5/EC. Une déclaration de conformité est mise à disposition à l'adresse internet www.somfy.com/ce (Dexxo Optimo RTS).

Produit utilisable dans l'Union Européenne et en Suisse.

CONSIGNES DE SÉCURITÉ

Mise en garde

Instructions importantes de sécurité. Suivre toutes les instructions, car une installation incorrecte peut conduire à des blessures graves.

Consignes de sécurité

Avant d'installer la motorisation, enlever toutes les cordes ou chaînes inutiles et mettre hors service tout équipement non nécessaire pour un fonctionnement motorisé de la porte.

Avant d'installer la motorisation, vérifier que la partie entraînée est en bon état mécanique, qu'elle est équilibrée, qu'elle s'ouvre et se ferme correctement.

Placer tous boutons de commande à 1,5 m minimum du sol visible de l'entrée mais éloignés des parties mobiles.

Placer l'organe du dispositif de débrayage manuel à 1,8 m maximum du sol.

Dans le cas d'un organe de manoeuvre amovible, il est recommandé de le ranger à proximité immédiate de la porte.

Fixer à demeure l'étiquette concernant le dispositif de dépannage manuel près de son organe de manoeuvre.

Fixer à demeure les étiquettes de mise en garde contre l'écrasement, près des dispositifs de commande fixes éventuels, et de façon très visible par l'utilisateur.

Après installation, s'assurer que le mécanisme est correctement réglé et que la motorisation change de sens lorsque la porte rencontre un obstacle de 50 mm de hauteur placé sur le sol.

Après installation, s'assurer que les parties de la porte ne viennent pas en débord au-dessus d'un trottoir ou d'une chaussée accessibles au public.

Après installation s'assurer que la motorisation empêche ou arrête le mouvement d'ouverture lorsque la porte est chargée avec une masse de 20 kg, fixée au milieu du bord inférieur de la porte.

DESCRIPTION DU PRODUIT

Composition Fig. 1

Rép.	Nombre	Désignation	Rép.	Nombre	Désignation
1	1	Tête moteur	15	6	Ecrou HU8
2	1	Capot tête moteur	16	2	Axe
3	1	Capot éclairage intégré	17	2	Circlips
4	1	Chape linteau	19	4	Vis auto-formeuse Ø 4x8
5	1	Chape porte	20	2	Vis pour plastique Ø 3,5x12
6	2	Patte de fixation plafond	21a	1	Rail monobloc
7	2	Patte de fixation tête moteur	21b	1	Rail en 2 parties
8	1	Dispositif de débrayage manuel	21b1	1	Manchon
9	1	Bras de liaison	21b2	8	Vis auto-formeuse Ø 4x8
10	1	Butée fin de course	22	2	Ecrou HM8 autofreiné
11	4	Coussinet de maintien de chaîne	23	2	Equerre
12	1	Cordon d'alimentation	24	1	Entretoise
13	4	Vis H M8x16	25	2	Télécommande Keytis / Keygo
14	4	Vis rondelle H M8x12	26	1	Ampoule 24V 21W type E13

Domaine d'application Fig. 2

Types de portes (Fig.2)

A : porte basculante débordante.

B : porte sectionnelle :

- si le **profil supérieur** du panneau est particulier, utiliser "la chape de fixation pour porte sectionnelle" réf.: 9009390.

C : porte latérale :

- pour un montage sur le mur de refoulement, utiliser :

- un rail de transmission à courroie



- le "bras coudé ajustable" réf.: 9014481.

- pour un montage au plafond, utiliser :

- le "bras articulé" réf.: 9014482.

Dimensions portes (Fig. 2)

Pour les hauteurs maximum de portes, la course du moteur peut-être optimisée :

- En montant la tête moteur à 90° (Fig. 6- )
- En fixant la chape linteau au plafond avec un retrait par rapport au linteau de 200 mm max. (Fig. 4- )
- En recoupant le bras de liaison.

POINTS À VÉRIFIER AVANT INSTALLATION

Contrôles préliminaires

La porte de garage doit fonctionner manuellement sans point dur. Vérifier sa bonne condition mécanique (poulies, supports...) et son parfait équilibrage (tension du ressort).



Toute intervention sur les ressorts de la porte peut représenter un danger (chute de porte).

Les structures de votre garage (murs, linteau, parois, traverses, rails de la porte,...) permettent de fixer Dexxo Optimo RTS solidement. Renforcez-les si nécessaire.

Ne projetez pas d'eau sur le dispositif. Ne pas installer le Dexxo Optimo RTS dans un endroit où le risque de projection d'eau est présent.

Le bas de la porte doit être muni d'un profilé élastique afin d'éviter le contact dur et augmenter la surface de contact.

Si la porte de garage est l'unique accès au garage, prévoyez un débrayage extérieur (serrure de déverrouillage extérieur à clé (réf. 9012961) ou un déverrouillage extérieur (réf. 9012962) et intégrez une batterie de secours (réf. 9001001).

Si la porte de garage est équipée d'un portillon, la porte doit être munie d'un système interdisant son mouvement lorsque le portillon est ouvert (kit sécurité portillon réf. 2400657).

Si la porte de garage donne sur la voie publique, il faut installer un dispositif de signalisation type feu orange (réf. 9015171).

Si la porte de garage fonctionne en mode automatique, il faut installer un dispositif de sécurité type cellule photoélectrique (réf. 9014994) et une signalisation type feu orange.

Vérifiez qu'il n'y a pas sur la porte de parties accessibles dangereuses, le cas échéant protégez-les.



Le déverrouillage de la porte peut entraîner un mouvement incontrôlé si celle-ci est mal équilibrée.

Consignes de sécurité

Les consignes de sécurité sont à respecter pendant toute l'installation :

- Enlevez vos bijoux (bracelet, chaîne ou autres) lors de l'installation.
- Pour les opérations de perçage et de soudure, portez des lunettes spéciales et les protections adéquates.
- Utilisez les outils appropriés.
- Manipulez avec précaution le système de motorisation pour éviter tout risque de blessure.
- Ne vous raccordez pas au secteur ou à la batterie de secours avant d'avoir terminé le processus de montage.
- N'utilisez en aucun cas un nettoyage au débit d'eau haute pression.

INSTALLATION

Hauteur d'installation Fig. 3

Mesurer la distance "D" entre le point le plus haut de la porte et le plafond.

Si "D" est comprise entre 35 et 200 mm, fixer directement l'ensemble au plafond.

Si "D" est supérieure à 200 mm, fixer l'ensemble de façon que la hauteur "H" soit comprise entre 10 et 200 mm.

Détail des différentes étapes de l'installation Fig. 4 à 14

Fixation de la chape linteau et de la chape porte (Fig. 4)

Dans le cas d'une installation directement au plafond (plafond collé), la chape linteau peut être fixé au plafond et si nécessaire avec un décalage par rapport au linteau de 200 mm max. (Fig. 4- )

Assemblage du rail en 2 parties (Fig. 5)

[1] [2] [3]. Déplier les 2 tronçons du rail.

[4]. Assembler les 2 tronçons du rail à l'aide du manchon.

[5]. Fixer l'ensemble à l'aide des 8 vis de fixations.

Les vis de fixation ne doivent pas rentrer dans le rail (ne pas percer).

Dans le cas d'une installation plafond collé, ne pas utiliser les vis de fixation du manchon.

Assemblage du rail à la tête moteur (Fig. 6)

Fixation de l'ensemble au plafond du garage (Fig. 7 à 9)

Fixation à la chape linteau (Fig. 7)

Fixation au plafond

- Plafond collé : fixation au plafond directement par l'intermédiaire du rail (Fig. 8).
Il est possible de rajouter des points de fixation au niveau de la tête moteur (Fig. 8- **i**).
- Plafond décollé : deux possibilités :
 - fixation au niveau de la tête moteur (Fig. 9- **a**)
 - fixation au niveau du rail (Fig. 9- **b**)
 Pour une fixation intermédiaire ajustable le long du rail, ou une fixation à une dimension h comprise entre 250 mm et 550 mm, utiliser le kit fixation plafond réf.: 9014462 (Fig. 9- **i**).

Fixation du bras à la porte et au chariot (Fig. 10)

- [1]. Débrayer le chariot à l'aide du dispositif de débrayage manuel.
- [2]. Amener le chariot au niveau de la porte.
- [3]. Fixer le bras à la chape porte et au chariot.

Réglage et fixation de la butée d'ouverture (Fig. 11)

- [1]. Débrayer le chariot à l'aide du dispositif de débrayage manuel et amener la porte en position ouverte.
Ne pas ouvrir la porte au maximum, mais positionner celle-ci de façon qu'elle n'atteigne pas ses butées.
- [2]. Engager la butée (10) dans le rail puis la faire pivoter de 90°.
- [3]. Positionner la butée contre le chariot.
- [4]. Serrer la vis de fixation modérément.



Ne pas serrer la vis de fixation au maximum possible. Un serrage exagéré peut endommager la vis et conduire à une mauvaise tenue de la butée.

Note : Ne pas utiliser les butées livrées avec le rail de transmission.

Montage des coussinets de maintien de chaîne (Fig. 12)

Cas des rails à chaîne uniquement.

Ces coussinets permettent de limiter les bruits parasites liés aux frottements de la chaîne dans le rail. Positionner chacun des coussinets dans le premier trou du rail à l'extérieur des fins de courses.

Veiller à enfoncer au maximum le coussinet de façon que l'ergot de positionnement dépasse à l'extérieur du rail.

Vérification de la tension de la chaîne ou de la courroie (Fig. 13)

Les rails sont livrés avec une tension pré-réglée et contrôlée. Si nécessaire, ajuster cette tension.



Le caoutchouc ou le ressort de tension ne doit jamais être totalement comprimé pendant le fonctionnement.

Raccordement électrique de l'alimentation (Fig. 14)

- [1]. Déposer le capot moteur et enlever la feuille de protection.
- [2]. Monter l'ampoule.
- [3]. Raccorder au secteur.



Brancher le câble d'alimentation à une prise prévue à cet effet et conforme aux exigences électriques. La ligne électrique doit être dotée d'une protection (fusible ou disjoncteur calibre 16 A) et d'un dispositif différentiel (30 mA).



Un moyen de déconnexion omnipolaire de l'alimentation doit être prévu :
 . soit par un câble d'alimentation muni d'une fiche de prise de courant ;
 . soit par un interrupteur assurant une distance de séparation des contacts d'au moins 3 mm sur chaque pôle
 (cf. norme EN60335-1).



**Vérifier que le dispositif de débrayage manuel se trouve à une hauteur max. de 1,80 m du sol.
 Si nécessaire, rallonger le cordon.**

PROGRAMMATION

Description des touches de programmation

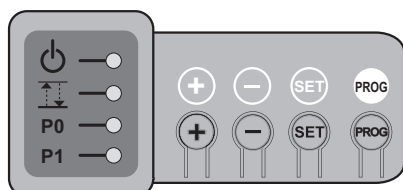

Légende voyants :

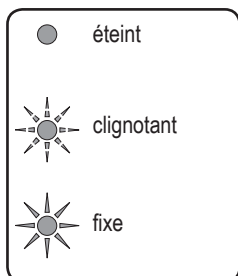

- . Appui 2 s : mémorisation des télécommandes
- . Appui 7 s : suppression des télécommandes



- . Appui 0,5 s : sélection d'un paramètre
- . Appui 2 s : déclenchement de l'auto-apprentissage
- . Appui 7 s : effacement de l'auto-apprentissage et des paramètres
- . Interruption de l'auto-apprentissage



- . Modification de la valeur d'un paramètre
- . Utilisation du mode marche forcée

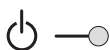

- . Voyant de fonctionnement (rouge)

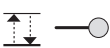

- . Voyant réglage fin de course et auto-apprentissage (vert)



- . Voyants paramètres P0 - P1 (vert)

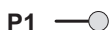

Réglage fin de course et auto-apprentissage **Fig. 15**

[1]. Appuyer sur la touche "SET" jusqu'à l'allumage de la lampe (2 s).

- le voyant clignote.

[2]. Commander le moteur avec les touches "+" ou "-" pour que la navette de transmission vienne s'embrayer sur le chariot et amener la porte en position fermée.

- un appui maintenu sur la touche "-" provoque le déplacement dans le sens de la **fermeture**.

Relâcher le bouton "-" avant tout forçage du moteur sur la porte.

- un appui maintenu sur la touche "+" provoque le déplacement dans le sens de l'**ouverture**.

[3]. Ajuster la position fermée à l'aide des touches "+" ou "-".

Relâcher le bouton "-" avant tout forçage du moteur sur la porte.

[4]. Appuyer sur "SET" pour valider la fin de course de fermeture et lancer le cycle d'auto-apprentissage.

La porte effectue un cycle Ouverture Fermeture complet et le voyant s'éteint.

- Si l'auto-apprentissage est correct, le voyant devient fixe.

- Si le cycle d'auto-apprentissage ne s'est pas déroulé correctement, le voyant reste clignotant.

Durant l'auto-apprentissage :

- Si la porte est en mouvement, l'appui sur n'importe quelle touche stoppe le mouvement et interrompt le mode auto-apprentissage.

- Si la porte est à l'arrêt, un appui sur "SET" jusqu'à l'allumage de la lampe et l'extinction du voyant (2 s) permet de sortir du mode auto-apprentissage.

Il est possible d'accéder au mode auto-apprentissage à tout moment y compris lorsque le cycle d'auto-apprentissage a déjà été effectué.

Mémorisation des télécommandes pour le fonctionnement en «Ouverture totale» **Fig. 16**

Il est possible de mémoriser jusqu'à 32 canaux de commandes.

L'exécution de cette procédure par un canal déjà mémorisé provoque l'effacement de celui-ci.

A ce niveau de l'installation, la motorisation Dexxo Optimo RTS est prête à fonctionner.

ESSAI DE FONCTIONNEMENT

Utilisation des télécommandes Fig. 17

Fonctionnement de la détection d'obstacle Fig. 18 et 19

Une détection d'obstacle durant la fermeture provoque la ré-ouverture de la porte (Fig. 18).

Une détection d'obstacle durant l'ouverture provoque l'arrêt de la porte (Fig. 19).

Vérifier que la détection d'obstacle fonctionne lorsque la porte rencontre un obstacle de 50 mm de hauteur placé sur le sol.

Fonctionnement de l'éclairage intégré

L'éclairage s'allume à chaque mise en route de la motorisation. Il s'éteint automatiquement au bout d'une minute après la fin du mouvement de la porte. Une utilisation répétitive donnant lieu à un allumage continu de la lampe, peut conduire à une extinction automatique due à une protection thermique.

RACCORDEMENTS DES PÉRIPHÉRIQUES

Description des différents périphériques Fig. 20

Rép.	Description
1	Feu orange
3	Clavier à code filaire
4	Contact à clé
5	Antenne
6	Batterie
7	Kit sécurité portillon
8	Cellules photoélectriques

Raccordement électrique des différents périphériques Fig. 20 à 22

Couper l'alimentation électrique du moteur avant toute intervention sur les périphériques. Si le voyant  reste éteint après intervention vérifier le câblage (courts-circuits ou inversions de polarité possibles).

Schéma électrique général (Fig. 20)

Kit sécurité portillon

Lors de la mise en place du contact portillon, raccorder celui-ci en lieu et place du pont réalisé entre les bornes 3 et 4.



Si suppression du contact portillon, il est impératif de refaire le pont entre les bornes 3 et 4.

Cellules photoélectriques (Fig. 21)

Lors de la mise en place des cellules, raccorder la cellule réceptrice (RX) sur l'entrée en lieu et place du pont réalisé entre les bornes 5 et 6.



Si suppression des cellules, il est impératif de refaire le pont entre les bornes 5 et 6.







Clavier à code filaire (Fig. 22)

PARAMÉTRAGE ET OPTIONS DE FONCTIONNEMENT

Schéma général paramétrage Fig. 23

Signification des différents paramètres

Exemple de programmation : réglage de la zone de ralentissement longue "P1=3" (Fig. 24)

Code	Désignation	Valeurs	Commentaires
P0	Sensibilité de la détection d'obstacle	1  : très peu sensible 2  : peu sensible 3  : standard 4  : très sensible	En cas de modification de ce paramètre, il est impératif d'effectuer la procédure de mesure d'effort en fin d'installation.
P1	Vitesse d'accostage en fermeture	1  : pas de ralentissement 2  : ralentissement court 3  : ralentissement long	P1=1 : pas de ralentissement en fin de fermeture. P1=2 : la vitesse est réduite durant les 20 derniers centimètres. P1=3 : la vitesse est réduite durant les 50 derniers centimètres. En cas de modification de ce paramètre, il est impératif d'effectuer la procédure de mesure d'effort en fin d'installation.

Mémorisation de la télécommande pour le fonctionnement en «Ouverture partielle» Fig. 25

Mémorisation de la télécommande pour la commande de l'éclairage Fig. 26

Mémorisation d'une télécommande type Telis ou similaire Fig. 27

FONCTIONNEMENTS PARTICULIERS

Voir livret utilisateur.

EFFACEMENT DES TÉLÉCOMMANDES ET DE TOUS LES RÉGLAGES

Suppression des télécommandes Fig. 28

Appuyer sur la touche "PROG" jusqu'au clignotement de la lampe (7 s).

Provoque l'effacement de toutes les télécommandes mémorisées.

Réinitialisation de tous les réglages Fig. 29

Appuyer sur la touche "SET" jusqu'à l'extinction de la lampe (7 s).

Provoque l'effacement de l'auto-apprentissage et le retour aux valeurs par défaut de tous les paramètres.

VERROUILLAGE DE LA PROGRAMMATION (Fig. 30)

Permet de verrouiller les programmations (réglage des fins de course, auto apprentissage, paramétrages).

Appuyer **simultanément** sur les touches "SET", "+", "-":

- l'appui doit débiter par "SET".

- l'appui sur "+" et "-" doit survenir dans les 2 s suivantes.

L'appui sur le bouton "SET" devient alors sans effet.

Les fonctions de mémorisation de télécommandes (touche "PROG") et le fonctionnement en marche forcée (touches "+", "-") restent possibles.

Pour accéder à nouveau à la programmation, répéter la même procédure.

REMONTAGE DES CAPOTS (Fig. 31)

Positionner l'antenne et monter les capots.



Pour une bonne portée de commande radio, l'antenne doit impérativement être mise en place selon une des deux positions indiquée figure 31.

CARACTÉRISTIQUES TECHNIQUES

Dexxo Optimo RTS

CARACTÉRISTIQUES GÉNÉRALES		
Alimentation secteur		230 V - 50 Hz
Puissance maxi consommée	Veille-fonctionnement	4 W - 120 W
Force de traction	Effort de pointe	800 N
	Effort d'arrachement (1)	650 N
Utilisation		20 cycles par jour max. testé pour 36 500 cycles
Nombre de cycles Ouverture/Fermeture par jour		
Vitesse maximale		14 cm/s
Interface de programmation		4 boutons - 4 voyants
Conditions climatiques d'utilisation		- 20 ° C / + 60 ° C - intérieur sec - IP 20
Fins de course		Butée mécanique à l'ouverture
		Électronique à la fermeture : position de fermeture mémorisée
Isolation électrique		Classe 2 : double isolation 
Éclairage intégré		24 V / 21 W ; douille E13
Fréquence radio Somfy		RTS 433,42 MHz
Nombre de canaux mémorisables		32
CONNEXIONS		
Entrée sécurité	Type	Contact sec : NF
	Compatibilité	Cellules photoélectriques TX/RX
Entrée de sécurité portillon		Contact sec : NF
Entrée de commande filaire		Contact sec : NO
Sortie feu orange		24 V - 15 W avec gestion clignotement intégrée
Sortie alimentation accessoires		24 V - 500 mA max
Entrée antenne déportée		Oui : compatible antenne RTS (Réf. 2400472)
Entrée batterie de secours		Oui : compatible pack batterie (Réf. 9001001)
	Autonomie	24 heures ; 5 à 10 cycles suivant porte Temps de charge : 48 h
FONCTIONNEMENT		
Mode marche forcée		Par appui maintenu sur bouton de commande moteur
Pilotage indépendant de l'éclairage		Oui pour éclairage intégré
Temporisation d'éclairage (après mouvement)		Fixe 60 s
Préavis feu orange		2 s automatique si feu connecté
Fonctionnement entrée de sécurité	En fermeture	Réouverture totale
	Avant ouverture (ADMAP)	Sans
Détection d'obstacle intégrée		Sensibilité réglable : 4 niveaux
Fonctionnement en cas de détection d'obstacle		Réouverture totale
Démarrage progressif		Oui
Vitesse d'ouverture		Fixe : 14 cm/s (max.)
Vitesse de fermeture		Fixe : 12 cm/s (max.)
Vitesse d'accostage en fermeture		Programmable : pas de ralentissement, zone de ralentissement courte (30 cm), zone de ralentissement longue (50 cm)

(1) Effort maximal permettant l'arrachage puis le mouvement de la porte sur au moins 5 cm (selon définition RAL GZ).

Encombres

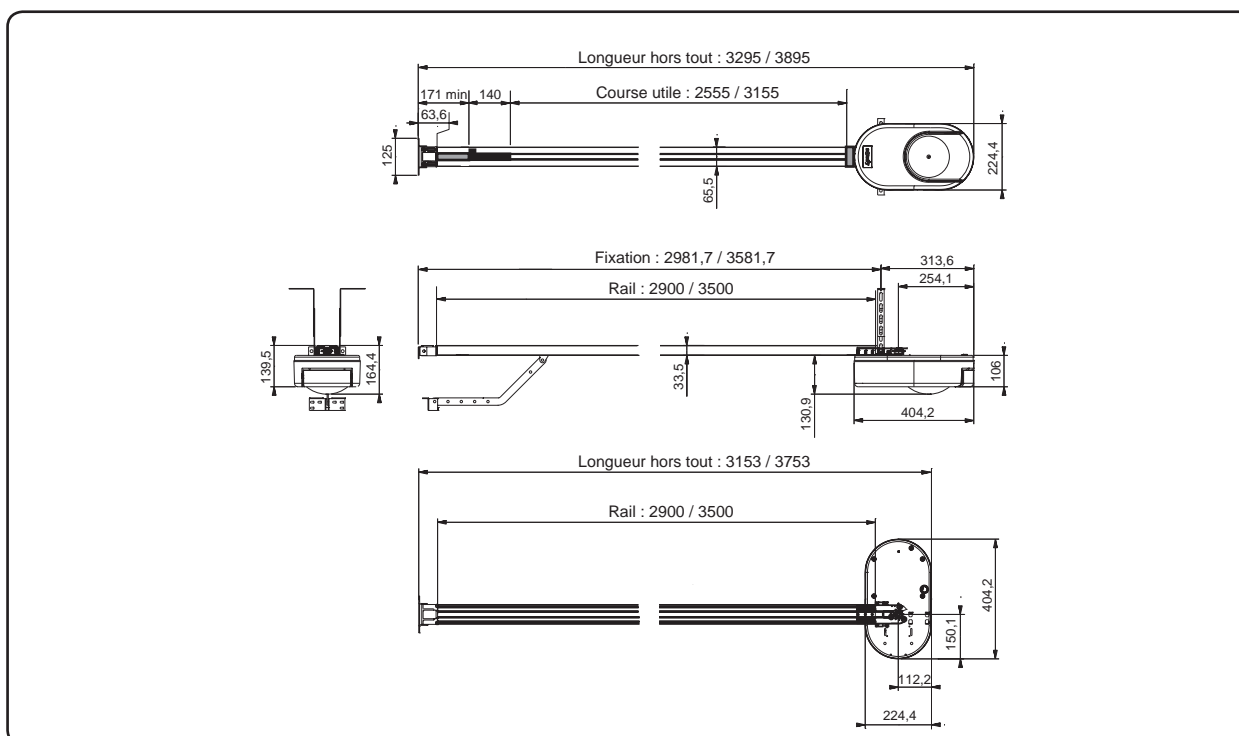

Dexxo Optimo RTS

Manuel d'utilisation

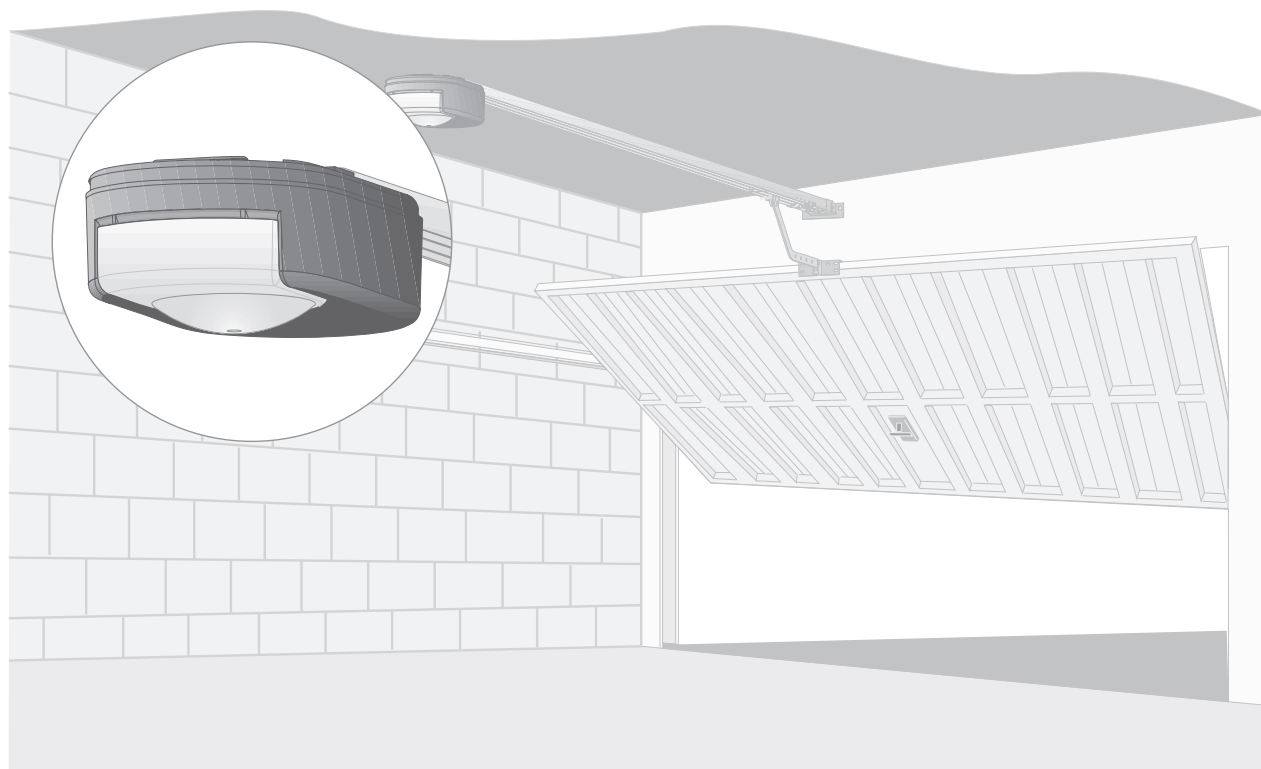

SOMMAIRE

GÉNÉRALITÉS	2
L'univers Somfy ?	2
Assistance	2
CONSIGNES DE SÉCURITÉ	2
Normes	2
Consignes de sécurité	2
PRÉSENTATION DU PRODUIT	2
FONCTIONNEMENTS ET UTILISATION	3
Fonctionnement normal	3
Fonctionnements particuliers	4
PÉRIPHÉRIQUES	5
ENTRETIEN	5
Changement de l'ampoule de l'éclairage intégré	5
Vérifications	6
Remplacement de la pile	6
CARACTÉRISTIQUES TECHNIQUES	6

GÉNÉRALITÉS

Nous vous remercions d'avoir choisi un équipement SOMFY. Ce matériel a été conçu, fabriqué par Somfy selon une organisation qualité conforme à la norme ISO 9001.

L'univers Somfy ?

Somfy développe, produit et commercialise des automatismes pour les ouvertures et les fermetures de la maison. Centrales d'alarme, automatismes pour stores, volets, garages et portails, tous les produits Somfy répondent à vos attentes de sécurité, confort et gain de temps au quotidien.

Chez Somfy, la recherche de la qualité est un processus d'amélioration permanent. C'est sur la fiabilité de ses produits que s'est construite la renommée de Somfy, synonyme d'innovation et de maîtrise technologique dans le monde entier.

Assistance

Bien vous connaître, vous écouter, répondre à vos besoins, telle est l'approche de Somfy.

Pour tout renseignement concernant le choix, l'achat ou l'installation de systèmes Somfy, vous pouvez demander conseil à votre installateur Somfy ou prendre contact directement avec un conseiller Somfy qui vous guidera dans votre démarche.

Info Somfy Grand Public 6 jours / 7 : 0 810 055 055

Internet : www.somfy.fr

Nous nous réservons le droit à tout moment, dans un souci constant d'évolution et d'amélioration de nos modèles, de leur apporter toutes modifications que nous jugeons utiles. © SOMFY. SOMFY SAS, capital 20.000.000 Euros, RCS Bonneville 303.970.230

CONSIGNES DE SÉCURITÉ

Normes

Ce produit est conforme à la norme "sécurité, règles particulières pour les motorisations de portes de garage à ouverture verticale, pour usage résidentiel" (norme EN 60335-2.95). Ce produit installé selon les présentes instructions et conformément à la "fiche de vérification de l'installation", permet une mise en place conforme aux normes EN 13241-1 et EN 12453.

Les instructions, citées dans les notices d'installation et d'utilisation de ce produit, ont pour objectif de satisfaire les exigences de sécurité des biens, des personnes et des dites normes. Dans le cas de non-respect de ces instructions, Somfy se libère de toute responsabilité des dommages qui peuvent être engendrés. Le produit Dexxo Optimo RTS doit être installé à l'intérieur du garage avec un système à commande de secours intégrée.

Nous, SOMFY, déclarons que ce produit est conforme aux exigences essentielles et autres dispositions pertinentes de la directive 1999/5/EC. Une déclaration de conformité est mise à disposition à l'adresse internet www.somfy.com/ce (Dexxo Optimo RTS).

Produit utilisable dans l'Union Européenne et en Suisse.



Instructions importantes de sécurité. Il est important pour la sécurité des personnes de suivre toutes les instructions. Conserver ces instructions.

Consignes de sécurité

Vérifier chaque mois que la porte inverse son mouvement lorsqu'elle rencontre un objet d'au moins 50 mm de haut placé sur le sol. Si ce n'est pas le cas, faites appel à votre installateur. Faire attention en utilisant le dispositif de débrayage manuel car une porte manuelle peut retomber rapidement du fait de ressorts faibles ou cassés, ou être mal équilibrée.

Avant toute manipulation ou intervention d'entretien, couper l'alimentation électrique et le cas échéant, enlever la batterie (Fig. 1).

Ne pas laisser les enfants jouer avec les dispositifs de commande de la porte. Mettre les télécommandes hors de portée des enfants (Fig. 2).

Pour l'éclairage intégré, utiliser exclusivement une ampoule puissance max. 24 V 21 W, douille E13 (Fig. 3).

Vérifier fréquemment l'installation, notamment les câbles, les ressorts et les fixations, pour déceler tout signe d'usure, de détérioration ou de mauvais équilibrage. Ne pas utiliser le système si une réparation ou un réglage est nécessaire car un défaut dans l'installation ou une porte mal équilibrée peut provoquer des blessures.

Surveiller les mouvements de la porte et maintenir toutes personnes à distance jusqu'à la fin du mouvement.

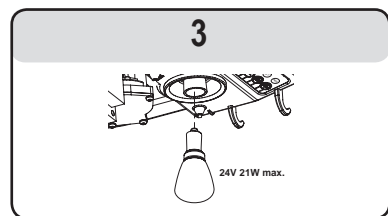
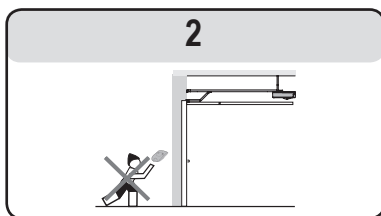
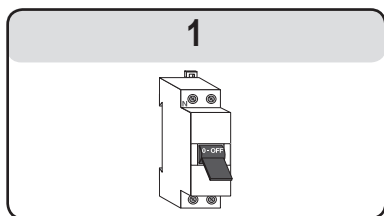

PRÉSENTATION DU PRODUIT

Description (Fig. 4)

L'ensemble Dexxo Optimo RTS a été conçu pour la motorisation de portes de garage pour usage résidentiel. Cette motorisation est composée de :

- d'une tête moteur (Rep. 1) avec éclairage intégré (Rep. 2).
- d'un ensemble rail (Rep. 3) avec dispositif de débrayage manuel (Rep. 4).

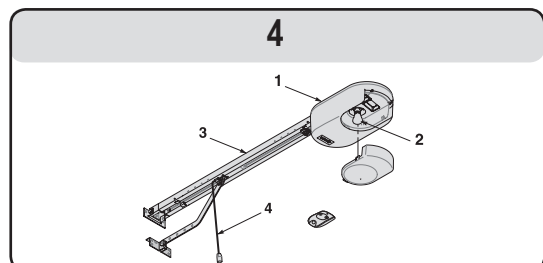

FR FONCTIONNEMENTS ET UTILISATION

Fonctionnement normal

Fonctionnement «ouverture totale» avec une télécommande de type Keytis ou similaire (Fig. 5a)

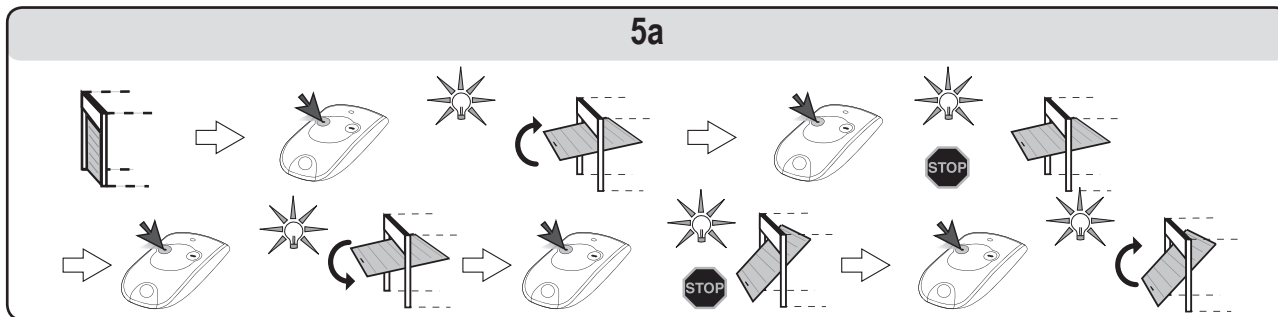

Fonctionnement «ouverture partielle» avec une télécommande de type Keytis ou similaire (Fig. 5b)

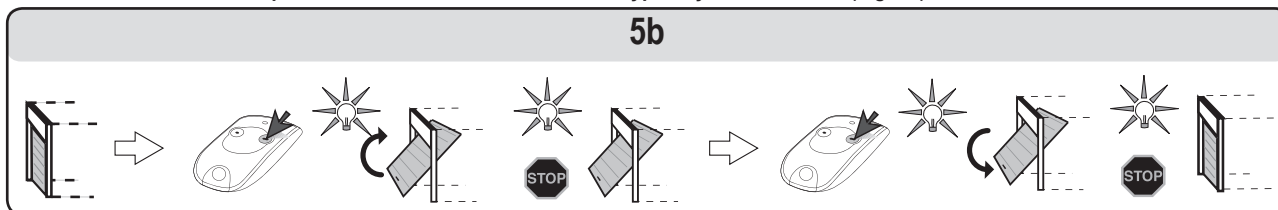

Fonctionnement de la détection d'obstacle (Fig. 6 et 7)

Une détection d'obstacle durant l'ouverture provoque l'arrêt de la porte (Fig. 6).

Une détection d'obstacle durant la fermeture provoque l'arrêt puis la ré-ouverture de la porte (Fig. 7).

L'éclairage intégré est activé par intermittence pendant 30 s.

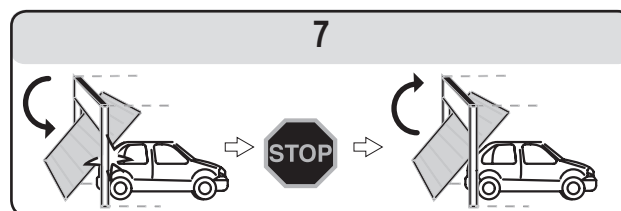
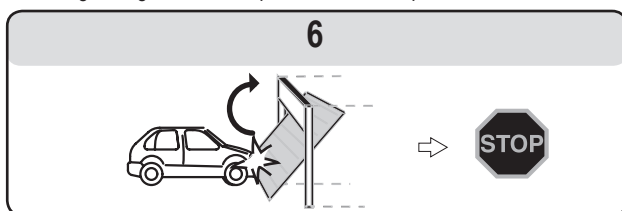

Fonctionnement de l'éclairage intégré

L'éclairage s'allume à chaque mise en route de la motorisation. Il s'éteint automatiquement au bout d'une minute après la fin du mouvement de la porte. Une utilisation répétitive donnant lieu à un allumage continu de la lampe, peut conduire à une extinction automatique due à une protection thermique.

Fonctionnement du dispositif de débrayage manuel (Fig. 8)

Le Dexxo Optimo RTS est équipé d'un dispositif de débrayage manuel qui permet de manoeuvrer la porte manuellement, par exemple, en cas de panne électrique. Ce dispositif doit être accessible facilement, à 1,80 m du sol **maximum**.

[1]. Débrayage de la motorisation

Tirer sur la cordelette jusqu'au débrayage du système d'entraînement de la porte.

[2]. Manoeuvre manuelle de la porte

Celle-ci est possible tant que le système d'entraînement est débrayé.

[3]. Ré-embrayage de la motorisation

Manoeuvrer la porte manuellement jusqu'à ce que le dispositif d'entraînement vienne se verrouiller sur le rail de transmission.

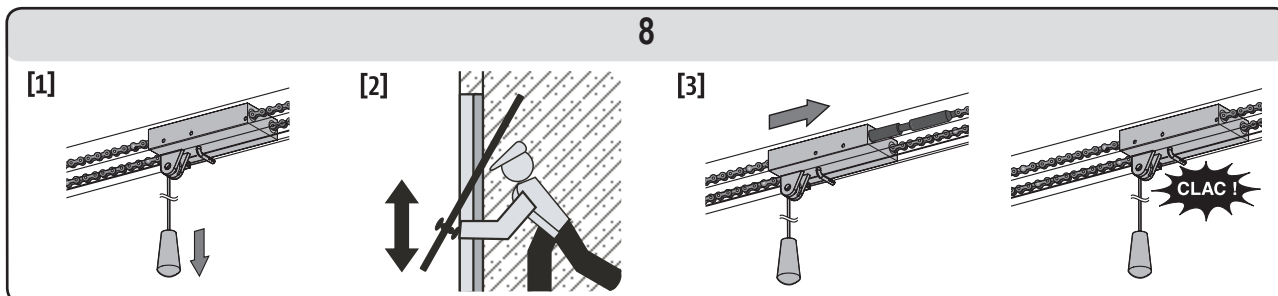

Lors du débrayage de la motorisation, un mauvais équilibrage de la porte peut entraîner des mouvements brusques pouvant représenter un danger.

Utiliser la cordelette uniquement pour débrayer la motorisation. Ne jamais utiliser la cordelette pour manoeuvrer la porte manuellement.

Ré-embrayer impérativement la motorisation avant toute nouvelle commande.

Fonctionnements particuliers

Selon les périphériques installés et les options de fonctionnement programmées par votre installateur, le moteur Dexxo Optimo RTS peut avoir les fonctionnements particuliers suivants :

Fonctionnement «ouverture totale» avec une télécommande type TELIS ou similaire (Fig. 9a)

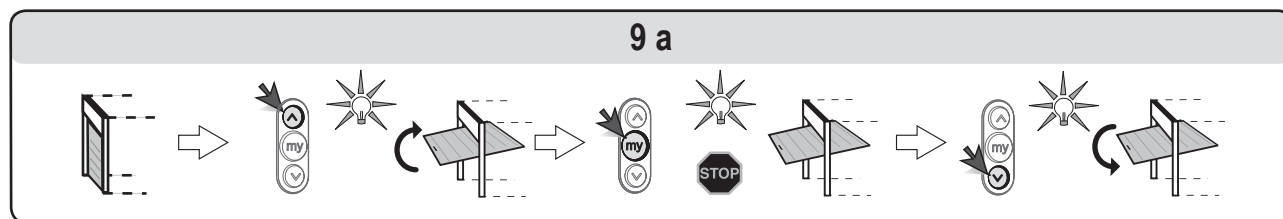

Fonctionnement «ouverture partielle» avec une télécommande type TELIS ou similaire (Fig. 9b)

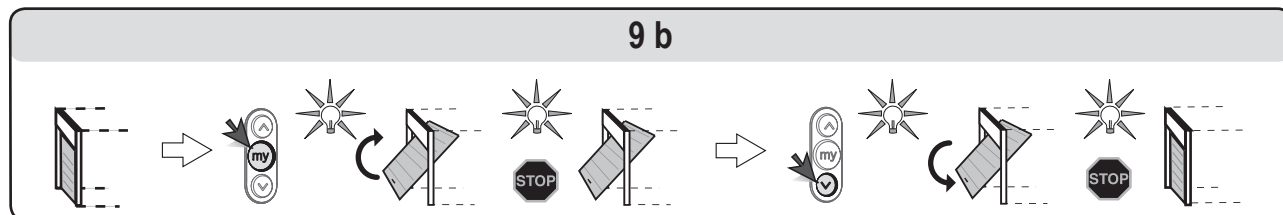

Fonctionnement des cellules de sécurité

Un obstacle placé entre les cellules empêche la fermeture de la porte.

Si un obstacle est détecté pendant la fermeture de la porte, celle-ci s'arrête puis se réouvre.

L'éclairage intégré est activé par intermittence pendant 30 s.

Fonctionnement de la sécurité portillon

L'ouverture de la porte piéton intégrée à la porte de garage empêche tout mouvement de la porte.

L'éclairage intégré est activé par intermittence pendant 30 s.

Fonctionnement avec Feu Orange clignotant

Le feu orange est activé lors de tout mouvement de la porte avec une pré-signalisation de 2 s avant le début du mouvement.

Fonctionnement sur batterie de secours

Si une batterie de secours est installée, le moteur Dexxo Optimo RTS peut fonctionner même en cas de coupure générale de courant.

Le fonctionnement s'effectue alors dans les conditions suivantes :

- Vitesse réduite.
- L'éclairage ne fonctionne pas.
- Les périphériques de sécurité ne fonctionnent pas.

Caractéristiques de la batterie :

- Autonomie : 24 H ; 5 à 10 cycles de fonctionnement suivant le poids de la porte.
- Temps de recharge : 48 H
- Durée de vie avant remplacement : 3 ans environ.

Pour une durée de vie optimale de la batterie, il est recommandé de couper l'alimentation principale et de faire fonctionner le moteur sur batterie pendant quelques cycles, ceci 3 fois par an.

Fonctionnement "marche forcée" (Fig. 10)

Cette fonction permet de manoeuvrer la porte à tout moment (perte de télécommande, défaut dispositif de sécurité...).

Enlever le capot éclairage intégré :

- Commander les mouvements de la porte avec les touches "+" et "-".
- Un appui maintenu sur la touche "-" provoque la fermeture.
- Un appui maintenu sur la touche "+" provoque l'ouverture.

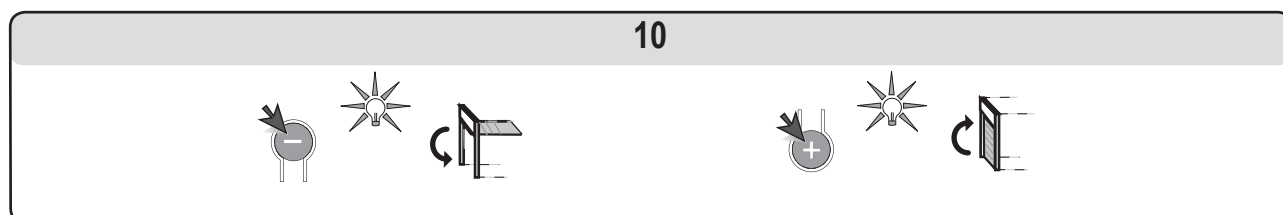

PÉRIPHÉRIQUES

Plusieurs périphériques sont disponibles.

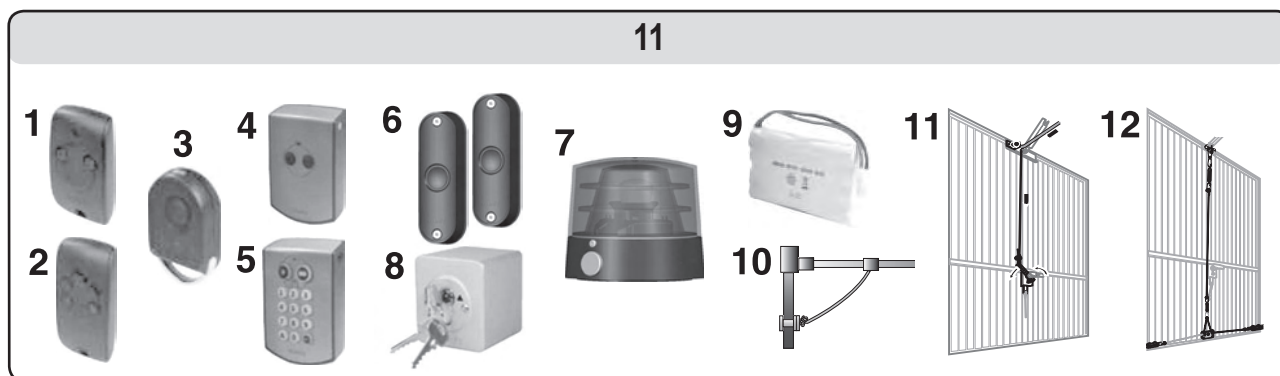

Rep.	Description	Commentaires
1	Télécommande KEYTIS 2NS RTS	Télécommande portable 2 canaux.
2	Télécommande KEYTIS 4NS RTS	Télécommande portable 4 canaux.
3	Télécommande KEYGO	Télécommande porte-clés 4 canaux.
4	Bouton poussoir RTS	Point de commande mural 2 canaux. Utilisation à l'intérieur du garage.
5	Clavier à codes radio RTS	Point de commande à code d'accès. Utilisation à l'extérieur du garage.
6	Cellules photoélectriques	Pour interdire la fermeture de la porte en cas d'obstacle.
7	Feu orange	Pour signaler les mouvements de la porte à l'extérieur du garage.
8	Contact à clé	Interrupteur de commande à clé. Utilisation à l'extérieur du garage.
9	Batterie	Pour garantir un bon fonctionnement en cas de coupure de courant.
10	Serrure de déverrouillage	Permet le déverrouillage de la motorisation depuis l'extérieur, grâce à une serrure à clé. Fortement recommandé lorsque la porte de garage constitue l'unique accès au garage.
11	Déverrouillage extérieur	Permet le déverrouillage de la motorisation depuis l'extérieur, grâce à la poignée existante de la porte. Fortement recommandé lorsque la porte de garage constitue l'unique accès au garage.
12	Kit de verrouillage porte	Système permettant de renforcer le verrouillage de la porte.

ENTRETIEN

Changement de l'ampoule de l'éclairage intégré (Fig. 12)

[1] [2]. Déposer le capot d'éclairage intégré.

[3] [4]. Dévisser l'ampoule défectueuse et la remplacer.

[5] [6] [7]. Remettre le bulbe.

Utiliser exclusivement une ampoule 24 V 21 W douille E13.

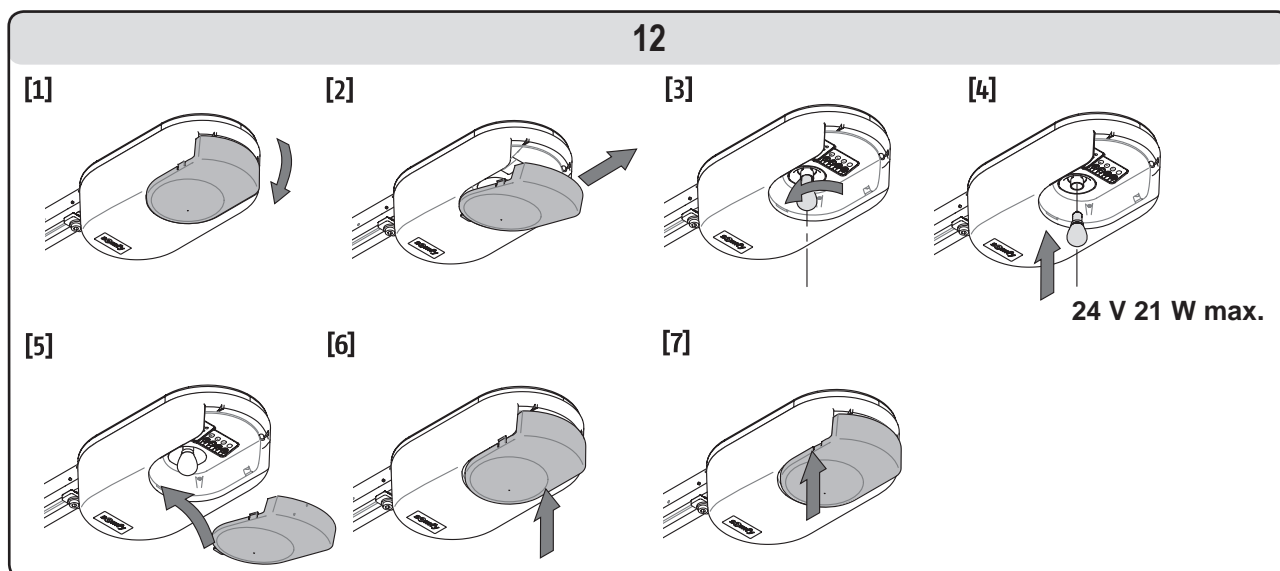

Vérifications

Détection d'obstacle

Vérifier tous les 6 mois que la porte inverse son mouvement lorsqu'elle rencontre un obstacle d'au moins 50 mm de haut placé sur le sol.

Dispositifs de sécurité (cellules, contact portillon)

Vérifier le bon fonctionnement tous les 6 mois (voir page 4).

Batterie secours

Pour une durée de vie optimale de la batterie, il est recommandé de couper l'alimentation principale et de faire fonctionner le moteur sur batterie pendant quelques cycles, ceci 3 fois par an.

Remplacement de la pile

Keytis

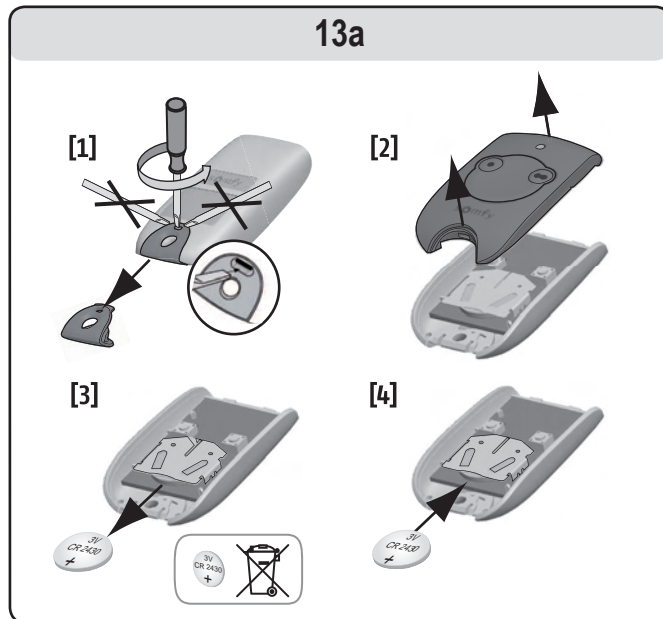

Keygo

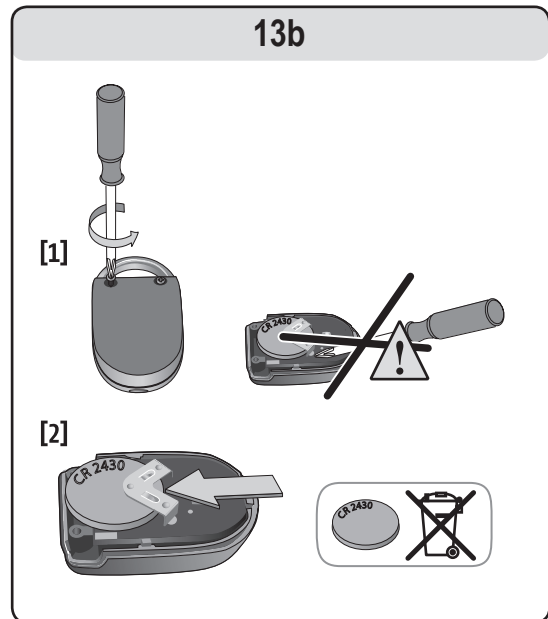

RECYCLAGE



Ne pas jeter votre appareil mis au rebut, ni les piles usagées avec les déchets ménagers. Vous avez la responsabilité de remettre tous vos déchets d'équipement électronique et électrique en les déposant à un point de collecte dédié pour leur recyclage.

CARACTÉRISTIQUES TECHNIQUES

Caractéristiques techniques de base	
Alimentation secteur	230 V - 50 Hz
Puissance consommée en veille	4 W
Puissance consommée maximum	120 W
Force de traction - Effort de pointe	800 N
Utilisation	20 cycles par jour (testé pour 36500 cycles)
Nombre de canaux mémorisables	32
Fréquence radio SOMFY	433,42 MHz RTS
Eclairage intégré	24 V / 21 W max. Douille E13
Température de fonctionnement	-20 °C / +60 °C