

Notice d'installation, branchement & programmation

N°1467

09/16

Rideau Murax P110 & Grille Dentel

Moteur S2000 avec Coffret CS300

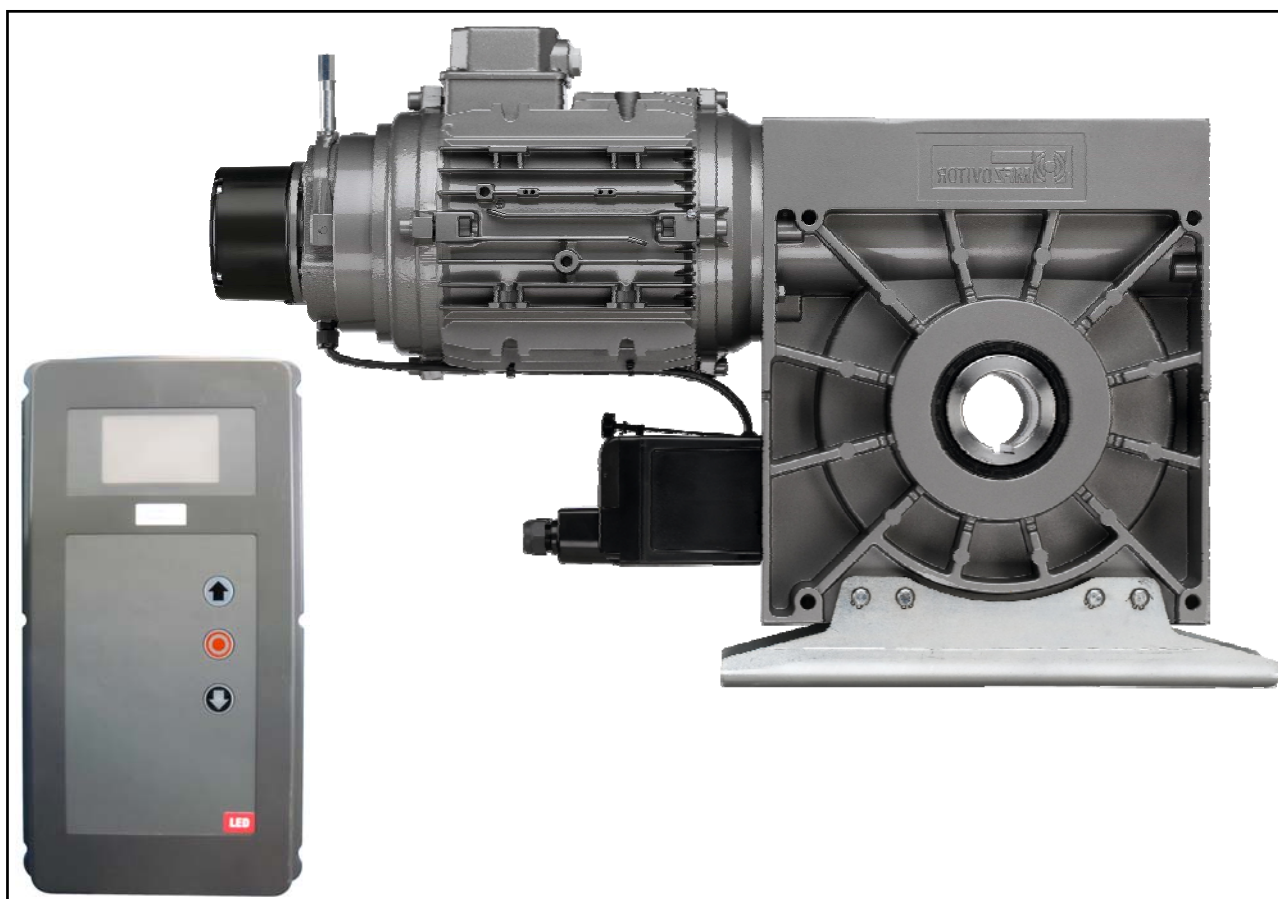

(Document réservé aux installateurs)

Sommaire

Matériel nécessaire à la pose	p.2
Instructions d'installation	p.3
Informations sur le moteur	p.4
Installation du rideau ou de la grille.....	p.5
Connexion au coffret CS 300 et au moteur.....	p.14
Sélection de la langue (avec écran LCD).....	p.16
Réglage des fins de course (sur écran LCD)	p.16
Présentation de l'écran LCD	p.17
Tableau des paramètres par défaut (architecture des modes).....	p.18
Choisir le mode de fonctionnement :	
- Fonctionnement pression maintenu	p.19
- Fonctionnement mixte.....	p.20
- Fonctionnement impulsion	p.21
- Fonctionnement automatique	p.22
Ouverture partielle	p.22
Branchements des sécurités.....	p.23
Présentation des fonctions.....	p.24
Finition, en cas de problèmes sur la manœuvre	p.30
En cas de mauvais fonctionnement du moteur	p.30
Affichage des pannes et remèdes.....	p.31
Manœuvre de secours	p.33

Matériel nécessaire à la pose

- | | |
|-------------------------|-------------------------------------|
| - Matériels de levage | - Clés plates de 8, 10, 15 et 17 mm |
| - Serre-joints | - Clés 6 pans de 5 |
| - Niveau à bulle | - Clés à pipe de 10, 15 et 17 mm |
| - Fil à plomb | - Tournevis |
| - Mètre (5m) | - Graisse avec pinceau |
| - Perceuse à percussion | - Pince multiprise |

Instructions d'installation

ATTENTION !



Pour que le montage, l'utilisation et l'entretien de ce produit soient réalisés en toute sécurité, il est nécessaire de suivre les instructions données ici. Pour la sécurité de tous, respectez les mesures de précaution ci-dessous.



- * Avant de procéder au montage, lisez attentivement cette notice.
- * Cette fermeture doit être installée par un installateur professionnel.
- * Toutes les pièces livrées sont calculées spécifiquement pour ce produit. Ajouter et/ou utiliser d'autres éléments peut être préjudiciable à la sécurité et à la garantie du produit.
- * Toute modification ou amélioration de cette fermeture doit être conforme à la norme EN 13241-1. Dans ce cas, un dossier "modification/transformation" doit être établi par l'installateur suivant la norme EN 12635 annexe C.
- * De grandes forces sont exercées dans le cas de rideaux ou grilles. Il faut donc travailler en respectant les consignes de sécurité. Utiliser les outils nécessaires à la mise en œuvre des produits. Veiller à travailler sur un sol stable.
- * Veiller à avoir un espace de montage suffisamment lumineux, dégagé, propre et balisé.
- * Veiller à ce qu'aucune autre personne que les installateurs ne soit présente sur le chantier. En effet, les personnes non autorisées (les enfants !) pouvant être présents sur le chantier risquent de se blesser durant le montage.
- * Tous les composants de cette fermeture doivent être installés conformément aux instructions d'installations stipulées dans cette notice.
- * Toutes les exigences des normes EN 13241-1 doivent être satisfaites et vérifiées si nécessaires.

Couple maxi de serrage :

- Vis d'assemblage : **10 Nm**
- Vis d'attache tablier : **12 Nm**

Charge de service mini par point de fixation :

- Plaques : **300 daN**
- Coulisses : **40 daN**

Nota : Dans le cas d'une pose sur fer, il est possible de souder les coulisses et les plaques à la structure du bâtiment. Dans ce cas, il faut réaliser un cordon d'environ 50 mm de chaque côté de la coulisse, espacé d'environ 800 mm.

Informations sur le moteur

Moment d'un couple de réduction (Nm)	2000
Couple de blocage maximal (Nm)	6529
Vitesse de réduction (min ⁻¹)	8
Puissance du moteur (kw)	2,5
Tension de service (V)	400 / 3~ + Neutre
Fréquence du secteur (Hz)	50
Tension d'entrée (V)	24
Courant nominale du moteur (A)	8,1
Enclenchements max. par heure	20
Durée de mise en circuit du moteur (%)	S3 - 60
Alimentation vous incombant (mm ²)	5 x 1,5
Protection vous incombant (A)	10,0
Indice de protection (IP)	54
Plage de température (°C)	-20 / +60
Niveau continu de bruit (dB (A))	< 70
Poids de la pièce (kg)	81
Nombre de tours max. réduction	36
Arbre creux Ø (mm)	55

Installation des coulisses et de l'axe



Pour coulisses grand vent et embouts anti-bruit :
Jeux différents (voir notice correspondante jointe)

Jeu intérieur à respecter de chaque côté de la lame finale en fonction de la profondeur de la coulisse		Jeu intérieur à respecter de chaque côté des lames intermédiaires et des tubes ondulés en fonction de la profondeur de la coulisse	
Profondeur coulisse	Jeu fond de coulisse	Profondeur coulisse	Jeu fond de coulisse
40mm/50mm/60mm	8mm	40mm/50mm/60mm	8mm
80mm	8mm	80mm	12mm



Côté Moteur : Un espace de 520 mm au dos de la coulisse est impératif pour loger le moteur et actionner la manœuvre de secours.

Côté Opposé au moteur : Un espace de 140 mm au dos de la coulisse est impératif pour loger le palier.

- 1- Fixer provisoirement les coulisses contre la façade à l'aide de serre-joints.
- 2- Poser la lame finale de niveau en respectant le jeu entre l'extrémité de la lame finale et le fond des coulisses (*calage éventuel en pied de coulisse).
- 3- Vérifier que les coulisses soient d'aplomb et au même niveau zéro.
- 4- Fixer définitivement les coulisses.

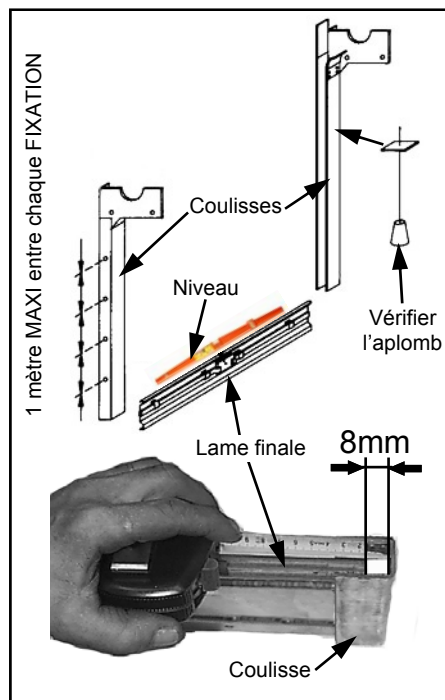

①

- 5- Démontez les 2 demi-plaques d'enroulement supérieure côté moteur et côté opposé au moteur.

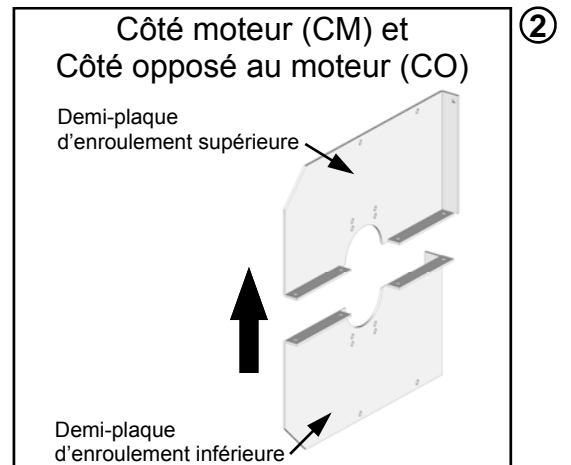

- 6- Positionner le support moteur à 40 mm de la demi-plaque inférieure en respectant la cote de 200 mm.
- Puis fixer-le solidement contre le mur dans des chevilles acier avec 10 vis TH M12 (chevilles et vis non fournies).

! Le poids du tablier se portant sur le support moteur ; il faut donc soigner le travail de fixation au mur.

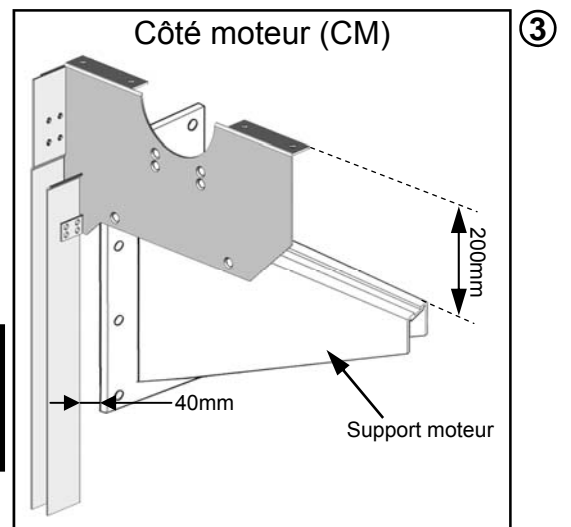

- 7- Positionner le support palier à 40 mm de la demi-plaque inférieure en respectant la cote de 63,5 mm.
- Puis fixer-le solidement contre le mur dans des chevilles acier avec 6 vis TH M8 (chevilles et vis non fournies).

! Le poids du tablier se portant sur le support palier ; il faut donc soigner le travail de fixation au mur.

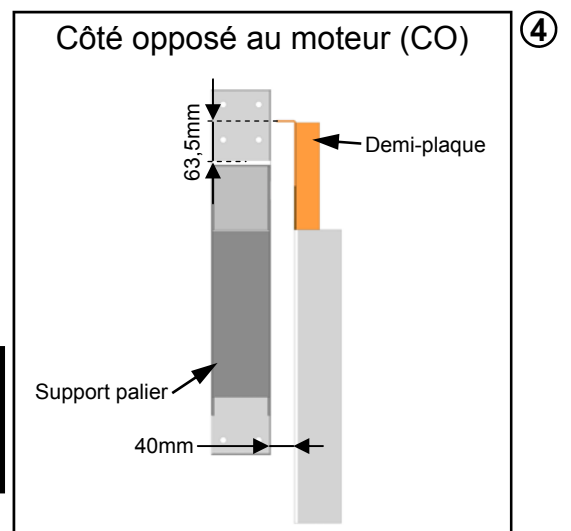

- 8- Monter l'axe et poser-le sur les demi-plaques.
- Enfiler le palier sur l'axe, positionner-le sur son support en le centrant sur la demi-plaque et le fixer avec les 2 boulons M16x50.

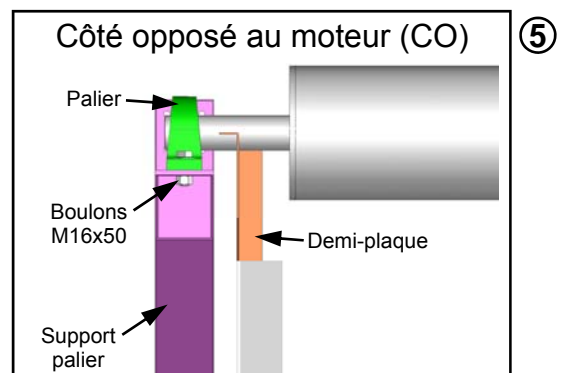

9- Fixer la rondelle de bridage Ø60mm avec la vis TF HC M8x16 en bout d'arbre (CO).

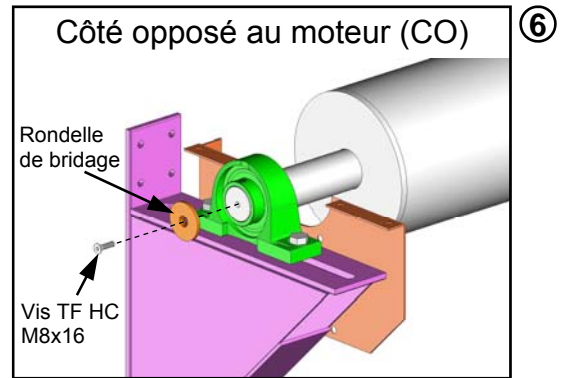

10- Monter le moteur, l'enfiler sur l'arbre claveté

! L'axe doit être parallèle au linteau et l'arbre claveté doit être centré sur la demi-plaque.

- Positionner-le sur son support et le fixer avec les boulons M14x60.

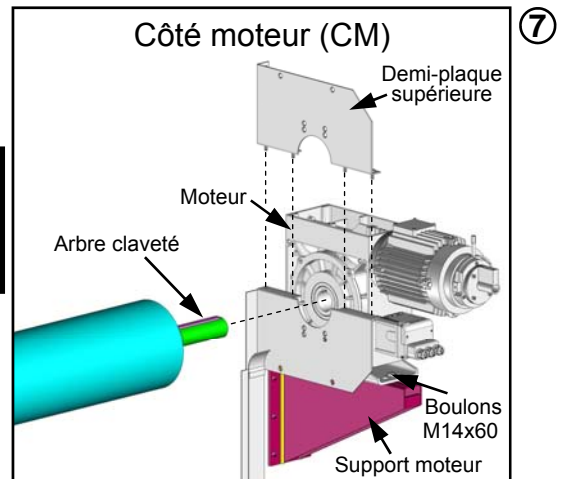

11- Remonter les 2 demi-plaques d'enroulement supérieure et fixer-les au mur.

! Les plaques devant toujours rester parallèles pendant la manœuvre, mettre des renforts supplémentaires (non fournis).

Principe d'installation du tablier

Sens d'enroulement

TABLIER MURAX PLEIN ou MICROPERFORE

Pour un tablier Microperforé, il faut toujours 3 lames pleines d'enroulement en partie haute

Enroulement intérieur

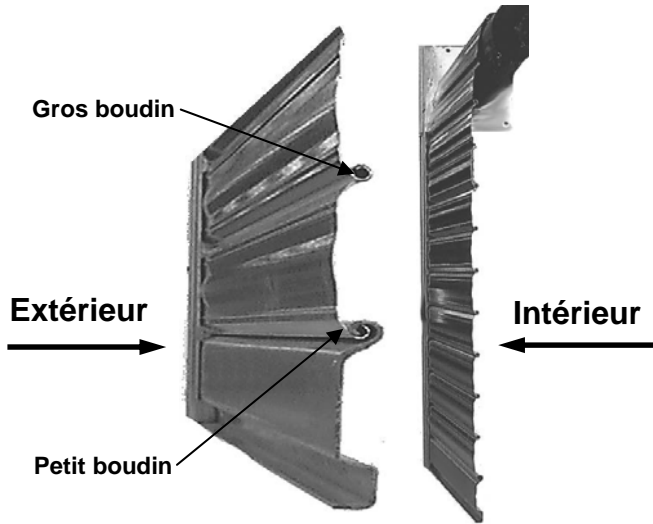

Enroulement extérieur

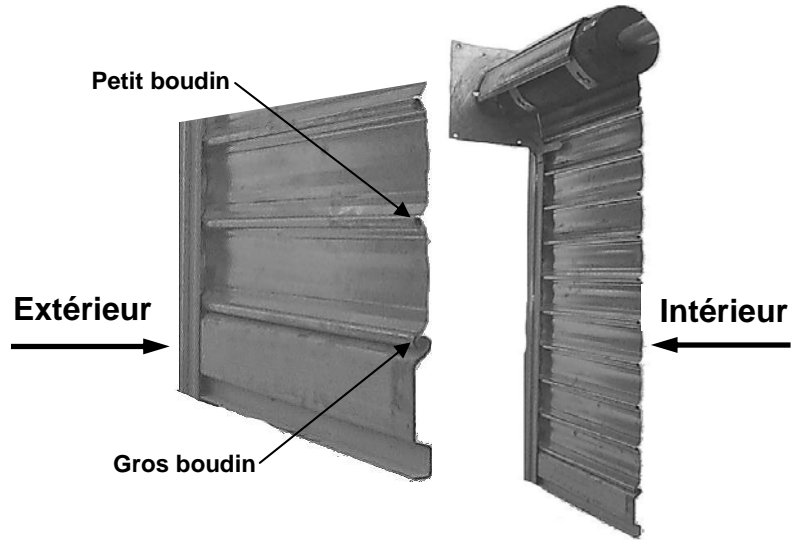

TABLIER DENTEL

Pour un tablier Dentel, il faut toujours 3 lames pleines d'enroulement en partie haute

Enroulement intérieur

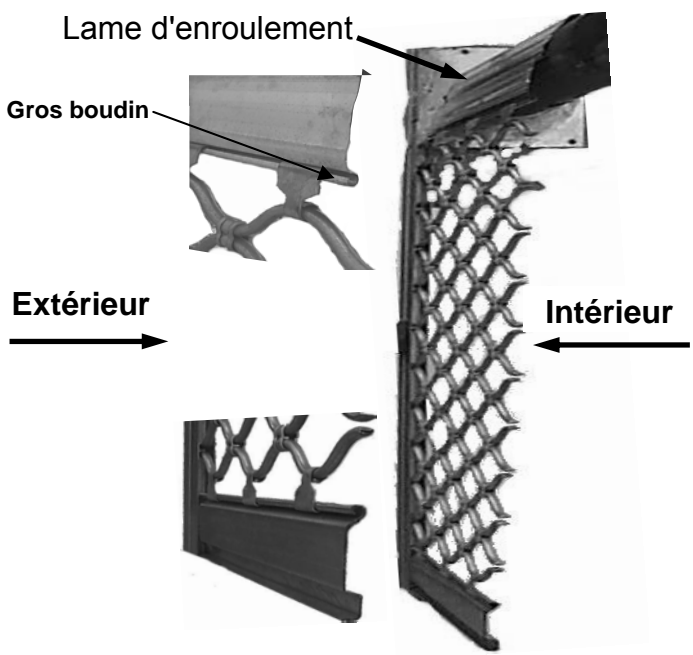

Enroulement extérieur

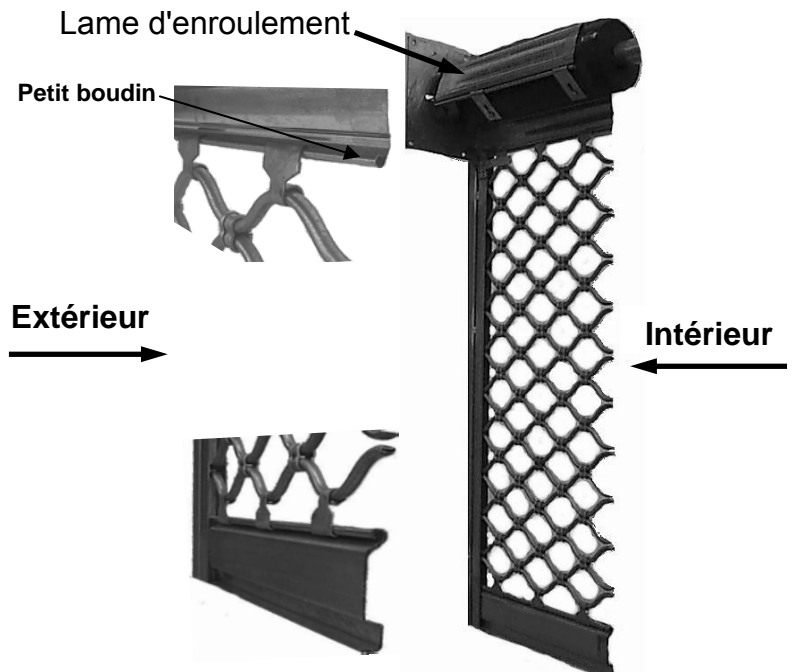

Montage du tablier Murax



La hauteur et l'enroulement du tablier sont calculés avec un nombre de lame précis. Toutes les lames livrées doivent être montées.

Le montage du tablier dépend de la place dont vous disposez sur le chantier, au dos des coulisses.

Cas N°1 : Vous avez de la place

Vous disposez, au moins d'un côté, d'une longueur supérieure à la longueur des lames (exemple : Pose en façade)

1- Monter au sol un mètre (environ) de tablier avec les attaches tablier.



Au sens d'enroulement

2- L'accrocher sur l'axe et laisser pendre les lames hors des coulisses. ①



Avant de bloquer les vis de fixation, s'assurer que les têtes de vis ne touchent pas un boudin de lame lors de l'enroulement. Si oui, régler toutes les attaches de la même distance à l'aide des lumières.

3- Enfiler ensuite lame par lame sur le côté jusqu'à la lame finale. ② ③

- Aligner les extrémités des lames.



Si embouts grand vent voir la notice correspondante pour l'ordre des lames avec embout.

4- Enrouler le tablier au-dessus des invitations.
- Dérouler le tablier dans les coulisses. ④

5- Redescendre le tablier en vérifiant l'alignement des lames.

6- Penser à régler les invitations.

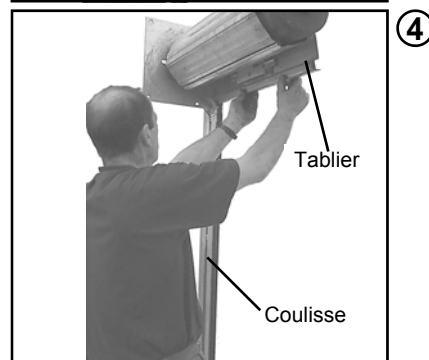
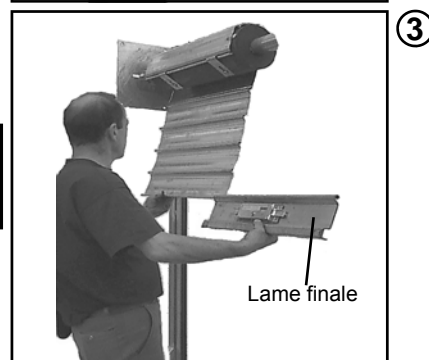
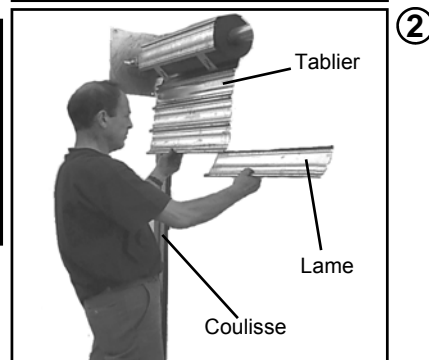
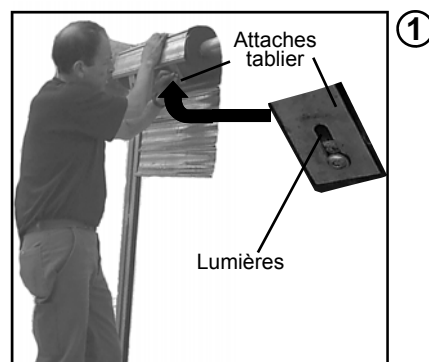

Cas N°2 : Vous n'avez pas de place

Vous ne disposez pas de place au dos des coulisses
(exemple : Pose dans un couloir)

1- Former le tablier par enfilage des lames sans oublier les attaches. ①



Au sens d'enroulement

2- Rouler l'ensemble en partant des attaches et allant vers la lame finale. ①

3- Hisser le tablier au niveau du tube à l'aide de palans ou d'autres systèmes de levage.



Pour éviter les rayures sur les lames lors du déroulement, il convient de protéger l'axe (ex. : carton, etc...).

- Dérouler le tablier dans les coulisses en commençant par la lame finale. ②

4- Faire glisser chaque attache en face du trou qui lui correspond. ③

5- Fixer le tablier sur le tube à l'aide des attaches. ④



Avant de bloquer les vis de fixation, s'assurer que les têtes de vis ne touchent pas un boudin de lame lors de l'enroulement. Si oui, régler toutes les attaches de la même distance à l'aide des lumières.

6- Penser à régler les invitations. ⑤

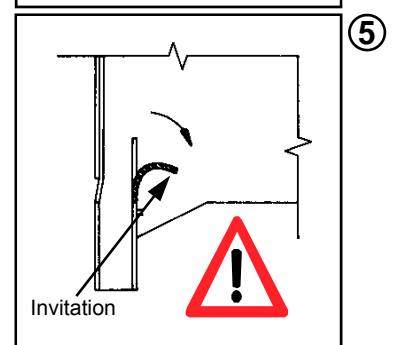
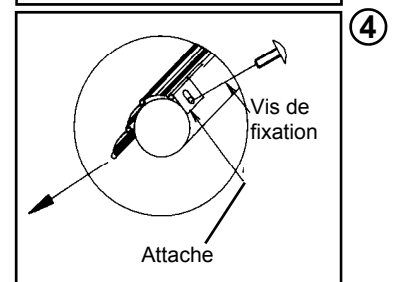
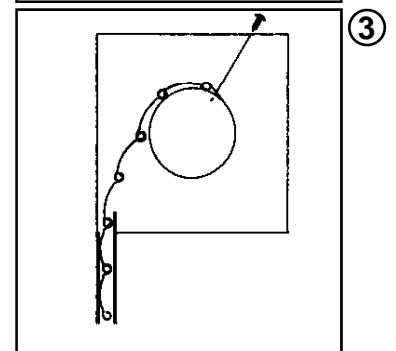
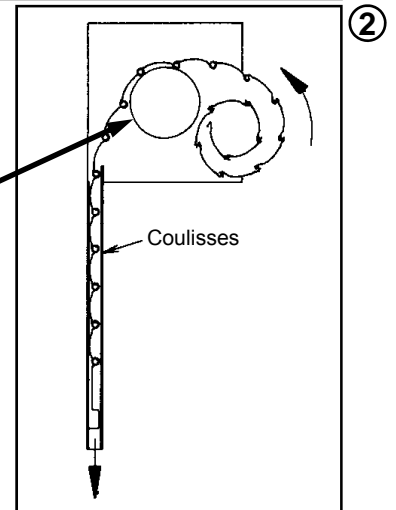
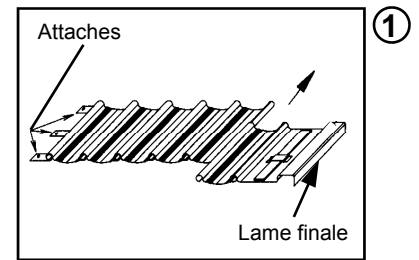

Cas N°3 : Vous n'avez pas suffisamment de place

Vous ne disposez pas de place à l'intérieur et l'épaisseur du tableau est faible (exemple : Pose à l'intérieur d'un bâtiment avec écoinçons de faible dimension)



Au sens d'enroulement

- 1- Monter 12 à 15 lames sur l'axe en dehors des coulisses.
- 2- Orienter de travers la partie du tablier montée.
- 3- Enfiler les lames depuis l'extérieur une par une jusqu'à la lame finale.
- 4- Réorienter le tablier derrière les coulisses.
- 5- Aligner les extrémités des lames.
- 6- Remonter le rideau et mettre la lame finale dans les coulisses.
- 7- Redescendre le tablier en vérifiant que les lames passent dans les coulisses.
- 8- Penser à régler les invitations.

Montage du tablier Dentel

1- Enfiler la lame finale dans les attaches du bas. ①

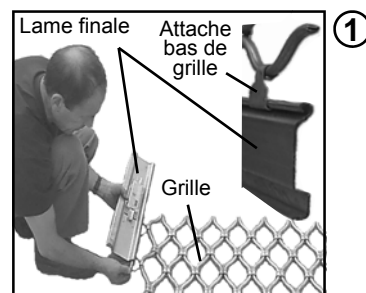

2- Enfiler les 3 lames pleines dans les attaches du haut. ②

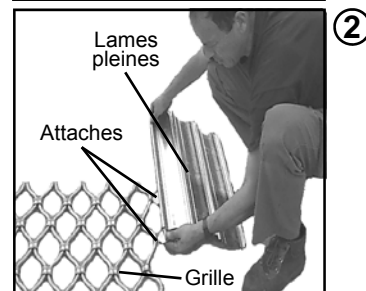

3- Enfiler les attaches du tablier dans la lame du haut. ③

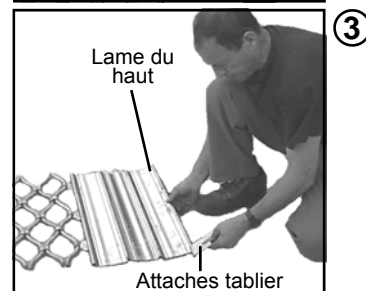

4- Accrocher au minimum 2 palans au mur au-dessus de l'axe.

- Accrocher les palans à la grille à 1 m de haut du tablier.
- Monter la grille à l'aide des palans et positionner les lames autour de l'axe. ④

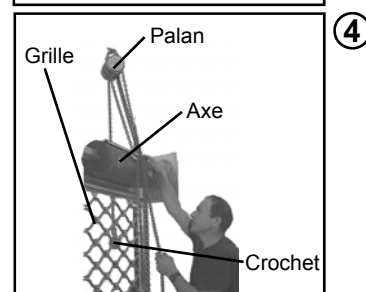

5- Faire glisser chaque attache en face du trou qui lui correspond.

- Visser les attaches du tablier sur l'axe à l'aide des vis HC M8x16. ⑤

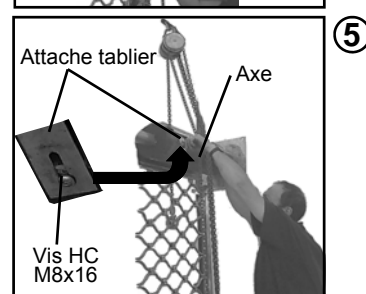
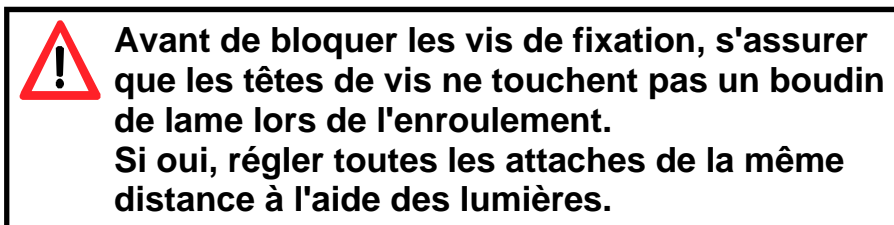

6- Enrouler le tablier au-dessus des invitations.

Dérouler le tablier dans les coulisses. ⑥

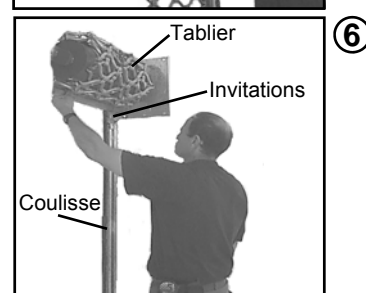

7- Penser à régler les invitations.

Montage des renforts de lame finale

1 Cornière 50 x 20 pour les lames finales dans les cas suivants :

- Murax Pas de 110 galva si $4000 \leq LA < 5000$ mm
- Murax Pas de 110 laqué si $3000 \leq LA < 5000$ mm

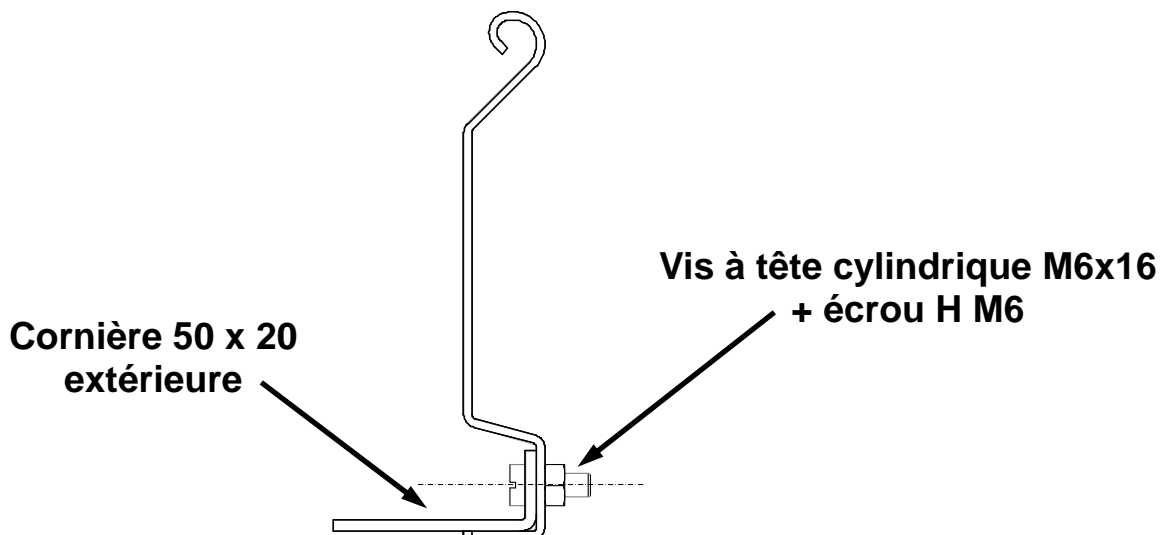

2 Cornières 50 x 20 pour les lames finales dans les cas suivants :

- Murax Pas de 110 galva si $LA \geq 5000$ mm
- Murax Pas de 110 laqué si $LA \geq 5000$ mm
- Dentel si $LA \geq 5000$ mm

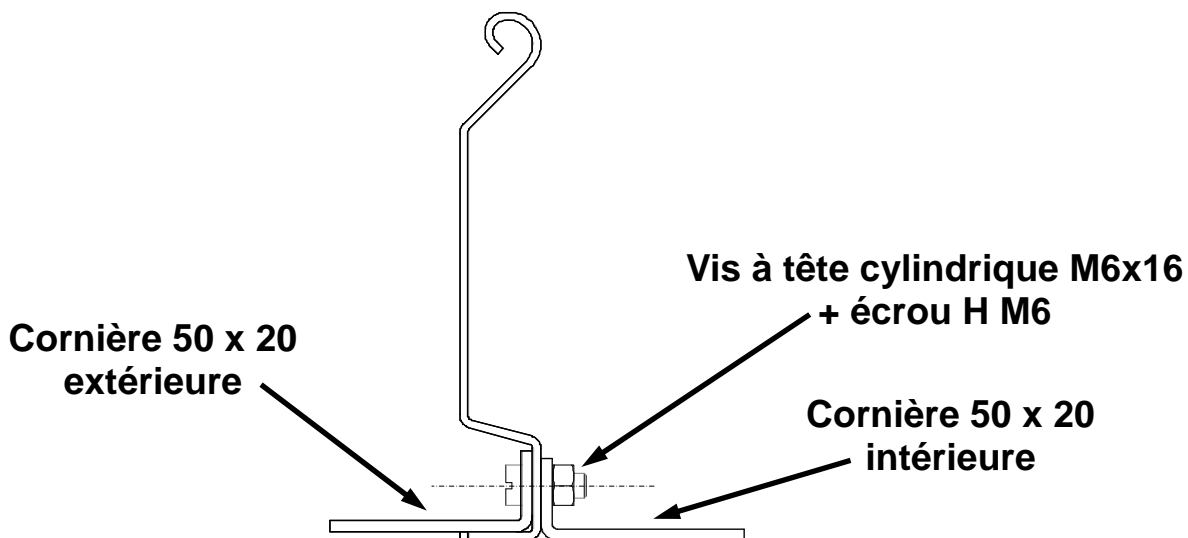

Prévoir une protection de la ligne d'alimentation par un disjoncteur différentiel situé en amont.
Prévoir à proximité immédiate du moteur :

- Une protection thermique du moteur.
- Un dispositif coupant l'alimentation électrique, accessible à l'utilisateur.

Connexion au moteur

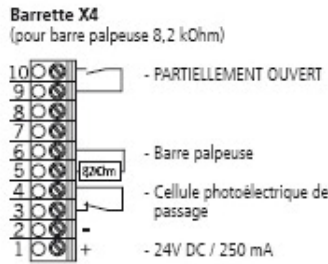
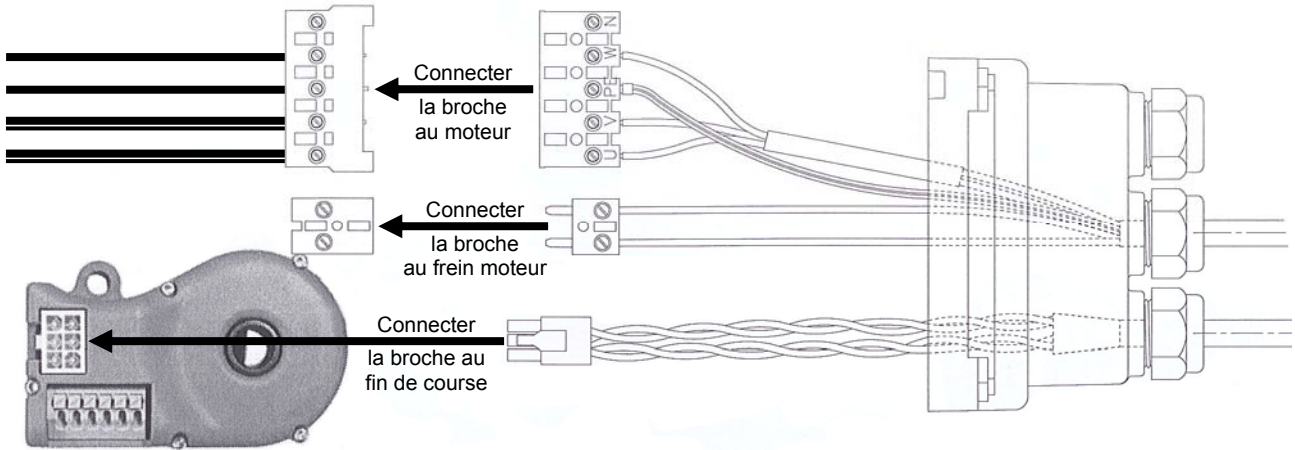

X4

X3

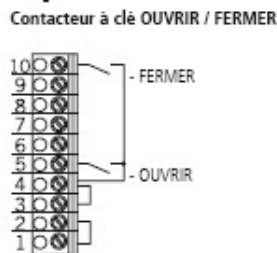
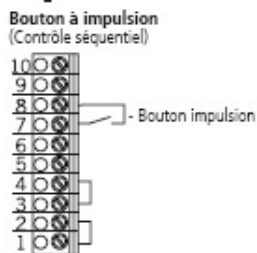
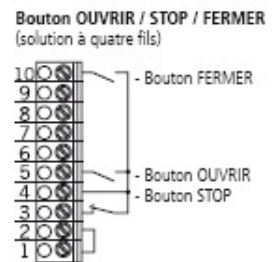
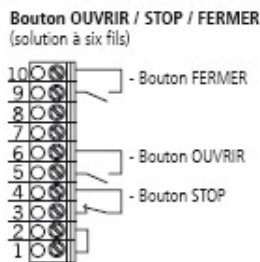
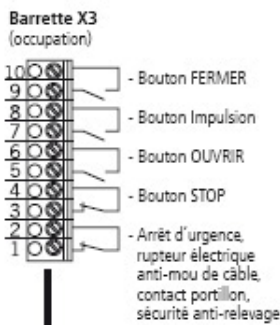

Sélection de la langue (avec écran LCD)

Affichage à l'allumage : JUSTIERUNG 5235 (AJUSTAGE)

1- Maintenir **P** > à 1s → EINGABE (SAISIE)

2- Maintenir + et - > à 2s → EINGABE DEUTSCH (SAISIE)
 (ALLEMAND)

3- Maintenir **P** jusqu'au clignotement → EINGABE DEUTSCH (SAISIE)
 (clignote) _ (ALLEMAND)

4- Maintenir + jusqu'au choix de la langue choisie → SAISIE FRANCAIS (clignote) _

5- Maintenir **P** pour valider la langue → SAISIE FRANCAIS

6- Retourner au mode **SAISIE**, en maintenant + et - > à 1s

Réglage des fins de course

Sur écran LCD

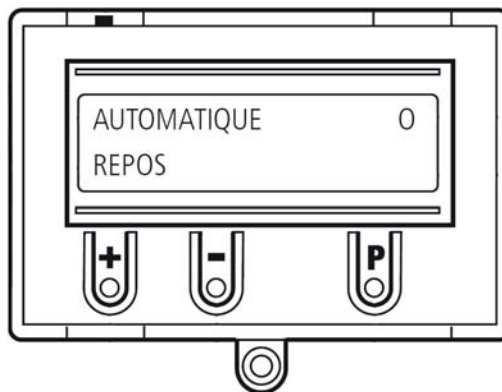

- Sélectionner le mode **AJUSTAGE**, en maintenant le bouton **P** → AJUSTAGE REPOS

- **Réglage du fin de course haut :**

Amener la porte en fin de course OUVERTURE souhaitée, en appuyant sur le bouton +.



Si la porte ne monte pas, changer le sens de rotation du moteur en inversant les fils U et V sur le bornier x0.

Mémoriser le fin de course OUVERTURE, en maintenant d'abord le bouton **P** et tout en maintenant **P**, maintenir + jusqu'à l'affichage → AJUSTAGE ENREGIST EN HAUT

- **Réglage du fin de course bas :**

Amener la porte en fin de course FERMETURE souhaitée, en appuyant sur le bouton -. Mémoriser le fin de course FERMETURE, en maintenant d'abord le bouton **P** et tout en maintenant **P**, maintenir - jusqu'à l'affichage → AJUSTAGE ENREGIST EN BAS

- **Les fins de course sont maintenant réglés.**

- Sortir du mode **AJUSTAGE**, en maintenant le bouton **P** jusqu'au mode **AUTOMATIQUE**.

Présentation de l'écran LCD

- A - Mode de marche / Diagnostic info
- B - Paramètre / Diagnostic info
- C - Bouton (+)
- D - Bouton (-)
- E - Bouton (P)
- F - Valeur / Statut
- G - Valeur / Statut
- H - Cavalier

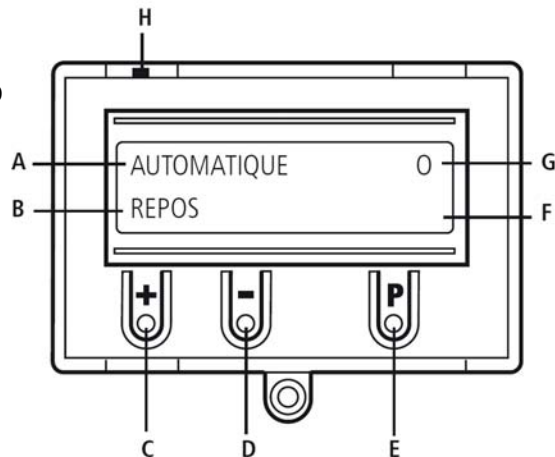

Choix du mode sur l'écran LCD (A) :

En maintenant le bouton **P**, vous sélectionnez les modes suivants :

1 - AUTOMATIQUE 2 - AJUSTAGE 3 - SAISIE 4 - DIAGNOSTIC

Nota : Si le cavalier **H** est retiré, les boutons (+), (-) et (P) ne fonctionnent plus.
L'affichage écran reste fonctionnel.

Description du mode 1 : AUTOMATIQUE

La porte sera fonctionnelle dans ce mode.

Sur l'écran : - Affichage du mode de marche (ex: AUTOMATIQUE).
- Affichage de l'état du rideau ou d'une panne éventuelle (ex: REPOS).

Nota : Si en menu de **SAISIE**, le paramètre "Auto-maintien" est placé sur **MOD2** ou **MOD3**, l'affichage écran passe du mode **AUTOMATIQUE** à **MANUEL**.

Description du mode 2 : AJUSTAGE = Réglage des fins de course.



En mode **AJUSTAGE**, il n'y a pas d'arrêt quand les fins de course sont atteints.
Un dépassement des fins de course peut endommager la porte.

Sur l'écran : - Affichage de la valeur de fin de course.

Description du mode 3 : SAISIE = Modification des différents paramètres pour le fonctionnement du rideau.

Sur l'écran : - Affichage du paramètre sélectionné.
- Affichage de la valeur réglée / Statut.

Description du mode 4 : DIAGNOSTIC = Affiche l'état des commandes et des sécurités.

Sur l'écran : - Affichage des éléments à contrôler.
- Affichage de la valeur de l'élément contrôlé.

Tableau des paramètres par défaut

Architecture des modes (configuration standard usine)

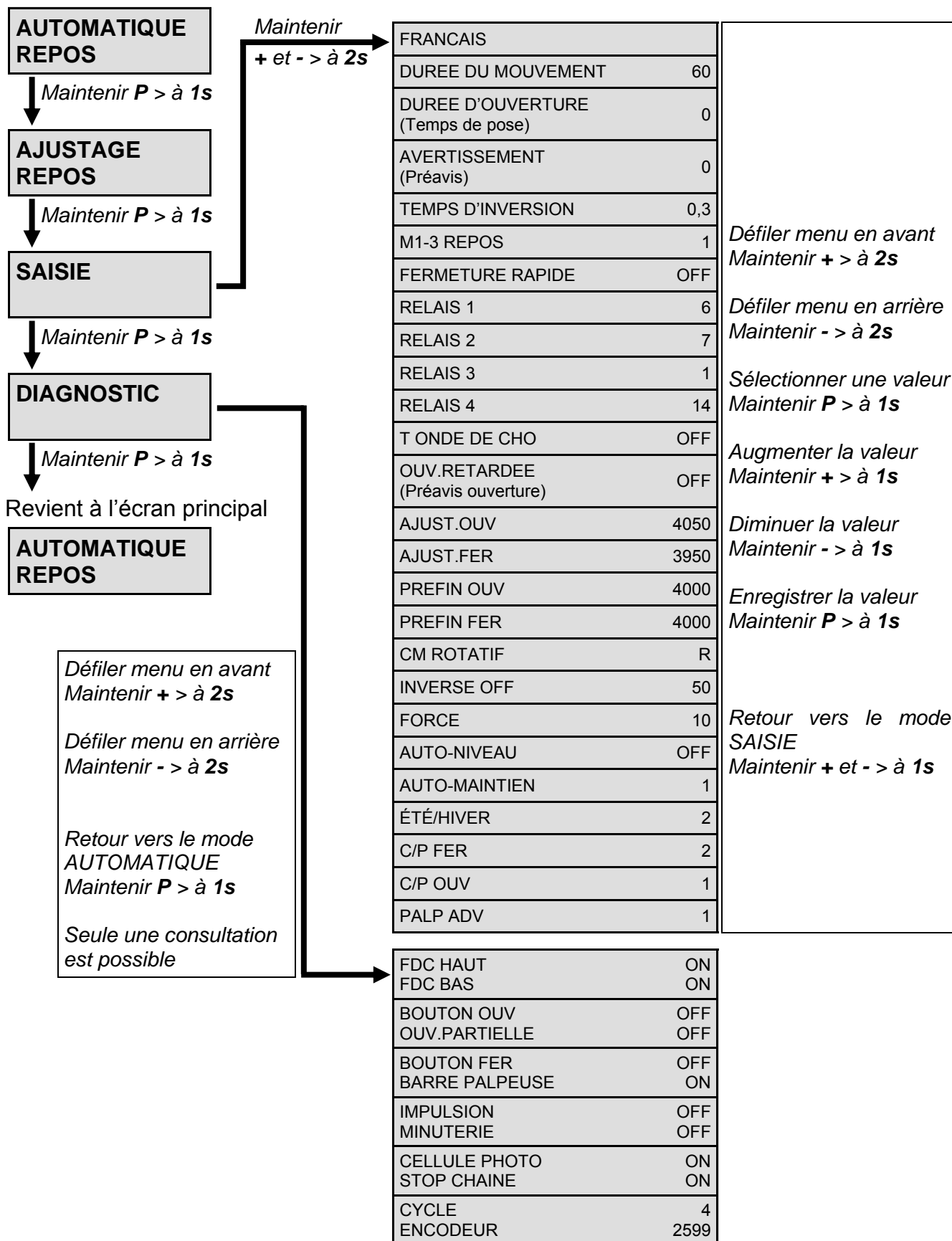

Choisir le mode de fonctionnement

! Régler les fins de course avant de choisir le mode de fonctionnement.

! Les organes de commande fixes doivent être installés en vue de la porte mais éloignés des parties mobiles et à une hauteur d'au moins 1,5 m par rapport au sol.

! Utiliser un interrupteur pour un seul moteur. Il est formellement interdit de commander plusieurs moteurs avec un seul inverseur de type monopolaire.

Fonctionnement pression maintenu Montée/Descente maintenue

! Seul l'organe de commande nécessitant une action maintenue doit être installée et utilisée.

Boîte à bouton (BBE1/BBA1)

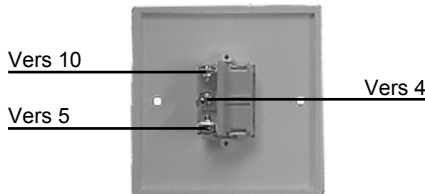

Boîte à 2 boutons (BBA2)

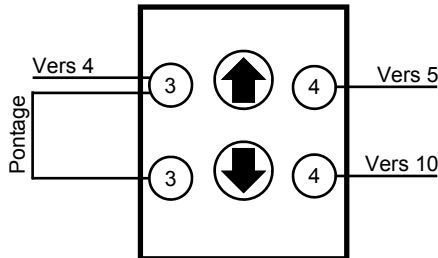

Boîte à clé (BCE2/BCA1)

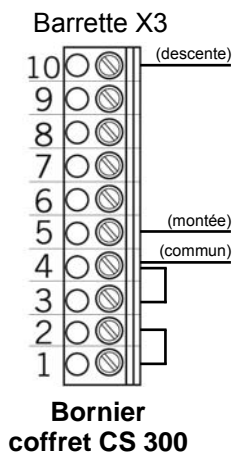
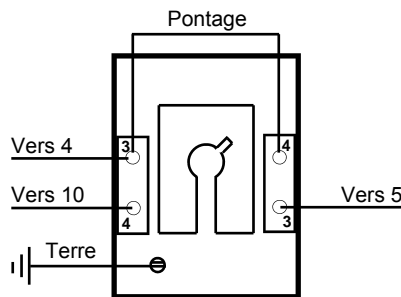

- Paramètres à modifier pour le fonctionnement pression maintenu :
(Pour le fonctionnement, voir le tableau des paramètres)

AUTO-MAINTIEN	Mod2	Fonctionnement pression maintenu
---------------	------	----------------------------------

Fonctionnement mixte

Montée impulsion - Descente maintenue

- Branchements des organes de commande :

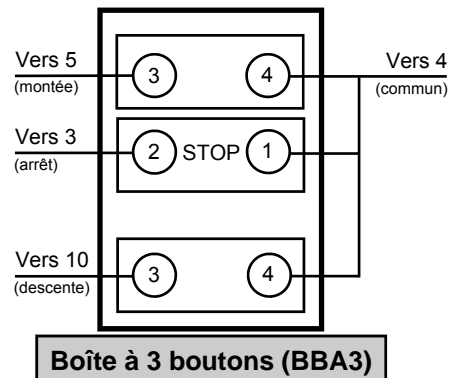
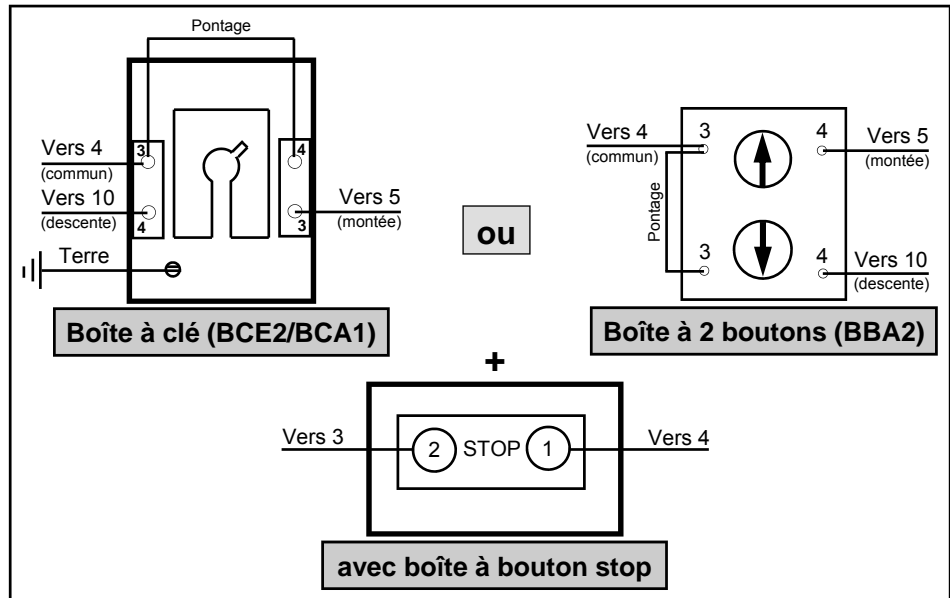
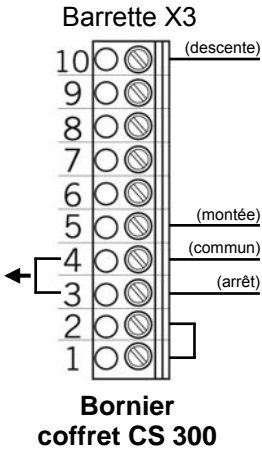

- Paramètres à modifier pour le fonctionnement mixte :

(Pour le fonctionnement, voir le tableau des paramètres)

AUTO-MAINTIEN	Mod3	Fonctionnement mixte
---------------	------	----------------------

Fonctionnement impulsion

Montée/Descente impulsion

- Branchements des organes de commande :

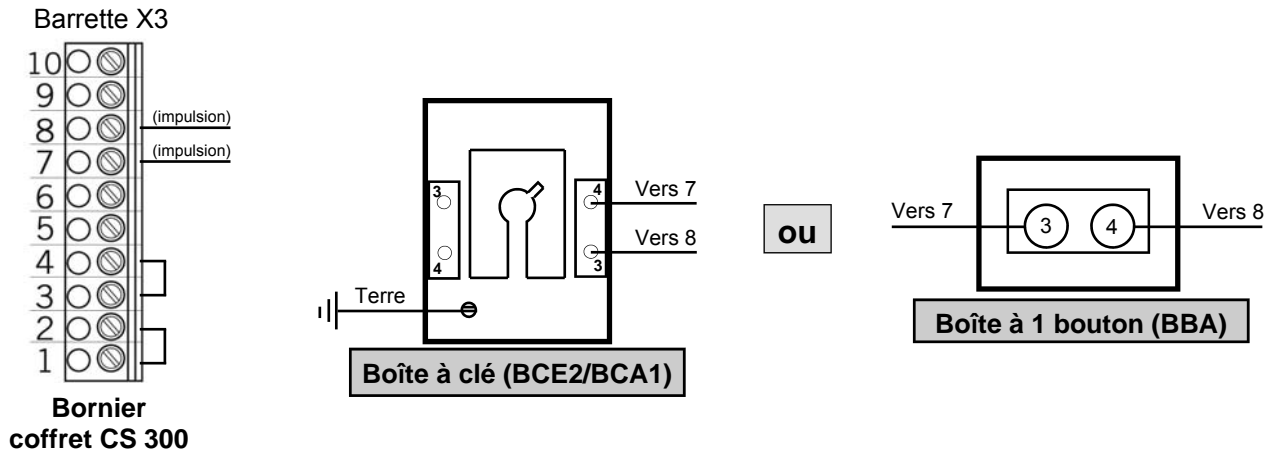

Nota : Si fonctionnement avec télécommande, se référer à la notice du coffret récepteur correspondant.

- Vérifier : (Pour le fonctionnement, voir le tableau des paramètres)

DUREE D'OUVERTURE	0	Si > 0 : fonctionnement automatique
-------------------	---	-------------------------------------

- Paramètres à modifier pour le fonctionnement impulsion :

(Pour le fonctionnement, voir le tableau des paramètres)

DUREE DU MOUVEMENT	?	A définir selon la hauteur du rideau, temps d'ouverture +4s
AVERTISSEMENT	2	Préavis avant fermeture (clignotement du feu)
RELAIS 1	2	Feu clignotant
RELAIS 2	25	Eclairage de zone
T ONDE DE CHO	ON	Barre palpeuse avec autotest
OUV.RETARDEE	ON	Préavis avant ouverture
AUTO-MAINTIEN	1	Fonctionnement impulsion
C/P FER	2	Cellules photo. à la fermeture

Fonctionnement automatique

Montée impulsion et refermeture automatique

La refermeture temporisée est assimilée au mode de fonctionnement automatique (sans commande manuelle volontaire) (cf : NF EN 12 453 - NF EN 13 241-1)



*** S'assurer des niveaux de protection obligatoires du mode de fonctionnement automatique**



- Branchements des organes de commande :

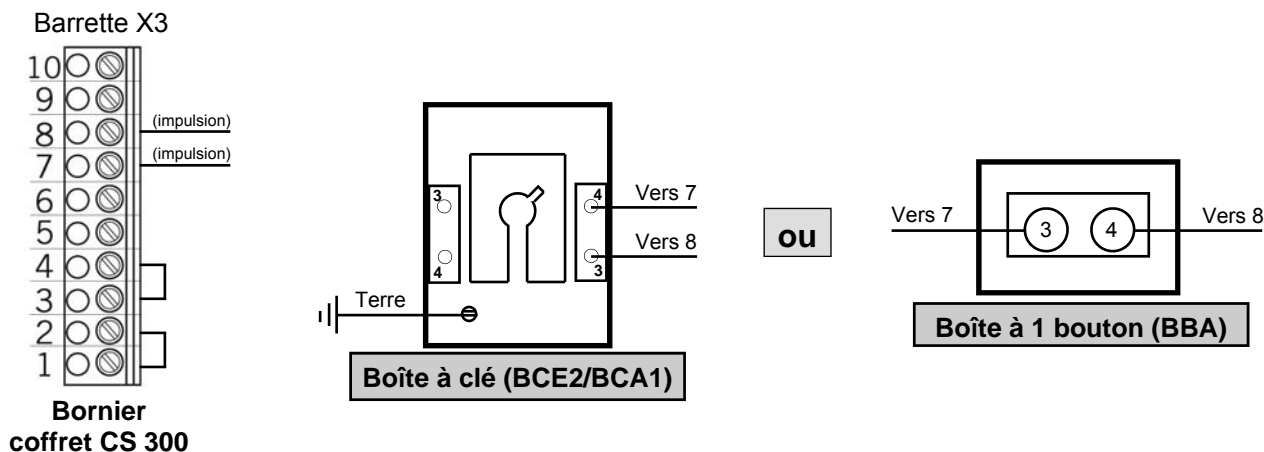

Nota : Si fonctionnement avec télécommande, se référer à la notice du coffret récepteur correspondant.

- Paramètres à modifier pour le fonctionnement automatique :

(Pour le fonctionnement, voir le tableau des paramètres)

DUREE DU MOUVEMENT	?	A définir selon la hauteur du rideau, temps d'ouverture +4s
DUREE D'OUVERTURE	10	Si 0 : fonctionnement impulsion
AVERTISSEMENT	2	Préavis avant fermeture (clignotement du feu)
RELAIS 1	2	Feu clignotant
RELAIS 2	25	Eclairage de zone
T ONDE DE CHO	ON	Barre palpeuse avec autotest*
OUV.RETARDEE	ON	Préavis avant ouverture
AUTO-MAINTIEN	1	Fonctionnement automatique
C/P FER	2	Cellules photo. à la fermeture*

Ouverture partielle

(Voir chapitre présentation des fonctions : ÉTÉ/HIVER)

Barrette X4

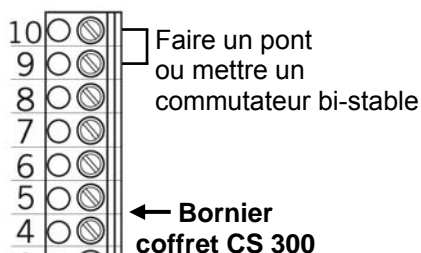

Programmation : Ouvrir le rideau à la hauteur désirée, puis retenir la valeur affichée sur le mode **AJUSTAGE**. Ensuite aller au mode **SAISIE** et paramétrer **PREFIN OUV** avec cette valeur.

PREFIN OUV	4000	Réglage de 0 - 8190 (exemple 4000)
------------	------	------------------------------------

Branchements des sécurités

Barre palpeuse basse avec autotest

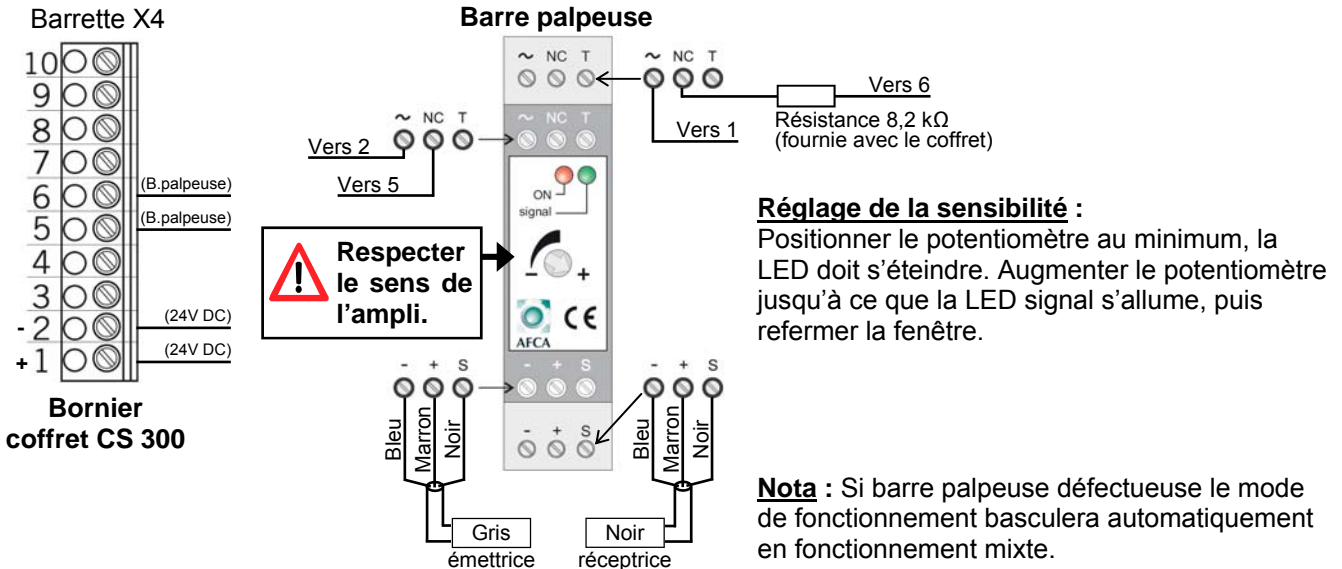

Cellules basses

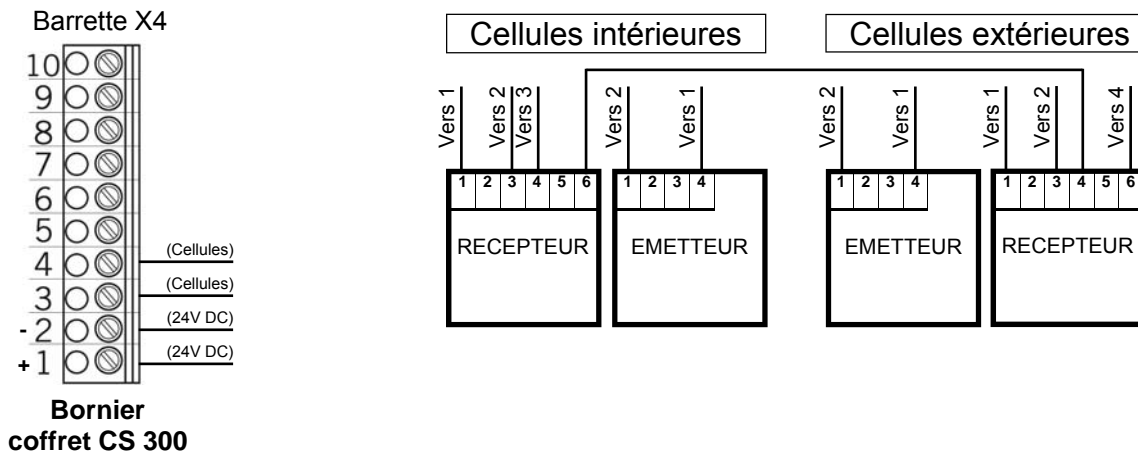

Feux oranges clignotants (option)

230V - MAXI 2 x 15 W

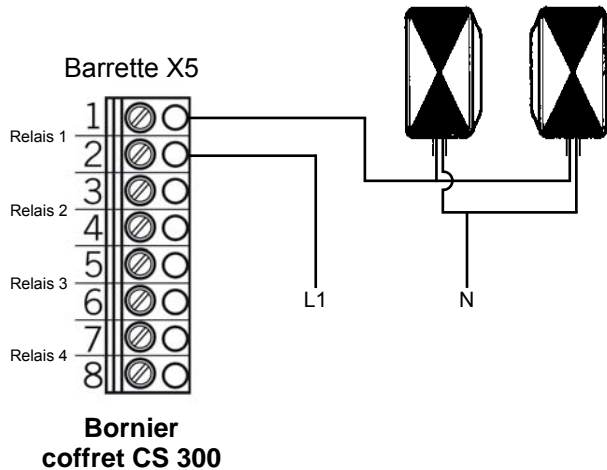

Feux éclairants (option)

230V - MAXI 2 x 100 W

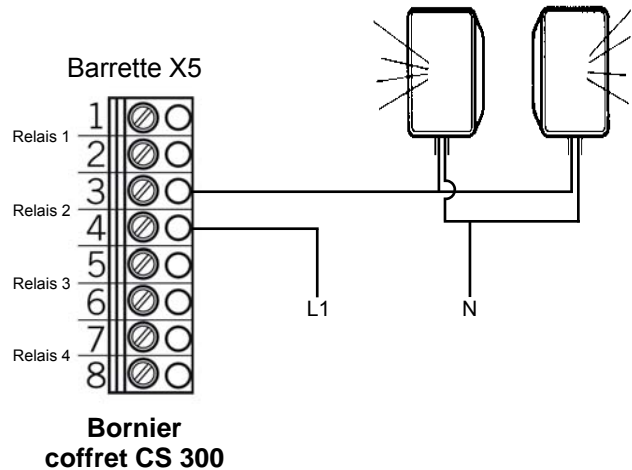

RELAIS 1 2 Feux clignotants

RELAIS 2 25 Eclairage de zone

Présentation des fonctions

Mode AUTOMATIQUE :

Affichage	Description
Automatique ouverture	La porte se déplace en fin de course ouverture*
Automatique fermeture	La porte se déplace en fin de course fermeture
Automatique standby	O La porte est en fin de course ouverture
Automatique standby	o La porte est en position ouverture partielle (fin de course primaire - en haut)
Automatique standby	U La porte est en fin de course fermeture
Automatique standby	u La porte est en position fermeture partielle (fin de course primaire - en bas)
Automatique standby	r La porte est en position de déconnexion d'inversion du mouvement

Nota : Si en mode **SAISIE**, le paramètre "**Auto-maintien**" est placé sur **MOD2** ou **MOD3**, l'affichage écran passe du mode **AUTOMATIQUE** à **MANUEL**.

Affichage	Description
Mode manuel Manuel montée	La porte se déplace en fin de course ouverture*
Mode manuel Manuel descente	La porte se déplace en fin de course fermeture
Mode manuel Standby	La porte se trouve en position intermédiaire

* Lors du déplacement de la porte en ouverture, la force actuelle appliquée sera affichée.

Mode SAISIE :

Fonction	Description	Réglages possibles	Réglage d'usine
DEUTSCH	Sélection de la langue	DEUTSCH ENGLISH FRANCAIS ESPAGNOL NEDERLANDS POLSKI CESKY ITALIANO	DEUTSCH
TEMPS DE MARCHÉ	Contrôle de la durée maximale d'ouverture et de fermeture. La durée de mouvement doit être légèrement plus grande que la durée de mouvement effective de la porte.	1 - 250 Secondes	60 Secondes
TEMPS D'OUV	Après la fin de l'ouverture, la porte s'arrête et part en fermeture après temporisation. Lors d'un réglage de la temporisation > 0, la fonction impulsion donne uniquement des ordres dans le sens ouverture.	0 - 600 Secondes	0 = Fermeture automatique éteint
AVERTISSEM	Le feu clignote (avertissement) avant la fermeture de la porte en fonctionnement impulsion ou automatique.	0 - 120 Secondes	0 = Eteint
TEMPS D'INVERSION	Durée du repos à chaque changement de direction	0,1 - 2,0 Secondes	0,3 Secondes
M1-3 REPOS	MOD1 : Le relais est au repos (porte fermée) ETEINT MOD2 : Le relais est au repos (porte fermée) ALLUME	MOD1 MOD2	MOD1
FERMETURE RAPIDE	ON : Pendant l'ouverture, si interruption des cellules, la porte s'arrête et se ferme automatiquement. Cette fonction est également active lors d'une temporisation = 0 OFF : L'ouverture fonctionne normalement.	ON OFF	OFF

Fonction	Description	Réglages possibles	Réglage d'usine
RELAIS 1	Tous les 4 relais peuvent être alloués à un mode à relais de 1 à 28. Le paramètre M1-3 REPOS prend effet sur le feu rouge MOD1 : (Feu rouge 1) = Avertissement : Clignote Porte en mouvement : Allumé MOD2 : (Feu rouge 2) = Avertissement : Clignote Porte en mouvement : Clignote MOD3 : (Feu rouge 3) = Avertissement : Allumé Porte en mouvement : Allumé MOD4 : Signal d'impulsion en ordre ouverture MOD5 : Signal de panne (messages d'arrêt et de pannes) MOD6 : Fin de course ouverture MOD7 : Fin de course fermeture MOD8 : La fin de course ouverture nie MOD9 : La fin de course fermeture nie MOD10 : Fin de course primaire ouverture MOD11 : Fin de course primaire fermeture MOD12 : Fin de course primaire fermeture jusqu'en fin de course fermeture MOD13 : Fonction verrou magnétique MOD14 : Frein MOD15 : Frein inversé MOD16 : Pendant l'ouverture, le frein reste sur ON MOD17 : Palpeur de sécurité activé MOD18 : (Feu rouge 4) = Avertissement : Clignote Porte en mouvement : Eteint	MOD1 - MOD28	MOD6
RELAIS 2	MOD19 : Fin de course primaire ouverture jusqu'en fin de course ouverture MOD20 : Activation du système de transmission opto MOD21 : Test de la sécurité anti-relevage avant l'ouverture (module supplémentaire nécessaire) MOD22 : Test des dispositifs de sécurité externes avant l'ouverture (module supplémentaire nécessaire) MOD23 : (Feu vert) = Fin de course ouverture : Allumé Avertissement : Eteint Porte en mouvement : Eteint	MOD1 - MOD28	MOD7
RELAIS 3	MOD24 : Activation du condensateur (moteur 230V - 1Ph) MOD25 : Fonction d'éclairage de cour 2 min. après l'ordre d'ouverture. MOD26 : Activation du système de transmission radio MOD27 : Signal d'impulsion après avoir atteint la fin de course d'ouverture. MOD28 : Relais éteint	MOD1 - MOD28	MOD1
RELAIS 4		MOD1 - MOD28	MOD14
T ON DE CHOC (barre palpeuse)	ON : Barre palpeuse avec autotest actif OFF : Barre palpeuse avec autotest inactif	ON OFF	OFF
OUV. RETARDEE	ON : Avertissement avant l'ouverture (préavis) OFF : Ouverture immédiate (Uniquement activé si paramètre temps avertissement > 0)	ON OFF	OFF
AJUST.OUV	Ajustage de la fin de course ouverture	0 - 8190	4050
AJUST.FER	Ajustage de la fin de course fermeture	0 - 8190	3950
PREFIN OUV	Réglage du point de commutation fin de course primaire ouverture (ouverture partielle)	0 - 8190	4000
PREFIN FER	Réglage du point de commutation de l'interrupteur fin de course avant fermeture	0 - 8190	4000
CM ROTATIF	MOD1 : Montage standard (sens de déroulement rotation à droite/valeurs EVA en hausse lors du trajet d'ouverture) MOD2 : Montage spécial (sens de déroulement rotation à gauche/valeurs EVA en hausse lors du trajet d'ouverture) <u>Nota</u> : Ce réglage pourra uniquement être modifié en cas de montage spécial de la motorisation	R L	R
INVERSE OFF	Point après lequel la détection d'obstacle arrête le rideau mais ne réinverse pas le mouvement (point réglé 5 cm maximum au dessus du fin de course fermeture)	10 - 250	50

Fonction	Description	Réglages possibles	Réglage d'usine
FORCE	Pendant l'ouverture, la force sera affichée sur l'écran. Si la force est activée, régler une valeur inférieure à la plus petite valeur affichée lors de l'ouverture. Plus il y a de différence avec la petite valeur et moins le contrôle de la force sera sensible. Le contrôle de la puissance est activé si la valeur réglée est > 0.	0 - 999	10
AUTO-NIVEAU	ON : Ajustage au sol allumé OFF : Ajustage au sol éteint	ON OFF	OFF
AUTO-MAINTIEN	MOD1 : Fonctionnement automatique MOD2 : Fonctionnement pression maintenu MOD3 : Fonctionnement mixte	MOD1 - MOD3	MOD1
ÉTÉ/HIVER	Branchement à la barrette X4 (9 et 10) MOD1 : (été/hiver bouton 1) En appuyant sur le bouton, la porte s'ouvre jusqu'à la position intermédiaire (ouverture partielle). <u>Nota</u> : Pas de fermeture automatique en ouverture partielle. MOD2 : (été/hiver commutateur de sélection 1) Fermé : Tous les ordres d'ouverture fonctionne en ouverture partielle. Ouvert : Tous les ordres d'ouverture fonctionne en ouverture totale. <u>Nota</u> : Fermeture automatique à lieu à partir de ces 2 positions. MOD3 : (été/hiver commutateur de sélection 2) Fermé : Tous les ordres d'ouverture fonctionne en ouverture partielle. Ouvert : Tous les ordres d'ouverture fonctionne en ouverture totale. <u>Nota</u> : La fermeture automatique fonctionne qu'en ouverture partielle. MOD4 : (été/hiver commutateur de sélection 3) Fermé : Tous les ordres d'ouverture fonctionne en ouverture partielle. Ouvert : Tous les ordres d'ouverture fonctionne en ouverture totale. <u>Nota</u> : La fermeture automatique fonctionne qu'en ouverture totale. MOD5 : (été/hiver bouton 2) En appuyant sur le bouton, la porte s'ouvre jusqu'à la position intermédiaire (ouverture partielle). <u>Nota</u> : Fermeture automatique en ouverture partielle. MOD6 : Activation de la fermeture automatique Fermé : Pas de fermeture automatique. Ouvert : Fermeture automatique activée. MOD7 : Entrée externe heure La porte s'ouvre dès que le contact se ferme et demeure dans la position ouverture jusqu'à ce que le contact ne s'ouvre. S'ensuit une fermeture automatique. Cette fonction peut-être interrompue en activant le bouton fermeture. La porte se ferme. MOD8 : Commutateur de sélection : Maintien en ouverture/Alarme. Fermé : La porte s'ouvre jusqu'à la position ouverture partielle et y reste tant que le contact est fermé. Ouvert : Fonction normale.	MOD1 - MOD8	MOD2
C/P FER (cellule photo fermeture)	Fonctionnement des cellules à la fermeture : MOD1 : Arrêt par activation MOD2 : Arrêt et inversion par activation	MOD1 MOD2	MOD2
C/P OUV (cellule photo ouverture)	Fonctionnement des cellules à l'ouverture : MOD1 : La cellule photoélectrique est désactivée MOD2 : Activation de la cellule photoélectrique entre le fin de course fermeture et l'interrupteur pré-fin de course fermeture, la porte s'arrête. Le feu rouge s'allume. L'interrupteur pré-fin de course fermeture est automatiquement mis sur le fin de course fermeture + 600.	MOD1 MOD2	MOD1
PALP ADV (palpeur de sécurité avertissement)	MOD1 : Désactivé MOD2 : Dispositif activé	MOD1 MOD2	MOD1

Explications des modes relais :
- Fonctions feu :

MOD	Désignation	Fin de course fermeture	Fin de course ouverture	Avertissement	Mouvement de la porte
MOD1	Feu rouge 1	Allumé/Eteint *	Arrêt	Clignotant	Allumé
MOD2	Feu rouge 2	Allumé/Eteint *	Arrêt	Clignotant	Clignotant
MOD3	Feu rouge 3	Allumé/Eteint *	Arrêt	Allumé	Allumé
MOD18	Feu rouge 4	Arrêt	Arrêt	Clignotant	Arrêt
MOD23	Feu vert	Arrêt	Allumé	Arrêt	Arrêt

* En fonction du paramètre MOD1-3 REPOS.

- Messages de position :

MOD	Désignation	Remarques
MOD6	Fin de course ouverture	Le relais ferme le contact si la porte se trouve dans la position fin de course ouverture
MOD7	Fin de course fermeture	Le relais ferme le contact si la porte se trouve dans la position fin de course fermeture
MOD8	Pas de fin de course ouverture	Le relais ferme le contact si la porte ne se trouve pas dans la position fin de course ouverture
MOD9	Pas de fin de course fermeture	Le relais ferme le contact si la porte ne se trouve pas dans la position fin de course fermeture
MOD10	Fin de course primaire ouverture (ouverture partielle)	Le relais ferme le contact si la porte se trouve dans la position fin de course primaire ouverture (ouverture partielle)
MOD11	Fin de course primaire fermeture	Le relais ferme le contact si la porte se trouve dans la position fin de course primaire fermeture
MOD12	Fin de course primaire fermeture jusqu'en fin de course fermeture	Le relais ferme le contact si la porte se situe entre le fin de course primaire fermeture et le fin de course fermeture
MOD19	Fin de course primaire ouverture jusqu'en fin de course ouverture	Le relais ferme le contact si la porte se situe entre le fin de course primaire ouverture (ouverture partielle) et le fin de course ouverture

- Signaux d'impulsion :

MOD	Désignation	Remarques
MOD4	Impulsion en ordre ouverture	Le relais ferme le contact pour 1 seconde si la porte reçoit un ordre d'ouverture. Avec cette impulsion, il est possible de réaliser par exemple une commande de la lumière.
MOD27	Impulsion après avoir atteint le fin de course ouverture	Le relais ferme le contact pour 2 secondes quand la porte atteint la position fin de course ouverture. Avec cette impulsion, il est possible d'ouvrir par exemple une séparation suivante.

- Fonctions de freinage :

MOD	Désignation	Remarques
MOD14	Frein	Le contacteur du redresseur de frein est commandé à partir du relais afin d'obtenir une fonction de freinage plus rapide. Le contact est fermé et le frein est ainsi desserré dès que la porte est en mouvement (frein à courant de repos).
MOD15	Frein inversé	Le contacteur du redresseur de frein est commandé à partir du relais afin d'obtenir une fonction de freinage plus rapide. Le contact est ouvert et le frein est ainsi desserré dès que la porte est en mouvement (frein à courant de travail).
MOD16	Pendant l'ouverture, le frein reste sur ON	Le contacteur du redresseur de frein est commandé à partir du relais afin d'obtenir une fonction de freinage plus rapide. Le contact est fermé et le frein est ainsi desserré dès que la porte est en mouvement (frein à courant de travail). Afin que la porte s'arrête de façon douce en fin de course supérieure, le contacteur n'est pas commuté dans la position fin de course ouverture (temps d'ouverture).

- Messages d'erreurs :

MOD	Désignation	Remarques
MOD5	Signal de panne	Le relais ferme le contact lorsqu'il y a un ordre d'arrêt ou une erreur. Toutes les erreurs du chapitre affichage des pannes et remèdes conduisent à l'activation du relais.
MOD17	Palpeur de sécurité activé	Le relais ouvre le contact lorsque la barre palpeuse est activée. Une erreur de la barre palpeuse ou un test d'échec est affichée à partir du MOD5.

- Fonctions pour accessoires externes :

MOD	Désignation	Remarques
MOD13	Fonction verrou magnétique	Le relais est ouvert en fin de course fermeture. Si un ordre d'ouverture s'ensuit, le relais se ferme et reste fermé jusqu'à ce que la fin de course fermeture soit à nouveau atteinte. Si un délai de ralentissement est nécessaire pour l'ouverture du verrou magnétique, il faut l'effectuer dans les paramètres d'ouverture retardée et d'avertissement
MOD20	Activation du système de transfert Opto	Avant chaque ordre de fermeture, le système de transfert Opto est activé et il reste activé pendant la fermeture. Une fermeture retardée d'environ 0,5 seconde à lieu grâce à cette activation.
MOD21	Test de la sécurité anti-relevage	Le relais produit un signal test lorsque le fin de course fermeture est atteint et il attend un actionnement du circuit d'arrêt en tant que réaction au signal test.
MOD22	Test des dispositifs de sécurité externes	Le relais produit un signal test lorsque le fin de course ouverture est atteint et il attend un actionnement de l'entrée de la barre palpeuse en tant que réaction au signal test.
MOD24	Activation du condensateur	Pour chaque ordre de mouvement, le relais est fermé environ 1 seconde. Avec l'aide de ce relais, un condensateur de démarrage nécessaire pour des utilisations en courant monophasé est activé pour assurer un démarrage sûr du moteur.
MOD25	Fonction lumière de cour	Pour chaque ordre d'ouverture, le relais est fermé pour 2 minutes et il est ainsi possible de l'utiliser pour commander un éclairage.
MOD26	Activation du système de transmission radio	Avant chaque ordre d'arrêt, le système de transmission radio est activé avec une impulsion. La durée de l'activation doit être réglée sur le système de transmission. Cette activation permet une fermeture retardée d'environ 0,5 seconde.
MOD28	Relais ferme	Le relais est toujours ouvert

Mode DIAGNOSTIC :

Affichage	Signification	Etat
FDC HAUT	Fin de course ouverture	OFF : Activé ON : Non activé
FDC BAS	Fin de course fermeture	OFF : Activé ON : Non activé
BOUTON OUV	Bouton ouverture	ON : Activé OFF : Non activé
OUV PART	Bouton ouverture partielle Branchement à la barrette X4 (9 et 10)	ON : Activé OFF : Non activé
BOUTON FER	Bouton fermeture	ON : Activé OFF : Non activé
BARRE PALPEUSE	Barre palpeuse	ON : Le système est fermé OFF : Le système est interrompu (panne)
IMPULSION	Bouton impulsion	ON : Activé OFF : Non activé
MINUTERIE	Minuterie hebdomadaire	ON : Activé OFF : Non activé
CELLULE PHOTO	Cellule photoélectrique de passage	ON : Fermé OFF : Interrompu (panne)
STOP CHAINE	Bouton d'arrêt de la commande Système d'arrêt de la motorisation	ON : Fermé OFF : Interrompu (panne)
CYCLE	Compteur du nombre de cycles de la porte	Affichage des cycles de la porte
ENCODEUR	Encodeur de la valeur absolue	Affichage de la valeur de la position de la porte

Finition

IMPERATIF !
Graisser soigneusement l'intérieur
des coulisses et des plaques d'enroulement

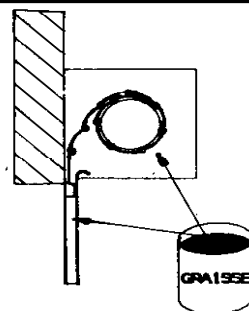

En cas de problèmes sur la manoeuvre

⚠ En cas de blocage du pare-chute appeler un installateur formé

Si le rideau monte et descend de travers
(Écart de plus de 4 cm sur la lame finale)

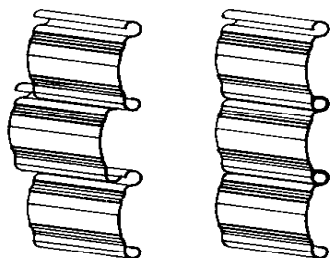

NON

OUI

Vérifier le bon alignement
des lames

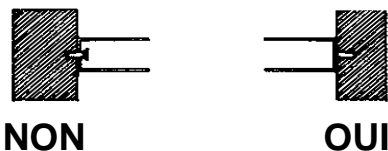

NON

OUI

Supprimer les aspérités
à l'intérieur des coulisses

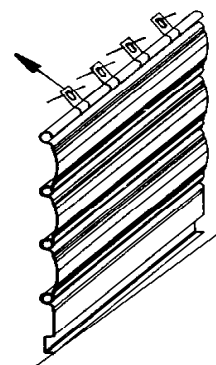

Remonter le tablier du côté le
plus bas en utilisant les lumières
des attaches prévues à cet effet

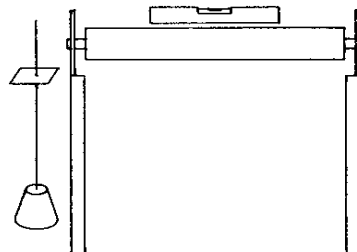

Vérifier le bon alignement des
coulisses et l'horizontalité de l'axe

En cas de mauvais fonctionnement du moteur

**Surtout ne jamais faire fonctionner le moteur
en marche forcée en actionnant directement les contacteurs de puissance**

Moteur triphasé : vérifier la tension 400V ou 230V entre chacune des phases.

Vérifier que la manoeuvre de secours ne soit pas enclenchée.

Affichage des pannes et remèdes

Panne ou signal de panne	Cause	Remède
La porte ne réagit pas	- Absence de tension	- Vérifier l'alimentation électrique du moteur et du coffret
Après appui sur le bouton ouverture, la porte se déplace en fin de course fermeture Après appui sur le bouton fermeture, la porte se déplace en fin de course ouverture	- Application incorrecte du champ magnétique rotatif	- Vérifier le champ magnétique rotatif et créer un champ magnétique de rotation à droite le cas échéant
STOP	- Le circuit d'arrêt est interrompu Bornier X3 (1,2) : Arrêt d'urgence, rupteur électrique anti-mou de câble, sécurité anti-relevage Bornier X6 (1,2) : Interrupteur interne marche arrêt Bornier X11 (4,8) : Circuit de sécurité motorisation Bornier X2 (B1,B2) : Pont Bornier X3 (3,4) : Bouton d'arrêt externe Bornier X7 (1,2) : Bouton d'arrêt interne	- Vérifier et fermer le circuit d'arrêt
Erreur position fin de course	- La porte se trouve en dehors des fins de course - Les fins de course ne sont pas encore programmés	- Vérifier la programmation des fins de course et effectuer un nouveau réglage le cas échéant
Erreur durée du mouvement	- Dépassement de la durée programmée du mouvement	- Vérifier le trajet de la porte - Reprogrammer la durée du mouvement
Erreur barre palpeuse	- Absence de la résistance 8,2kΩ - La barre palpeuse ne fonctionne pas correctement - La barre palpeuse s'est déclenchée	- Brancher la résistance (voir p.23) - Contrôler la barre palpeuse et le câble spiralé - Supprimer l'obstacle se trouvant dans la trajectoire de la porte
Erreur T onde de choc (barre palpeuse)	- En fin de course fermeture, le commutateur DW ne se déclenche pas	- Contrôler le commutateur DW, le câble spiralé et le profil - Contrôler le réglage de la fin de course fermeture
Erreur CM rotatif	- Un champ magnétique rotatif incorrect est appliquée à la barrette X1	- Vérifier si un champ magnétique de rotation à droite est appliqué
Erreur RS485	- Erreur de communication entre l'interrupteur fin de course et le coffret	- Contrôler les branchements de câbles et de fiches
Erreur FORCE	- Le contrôle de la force s'est déclenché	- Vérifier la facilité de la porte à bouger - Régler à nouveau la valeur de la force

Nota : Après avoir éliminé la cause de la panne, Il faut commuter le coffret une fois hors tension.

à afficher à côté de la fermeture

Manœuvre de secours

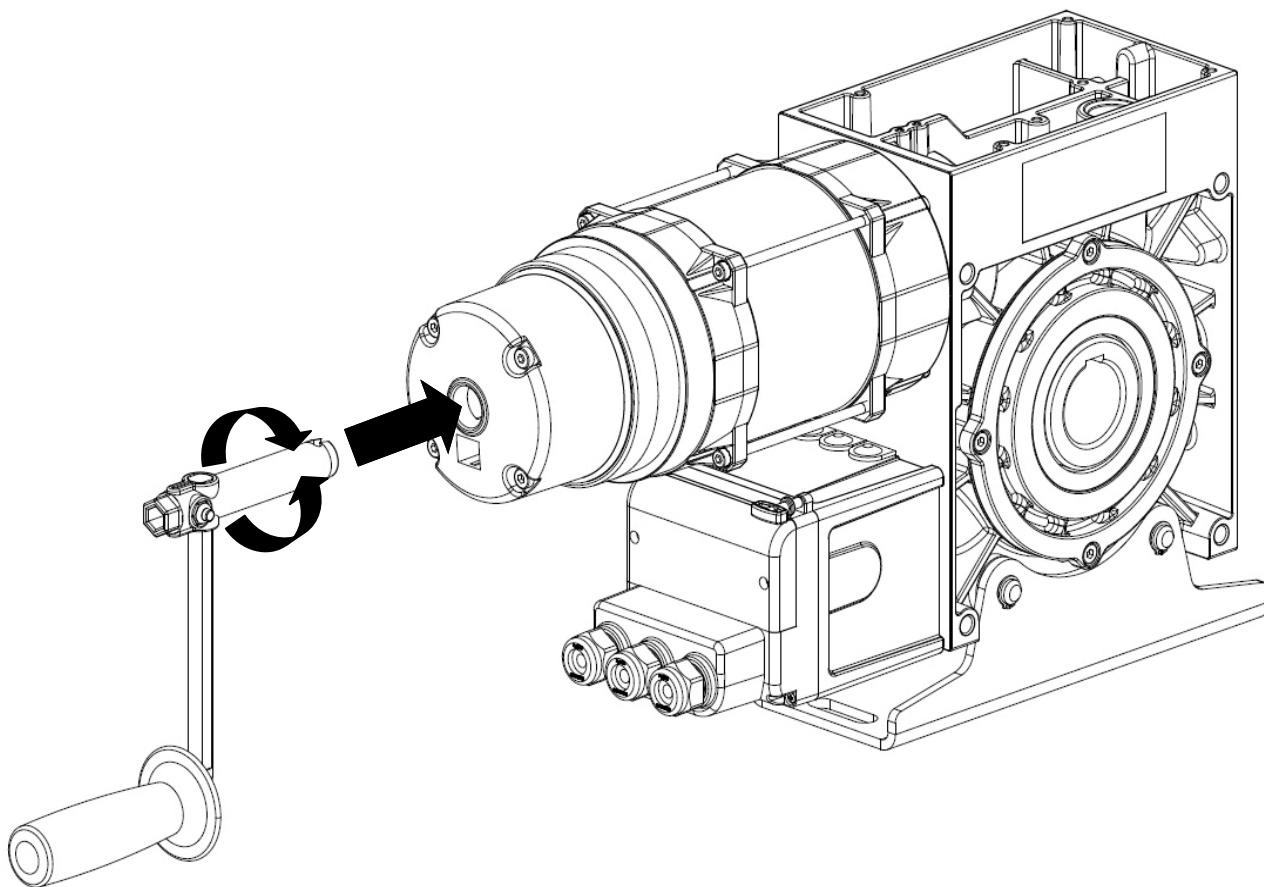

- 1- Insérer la manivelle dans l'opérateur jusqu'en butée (la tension du moteur est coupée et la porte ne peut plus fonctionner électriquement).
- 2- Tourner la manivelle dans un sens ou dans l'autre pour ouvrir ou fermer la porte.
- 3- Après le dépannage, retirer la manivelle (la tension du moteur est à nouveau activée et la porte peut fonctionner électriquement).



Ne jamais tirer sur le frein du moteur lors d'une manœuvre de dépannage ou lors du fonctionnement du moteur.

Contact assistance technique

(Cachet de l'installateur)

