

Notice

N°1434

12/22

Installation, branchement et programmation

Rideau Murax P110 et Grille Dentel



MOTEUR E400-E750 avec coffret CS300T

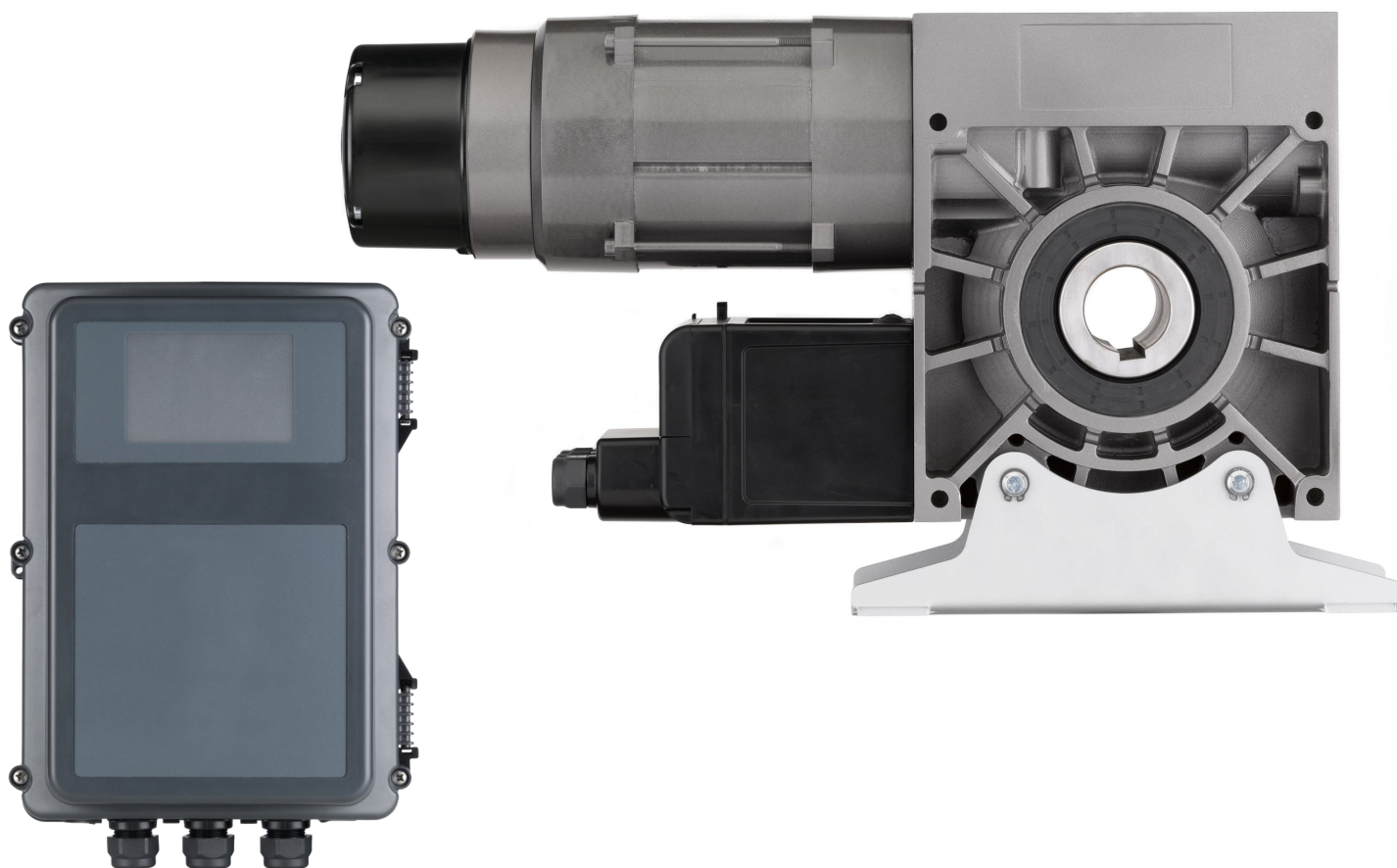

(Document réservé aux installateurs)

Sommaire

Matériel nécessaire	p.2
Instructions d'installation	p.3
Informations sur les moteurs	p.4
Installation des coulisses et de l'axe.....	p.5 à p.7
Principe d'installation du tablier	p.8
Montage du tablier Murax.....	p.9 à p.11
Montage du tablier Dentel	p.12
Connexion au coffret CS300T	p.13
Branchement au moteur.....	p.14
Branchement sur la platine du coffret	p.14
Fonctionnement pression maintenue.....	p.15
Fonctionnement mixte	p.16
Arrêt d'urgence.....	p.17
Branchement au secteur	p.17
Programmation.....	p.18 à p.19
Fonction des sorties relais.....	p.20
OPTION : Feux oranges clignotants.....	p.20
Affichage et suppression des défauts	p.21
Réinitialisation des paramètres d'usine	p.21
Lecture du nombre de cycle	p.22
Finition	p.23
En cas de problèmes sur la manœuvre	p.23
En cas de mauvais fonctionnement du moteur.....	p.23
OPTION : Montage du treuil (moteur E400)	p.24
OPTION : Montage du treuil (moteur E750)	p.25
Manœuvre de secours par manivelle	p.27
OPTION : Manœuvre de secours par treuil	p.28

Matériel nécessaire

- | | |
|-------------------------|------------------------|
| - Matériels de levage | - Clés plates |
| - Serre-joints | - Clés à 6 pans |
| - Niveau à bulle | - Clés à pipe |
| - Fil à plomb | - Tournevis |
| - Mètre (5M) | - Graisse avec pinceau |
| - Perceuse à percussion | - Pince multiprise |

Instructions d'installation



ATTENTION !

Pour que le montage, l'utilisation et l'entretien de ce produit soient réalisés en toute sécurité, il est nécessaire de suivre les instructions données ici. Pour la sécurité de tous, respectez les mesures de précaution ci-dessous.

- Avant de procéder au montage, lisez attentivement cette notice.
- Cette fermeture doit être installée par un installateur professionnel.
Les travaux électriques réalisés doivent être effectués par un électricien qualifié.
- Toutes les pièces livrées sont calculées spécifiquement pour ce produit.
Ajouter et/ou utiliser d'autres éléments peut être préjudiciable à la sécurité et à la garantie du produit.
- Toute modification ou amélioration de cette fermeture équipée de l'automatisme doit être conforme à la norme EN 13241 + A2.
Dans ce cas, un dossier " Modification/Transformation " doit être établi par l'installateur suivant la norme EN 12635 annexe C.
- De grandes forces sont exercées dans le cas d'un rideau ou d'une grille ;
Travailler en respectant les consignes de sécurité.
Utiliser les outils nécessaires à la mise en œuvre des produits.
Veiller à travailler sur un sol stable ; Utiliser une échelle non glissante et équilibrée.
- Veiller à avoir un espace de montage suffisamment lumineux, dégagé, propre et balisé.
- Veiller à ce qu'aucune autre personne que les installateurs ne soit présente sur le chantier.
En effet, les personnes non autorisées comme les enfants, pouvant être présents sur le chantier, risquent de se blesser durant le montage.
- Tous les composants de cette fermeture doivent être installés conformément aux instructions d'installations stipulées dans cette notice.
- Toutes les exigences des normes EN 13241 + A2 doivent être satisfaites et vérifiées, si nécessaire.

Couple maxi de serrage :

- Vis d'assemblage : **10 Nm**
- Vis d'attache tablier : **12 Nm**

Charge de service mini par point de fixation :

- Plaques : **300 daN**
- Coulisses : **40 daN**

Nota : Dans le cas d'une pose sur fer, il est possible de souder les coulisses et les plaques à la structure du bâtiment. Dans ce cas, il faut réaliser un cordon d'environ 50 mm de chaque côté de la coulisse, espacé d'environ 800 mm.

Informations sur les moteurs

	Moteur E400		Moteur E750
Couple de sortie (Nm)	420		750
Vitesse de rotation en sortie (min⁻¹)	12		10
Puissance du moteur (Kw)	1,1		1,4
Tension de service (V)	230/3~ + \pm	400/3~ + \pm	400/3~ + \pm
Fréquence de l'alimentation (Hz)	50		
Tension du circuit de commande (V)	24		
Courant nominale moteur (A)	8,83	5,1	3,9
Durée de mise en circuit du moteur (%)	60		25
Alimentation vous incombant (mm²)	5 x 2,5		
Protection vous incombant (A)	10		
Protection (IP)	54		
Plage de température (°C)	-20 / +60		
Niveau de pression acoustique permanent (dB (A))	< 70		
Poids unitaire (kg)	27		29

Installation des coulisses et de l'axe



Pour les coulisses grand vent et les embouts anti-bruit, les jeux sont différents, voir la notice correspondante qui est jointe dans le colis accessoire.

Lame finale	
Jeu intérieur à respecter de chaque côté en fonction de la profondeur de la coulisse	
Jeu fond de coulisse	Profondeur coulisse
8 mm	40 / 60 mm
8 mm	80 / 100 mm

Lames intermédiaires ou Tubes ondulés	
Jeu intérieur à respecter de chaque côté en fonction de la profondeur de la coulisse	
Jeu fond de coulisse	Profondeur coulisse
8 mm	40 / 60 mm
12 mm	80 / 100 mm

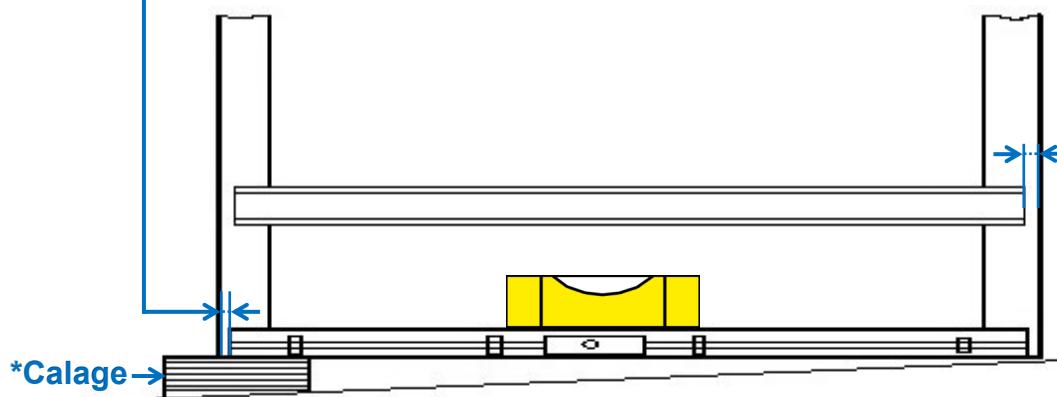

Côté Moteur : Un espace de 180 mm au dos de la coulisse est impératif pour loger le moteur.
Côté Opposé au moteur : Un espace de 100 mm au dos de la coulisse est impératif pour monter le palier et la rondelle de bridage.

- 1 - Fixer provisoirement les coulisses à l'aide de serre-joints.
- Poser la lame finale à l'horizontale (calage éventuel en pied de coulisse*) en respectant le jeu.
- Vérifier que les coulisses soient bien d'aplomb.
- Fixer les coulisses définitivement et la partie supérieure de la plaque d'enroulement.

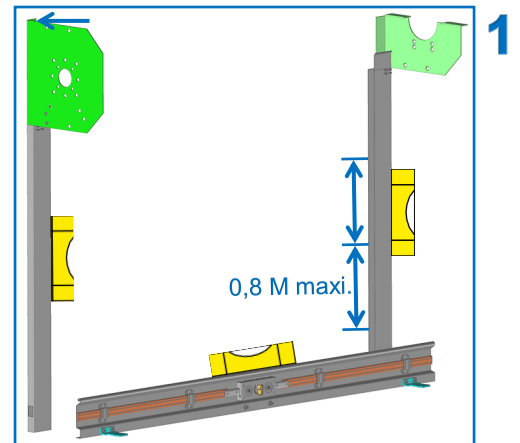

- 2 - Côté opposé au moteur (CO) :
 - Fixer les équerres de renfort sur la plaque d'enroulement avec les vis FZ M8x20 ZN et les écrous HE M8 ZN.
 - Fixer l'ensemble contre le mur à l'aide des équerres (chevilles et vis non fournies).

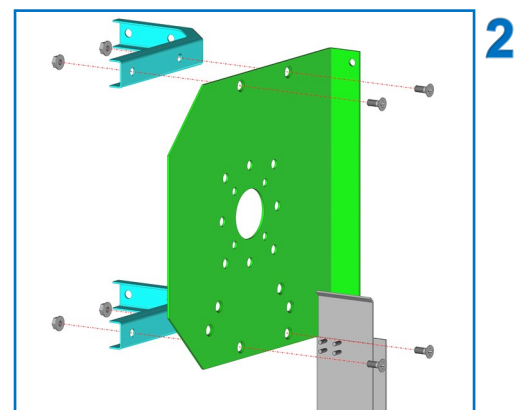

- 3 - Côté moteur (CM) :**
 - Démontez la demi-plaque d'enroulement supérieure.

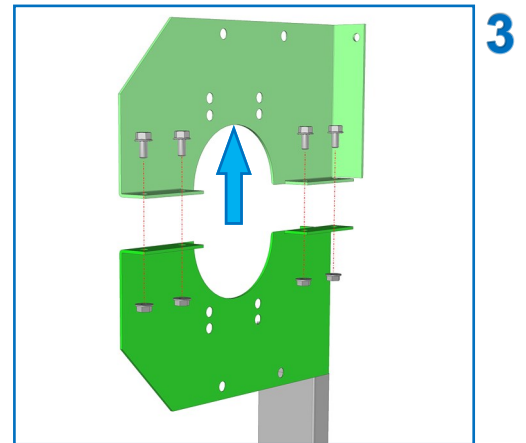

- 4 - Côté moteur (CM) :**

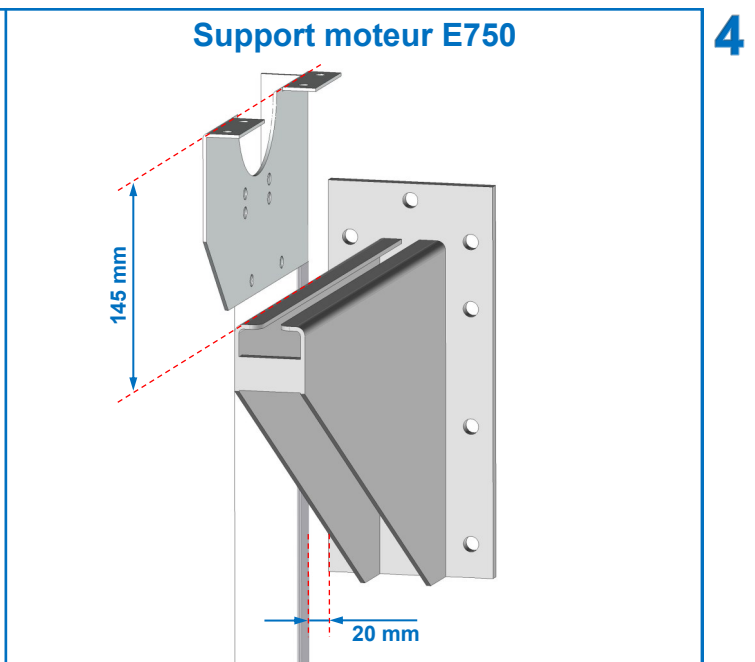
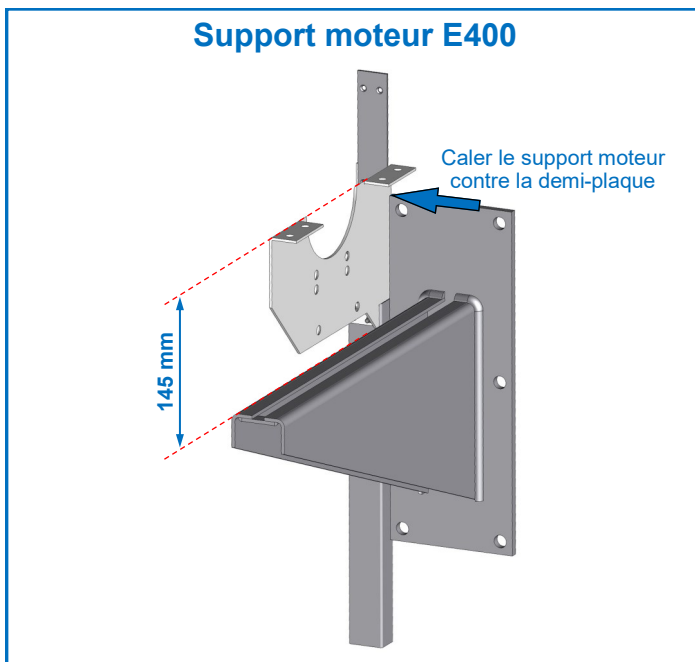

Fixer solidement le support contre le mur avec des chevilles acier et 6 vis TH M14 (chevilles et vis non fournies).

Fixer solidement le support contre le mur avec des chevilles acier et 10 vis TH M12 (chevilles et vis non fournies).



Le poids du tablier se portant sur la plaque d'enroulement CO et le support moteur ; Il faut donc soigner le travail de fixation au mur.

- 5 - Monter l'arbre :**

- Emmancher le palier sur l'arbre, visser la rondelle de bridage en bout d'arbre avec la vis FHC M8x16 avec frein filet.
- Côté moteur, poser l'arbre claveté sur la demi-plaque inférieure.
- Côté opposé, visser le palier sur la plaque avec les vis correspondantes en intercalant la cale.

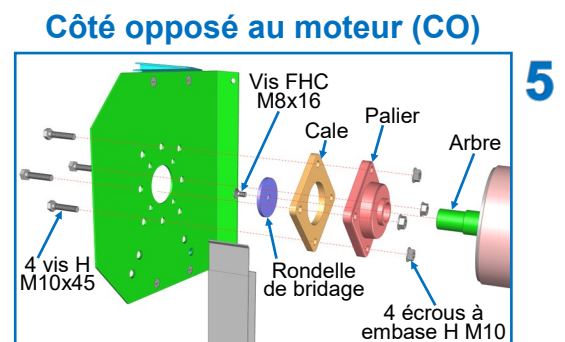

6 - Monter le moteur : L'emmancher sur l'arbre claveté.



L'axe doit être parallèle au linteau et l'arbre claveté doit être centré sur la plaque.

Positionner-le sur son support et fixer-le avec 2 boulons M12x45 et 4 rondelles plates de 12.

Remonter la demi-plaque supérieure d'enroulement et la fixer au mur.

Côté moteur (CM)

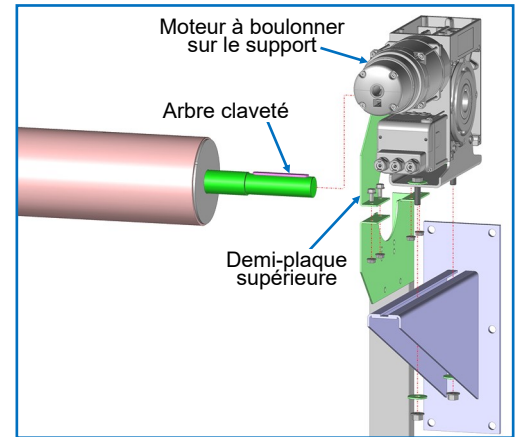

Les plaques devant toujours rester parallèles pendant la manœuvre ; Rajouter des renforts supplémentaires (non fournis).

7 - Lorsque la structure est montée, contrôler :

Côté opposé au moteur (CO)

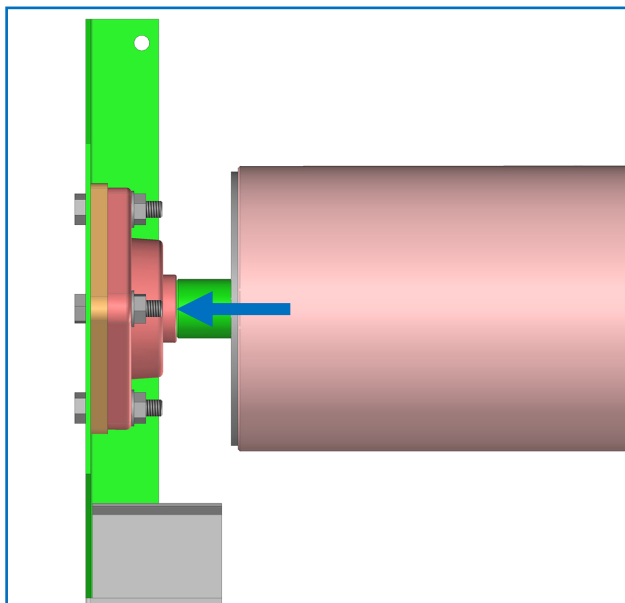

Epaulement en butée contre le palier

Côté moteur (CM)

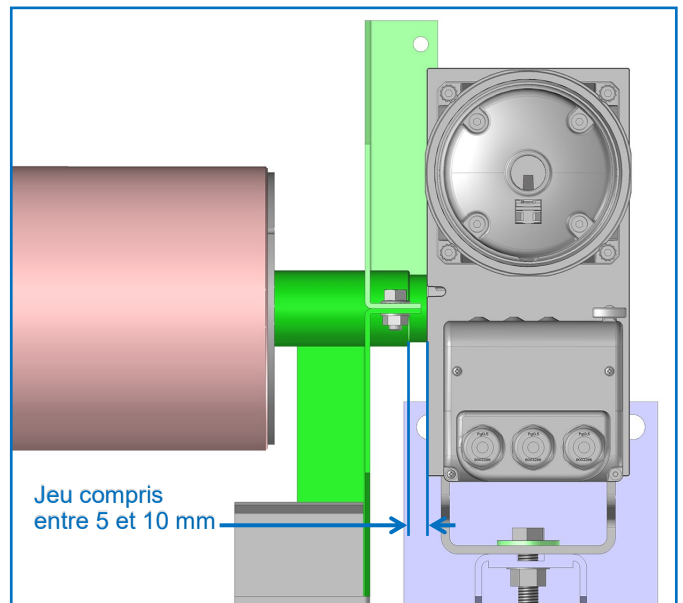

Entre l'épaulement et le moteur

Principe d'installation du tablier

Sens d'enroulement

TABLIER MURAX PLEIN ou MICROPERFORE

Pour un tablier Microperforé, il faut toujours 3 lames pleines d'enroulement en partie haute

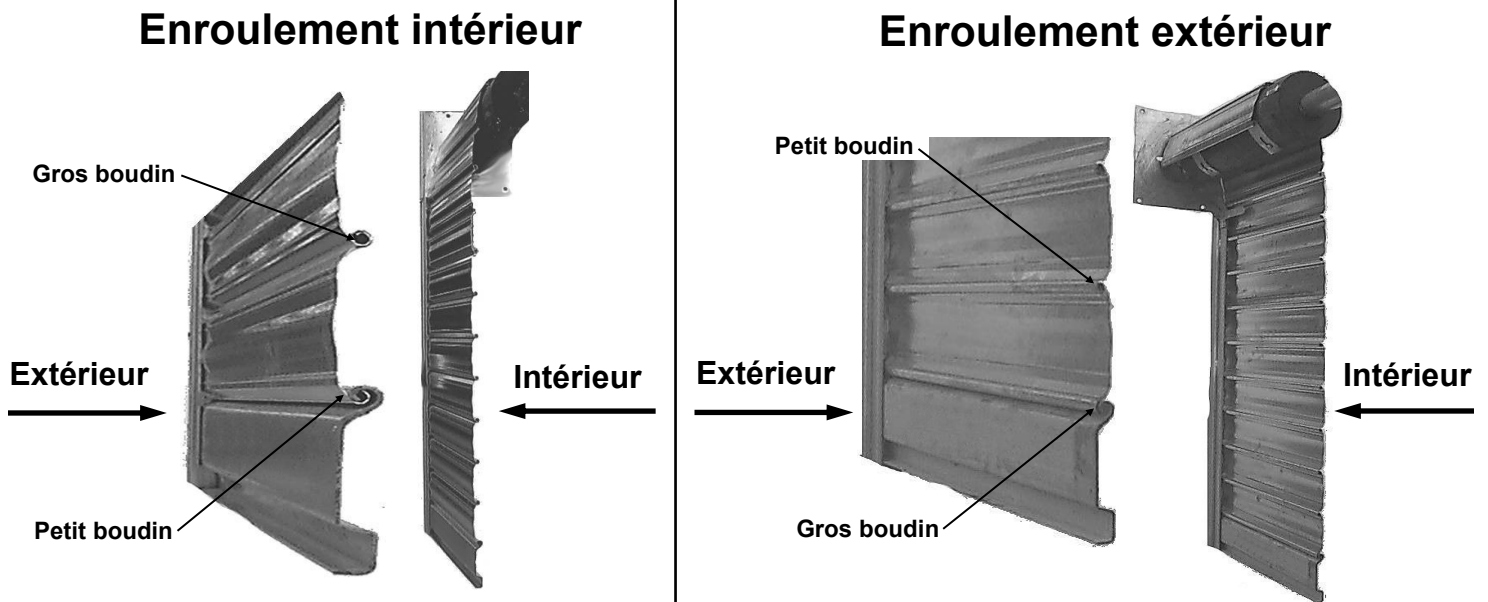

TABLIER DENTEL

Pour un tablier Dentel, il faut toujours au minimum 3 lames pleines d'enroulement en partie haute. Par défaut, 2 lames pleines complémentaires sont fournies pour être mises au-dessus de la lame finale.

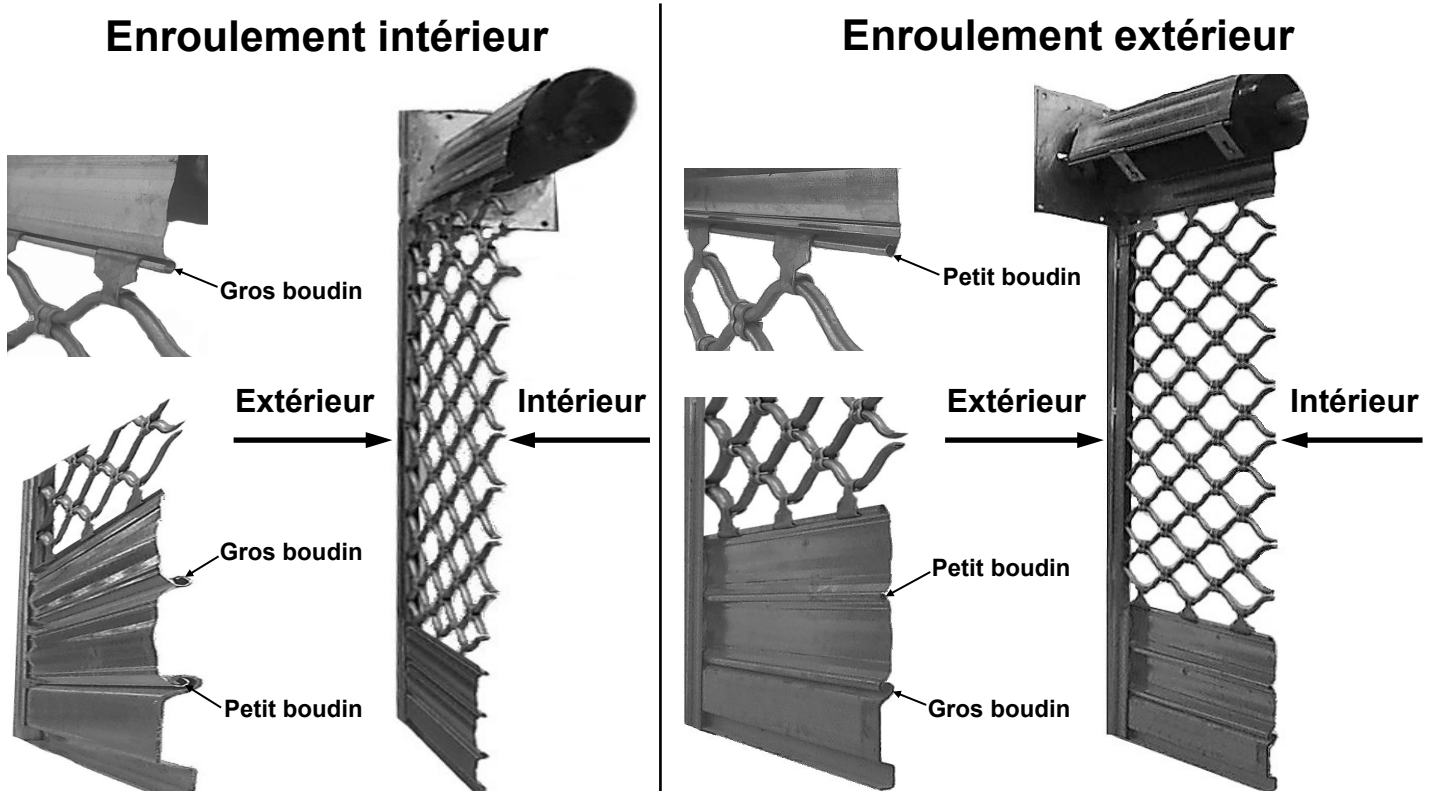

Montage du tablier Murax



La hauteur et l'enroulement du tablier sont calculés avec un nombre de lame précis. Toutes les lames livrées doivent être montées.

Le montage du tablier dépend de la place dont vous disposez sur le chantier, au dos des coulisses.

Cas N°1 : Vous avez de la place

Vous disposez, au moins d'un côté, d'une longueur supérieure à la longueur des lames (exemple : Pose en façade)

1- Monter au sol 1 mètre de tablier environ avec les attaches tablier.



Au sens d'enroulement.

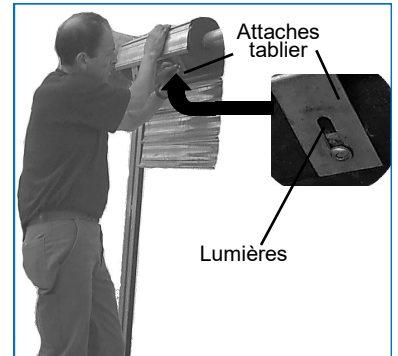

2- L'accrocher sur l'axe et laisser pendre les lames hors des coulisses.



Avant de bloquer les vis de fixation, s'assurer que les têtes de vis ne touchent pas un boudin de lame lors de l'enroulement. Si oui, régler toutes les attaches à la même distance, à l'aide des lumières.

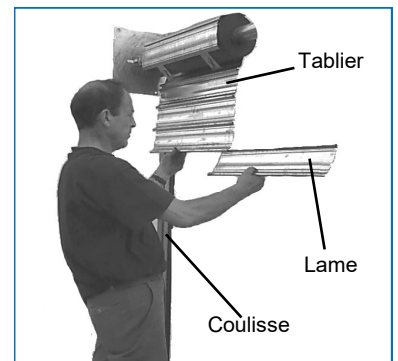

3- Ensuite, insérer lame par lame sur le côté, jusqu'à la lame finale.

Nota : Aligner les extrémités des lames.



Si embouts grand vent, voir la notice correspondante, pour l'ordre des lames avec embouts.

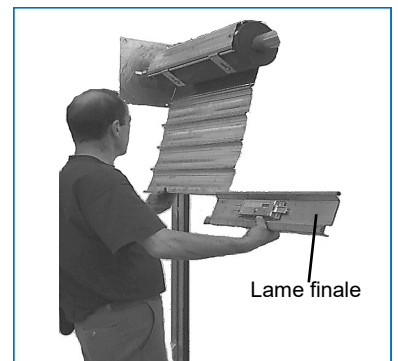

4- Enrouler le tablier au-dessus des invitations.

5- Insérer la lame finale dans les coulisses et dérouler le tablier.

Nota : Vérifier l'alignement des lames et les jeux de chaque côté.

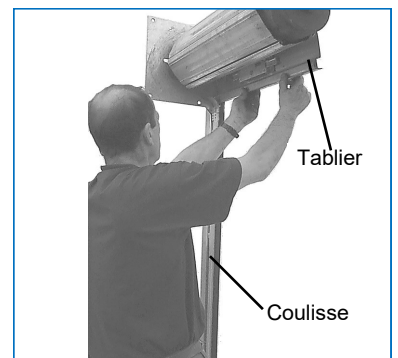

6- Penser à régler les invitations.

Cas N°2 : Vous n'avez pas de place

Vous ne disposez pas de place au dos des coulisses
(exemple : Pose dans un couloir)

1- Former le tablier par enfilage des lames sans oublier les attaches.



Au sens d'enroulement.

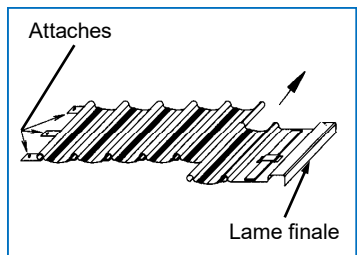

2- Rouler l'ensemble en partant des attaches et allant vers la lame finale.

3- Hisser le tablier au niveau du tube, à l'aide de palans ou d'autres systèmes de levage.



Pour éviter les rayures sur les lames lors du déroulement, il convient de protéger l'axe (exemple : carton, etc...).

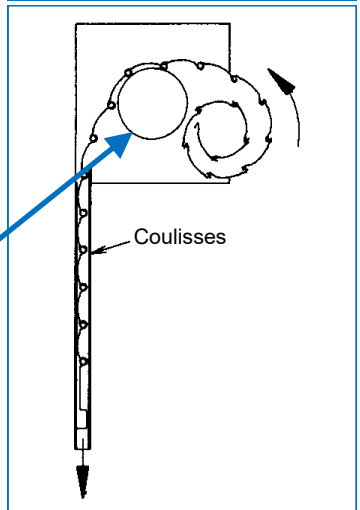

4- Dérouler le tablier dans les coulisses en commençant par la lame finale.

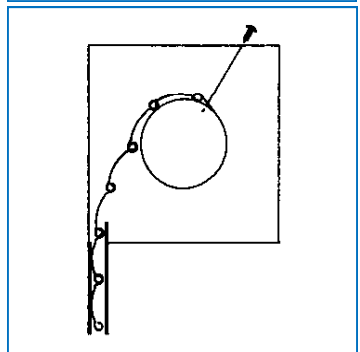

5- Glisser chaque attache en face du trou qui lui correspond.

6- Fixer le tablier sur le tube, à l'aide des attaches.



Avant de bloquer les vis de fixation, s'assurer que les têtes de vis ne touchent pas un boudin de lame lors de l'enroulement. Si oui, régler toutes les attaches à la même distance, à l'aide des lumières.

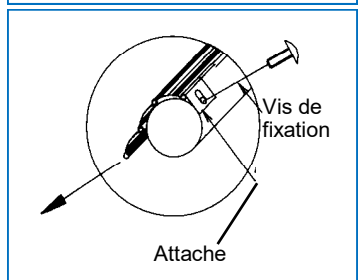

7- Penser à régler les invitations.

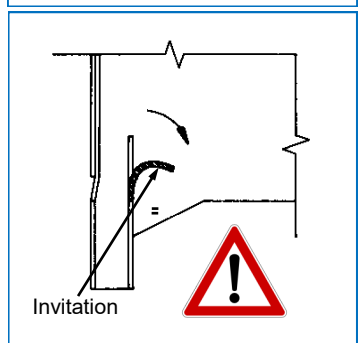

Cas N°3 : Vous n'avez pas suffisamment de place

Vous ne disposez pas de place à l'intérieur et l'épaisseur du tableau est faible (exemple : Pose à l'intérieur d'un bâtiment avec écoinçons de faible dimension)

1- Monter 12 à 15 lames sur l'axe en dehors des coulisses.



Au sens d'enroulement.

2- Orienter de travers la partie du tablier montée.

3- Insérer les lames depuis l'extérieur, une par une, jusqu'à la lame finale.

4- Réorienter le tablier derrière les coulisses.

5- Aligner les extrémités des lames.

6- Enrouler le tablier au-dessus des invitations.

7- Insérer la lame finale dans les coulisses et dérouler le tablier.

Nota : Vérifier l'alignement des lames et les jeux de chaque côté.

8- Penser à régler les invitations.

Montage du tablier Dentel

- 1- Insérer la lame finale dans les attaches du bas.
Par défaut, il faut insérer 2 lames pleines au-dessus de la lame finale.



Au sens d'enroulement.

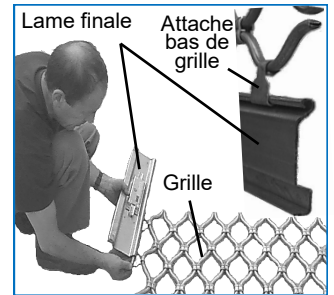

- 2- Insérer les 3 lames pleines dans les attaches du haut.



Au sens d'enroulement.

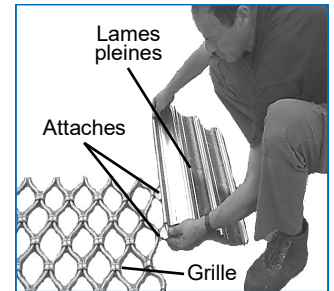

- 3- Insérer les attaches du tablier dans la lame du haut.

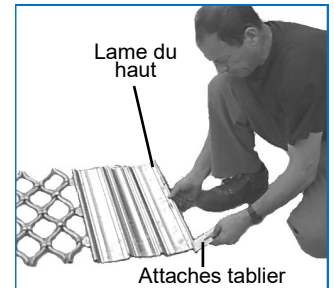

- 4- Accrocher au minimum 2 palans au mur, au-dessus de l'axe.
- Accrocher les palans à la grille, à 1 mètre de haut du tablier.
- Monter la grille, à l'aide des palans et positionner les lames autour de l'axe.

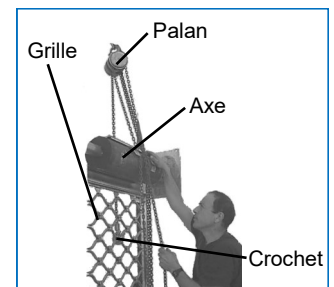

- 5- Glisser chaque attache en face du trou qui lui correspond.
- Visser les attaches du tablier sur l'axe, à l'aide des vis HC M8x16.



Avant de bloquer les vis de fixation, s'assurer que les têtes de vis ne touchent pas un boudin de lame lors de l'enroulement. Si oui, régler toutes les attaches à la même distance, à l'aide des lumières.

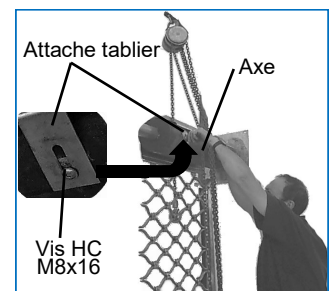

- 6- Enrouler le tablier au-dessus des invitations.

- 7- Insérer la lame finale dans les coulisses et dérouler le tablier.

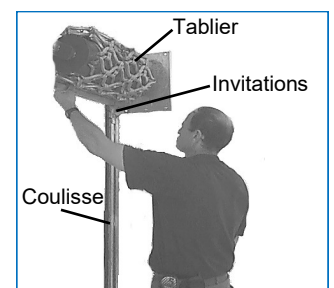

- 8- Penser à régler les invitations.

Connexion au coffret CS300T



Les organes de commande fixes doivent être installés en vue du rideau mais éloignés des parties mobiles et à une hauteur d'au moins 1,5 M par rapport au sol.



Le coffret de commande CS300T a été exclusivement conçu pour piloter des moteurs avec encodeur.

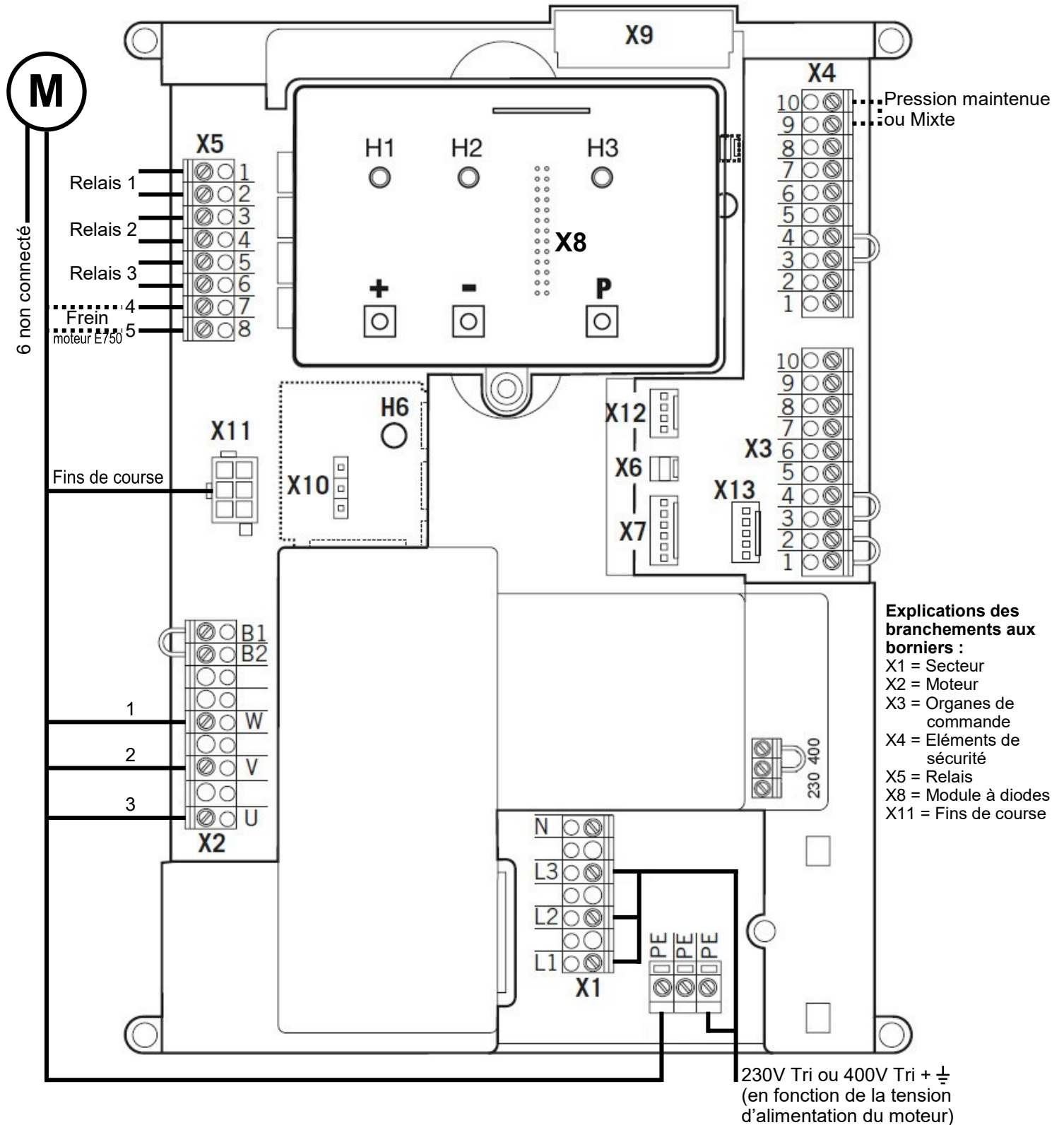



Avant de brancher le coffret de commande au secteur, vérifier que :

- Le motoréducteur est installé et branché au coffret.
- Les boîtiers de commande et les éléments de sécurité sont branchés au coffret.
- Le coffret est installé.

IMPORTANT

- En présence de courant triphasé, il doit y avoir un champ tournant à droite.
- En présence d'un branchement fixe, il faut utiliser un interrupteur principal tous pôles, accessible à l'utilisateur et à proximité immédiate du coffret de commande.
- Prévoir une protection de la ligne d'alimentation par un disjoncteur différentiel (10A) pour chaque pôle situé en amont.



Par défaut, la platine du coffret est configurée en 400V triphasé. Dans le cas d'un moteur en 230V triphasé, déplacer le cavalier du bornier situé dessous le carter rouge, sur la position 230V.

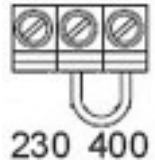

Branchement au moteur

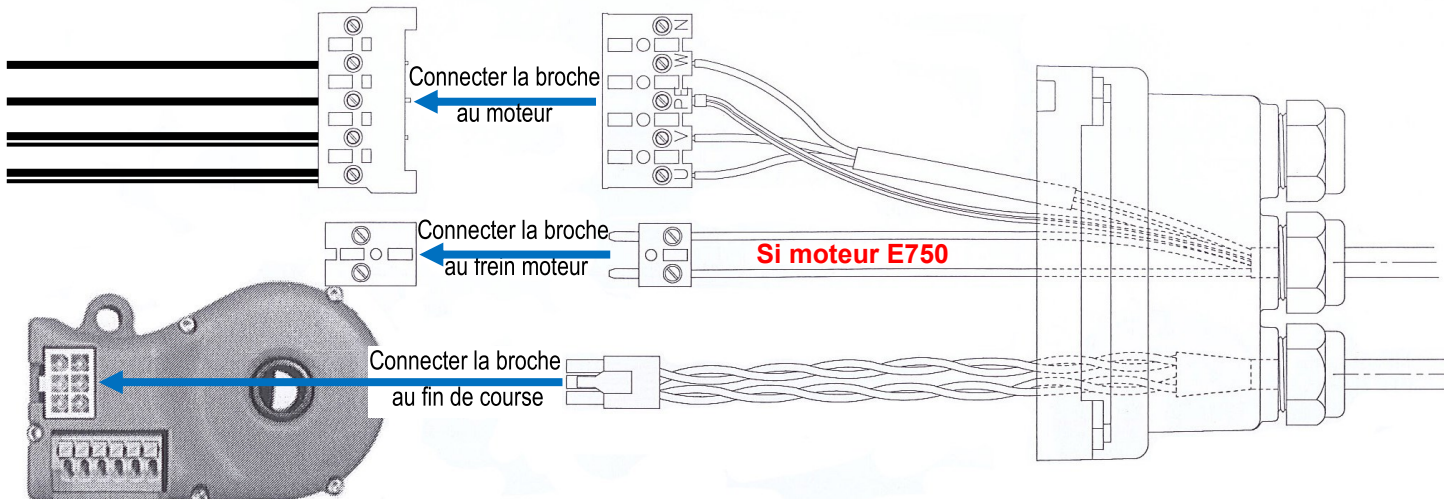

Branchement sur la platine du coffret

- 1- Brancher le motoréducteur sur le bornier X2.
- 2- Si moteur E750, brancher le frein moteur sur le bornier X5.
- 3- Connecter le système numérique des fins de course (encodeur) sur le bornier X11.
- 4- Brancher les boîtiers de commande et les éventuels éléments de sécurité sur le bornier X3.

Fonctionnement pression maintenue



Seul un organe de commande nécessitant une action maintenue doit être installé et utilisé.

X4

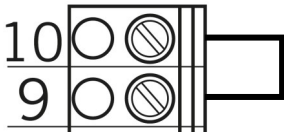

Sur la platine du coffret CS300T :

Ponter les bornes 9 et 10 sur le bornier X4, à l'aide du cavalier scotché au coffret, pour un fonctionnement en pression maintenue.

Branchement des organes de commande sur le bornier X3 du coffret CS300T

Boîte à boutons

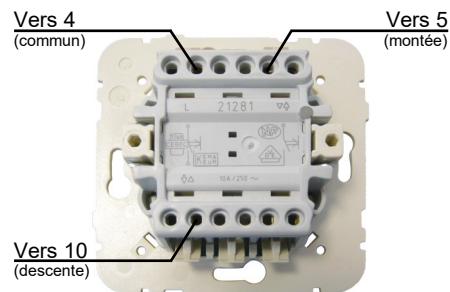
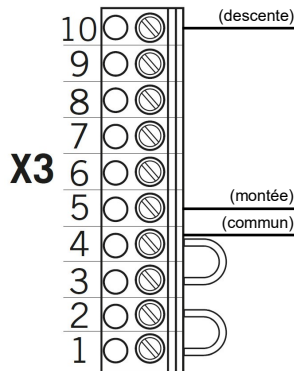

Boîte à boutons applique/encastrée (BBA1/BBE1)

Boîte à 2 boutons

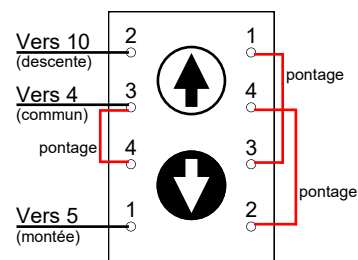
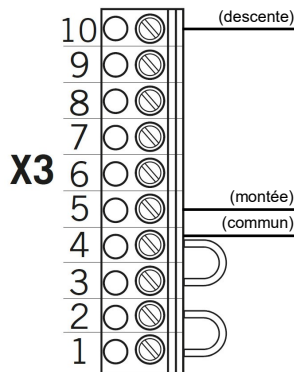

Boîte à 2 boutons applique (BBA2)

Boîte à clé

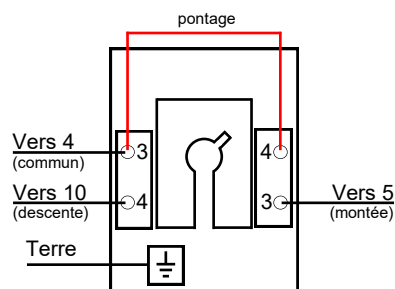
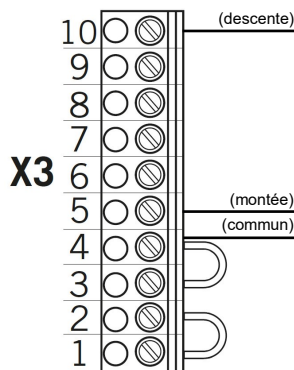

Boîte à clé applique/encastrée (BCA/BCE)

Fonctionnement mixte

Montée impulsion - Descente maintenue



Suivant la norme EN 12453 : 2001 §4.1.1 et §4.1.2, le fonctionnement mixte, ne doit pas être utilisé avec une Grille Dentel ou un tablier avec mixage Dentel situé à moins de 2,5 Mètres du sol. Le non respect de ces recommandations, occasionne une situation de danger susceptible d'entraîner la mort ou des blessures graves. Le choix de ce fonctionnement, engage la responsabilité entière de l'installateur.

X4

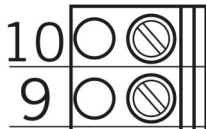

Sur la platine du coffret CS300T :

Pas de pontage entre les bornes 9 et 10 sur le bornier X4, pour un fonctionnement mixte.

Branchement des organes de commande sur le bornier X3 du coffret CS300T

Boîte à 3 boutons + Microcontact

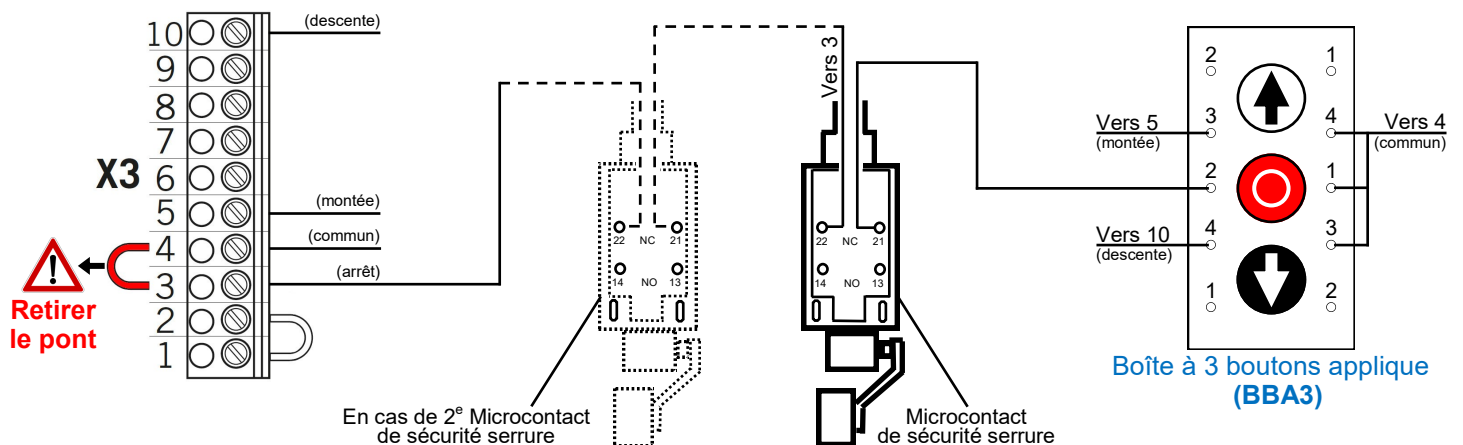

Boîte à clé + Boîte à bouton stop + Microcontact

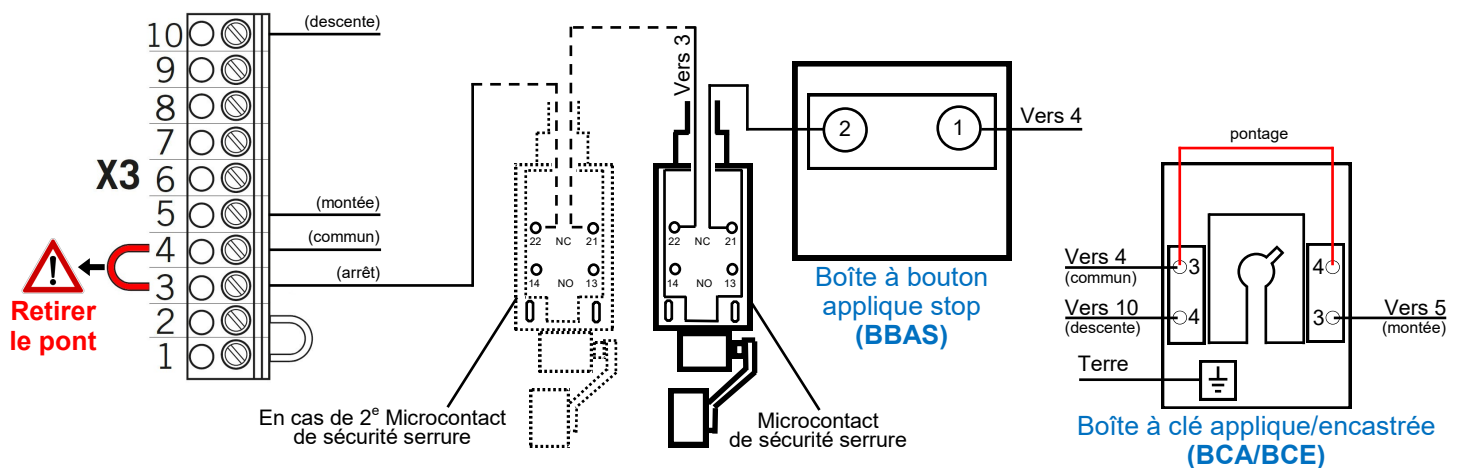

Arrêt d'urgence

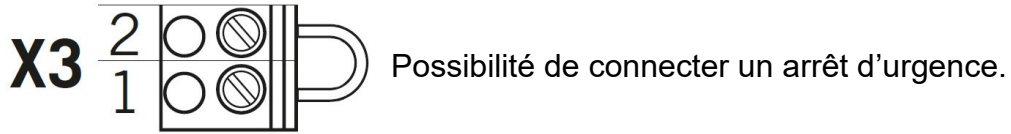

Branchement au secteur

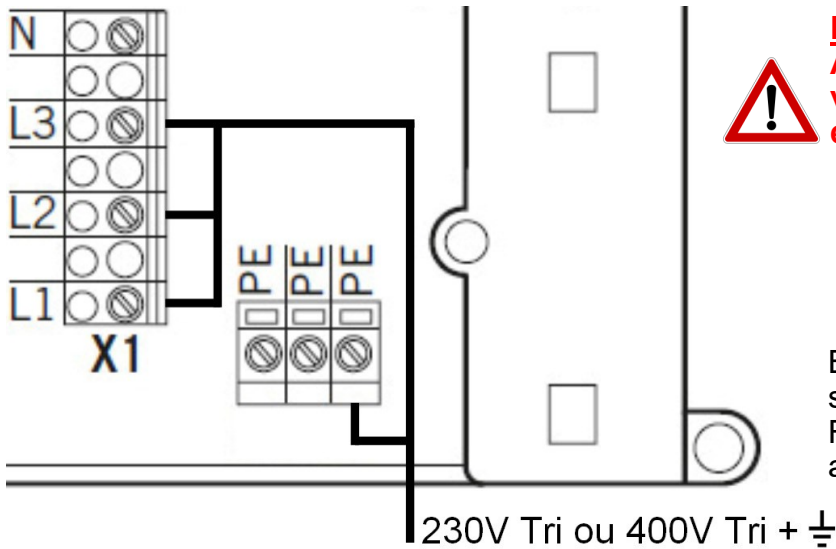

RAPPEL :
Avant la mise sous tension,
vérifier la position du cavalier 230/400V,
en fonction de l'alimentation du moteur.

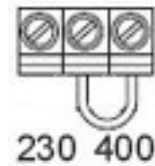



Brancher les câbles pour la mise à la terre,
sur le bornier PE.
Raccorder la platine du coffret CS300T
au secteur, sur le bornier X1.

Programmation

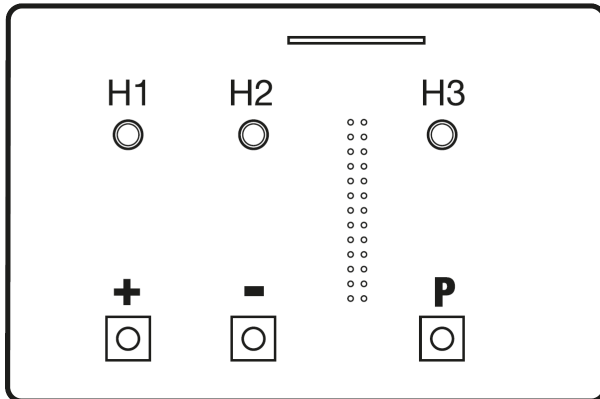
Présentation du module à diodes lumineuses



Explications :

-  Diode éteinte
-  Diode allumée
-  Diode clignote

H3 : Coffret sous tension

Avec le module à diodes, la commande dispose de 2 modes.

Mode 1 → **AUTOMATIQUE** : Aucune diode ne clignote.









Mode 2 → **AJUSTAGE** : Au minimum une diode clignote.

Un appui sur le bouton **P** pendant **2 secondes**, permet de changer de mode.

Description du mode 1 → AUTOMATIQUE

Mode de fonctionnement lorsque le rideau est en service.

Affichage des diodes lumineuses :

H1	H2	Etat
		Le rideau est ouvert ; Le fin de course haut, programmé, est atteint.
		Le rideau est fermé ; Le fin de course bas, programmé, est atteint.
		Le rideau est en position intermédiaire ; Aucun fin de course n'est atteint.
		Le rideau a été déplacé en dépassant les fins de course haut/bas. (Arrêt du rideau ; Reprogrammer les fins de course).

Description du mode 2 → AJUSTAGE

Mode utiliser pour régler les fins de course du rideau.



En mode AJUSTAGE, il n'y a pas d'arrêt quand les fins de course sont atteints. Un dépassement des fins de course peut endommager le rideau ou la grille.

Affichage des diodes lumineuses :

H1	H2	Etat
		Dans cette position de rideau ; Le fin de course haut est programmé.
		Dans cette position de rideau ; Le fin de course bas est programmé.
		Dans cette position de rideau ; Les fins de course haut/bas ne sont pas programmés.

Réglage des fins de course

Appuyer sur la touche **P**, pendant **2 secondes**, pour basculer sur le mode **AJUSTAGE**.

- Réglage du fin de course HAUT :

Ouvrir le rideau en appuyant sur la touche **+** (**ouverture**).



Si le rideau ne monte pas, changer le sens de rotation du moteur, en inversant les fils U et V sur le bornier X2.

Amener le rideau en **position haute souhaitée** ; Ajuster si besoin avec la touche **-** (**fermeture**) ou la touche **+** (**ouverture**).

Mémoriser la position du fin de course HAUT, en appuyant simultanément sur la touche **P** puis **+**, jusqu'à ce que la DEL **H1 devienne fixe** et la DEL **H2 clignote**.

" Le fin de course HAUT est réglé ".

- Réglage du fin de course BAS :

Fermer le rideau en appuyant sur la touche **-** (**fermeture**).

Amener le rideau en **position basse souhaitée** ; Ajuster si besoin avec la touche **+** (**ouverture**) ou la touche **-** (**fermeture**).

Mémoriser la position du fin de course BAS, en appuyant simultanément sur la touche **P** puis **-**, jusqu'à ce que la DEL **H1 clignote** et la DEL **H2 devienne fixe**.

" Le fin de course BAS est réglé ".

Appuyer sur la touche **P**, pendant **2 secondes**, pour basculer sur le mode **AUTOMATIQUE**.

La motorisation est fonctionnelle.

Nota : Si vous souhaitez modifier la position du fin de course HAUT ou BAS, après l'avoir enregistré ; Reprendre la procédure ci-dessus (entrer dans le mode AJUSTAGE, puis reprendre le réglage du fin de course correspondant).

Fonction des sorties relais

Contacts additionnels de fermeture libres de potentiel : Min. 10 mA - Max. 230V AC/4A.

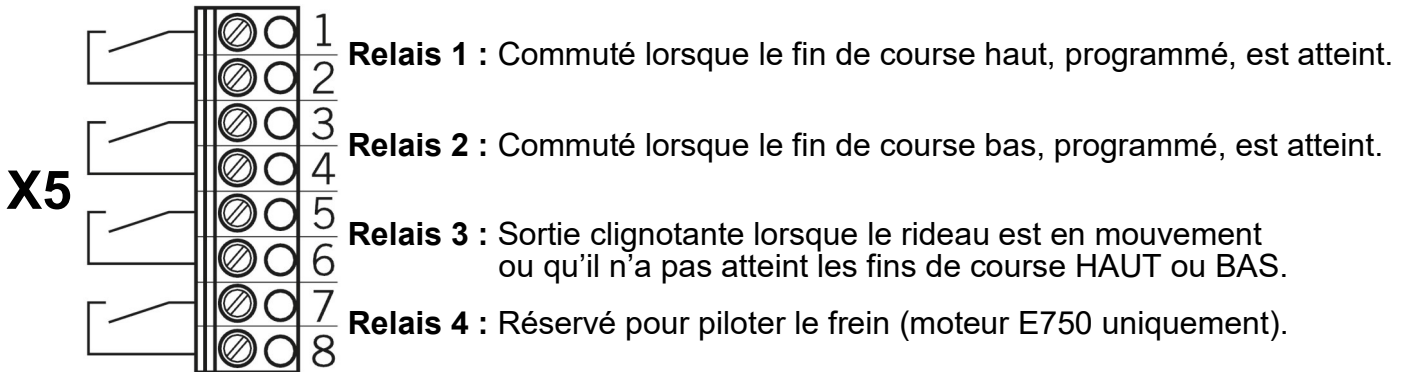

OPTION : Feux oranges clignotants (24V - Maxi 2 x 3W)

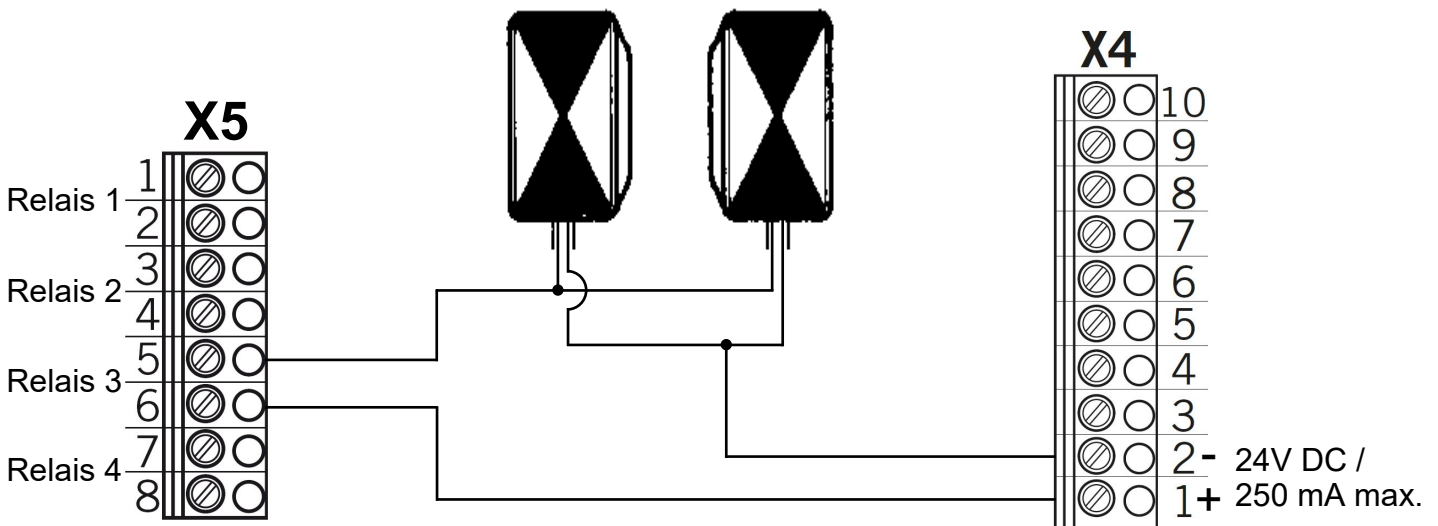

Affichage et suppression des défauts

DEL H3 → Couleur verte

Affichage DEL	Défaut	Correctif
H3 : Eteinte	Pas de tension de service	Vérifier l'alimentation sur L1, L2 et L3 (bornier X1)

DEL H1 et H2 → Couleur rouge

Scénario 1 : Pas d'erreur.

Les DEL fonctionnent comme décrites dans les modes AUTOMATIQUE et AJUSTAGE.

Scénario 2 : Il y a une ou plusieurs erreurs.

La DEL H1 s'allume fixe et la DEL H2 indique le code erreur.

Affichage DEL H2	Défaut	Cause	Correctif	Priorité
1 clignotement et DEL H6 éteinte (couleur orange)	Chaîne de sécurité	La chaîne de sécurité est ouverte.	Mettre hors tension, contrôler la chaîne de sécurité : X3 : 1+2 → Manque pont ou arrêt d'urgence enclenché. X6 : Manque pont. X11 : Fils 4+8 → Circuit sécurité moteur ouvert. X3 : 3+4 → Bouton d'arrêt externe. X7 : 1+2 → Manque pont.	1
2 clignotements	Erreur encodeur	La transmission du signal entre l'encodeur et la platine est interrompue.	Mettre hors tension et vérifier la connexion X11, le branchement des câbles de l'encodeur au moteur, les changer si défaillant ou changer l'encodeur.	2
3 clignotements	Erreur de fin de course	Le rideau se trouve en dehors de la zone des fins de course programmés. Les fins de course ne sont pas encore programmés.	Reprogrammer les fins de course.	3
4 clignotements	Erreur champ tournant	Champ tournant à gauche.	Mettre hors tension, puis inverser les fils U et V sur le bornier X2.	4
5 clignotements	Erreur force	Le moteur force trop.	Vérifier que le tablier ne se bloque pas (présence de points durs). Réinitialiser la commande après suppression des points durs.	5
6 clignotements	Erreur temps de marche	Dépassement de la durée du mouvement enregistrée.	Vérifier que le tablier ne se bloque pas (présence de points durs). Réinitialiser la commande après suppression des points durs.	6

Nota : Si il y a plusieurs erreurs, l'erreur prioritaire est affichée en 1^{er}.

Réinitialisation des paramètres d'usine

1- Couper l'alimentation du coffret.

2- Appuyer simultanément sur les touches + et -.

3- Tout en maintenant les touches + et - **appuyées**, remettre le coffret sous tension.

4- Lorsque les **2 DEL rouge, H1 et H2 clignotent** (~5 secondes), relâcher les touches + et -.

L'installation se trouve désormais en mode AJUSTAGE.

Résultat : Les réglages des fins de course enregistrés sont alors effacés et tous les paramètres repassent en réglage usine.

Lecture du nombre de cycle par le biais des DEL H1 et H2

1- Amener le rideau en **position fin de course HAUT**.

2- Appuyer simultanément sur la touche **+** puis la touche **P** et les maintenir enfoncées **~5 secondes**.

Information :

- Le passage d'un chiffre à l'autre est visualisé par le clignotement de la **DEL H1 : ●**.
- Les chiffres du cycle sont visualisés par le clignotement de la **DEL H2**
 1,...9 = Clignotement long : ■ et 0 = Clignotement court : □.
- Le format du compteur de cycle est : **000000** et le sens de la lecture commence par la fin.

Exemple : 10408 cycles.

H1									●		●					●		●		●	
H2	■	■	■	■	■	■	■	■		□		■	■	■	■		□		■		□
	8									0		4					0		1		0

Finition

IMPERATIF

Graisser soigneusement l'intérieur des coulisses et des plaques d'enroulement

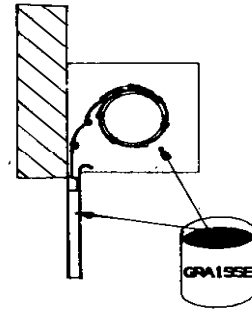

En cas de problèmes sur la manœuvre



En cas de blocage du pare-chute, appeler un installateur formé.

Si le rideau monte et descend de travers
(écart de plus de 4 cm sur la lame finale)

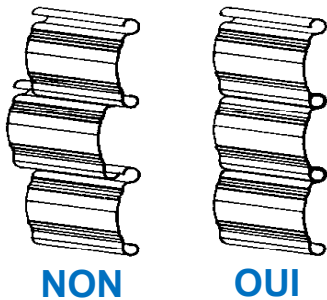

NON **OUI**
Vérifier l'alignement des lames

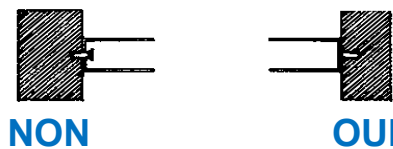

Supprimer les aspérités à l'intérieur des coulisses

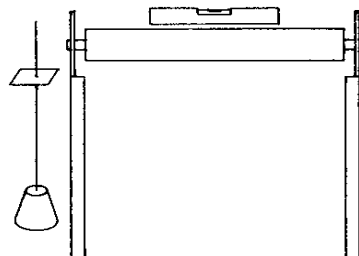

Vérifier l'alignement des coulisses et l'horizontalité de l'axe

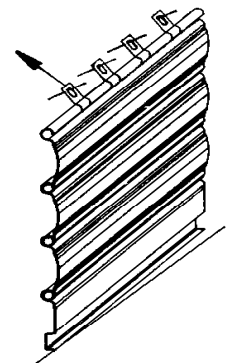

Remonter le tablier du côté le plus bas en utilisant les lumières des attaches

En cas de mauvais fonctionnement du moteur

Surtout ne jamais faire fonctionner le moteur en marche forcée en actionnant directement les contacteurs de puissance

Si moteur 400V triphasé :

Vérifier la tension 400V entre chacune des phases.
Vérifier la tension 230V entre phases/neutre (si neutre présent).
Vérifier la terre (en régime TT) : Tension entre phase/terre = 230V et entre neutre/terre = 0V.

Si moteur 230V triphasé :

Vérifier la tension 230V entre chacune des phases.
Vérifier la tension 230V entre phases/neutre (si neutre présent).
Vérifier la terre (en régime TT) : Tension entre phase/terre = 230V et entre neutre/terre = 0V.

Vérifier que la manœuvre de secours ne soit pas enclenchée.

OPTION : Montage du treuil (moteur E400)



Pour fixer le treuil, utiliser impérativement les 4 vis fournies avec le treuil (Long. 70 mm) au lieu des 4 vis d'origine (Long. 95 mm).
Ne pas utiliser de visseuse pour serrer les vis, risque d'endommagement du moteur.

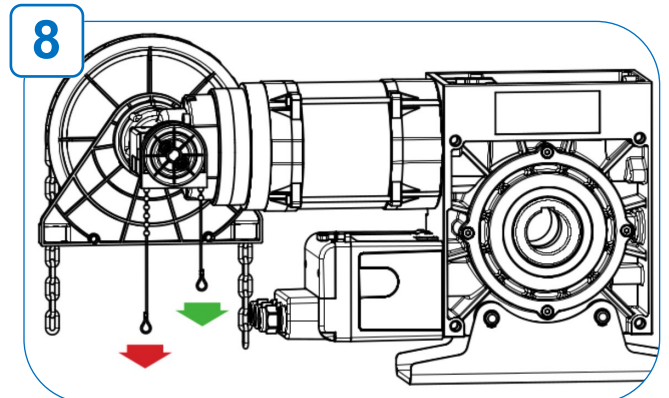
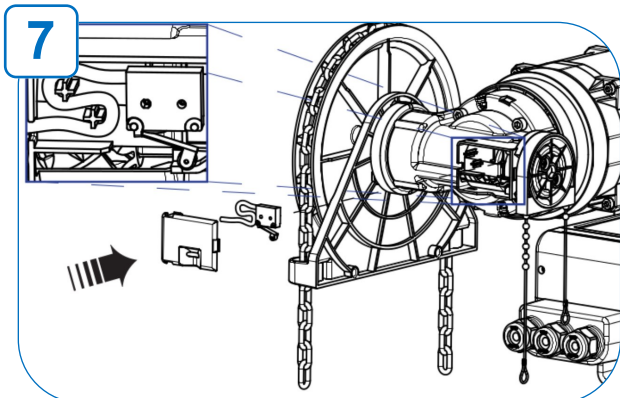
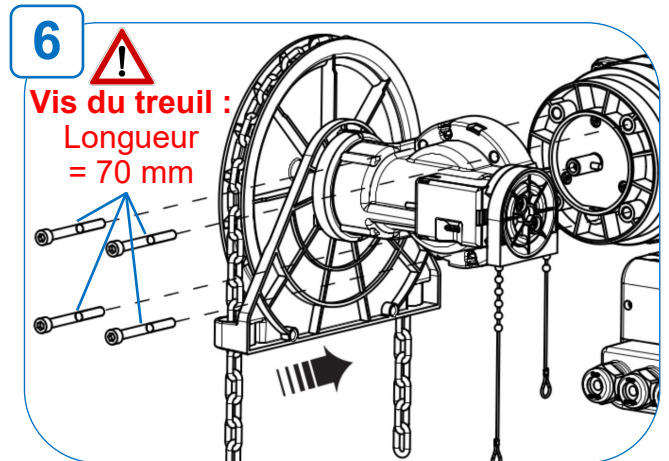
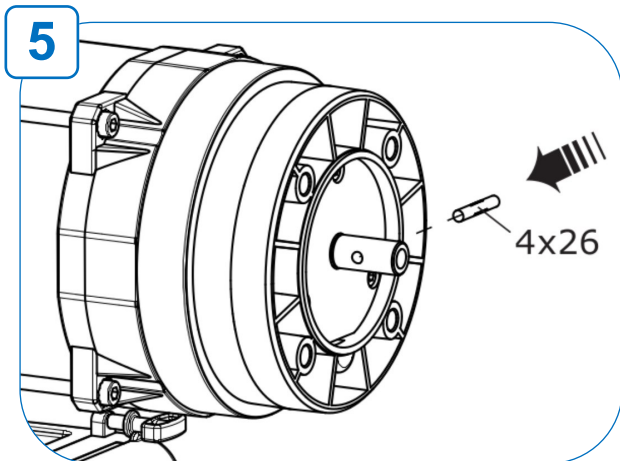
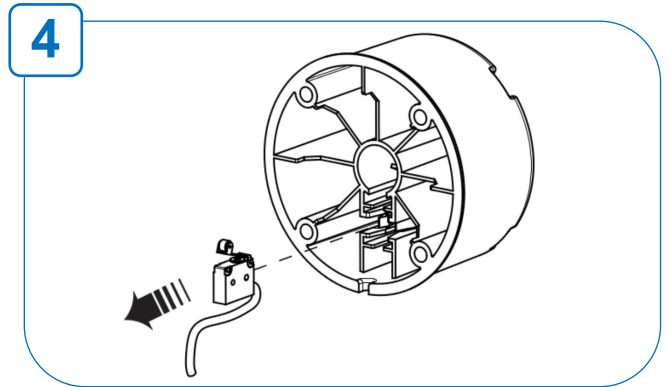
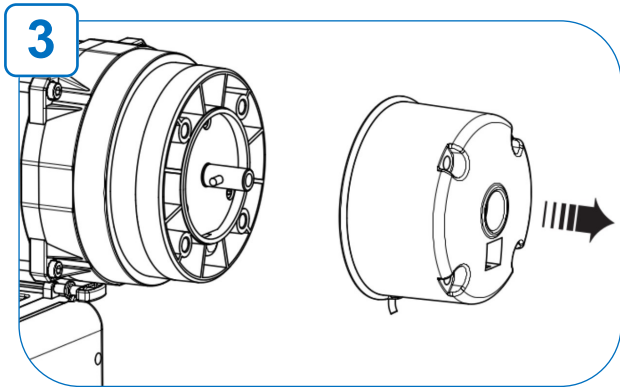
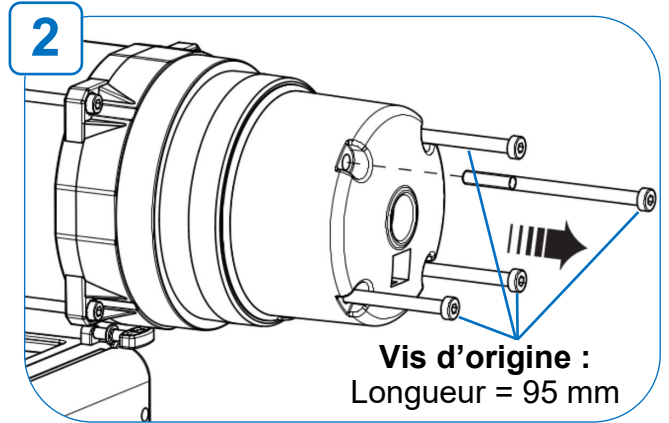
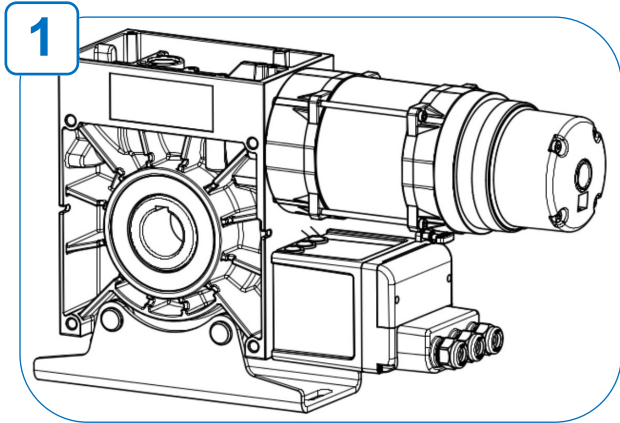

OPTION : Montage du treuil (moteur E750)



Pour fixer le treuil, utiliser impérativement les 4 vis fournies avec le treuil (Long. 50 mm) au lieu des 4 vis d'origine (Long. 65 mm). Ne pas utiliser de visseuse pour serrer les vis, risque d'endommagement du moteur.

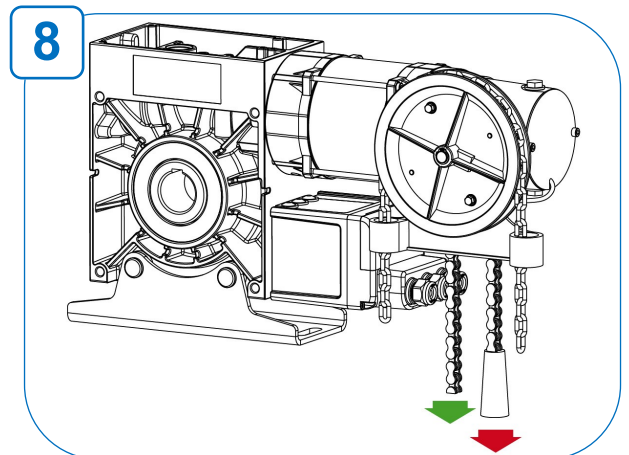
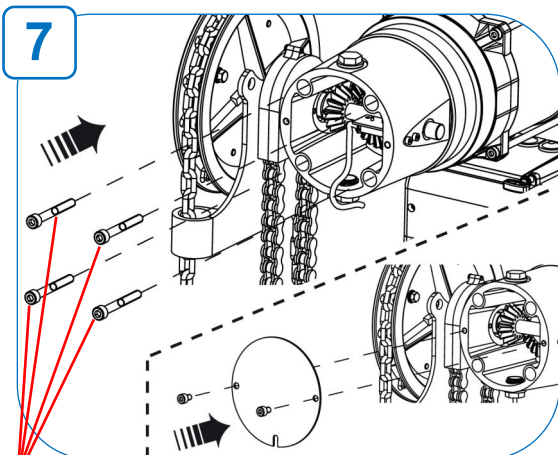
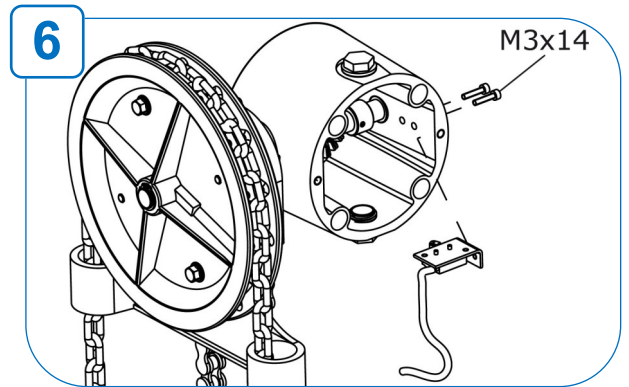
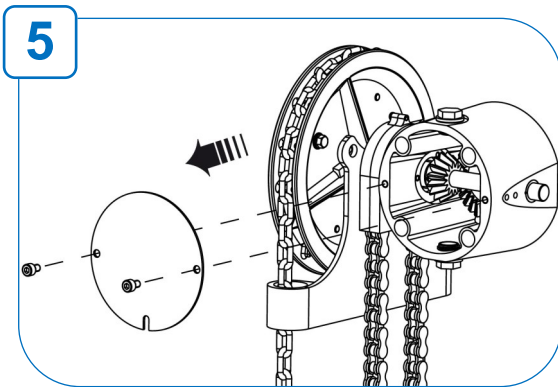
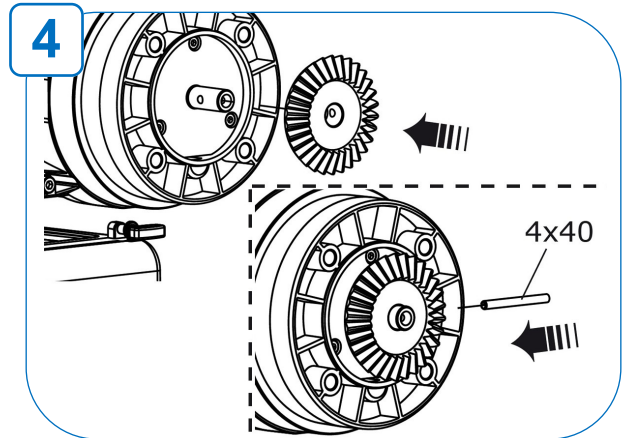
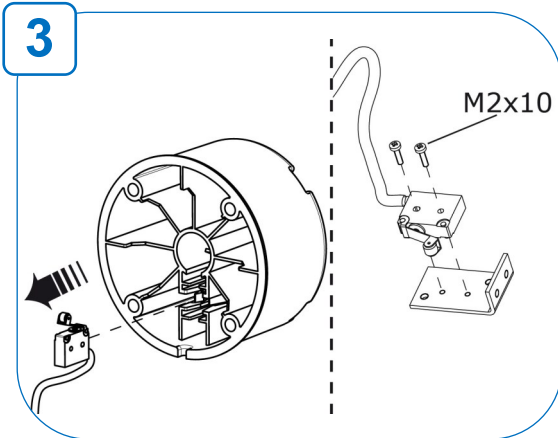
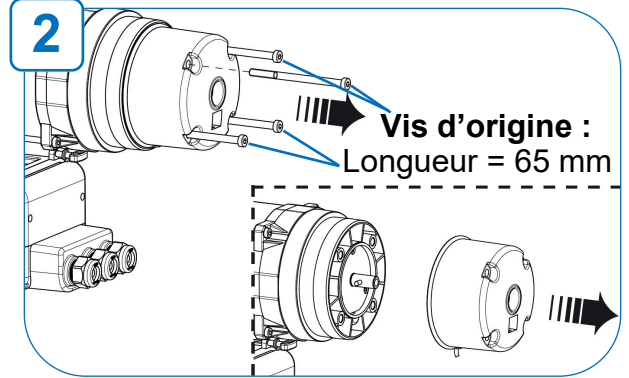
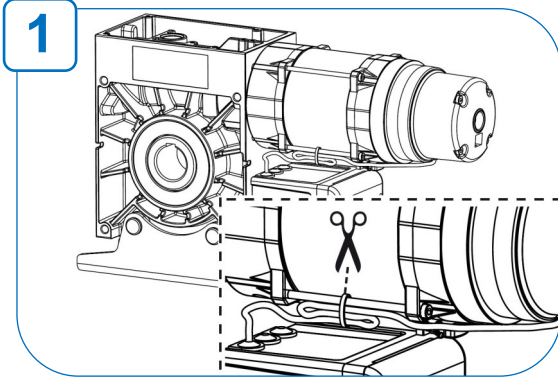

Vis du treuil : Longueur = 50 mm

A détacher et à afficher à côté de la fermeture

Manœuvre de secours par manivelle

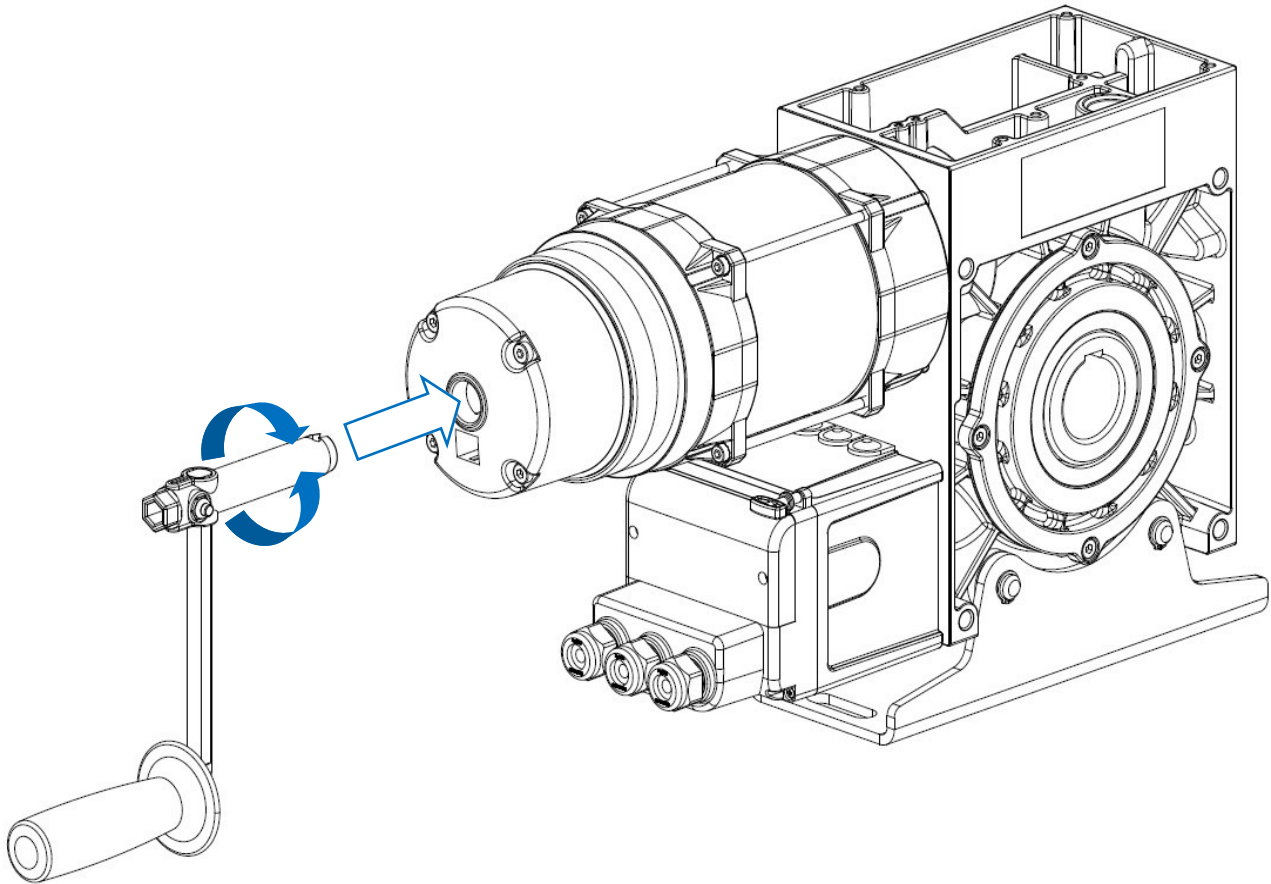

- 1- Insérer la manivelle dans l'opérateur jusqu'en butée (la tension du moteur est coupée et le rideau ne peut plus fonctionner électriquement).
- 2- Tourner la manivelle dans un sens ou dans l'autre pour ouvrir ou fermer le rideau.
- 3- Après le dépannage, retirer la manivelle (la tension du moteur est à nouveau activée et le rideau peut fonctionner électriquement).



Ne jamais tirer sur le frein du moteur, lors d'une manœuvre de dépannage ou lors du fonctionnement du moteur.

Contact assistance technique

(Cachet de l'installateur)

A détacher et à afficher à côté de la fermeture

OPTION : Manœuvre de secours par treuil

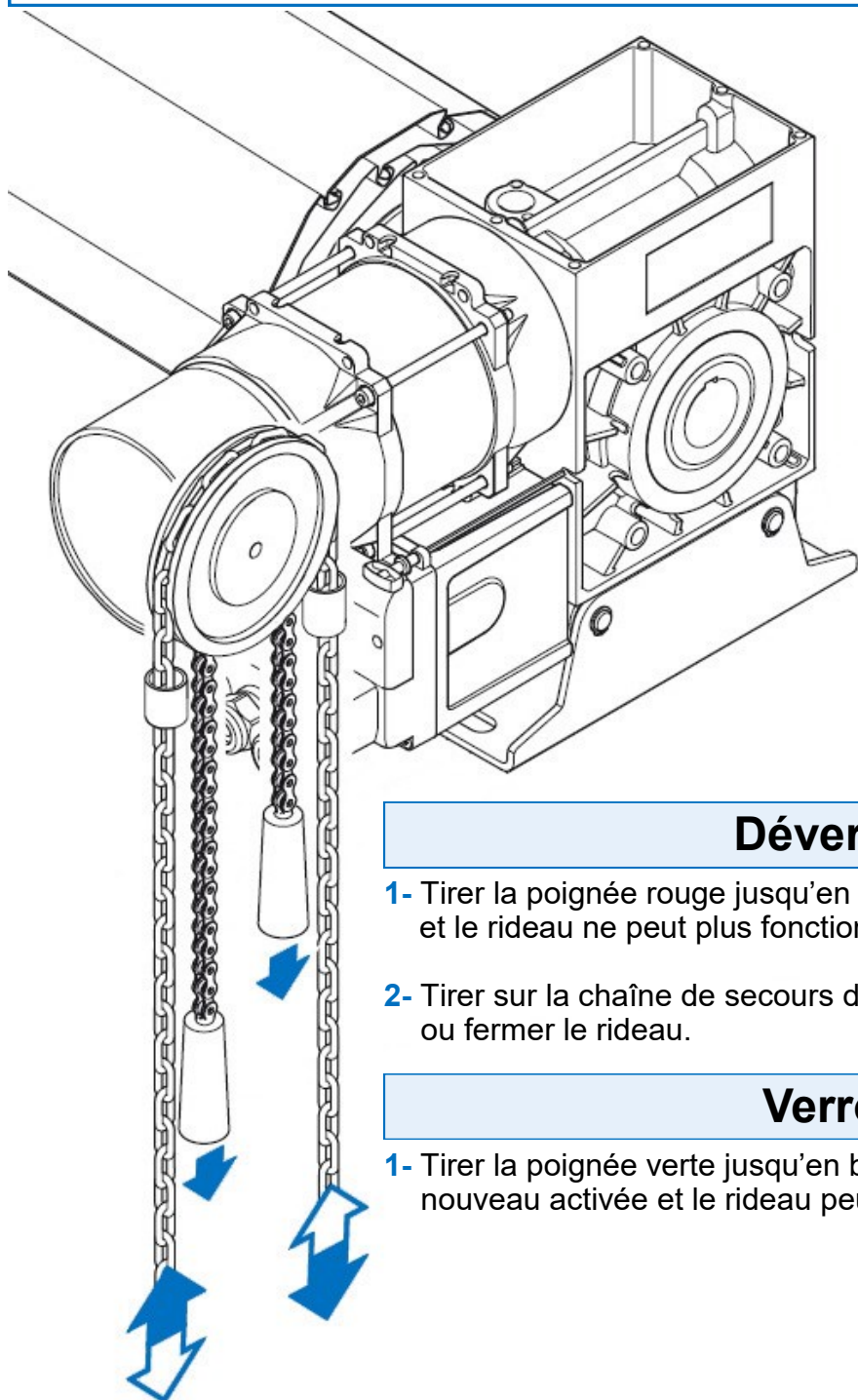

Déverrouillage

- 1- Tirer la poignée rouge jusqu'en butée (la tension du moteur est coupée et le rideau ne peut plus fonctionner électriquement).
- 2- Tirer sur la chaîne de secours dans un sens ou dans l'autre pour ouvrir ou fermer le rideau.

Verrouillage

- 1- Tirer la poignée verte jusqu'en butée (la tension du moteur est à nouveau activée et le rideau peut fonctionner électriquement).



Ne jamais tirer sur le frein du moteur, lors d'une manœuvre de dépannage ou lors du fonctionnement du moteur.